

Uputstvo za upotrebu

VOX frižider KS 1200 F



Tehnoteka je online destinacija za upoređivanje cena i karakteristika bele tehnike, potrošačke elektronike i IT uređaja kod trgovinskih lanaca i internet prodavnica u Srbiji. Naša stranica vam omogućava da istražite najnovije informacije, detaljne karakteristike i konkurentne cene proizvoda.

Posetite nas i uživajte u ekskluzivnom iskustvu pametne kupovine klikom na link:

<https://tehnoteka.rs/p/vox-frizider-ks-1200-f-akcija-cena/>



GBR

SRP

SLV

HRV/BOS

MKD

POR

KS1200F

USER MANUAL TABLE-TOP REFRIGERATOR

UPUTSTVO ZA UPOTREBU FRIŽIDER

NAVODILA ZA UPORABO HLADILNIK

UPUTE ZA UPORABU HLADNJAK

ПРИРАЧНИК ЗА УПОТРЕБА ЛАДИЛНИК

MANUAL DO USUÁRIO FRIGORÍFICO

EAC



GBR

KS1200F

USER MANUAL TABLE-TOP REFRIGERATOR

EAC

Index

BEFORE USING THE APPLIANCE	2
General warnings	2
Old and out-of-order fridges or freezer	6
Safety warnings	6
Installing and operating your fridge	7
Before Using your Fridge.....	7
USAGE INFORMATION	8
Thermostat Setting	8
Warning for temperature settings.....	9
ARRANGING FOOD IN THE APPLIANCE	10
CLEANING AND MAINTENANCE	11
Defrosting	12
Replacing The Light Bulb.....	12
TRANSPORTATION AND CHANGING OF INSTALLATION POSITION	13
Repositioning the door.....	13
BEFORE CALLING SERVICE.....	13
Tips For Saving Energy	14
THE PARTS OF THE APPLIANCE AND THE COMPARTMENTS	15

General warnings

WARNING: Keep ventilation openings, in the appliance enclosure or in the built-in structure, clear of obstruction.

WARNING: Do not use mechanical devices or other means to accelerate the defrosting process, other than those recommended by the manufacturer.

WARNING: Do not use electrical appliances inside the food storage compartments of the appliance, unless they are of the type recommended by the manufacturer.

WARNING: Do not damage the refrigerant circuit.

WARNING: To avoid a hazard due to the instability of the appliance, it must be fixed in accordance with the instructions.

WARNING: When positioning the appliance, ensure the supply cord is not trapped or damaged.

WARNING: Do not locate multiple portable socket-outlets or portable power supplies at the rear of the appliance.

Symbol ISO 7010 W021



Warning; Risk of fire / flammable materials

• If your appliance uses R600a as a refrigerant – you can learn this information from the label on the cooler – you should be careful during shipment and installation to prevent your appliance's cooler elements from being damaged. Although R600a is an environmentally friendly and natural gas. As it is explosive, in the event of a leak due to damage to the cooler elements, move your fridge from open flame or heat sources and ventilate the room where the appliance is located for a few minutes.

- While carrying and positioning the fridge, do not damage the cooler gas circuit.
- Do not store explosive substances such as aerosol cans with a flammable propellant in this appliance.
- This appliance is intended to be used in household and similar applications such as;
 - staff kitchen areas in shops, offices and other working environments
 - farm houses and by clients in hotels, motels and other residential type environments
 - bed and breakfast type environments;
 - catering and similar non-retail applications
- If the socket does not match the refrigerator plug, it must be replaced by the manufacturer, its service agent or similarly qualified persons in order to avoid a hazard.
- A specially grounded plug has been connected to the power cable of your refrigerator. This plug should be used with a specially grounded socket of 16 amperes. If there is no such socket in your house, please have it installed by an authorized electrician.
- This appliance can be used by children aged from 8 years and above and persons with reduced physical, sensory or mental capabilities or lack of experience and knowledge if they have been given supervision or instruction concerning use of the appliance in a safe way and understand the hazard involved. Children shall not play with the appliance. Cleaning and user maintenance, shall not be made by children without supervision.
- Children aged from 3 to 8 years are allowed to load and unload refrigerating appliances. Children are not

expected to perform cleaning or user maintenance of the appliance, very young children (0-3 years old) are not expected to use appliances, young children (3-8 years old) are not expected to use appliances safely unless continuous supervision is given, older children (8-14 years old) and vulnerable people can use appliances safely after they have been given appropriate supervision or instruction concerning use of the appliance. Very vulnerable people are not expected to use appliances safely unless continuous supervision is given.

- If the supply cord is damaged, it must be replaced by the manufacturer, its service agent or similar qualified persons in order to avoid a hazard.
- This appliance is not intended for use at altitudes exceeding 2000 m.

To avoid contamination of food, please respect the following instructions:

- Opening the door for long periods can cause a significant increase of the temperature in the compartments of the appliance.
- Clean regularly surfaces that can come in contact with food and accessible drainage systems.
- Store raw meat and fish in suitable containers in the refrigerator, so that it is not in contact with or drip onto other food.
- Two-star frozen-food compartments are suitable for storing pre-frozen food, storing or making ice cream and making ice cubes.
- One-, two- and three-star compartments are not suitable for the freezing of fresh food.
- If the refrigerating appliance is left empty for long periods, switch off, defrost, clean, dry, and leave the door open to prevent mould developing within the appliance.

Old and out-of-order fridges or freezer

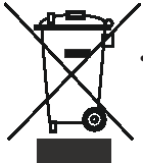

- If your old fridge has a lock, break or remove the lock before discarding it, because children may get trapped inside it and may cause an accident.
- Old fridges and freezers may contain isolation material and refrigerant with CFC or HFC. Therefore, take care not to harm environment when you are discarding your old fridges.

Please ask your municipal authority about the disposal of the WEEE reuse, recycle and recovery purposes.

Notes:

- Please read the instruction manual carefully before installing and using your appliance.
We are not responsible for the damage occurred due to misuse.
- Follow all instructions on your appliance and instruction manual, and keep this manual in a safe place to resolve the problems that may occur in the future.
- This appliance is produced to be used in homes and it can only be used in domestic environments and for the specified purposes. It is not suitable for commercial or common use. Such use will cause the guarantee of the appliance to be cancelled and our company will not be responsible for losses incurred.
- This appliance is produced to be used in houses and it is only suitable for cooling / storing food. It is not suitable for commercial or common use and/or for storing substances except for food. Our company is not responsible for losses to be incurred in the contrary case.

Safety warnings

- Do not connect your Fridge Freezer to the mains electricity supply using an extension lead.
- Do not plug in damaged, torn or old plugs.
- Do not pull, bend or damage the cord.
- Do not use plug adapter

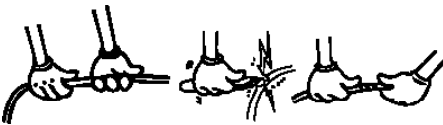

- This appliance is designed for use by adults, do not allow children to play with the appliance or let them hang off the door.
- Never touch the power cord/plug with wet hands as this could cause a short circuit or electric shock.
- Do not place glass bottles or beverage cans in the ice-making compartment as they can burst as the contents freeze.
- Do not place explosive or flammable material in your fridge. Place drinks with high alcohol content vertically in the fridge compartment and make sure that their tops are tightly closed.
- When removing ice from the ice-making compartment, do not touch it. Ice may cause frost burns and/or cuts.
- Do not touch frozen goods with wet hands. Do not eat ice-cream or ice cubes immediately after you have taken them out of the ice-making compartment.



- This product is intended to store fresh food and drinks. Store fresh food and drinks short-term.
- Do not store frozen food in the ice-making compartment.
- Do not re-freeze frozen goods after they have melted. This may cause health issues such as food poisoning.
- Do not use electrical devices, defrosting sprays or pointed or sharp-edged objects (such as knives or forks) to remove the ice.
- Do not cover the body or top of fridge with lace. This affects the performance of your fridge.
- Secure any accessories in the fridge during transportation to prevent damage to the accessories.



Installing and operating your fridge

Before starting to use your fridge, you should pay attention to the following points:

- The operating voltage for your fridge is 220-240 V at 50Hz.
- We do not accept responsibility for any damages that occur due to ungrounded usage.
- Place your fridge where it will not be exposed to direct sunlight.
- Your appliance should be at least 50 cm away from stoves, gas ovens and heater cores, and at least 5 cm away from electrical ovens.
- Your fridge should never be used outdoors or exposed to rain.
- When your fridge is placed next to a deep freezer, there should be at least 2 cm between them to prevent humidity forming on the outer surface.
- Do not place anything on your fridge, and install your fridge in a suitable place so that at least 15 cm of free space is available above it.
- Use the adjustable front legs to make sure your appliance is level and stable. You can adjust the legs by turning them in either direction. This should be done before placing food in the fridge.
- Before using your fridge, wipe all parts with a solution of warm water and a teaspoon of sodium bicarbonate, then rinse with clean water and dry. Place all parts in the fridge after cleaning.
- Install the plastic distance guide (the part with black vanes at the rear) by turning it 90° (as shown in the figure) to prevent the condenser from touching the wall.
- The refrigerator should be placed against a wall with a free space not exceeding 75 mm.

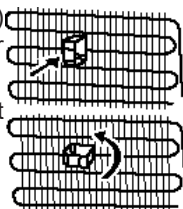

Before Using your Fridge

- When using your fridge for the first time, or after transportation, keep it in an upright position for at least 3 hours before plugging into the mains. This allows efficient operation and prevents damage to the compressor.
- Your fridge may have a smell when it is operated for the first time. This is normal and the smell will fade away when your fridge starts to cool.

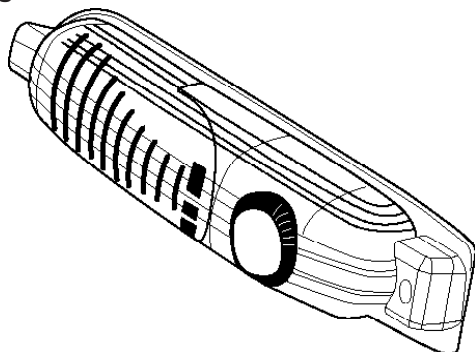

Thermostat Setting

Larders (coolers) do not have a freezer compartment but can cool below 5°C.

- The thermostat automatically regulates the inside temperature of the refrigerator. By rotating the knob from position « 1 » to « 5 », colder temperatures can be obtained.
- The « • » position indicates that the thermostat is switched off and no cooling is available.
- For short-term storage of food in the fridge set the knob between the minimum and medium position (1-3).
- For long-term storage of food in the fridge set the knob to a medium position (3-4).

Note: The ambient temperature, temperature of the freshly stored food and how often the door is opened, all affect the temperature in the fridge. If required, change the temperature setting.

- *Larders (coolers) do not have a freezer compartment but can cool below 5°C.*
- *When you first switch on the appliance, allow it to operate for 24 hours continuously to cool down to the correct temperature.*
- *During this initial 24 hour period do not open the door or place a lot of food inside the appliance.*
- *If the appliance is switched off or unplugged, wait at least 5 minutes before plugging the appliance in or restarting it in order not to damage the compressor.*

Warnings for Temperature Settings

- The ambient temperature, temperature of the freshly stored food and how often the door is opened, affects the temperature in the refrigerator compartment. If required, change the temperature setting.
- It is not recommended that you operate your fridge in environments colder than 10°C in terms of its efficiency.
- The thermostat setting should be done by taking into consideration how often the fresh food and freezer doors are opened and closed, how much food is stored in the refrigerator, and the environment in which the refrigerator is located.
- Your fridge should be operated up to 24 hours according to the ambient temperature without interruption after being plugged in to be completely cooled. Do not open doors of your fridge frequently and do not place much food inside it in this period.
- A 5 minute delaying function is applied to prevent damage to the compressor of your fridge, when you take the plug off and then plug it on again to operate it or when an energy breakdown occurs. Your fridge will start to operate normally after 5 minutes.
- Your fridge is designed to operate in the ambient temperature intervals stated in the standards, according to the climate class stated in the information label. It is not recommended that your fridge is operated in the environments which are out of the stated temperature intervals in terms of cooling efficiency.
- This appliance is designed for use at an ambient temperature within the 10°C - 43°C range.

Climate Class	Ambient Temperature (°C)
T	Between 16 and 43 (°C)
ST	Between 16 and 38 (°C)
N	Between 16 and 32 (°C)
SN	Between 10 and 32 (°C)

Climate class and meaning:

T (tropical): This refrigerating appliance is intended to be used at ambient temperatures ranging from 16 °C to 43 °C.

ST (subtropical): This refrigerating appliance is intended to be used at ambient temperatures ranging from 16 °C to 38 °C.

N (temperate): This refrigerating appliance is intended to be used at ambient temperatures ranging from 16 °C to 32 °C.

SN (extended temperate): This refrigerating appliance is intended to be used at ambient temperatures ranging from 10 °C to 32 °C.

PART 3.

ARRANGING FOOD IN THE APPLIANCE

- To reduce humidity and consequent increase of frost never place liquids in unsealed containers in the refrigerator. Frost tends to concentrate in the coldest parts of the evaporator and in time will require more frequent defrosting.
- Never place warm food in the refrigerator. Warm food should be allowed to cool at room temperature and should be arranged to ensure adequate air circulation in the refrigerator compartment.
- Nothing should touch on the back wall as it will cause frost and the packages can stick on the back wall. Do not open the refrigerator door too frequently.
- Arrange the meat and cleaned fish(wrapped in packages or sheets of plastic) which you will use in 1-2 days,in the bottom section of the refrigerator compartment(that is above the crisper) as this is the coldest section and will ensure the best storing conditions.
- You can put the fruits and vegetables into crisper without packing.
- For normal working conditions, it will be sufficient to adjust the temperature setting of your refrigerator to +4 °C.
- The temperature of the fridge compartment should be in the range of 0-8 °C, fresh foods below 0 °C are iced and rotted, bacterial load increases above 8 °C, and spoils.
- Do not put hot food in the refrigerator immediately, wait for the temperature to pass outside. Hot foods increase the degree of your refrigerator and cause food poisoning and unnecessary spoiling of the food.
- Meat, fish, etc. should be store in the chiller compartment of the food, and the vegetable compartment is preferred for vegetables. (if available)
- To prevent cross contamination, meat products and fruit vegetables are not stored together.
- Foods should be placed in the refrigerator in closed containers or covered to prevent moisture and odors.

PART 4.

CLEANING AND MAINTENANCE

- Disconnect the unit from the power supply before cleaning.



- Do not clean the appliance by pouring water.



- Make sure that no water enters the lamp housing and other electrical components.

- The refrigerator should be cleaned periodically using a solution of bicarbonate of soda and lukewarm water.

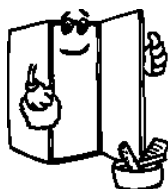

- Clean the accessories separately with soap and water. Do not clean them in the dishwasher.



- Do not use abrasive products, detergents or soaps. After washing, rinse with clean water and dry carefully. When you have finished cleaning, reconnect the plug to the mains supply with dry hands.



- Clean the condenser with a broom at least twice a year. This will help you to save on energy costs and increase productivity.



THE POWER SUPPLY MUST BE DISCONNECTED.

Defrosting

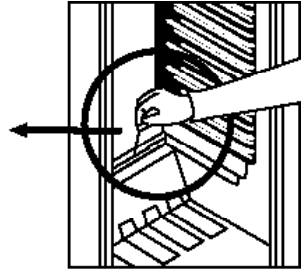
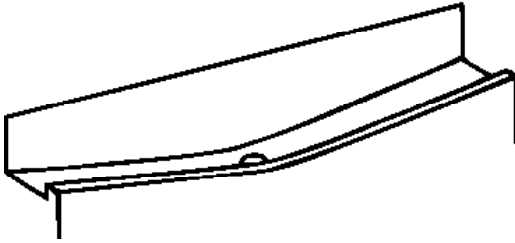

- Defrosting occurs automatically in the refrigerator compartment during operation; the water is collected by the evaporation tray and evaporates automatically.
- The evaporation tray and the water drain hole should be cleaned periodically with the defrost drain plug to prevent the water from collecting at the bottom of the refrigerator instead of flowing out.
- You can also clean the drain hole by pouring 1/2 glass of water down it.

Replacing The Bulb

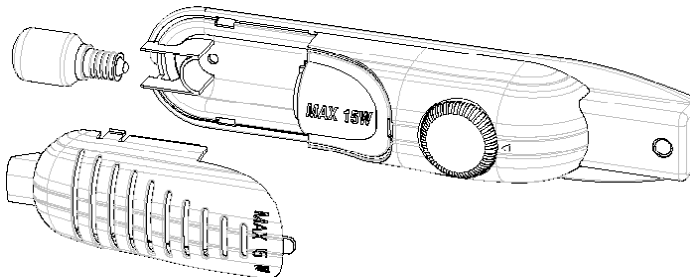

To replace the bulb in freezer and fridge departments;

- 1- Unplug your fridge.
- 2- Remove the cover of the box from the claws using a screwdriver.
- 3- Replace with a bulb of maximum 15 Watts.
- 4- Install the cover.
- 5- Wait for 5 minutes before re-plugging and bring the thermostat to its original position.

Replacing LED Lighting

If your refrigerator has LED lighting contact the help desk as this should be changed by authorized personnel only.

PART 5.

TRANSPORTATION AND CHANGING OF INSTALLATION POSITION

- The original packages and foamed polystyrene (PS) can be retained if required.
- During transportation, the appliance should be secured with a wide string or a strong rope. The instructions written on the corrugated box must be followed while transporting.
- Before transporting or changing the installation position, all the moving objects (ie,shelves,crisper...) should be taken out or fixed with bands in order to prevent them from getting damaged.

Carry your fridge in the upright position.

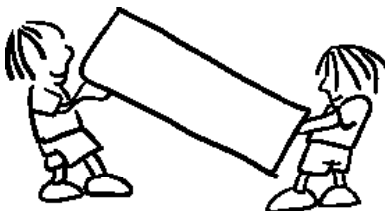

Repositioning the door

- It is not possible to change the opening direction of your refrigerator door, if the door handle on your refrigerator is installed from the front surface of the door.
- It is possible to change the opening direction of the door on models without any handles.
- If the door opening direction of your refrigerator may be changed, you should contact the nearest Authorised Service Agent to have the opening direction changed.

PART 6.

BEFORE CALLING SERVICE

If your refrigerator is not operating as expected, check the solutions listed below before calling an electrician or the after sales service.

What to do if your refrigerator does not operate:

Check that:

- Your fridge is plugged in and switched on,
- The fuse is not blown and there is not a power cut,
- The thermostat setting is in the on « • » position,
- The socket is no longer functioning. To check this, plug in an appliance that you know is working into the same socket.

What to do if your refrigerator performs poorly:

Check that:

- You have not overloaded the appliance,
- The doors are fully closed,
- There is no dust on the condenser,
- There is enough space for air circulation at the rear and side of the appliance.

If the appliance is making a noise:

The cooling gas which circulates in the refrigerator circuit may make a slight noise (bubbling sound) even when the compressor is not running. This is normal. If these sounds are different check that:

- The appliance is level,
- Nothing is touching the rear of the appliance,
- Items on or in the appliance are vibrating.

If there is water in the lower part of the refrigerator:**Check that:**

The drain hole for the defrost water is not clogged (use the defrost drain plug to clean the drain hole).

If your fridge is not cooling enough;

Your fridge is designed to operate within specific ambient temperature ranges, according to the climate class stated on the information label. We do not recommend operating your fridge outside the stated temperatures value limits.

Recommendations

- To increase space and improve the appearance, the « cooling section » of refrigerators is positioned inside the back wall of the refrigerator compartment. When the appliance is running, this wall is covered with frost or water drops, according to whether the compressor is running or not. This is normal. The appliance should be defrosted only if an excessively thick layer forms on the rear wall of the refrigerator compartment.
- If the appliance is not used for long time (for example during holidays) set the thermostat knob to the « • » position. Defrost and clean the refrigerator, leaving the door open to prevent the formation of mildew and smell.

Tips For Saving Energy

1. Install the appliance in a cool, well ventilated room , but not in direct sunlight and not near a heat source (radiator, cooker.. etc). Otherwise use an insulating plate.
2. Allow warm food and drinks to cool down outside the appliance.
3. Cover drinks or other liquids when placing them in the appliance Otherwise humidity increases in the appliance. Therefore, the working time gets longer. Also covering drinks and other liquids helps to preserve smell and taste.
4. Try to avoid keeping the doors open for long periods or opening the doors too frequently as warm air will enter the cabinet and cause the compressor to switch on unnecessarily often.
5. Keep the covers of the different temperature compartments (crisper, chiller ...etc) closed
6. Door gasket must be clean and pliable. Replace gaskets if worn.

PART 7.

THE PARTS OF THE APPLIANCE AND THE COMPARTMENTS

Top panel

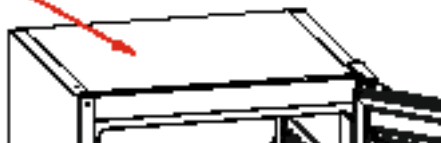

Top table

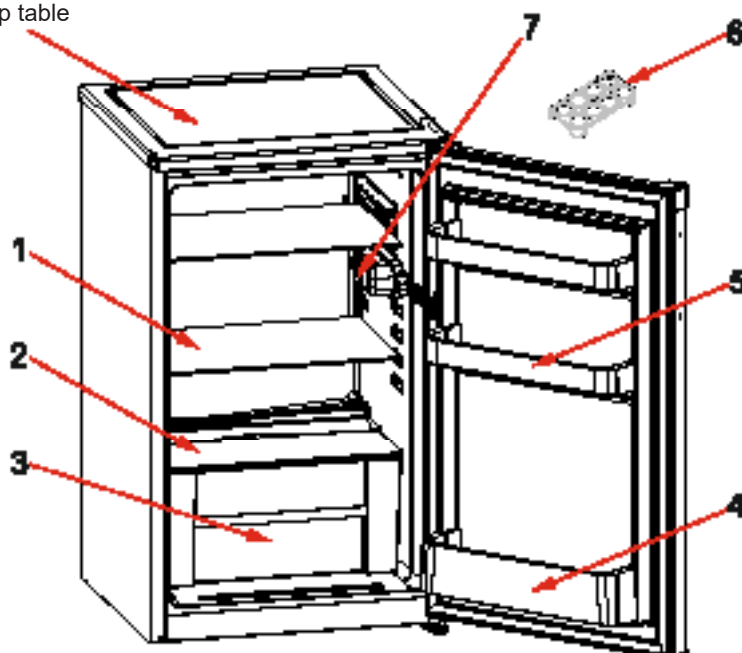

This presentation is only for information about the parts of the appliance.
Parts may vary according to the appliance model.

1. Refrigerator shelves (Safety glass)
2. Crisper cover (Safety glass)
3. Crisper
4. Bottle shelf
5. Cheese / butter shelves
6. Egg holder
7. Thermostat box

This appliance is not intended to be used as a built-in appliance.

General notes:

Fresh Food Compartment (Fridge): Most efficient use of energy is ensured in the configuration with the drawers in the bottom part of the appliance, and shelves evenly distributed, position of door bins does not affect energy consumption.

Dimensions

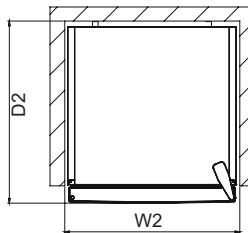
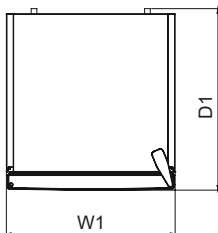
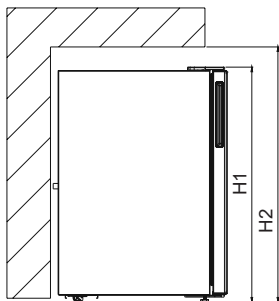

Overall dimensions ¹		
H1	mm	821
W1	mm	480
D1	mm	500

Space required in use ²		
H2	mm	971
W2	mm	580
D2	mm	540

Overall space required in use ³		
W3	mm	756,0
D3	mm	987,5

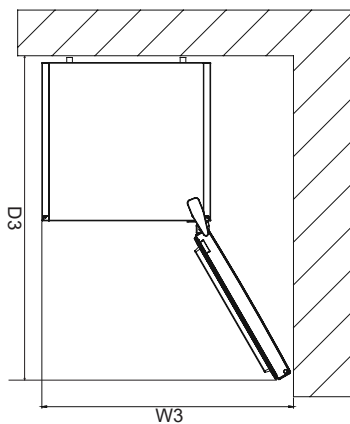

1 TECHNICAL DATA

The technical information is situated in the rating plate on the internal side of the appliance and on the energy label. The QR code on the energy label supplied with the appliance provides a web link to the information related to the performance of the appliance in the EU EPREL database.

Keep the energy label for reference together with the user manual and all other documents provided with this appliance.

It is also possible to find the same information in EPREL using the link <https://eprel.ec.europa.eu> and the model name and product number that you find on the rating plate of the appliance.

See the link www.theenergylabel.eu for detailed information about the energy label.

2 INFORMATION FOR TEST INSTITUTES

Appliance for any EcoDesign verification shall be compliant with EN 62552.

Ventilation requirements, recess dimensions and minimum rear clearances shall be as stated in this User Manual at Chapter 2. Please contact the manufacturer for any other further information, including loading plans.

3 CUSTOMER CARE AND SERVICE

Always use original spare parts.

When contacting our Authorised Service Centre, ensure that you have the following data available: Model, Serial Number and Service Index.

The information can be found on the rating plate. Subject to change without notice.

The original spare parts for some specific components are available for a minimum of 7 or 10 years, based on the type of component, from the placing on the market of the last unit of the model.

Visit our website to:

www.voxelectronics.com



SRP

KS1200F

UPUTSTVO ZA UPOTREBU FRIŽIDER

EAC

Indeks

PRE UPOREBE UREĐAJA	2
Opšta upozorenja	2
Stari i pokvareni frižideri	6
Bezbednosna upozorenja	6
Instalacija i rukovanje frižiderom	7
Pre upotrebe frižidera	7
INFORMACIJE O UPOTREBI	8
Podešavanje termostata	8
Upozorenja za podešavanje termostata	9
NAČIN ODLAGANJA HRANE U UREĐAJU.....	10
ČIŠĆENJE I ODRŽAVANJE	11
Odmrzavanje	12
Zamena sijalice	12
TRANSPORT I PROMENA POLOŽAJA INSTALACIJE	13
Promena položaja vrata.....	13
PRE POZIVANJA SERVISA ZA PODRŠKU NAKON KUPOVINE.....	13
Saveti za uštedu energije	14
DELOVI UREĐAJA I ODELJCI	15

Opšta upozorenja

UPOZORENJE: Nemojte da blokirate otvore za ventilaciju na kućištu ili strukturi uređaja.

UPOZORENJE: Nemojte koristiti mehaničke uređaje ili druga sredstva za ubrzavanje odmrzavanja, osim onih koje preporučuje proizvođač.

UPOZORENJE: Nemojte koristiti električne aparate unutar prostora za smeštaj hrane, osim ako se ne radi o aparatima čiju upotrebu preporučuje proizvođač.

UPOZORENJE: Nemojte da oštetite kruženje sredstva za hlađenje.

UPOZORENJE: Da biste izbegli opasnost usled nestabilnosti uređaja, on se mora fiksirati u skladu sa uputstvima.

UPOZORENJE: Prilikom pozicioniranja uređaja postarajte se da kabl za napajanje ne bude zaglavljen ili oštećen.

UPOZORENJE: Nemojte da postavljate više prenosivih strujnih utičnica ili prenosivih jedinica napajanja na zadnjoj strani uređaja.

 Simbol ISO 7010 W021
Upozorenje; rizik od požara / zapaljivih materijala

Ako vaš uređaj koristi R600a kao gas za hlađenje (ovu informaciju možete da saznate sa etikete na hladnjaku) treba da budete obazrivi za vreme prenosa i montaže da biste sprečili oštećenje elemenata hladnjaka na vašem uređaju. Iako je R600a jedan ekološki prihvatljiv i prirodan gas, on je eksplozivan. U slučaju curenja usled oštećenja na elementima hladnjaka, premestite vaš frižider dalje od otvorenog plamena ili izvora toplote i provetrite prostoriju gde je uređaj smešten na nekoliko minuta.

- Dok prenosite i smeštate frižider, nemojte oštetiti kruženje gasa za hlađenje.
- Nemojte da skladištite eksplozivne supstance kao što su konzerve aerosola sa zapaljivim gorivom u ovaj uređaj.
- Ovaj uređaj je namenjen za korišćenje u domaćinstvu i za slične primene kao što su:
 - kuhinje u radnjama, kancelarijama i drugom radnom okruženju
 - farme i goste u hotelima, motelima i drugim rezidencijalnim objektima;
 - u pansionima za noćenje sa doručkom;
 - za catering i slične primene koje nisu povezane sa maloprodajom
- Ako se utičnica ne poklapa sa utikačem frižidera, proizvođač, servisno osoblje ili slično kvalifikovane osobe treba da zamene utikač da bi se izbegla opasnost.
- Posebni uzemljeni utikač je povezan sa kablom za napajanje vašeg frižidera. Ovaj utikač treba da se koristi sa posebno uzemljenom utičnicom snage 16 ampera. Ako nema takve utičnice u vašem stanu, angažujte kvalifikovanog tehničara da je instalira.
- Ovaj uređaj mogu da koriste deca starosti 8 godina i više kao i osobe sa smanjenim fizičkim, senzornim ili mentalnim sposobnostima ili nedostatkom iskustva ili znanja ako su pod nadzorom ili su poučene po pitanju korišćenja uređaja na bezbedan način i razumeju opasnost. Deca ne smeju da se igraju ovim uređajem. Čišćenje i održavanje ne smeju da sprovode deca bez nadzora.

- Deci uzrasta od 3 do 8 godina je dozvoljeno da pune i prazne rashladne uređaje. Deca ne treba da obavljaju čišćenje ili održavanje uređaja, veoma mala deca (od 0 do 3 godine) ne treba da koriste ovaj uređaj, mala deca (od 3-8 godina) treba da koriste uređaj samo na bezbedan način, odnosno ukoliko su pod stalnim nadzorom, dok starija deca (8 - 14 godina) i ranjive grupe ljudi mogu da koriste ovaj uređaj tek nakon što im je pružen odgovarajući nadzor ili instrukcije u vezi sa upotrebom uređaja. Od vrlo ranjive grupe ljudi se ne očekuje da koriste uređaj na bezbedan način ukoliko im nije dat odgovarajući nadzor.
- Ako je kabl za napajanje oštećen, proizvođač, servisno osoblje ili slično kvalifikovane osobe treba da ga zamene da bi se izbegla opasnost.
- Ovaj uređaj nije namenjen za upotrebu na nadmorskim visinama većim od 2000 m.

Da biste izbegli kontaminaciju hrane, molimo pridržavati se sledećih uputstava:

- Otvaranje vrata na duži period može prouzrokovati značajno povećanje temperature u odeljcima uređaja.
- Redovno čistite površine koje mogu doći u dodir sa hranom i pristupačnim sistemima za odvod.
- Sirovo meso i ribu čuvajte u odgovarajućim sudovima u frižideru, tako da ne budu u kontaktu sa ili da ne kaplju na drugu hranu.
- Odeljci sa zamrznutom hranom sa dve zvezdice pogodni su za skladištenje zamrznute hrane, skladištenje ili pravljenje sladoleda i pravljenje kocki leda.
- Odeljci sa jednim, dva i tri zvezdice nisu pogodni za zamrzavanje sveže hrane.
- Ako je rashladni uređaj ostavljen prazan duže vreme, isključite ga, odmrznite, očistite, osušite i ostavite vrata otvorena kako bi se sprečilo stvaranje buđi unutar uređaja.

Stari i pokvareni frižideri

- Ako vaš stari frižider ima bravu, slomite je ili je uklonite pre odlaganja, jer se deca mogu zaglaviti unutra i može doći do nesreće.
- Stari frižideri i zamrzivači sadrže izolacioni materijal i gas za hlađenje sa CFC-om ili HFC-om.

Stoga, budite obazrivi da ne naškodite životnoj sredini prilikom odlaganja starih frižidera.

Raspitajte se kod lokalnih vlasti u vezi sa odlaganjem WEEE za ponovnu upotrebu, reciklažu i obnavljanje.

Napomene:

- Pročitajte priručnik sa uputstvima pažljivo pre instalacije i upotrebe uređaja. **Nismo odgovorni za oštećenje usled pogrešne upotrebe.**
- Pratite sva uputstva na uređaji i iz priručnika za upotrebu i čuvajte ovaj priručnik na bezbednom mestu da biste rešili probleme do kojih može doći u budućnosti.
- Ovaj uređaj je proizveden da se koristi u domaćinstvima i može se koristiti samo u kućnim okruženjima i za navedene namene. Nije prikladan za komercijalnu ili uobičajenu upotrebu. Takva upotreba će dovesti do kršenja garancije na uređaj i naša kompanija neće biti odgovorna za nastale gubitke.
- Ovaj uređaj je proizveden za upotrebu u kućama/stanovima i prikladan je za hlađenje / čuvanje hrane. Nije prikladan za komercijalnu ili uobičajenu upotrebu i/ili skladištenje drugih supstancija osim hrane. Naša kompanija nije odgovorna za gubitke koji nastaju nepravilnom upotrebom.

Bezbednosna upozorenja

- Nemojte da koristite produžni kabl za uključivanje uređaja.
- Nemojte da uključujete oštećeni, pokidani ili stari utikač.
- Nemojte da povlačite, savijate ili oštećujete kabl.
- Nemojte da koristite adapter.

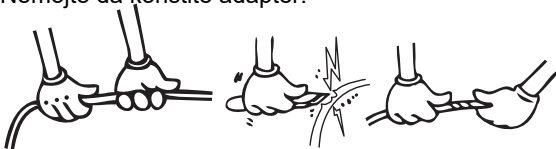

- Ovaj uređaj je projektovan za upotrebu od strane odraslih osoba, nemojte da dozvoljavate deci da se igraju uređajem ili da im dozvoljavate da se drže za vrata.
- Nemojte da priključujete ili isključujete utikač iz utičnice vlažnim rukama, jer to može dovesti do kratkog spoja ili strujnog udara.
- Nemojte da stavljate staklene flaše ili konzerve piva u odeljak zamrzivača. Flaše ili konzerve mogu eksplodirati.
- Nemojte da stavljate eksplozivni ili zapaljivi materijal u frižider zbog bezbednosti. Pića sa većim procentom alkohola stavljajte vertikalno i vodite računa da su flaše u odeljku frižidera čvrsto zatvorene.
- Prilikom uzimanja leda iz pregrade za pravljenje leda, ne dodirujte led, jer može izazvati ledene promrzline i/ili posekotine.

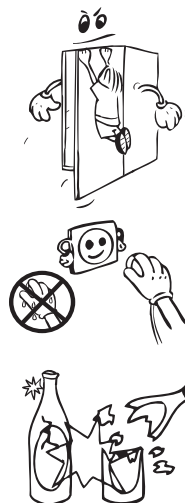

- Nemojte da dodirujete zamrznutu hranu vlažnim rukama. Nemojte da jedete sladoled ili kocke leda odmah nakon što ih izvadite iz odeljka zamrzivača!
- Ovaj proizvod je namenjen za svežu hranu i pića. Skladištite svežu hranu i pića tokom kratkog perioda.
- Nemojte da skladištite zamrznutu hranu u odeljku za pravljenje leda.
- Nemojte ponovo da zamrzavate hranu nakon što se otopi. To može da izazove zdravstvene probleme kao što je trovanje hranom.
- Nemojte da koristite električne aparate, sprejeve za odmrzavanje ili oštre predmete (kao što su noževi i viljuške) za uklanjanje leda.
- Nemojte da prekrivate telo ili vrh frižidera. To može da utiče na učinak frižidera.
- Pričvrstite dodatke u frižideru tokom transporta istog, da biste sprečili oštećenje dodataka.



Instalacija i rukovanje frižiderom

Pre početka upotrebe frižidera, treba da obratite pažnju na sledeće tačke:

- Radni napon vašeg frižidera je 220 240 V na 50 Hz.
- Ne preuzimamo odgovornost za oštećenja koja nastanu usled upotrebe bez uzemljenja.
- Stavite frižider na mesto na koje neće biti izložen sunčevoj svetlosti.
- Vaš uređaj treba da se nalazi najmanje 50 cm od štednjaka, pećnica na gas i grejača i najmanje 5 cm od električnih šporeta.
- Frižider nikada ne treba koristiti na otvorenom prostoru ili ostaviti na kiši.
- Kada se vaš frižider postavi pored zamrzivača, treba da ima najmanje 2 cm prostora između njih da bi se sprečilo formiranje vlage na spoljašnjoj površini.
- Nemojte da stavljate ništa na svoj frižider, instalirajte frižider na prikladno mesto tako da se nalazi najmanje 15 cm od plafona.
- Podesive prednje noge podesite tako da je uređaj ravan i stabilan. Nožice možete da podesite okretanjem u bilo koji smer. Uradite ovo pre stavljanja hrane u frižider.
- Pre upotrebe frižidera, obrišite sve delove toplom vodom sa dodatkom kašičicom sode bikarbone zatim isperite čistom vodom i osušite. Postavite sve delove nakon čišćenja.
- Instalirajte distancer (crni deo na zadnjoj strani) okretanjem za 90° (kao što je prikazano na slici) da bi se sprečilo da kondenzator dodiruje zid.
- Frižider treba da se postavi uz zid na razdaljini koja ne premašuje 75 mm.

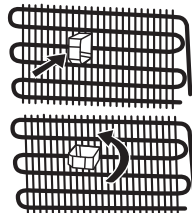

Pre upotrebe frižidera

- Kada se koristi po prvi put ili nakon transporta, držite uređaj u uspravnom položaju 3 sata pre nego što uključite utikač u strujnu utičnicu. Ovo omogućava efikasan rad i sprečava oštećenje kompresora.
- Vaš frižider može imati neprijatan miris kada je prvi put stavljen u rad. Ovo je normlana pojava i miris će nestati kada vaš frižider počne da hladi.

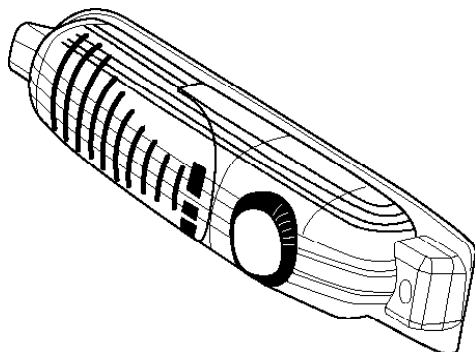

Podešavanje termostata

Ostave za hranu (hladnjaci) nemaju odeljak za zamrzavanje, ali mogu hladiti ispod 5°C.

- Termostat automatski podešava temperaturu u frižideru. Rotiranjem okretnog dugmeta termostata od pozicije «1» do pozicije «5», u frižideru se snižava temperatura hlađenja.
- Pozicija «*» označava da je termostat isključen i da hlađenje nije dostupno
- Za kratkotrajno odlaganje hrane u frižideru, postavite dugme termostata između pozicije minimuma i sredine (1-3).
- Za dugotrajno odlaganje hrane u frižideru, postavite dugme termostata iznad sredine (3-4).

Napomena: Ambijentalna temperatura, temperatura hrane koja se odlaže u frižider i učestalost otvaranja vrata frižidera bitno utiču na temperaturu u frižideru. Ako je potrebno promenite poziciju dugmeta termostata.

- *Ne postoji odeljak zamrzivača, ali se pregrade (hladnjaci) mogu ohladiti ispod temperature od 5°C.*
- *Kada prvi put uključite uređaj, u cilju pokretanja odgovarajućeg hlađenja, uređaj treba da radi 24 časa neprekidno dok se ne ohladi do odgovarajuće temperature.*
- *U toku prva 24 sata ne otvarajte vrata frižidera često i ne stavljajte velike količine hrane u uređaj.*
- *Ako je uređaj isključen ili je utikač izvađen iz utičnice, morate da sačekate najmanje 5 minuta pre nego što ponovo pokrenete uređaj ili ponovo uključite utikač da ne bi došlo do oštećenja kompresora.*

Upozorenja za podešavanje termostata

- Ambijentalna temperatura, temperatura sveže skladištene hrane i učestalost otvaranja vrata utiču na temperaturu u odeljku frižidera. Ako je potrebno, promenite podešavanje temperature.
- Ne preporučuje se rukovanje frižiderom u sredinama hladnijim od 10 ° C u pogledu njegove efikasnosti.
- Pri podešavanju termostata, uzmite u obzir koliko se često vrata uređaja otvaraju i zatvaraju, koliko se hrane čuva u frižideru i okruženje u kojem se frižider nalazi.
- Kada je uređaj prvi put uključen, ostavite ga da radi 24 sata kako bi postigao radnu temperaturu. Za to vreme ne otvarajte vrata i ne držite veliku količinu hrane unutra.
- Funkcija odlaganja od 5 minuta se primenjuje kako bi se sprečilo oštećenje kompresora vašeg frižidera kada izvadite utikač, a zatim ga ponovo uključite da biste ga pokrenuli ili kada dođe do prekida energije. Vaš frižider će početi da radi normalno nakon 5 minuta.
- Vaš uređaj je napravljen za rad u opsegu ambijentalne temperature navedene u standardima, prema klimatskoj klasi navedenoj na nalepnici sa informacijama. Ne preporučuje se da vaš frižider radi u okruženjima koja su izvan navedenih temperaturnih opsega. Ovo će smanjiti efikasnost hlađenja uređaja.
- Vaš uređaj je napravljen za rad u intervalima ambijentalne temperature 10 ° C - 43 ° C.

Klasa klime	Ambijentalna temperatura (°C)
T	Između 16 i 43 (°C)
ST	Između 16 i 38 (°C)
N	Između 16 i 32 (°C)
SN	Između 10 i 32 (°C)

Klasa klime i značenje:

T (tropska): Ovaj rashladni uređaj predviđen je za upotrebu na sobnoj temperaturi koja varira od 16 °C do 43 °C.

ST (suptropska): Ovaj rashladni uređaj predviđen je za upotrebu na sobnoj temperaturi koja varira od 16 °C do 38 °C.

N (umerena): Ovaj rashladni uređaj predviđen je za upotrebu na sobnoj temperaturi koja varira od 16 °C do 32 °C.

SN (proširena umerena): Ovaj rashladni uređaj predviđen je za upotrebu na sobnoj temperaturi koja varira od 10 °C do 32 °C.

- Da bi se smanjila vlažnost i izbeglo posledično formiranje leda, u frižider uvek stavljajte tečnosti u zatvorenim posudama. Led se stvara u najhladnijim delovima tečnosti koja isparava i vremenom će biti neophodno češće odmrzavanje vašeg uređaja.
- Nikada ne stavljajte toplu hranu u frižider. Toplu hranu treba da ostavite da se ohladi na sobnoj temperaturi i treba da se složi tako da se omogući potrebna cirkulacija vazduha u odeljku frižidera.
- Uverite se da nema artikala u direktnom kontaktu sa zadnjim unutrašnjim zidom uređaja jer može da se stvori led i da se zalepe na isti. Nemojte da otvarate vrata frižidera prečesto.
- Preporučujemo da meso i očišćena riba, koje ćete iskoristiti u roku od 1-2 dana, budu blago umotani i odloženi na staklenu policu odmah iznad dela za povrće gde je vazduh hladniji, jer su tu najbolji uslovi za skladištenje.
- Skladištite voće i povrće neupakovano u odeljku za voće i povrće.
- Za normalne radne uslove biće dovoljno da podesite temperaturu vašeg frižidera na +4 °C.
- Temperatura frižidera treba da bude u opsegu od 0-8 °C, sveža hrana ispod 0 °C ledi se i truli, dok se koncentracija bakterija povećava iznad 8 °C i hrana se kvari.
- Nemojte odmah stavljati toplu hranu u frižider, ostavite je da se ohladi van frižidera. Topla hrana povećava temperaturu vašeg frižidera i izaziva trovanje hranom i nepotrebno kvarenje hrane.
- Meso, riba itd. treba čuvati u hladnijoj pregradi za hranu, a pregrada za povrće je poželjna za povrće. (ako je na dostupna)
- Da bi se izbegla međusobna kontaminacija, nemojte da čuvate mesne proizvode zajedno sa voćem i povrćem.
- Hranu treba čuvati u frižideru u zatvorenim posudama ili pokrivenu kako bi se sprečili vlaga i mirisi.

DEO - 4. ČIŠĆENJE I ODRŽAVANJE

- Izvadite utikač uređaja iz utičnice pre početka čišćenja.



- Nemojte da perete frižider prosipanjem vode na njega.
- Vodite računa da voda ne uđe u kućište lampice ili u druge električne delove.

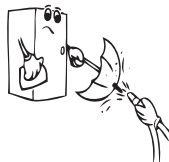

- Povremeno očistite frižider rastvorom sode bikarbone i mlake vode.

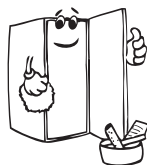
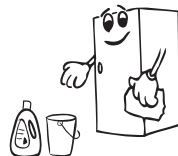

- Dodatke perite posebno, koristeći toplu i sapunjavu vodu. Ne perite ih u sudomašini.



- Ne koristite abrazivna sredstva, deterđente ili sapune. Posle pranje, isperite čistom vodom i pažljivo osušite. Kada ste završili sa čišćenjem, vratite suvim rukama utikač u utičnicu.

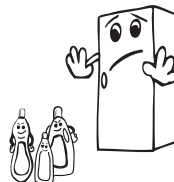

- Kondenzator treba da čistite četkom najmanje dva puta godišnje. Ovim doprinosite uštedi energije i povećanju produktivnosti.

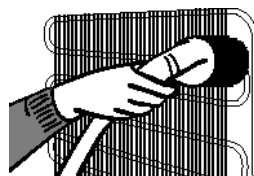

Tokom čišćenja utikač uređaja mora biti isključen iz utičnice.

Odmrzavanje

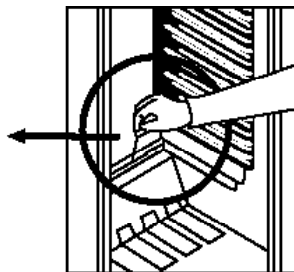
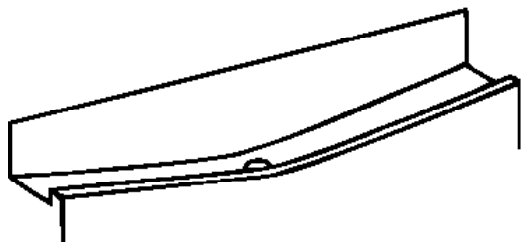

- Odleđivanje započinje automatski isključivanjem frižidera; voda nastala odleđivanjem skuplja se u za to predviđenu posudu i automatski isparava.
- Odvod i posuda za odleđenu vodu potrebno je očistiti periodično da se odvod ne bi zapušio i da se voda, umesto da ističe van, ne skuplja na dnu frižidera.
- Možete da sipate 1/2 čaše vode u odvod da se očisti iznutra.

Zamena sijalice

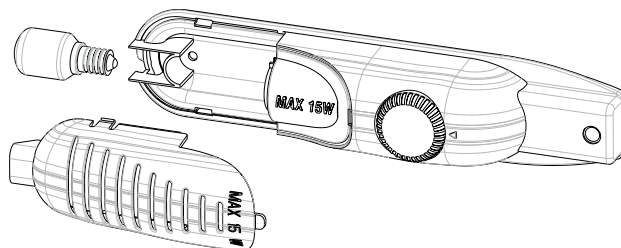

Prilikom zamene sijalice u odeljku frižidera;

1. Isključite uređaj iz struje,
2. Pritisnite kuke na obe strane poklopca sijalice i izvadite poklopac sijalice
3. Zamenite sijalicu novom čija snaga ne prelazi 15 W.
4. Ponovo postavite poklopac sijalice.
5. Nakon 5 minuta uključite uređaj i postavite termostat u prvobitni položaj..

Zamena LED lampe

Ako vaš frižider poseduje LED lampu, obratite se korisničkoj službi, jer nju treba da zameni isključivo ovlašćeno osoblje.

DEO - 5. TRANSPORT I PROMENA POLOŽAJA INSTALACIJE

- Originalno pakovanje i pena se mogu sačuvati po želji.
- Prilikom transporta uređaj treba vezati širokom trakom ili jakim kanapom. Pravila napisana na kutiji se moraju primeniti prilikom transporta.
- Pre transporta ili menjanja položaja instaliranja, uklonite pokretne delove (police, dodatke, posude za povrće itd.) ili ih pričvrstite u frižideru koristeći trake kako biste sprečili njihovo oštećenje.

Nosite vaš frižider u uspravnom položaju.

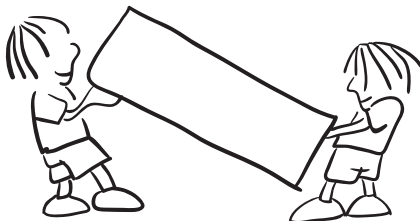

Promena položaja vrata

- Nije moguće promeniti smer otvaranja vrata frižidera ko su ručke na vratima postavljene na prednjoj površini vrata.
- Moguće je promeniti smer otvaranja vrata na modelima bez drške.
- Ako se smer otvaranja vrata na vašem frižideru može promeniti, treba da kontaktirate najbliži ovlašćeni servis da biste promenili smer otvaranja vrata.

DEO - 6. PRE POZIVANJA SERVISA ZA PODRŠKU NAKON KUPOVINE

Ako vaš frižider ne radi pravilno, to može biti manji problem, stoga proverite sledeće, pre nego što pozovete električara da biste uštedeli vreme i novac.

Šta raditi ako vaš frižider ne radi;

Proveriti:

- Da li je uređaj uključen u utičnicu
- Da li je pregoreo osigurač i da li je došlo do prekida napajjanja.
- Da li je podešavanje termostata na položaju "•".
- Da li postoji kvar na utičnici? Da biste ovo proverili, priključite svoj frižider na utičnicu za koju ste sigurni da radi.

Šta raditi ako frižider radi loše;

Proveriti:

- Da li ima previše namirnica u uređaju.
- Da li se vrata pravilno zatvaraju.
- Da li ima prašine na kondenzatoru,
- Da li ima dovoljno prostora na zadnjoj i bočnim stranama uređaja.

Ako ima buke;

Gas za hlađenje koji cirkuliše u kolu frižidera može da pravi slabu buku (zvuk mehurića) čak i kada kompresor ne radi. To je normalna pojava. Ako se ovi zvuci razlikuju, proverite sledeće:

- Uređaj je dobro iznivelisan.
- Ništa na dodiruje zadnji deo uređaja.
- Predmeti na ili u uređaju ne vibriraju.

Ako ima vode u donjem delu frižidera:

Proveriti da li;

Otvor za odvod za odmznutu vodu nije zapušten (koristite zapušač za otvor za odvod da biste očistili otvor za odvod)

Ako vaš frižider ne hladi dovoljno:

Vaš frižider je napravljen da radi u određenim opsezima ambijentalne temperature, u skladu sa klimatskom klasom navedenom na nalepnici sa informacijama. Ne preporučujemo upotrebu frižidera van navedenih ograničenja vrednosti temperature.

Preporuke

- Kako bi se povećao iskoristivi prostor i poboljšao izgled, «rashladni deo» smešten je u zadnjoj stranici frižidera. Kad uređaj radi, zadnja stranica prekrivena je smrznutim kapima vode, u zavisnosti od toga da li uređaj radi ili ne. To je normalna pojava. Uređaj treba odleđivati tek kada se na stranama pojave deblji slojevi.
- Ako se uređaj ne koristi duže vreme (na primer tokom praznika), postavite dugme termostata u položaj «•». Odmrznite i očistite frižider, ostavljajući vrata otvorena kako bi se sprečilo stvaranje buđi i mirisa.

Saveti za uštedu energije

1. Instalirajte uređaj u hladnoj, dobro provetреноj prostoriji, ali ne na direktnoj sunčevoj svetlosti ili u blizini izvora toplote (radijator, šporet itd.) U suprotnom, koristite ploču za izolaciju.
2. Ostavite hranu i pića da se ohlade van uređaja pre skladištenja u isti.
3. Prekrijte pića ili druge tečnosti kada ih stavljate u uređaj. Ukoliko su nepokrivene, vlažnost unutar uređaja se povećava, što rezultira većim utroškom energije uređaja. Pokrivanje pića i drugih tečnosti pomaže održavanju njihovog mirisa i ukusa.
4. Pokušajte da izbegavate da držite vrata otvorena duže vreme ili da otvarate vrata previše često jer topao vazduh će ući u odeljak i dovešće do toga da se kompresor uključuje bespotrebno često.
5. Zatvorite poklopce odeljaka sa različitom temperaturom u uređaju (odeljak za sveže voće i povrće, za brzo hlađenje itd).
6. Zaptivka na vratima mora da bude čista i gipka. Zamenite zaptivke ako se pohabaju.

Gornja ploča

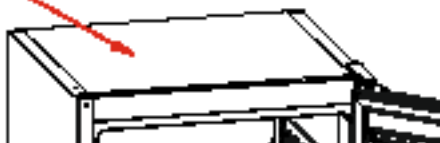

Gornja tabla

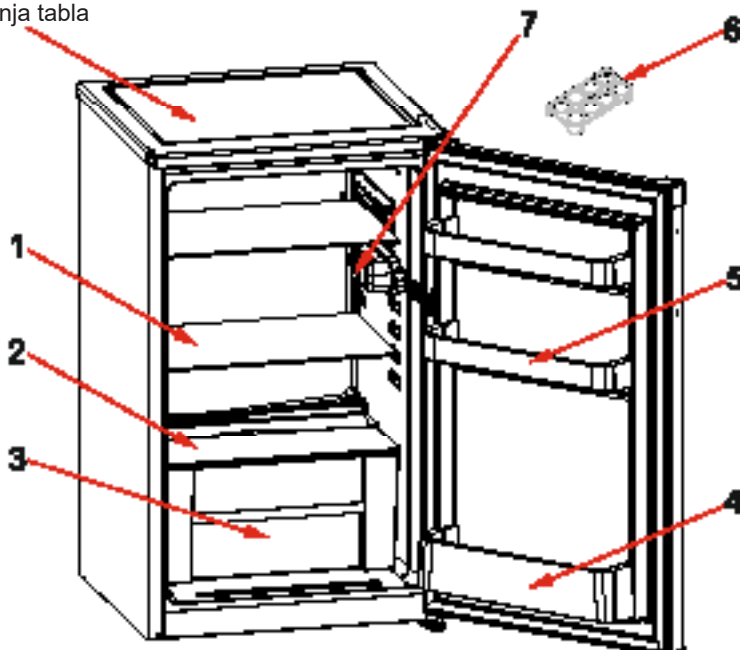

Ova prezentacija je samo za informaciju o delovima uređaja. Delovi mogu da budu različiti u zavisnosti od modela aparata.

- 1) Police frižidera
- 2) Poklopac odeljka za voće i povrće
- 3) Odeljak za sveže voće i povrće
- 4) Polica za flaše
- 5) Police za sir/ puter
- 6) Držač za jaja
- 7) Kutija termostata

Ovaj aparat nije predviđen za upotrebu kao ugrađeni uređaj.

Odeljak za svežu hranu (Frižider):

Najefikasnija upotreba energije se obezbeđuje u konfiguraciji sa fiokama u donjem delu uređaja, i ravnomerno postavljenim policama, položaj korpi za vrata ne utiče na potrošnju energije.

Dimenzije

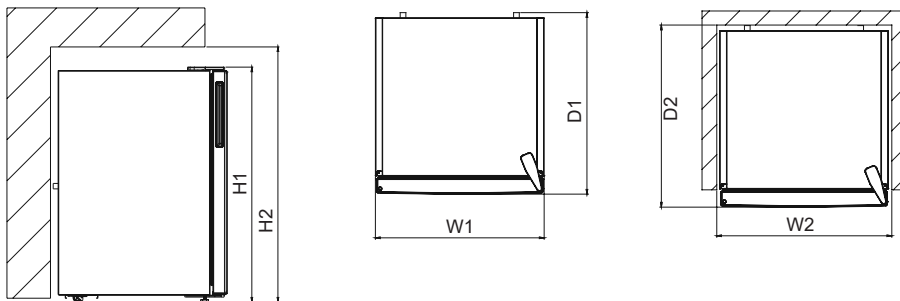

Ukupne dimenzije ¹		
H1	mm	821
W1	mm	480
D1	mm	500
Prostor potreban za upotrebu ²		
H2	mm	971
W2	mm	580
D2	mm	540
Ukupan upotrebnii prostor ³		
W3	mm	756,0
D3	mm	987,5

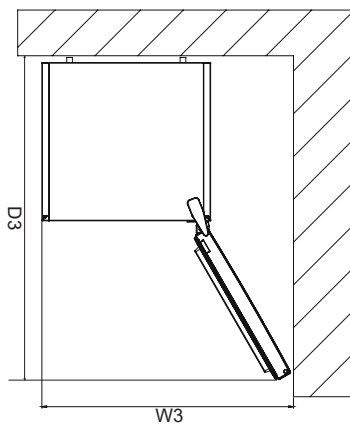

1 TEHNIČKI PODACI

Tehničke informacije nalaze se na natpisnoj pločici na unutrašnjoj strani uređaja i na energetske nalepnici.

QR kod na energetske nalepnici isporučenoj sa uređajem daje vam web link o informacijama u vezi sa performansama uređaja u EU EPREL bazi podataka.

Energetsku nalepnicu sačuvajte radi buduće reference zajedno sa uputstvom za upotrebu i svim ostalim dokumentima isporučenim uz ovaj uređaj.

Takođe je moguće pronaći iste informacije u EPREL-u putem linka

<https://eprel.ec.europa.eu> i naziva modela i broja proizvoda koji se nalazi na natpisnoj pločici sa podacima o uređaju.

Za detaljne informacije o energetske nalepnici pogledajte link www.theenergylabel.eu

2 INFORMACIJE O TESTU PERFORMANSI (TEST INSTITUTE)

Za svaku Eko Dizajn verifikaciju, uređaj mora biti u skladu sa EN 62552 standardom. Ventilacioni zahtevi, dimenzije udubljenja i minimalni vazdušni prostor moraju biti navedeni ovom korisničkom uputstvu u Poglavlju 2. Molimo vas da kontaktirate proizvođača za sve dodatne informacije, uključujući planove utovara.

3 SERVIS I BRIGA O KORISNIKU

Uvek koristite originalne rezervne delove.

Kada kontaktirate naš ovlašćeni servisni, potrebni su vam sledeći podaci: model, serijski broj i indeks servisa.

Informacije se mogu naći na natpisnoj pločici. Podložne su promenama bez najave. Originalni rezervni delovi za neke određene komponente dostupni su najmanje 7 ili 10 godina, u zavisnosti od vrste komponente, od stavljanja na tržište poslednjeg modela uređaja.

Posetite naš web sajt:

www.voxelectronics.com



VOX
ELECTRONICS

SLV

KS1200F

NAVODILA ZA UPORABO HLADILNIK

ERC

Kazalo

PRED UPORABO VAŠE NAPRAVE	2
Splošna opozorila	2
Stari in nedelujoči hladilniki	6
Varnostna opozorila	6
Namestitev in delovanje vašega hladilnika	7
Pred uporabo vašega hladilnika	7
UPORABA NAPRAVE	8
Nastavitev termostata	8
Opozorila o nastavitvah temperature	9
RAZPOREJANJE HRANE	10
ČIŠČENJE IN VZDRŽEVANJE	11
Odtaljevanje	12
Zamenjava žarnice	12
PREVAŽANJE IN PREMIKANJE	13
Premestitev vrat	13
PRED KLICANJEM POPRODAJNEGA SERVISERJA	13
Nasveti za varčevanje z energijo	14
DELI NAPRAVE IN RAZDELKI	15

Splošna opozorila

OPOZORILO: Ventilacijske odprtine v ohišju naprave ali v obdani zaščiti naj bodo brez ovir.

OPOZORILO: Ne uporabljajte mehaničnih naprav ali drugih sredstev za pospeševanje procesa odmrzovanja, razen tega, kar priporoča proizvajalec.

OPOZORILO: Ne uporabljajte električnih naprav v notranjosti delov naprave za shranjevanje živil, razen če so takšne vrste, ki jih priporoča proizvajalec.

OPOZORILO: Ne poškodujte hladilnega sistema.

OPOZORILO: Da bi se izognili nevarnosti zaradi nestabilne naprave, jo morate namestiti v skladu z navodili.

OPOZORILO: Na zadnji del naprave na nameščajte več prenosnih vtičnic ali prenosnih virov napajanja.

OPOZORILO: Pri namestitvi naprave se prepričajte, da napajalni kabel ni zataknjen ali poškodovan.

Simbol ISO 7010 W021



Opozorilo: Nevarnost požara/vnetljivi materiali

- Če vaša naprava uporablja hladilno sredstvo R600a - te podatke si lahko preberete z etikete na hladilniku - morate biti previdni med prevozom in montažo, da se hladilni elementi v vašem aparatu ne poškodujejo. Čeprav je R600a okolju prijazen, pa je zemeljski plin. Je eksploziven, in zato v primeru uhajanja plina, ki se je pojavil zaradi poškodb hladilnih elementov, premaknite svoj hladilnik v stran od odprtega ognja ali virov toplote ter za nekaj minut prezračite sobo, kjer se nahaja naprava.

- Med prevažanjem in namestitvijo hladilnika, nikar ne poškodujte hladilnih elementov hladilnika.
- V tej napravi ne hranite eksplozivnih snovi, kot so pločevinke aerosola z vnetljivim pogonskim plinom.
- Ta naprava je namenjena za uporabo v hišah in podobno, kot je:
 - kuhinjska območja za osebje v trgovinah, pisarnah in drugih delovnih okoljih,
 - kmetije in stranke v hotelih in drugih podobnih stanovanjskih okoljih,
 - hostlih, motelih,
 - menzah in podobnih veleprodajah.
- Če se vtičnica ne ujema z vtičem hladilnika, ga mora zamenjati proizvajalec, serviser ali podobna usposobljena oseba, da ne pride do nevarnosti.
- Napravo lahko uporabljajo otroci, stari 8 let ali več in osebe, ki imajo zmanjšane telesne, čutne ali umske zmožnosti ali so brez izkušenj in znanja, če so pod nadzorom ali so prejele navodila za varno uporabo naprave in razumejo zadevna tveganja. Otroci naj se ne igrajo z napravo. Otroci ne smejo čistiti ali vzdrževati naprave brez nadzora.
- Na napajalni kabel vašega hladilnika je bil povezan poseben ozemljeni vtič. Ta vtič se mora uporabljati s posebno ozemljeno vtičnico s 16 Amperi. Če v vaši hiši ni takšne vtičnice, naj vam jo namesti usposobljeni električar.
- Otrokom starosti od 3 do 8 let je dovoljeno napolniti in izprazniti hladilne naprave. Otroci naj ne opravljajo čiščenja ali vzdrževanja naprave, zelo majhni otroci (od 0 do 3 let) naprav naj ne uporabljajo, od majhnih otroci (od 3-8 let) ne pričakujemo, da naprave uporabljajo varno, razen če so pod stalnim nadzorom, starejši otroci (8-14 let) in ranljivi ljudi lahko naprave uporabljajo varno z ustreznim spremstvom ali po navodilih o uporabi naprave. Od bolj ranljivih oseb se

ne pričakuje, da naprave uporabljajo varno, razen, če so z ustreznim spremstvom.

- Če je napajalni kabel poškodovan, ga mora zamenjati proizvajalec, serviser ali podobna usposobljena oseba, da bi se izognili tveganjem.
- Ta naprava ni namenjena za uporabo na višini, ki presega 2000 m.

Da bi se izogibali kontaminaciji hrane, prosimo upoštevajte naslednja navodila:

- Predolgo odprta vrata lahko povzročajo znatno povečanje temperature v predalih naprave.
- Redno čistite površine, ki lahko pridejo v stik z hrano in dosegljivimi odvodnimi sistemi.
- Surovo meso in ribe hranite v ustreznih posodah v hladilniku, ne da bi prišli v stik ali kapljali na ostalo hrano.
- Predali z zamrznjeno hrano z dvema zvezdicama so primerni za shranjevanje zamrznjene hrane, shranjevanje ali pripravo sladoleda ter pripravo ledenih kock.
- Predali z eno, dvema in tremi zvezdicami niso primerni za zamrzovanje sveže hrane.
- Če hladilnik nameravamo ostaviti prazen dalj časa, ga izklopimo, odtajamo, očistimo, posušimo ter ostavimo vrata odprta, da bi preprečili nastanek plesni v napravi.

Stari in nedelujoči hladilniki

- Če ima vaš stari hladilnik ključavnico, jo zlomite ali jo odstranite preden ga zavržete, saj se lahko otroci ujamejo vanj, kar lahko povzroči nesrečo.
- Stari hladilniki in zamrzovalniki vsebujejo izolacijski material in hladilno sredstvo s CFC-jem ali HFC-jem.



Zato pazite, da ne škodujete okolju, ko se vaši stari hladilniki zavržejo.

Prosimo, da se posvetujete s svojim občinskim organom o odstranjevanju OEEO za namene ponovne uporabe, recikliranja in predelave.

Opombe:

- Prosimo, skrbno preberite navodila za uporabo pred namestitvijo in uporabo vaše naprave. **Naše podjetje ne odgovarja za nastalo škodo zaradi napačne uporabe.**
- Sledite vsem navodilom na napravi in navodilom priročnika za uporabo, in ta priročnik hranite na varnem mestu, da rešite težave, ki se lahko pojavijo v prihodnosti.
- Ta naprava je proizvedena za uporabo v domovih in se lahko uporablja le v gospodinjstvih okoljih in za določene namene. Ni primerna za poslovno ali skupno uporabo. Takšna nenamenska uporaba prekine jamstvo za napravo in naše podjetje ne odgovarja za možno škodo.
- Ta naprava je proizvedena za uporabo v hišah in je primerna le za hlajenje/shranjevanje hrane. Ni primerna za poslovno ali skupno uporabo in/ali za shranjevanje snovi, razen za hrano. Naše podjetje ne odgovarja za škodo, ki se v nasprotnem primeru lahko zgodi.

Varnostna opozorila

- Ne uporabljajte večdelnih vtičnic ali podaljška.
- Ne uporabljajte vtičev, katerih kabel je poškodovan, strgan ali obrabljen.
- Ne vlecite, zvijajte in ne poškodujte kabla.
- Ne uporabljajte adapterja na vtičnici.



- Ta izdelek je namenjen za uporabo s strani odraslih, prosimo, ne pustite, da se otroci igrajo z napravo in se obešajo z rokami na vrata.
- Vtiča iz vtičnice nikoli ne vlecite z mokrimi rokami, da ne pride do električnega udara!
- Nikoli ne postavljajte pijač v steklenicah in pločevinkah v predel za izdelavo ledu. Steklenice in pločevinke lahko eksplodirajo.
- Zaradi vaše varnost, prosimo, da ne postavljajte nobenih eksplozivnih in vnetljivih snovi v hladilnik. Pijače z visoko vsebnostjo alkohola postavite v hladilnem predelu naprave tesno zaprte z njihovimi pokrovi in v navpičnem položaju.
- Izogibajte se stiku rok z izvzetim ledom, ki je bil ustvarjen v predelu za izdelavo ledu, saj lahko led povzroči opekline in/ali vreznine.



- Ne dotikajte se zamrznjenih živil z golimi rokami! Ne jejte sladoleda in kock ledu takoj za tem, ko ste jih vzeli iz predela za zamrzovanje!
- Ta izdelek je namenjen svežim živilom in pijačam. Sveža živila in pijače hranite le kratek čas.
- V predelu za izdelavo ledu ne hranite zamrznjenih živil in ga ne uporabljajte za zamrzovanje živil.
- Ne zamrzujte ponovno prej zamrznjeno hrano, ko se je že stalila. To je lahko nevarno za vaše zdravje, saj lahko povzroči težave, kot je zastrupitev s hrano.
- Za odstranjevanje ledu ne uporabljajte električnih naprav, pršil za odmrzovanje ali koničastih ali ostrih predmetov, kot so noži ali vilice.
- Ne pokrivajte ohišje in/ali zgornjo stran hladilnika s čipko. To bo negativno vplivalo na delovanje hladilnika.
- Zavarujte dodatke v hladilniku, da bi preprečili njihovo poškodbo, medtem ko ga premikate.



Namestitev in delovanje vašega hladilnika

Pred začetkom uporabe vašega hladilnika, upoštevajte naslednje točke:

- Delovna napetost vašega hladilnika je 220-240 V in 50 Hz.
- Naše podjetje ne odgovarja za škodo, ki lahko nastane zaradi uporabe brez nameščene ozemljitve.
- Postavite svoj hladilnik na primerno mesto, da ne bo izpostavljen neposredni sončni svetlobi.
- Vaša naprava bi morala biti vsaj 50 cm stran od kuhalnikov, plinskih pečic in radiatorjev ter vsaj 5 cm stran od električnih pečic.
- Vaš hladilnik se ne sme uporabljati na prostem in ne sme stati na dežju.
- Če je vaš hladilnik v bližini zamrzovalnika, morate pustiti prostor vsaj 2 cm med njima, da bi preprečili kondenzacijo na zunanjih površinah.
- Ne postavljajte težkih predmetov na vaš hladilnik in postavite hladilnik na primerno mesto tako, da bo na vrhu prostora za minimalno 15 cm.
- Ustrezno prilagodite nastavljive sprednje nogice, da zagotovite, da je vaša naprava ravna in stabilna. To lahko zagotovite z obračanjem nogic v smeri urinega kazalca (ali v nasprotni smeri). Ta proces opravite, preden položite živilo v hladilnik.
- Pred uporabo hladilnika, obrišite vse dele s toplo vodo, ki ji dodate eno žličko jedilne sode, nato pa jih sperite s čisto vodo in posušite. Po zaključenem čiščenju, postavite vse dele nazaj na svoje mesto.
- Da preprečite kondenzatorju (črni element s krilci na zadnji strani), da se dotika stene, namestite plastični distančnik na mesto z rotacijo za 90°, kot prikazuje slika.
- Hladilnik mora biti postavljen ob steno z razdajo največ 75 mm.

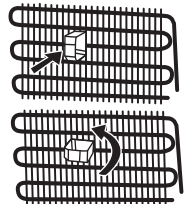

Pred uporabo vašega hladilnika

- Med prvim delovanjem ali za zagotovitev učinkovitega delovanja naprave po premeščanju, dovolite vašemu hladilniku, da ostane nedejaven za 3 ure (v navpičnem položaju), nato vstavite vtikač v vtičnico. V nasprotnem primeru lahko poškodujete kompresor.
- Prvič, ko deluje vaš hladilnik, lahko vonjate smrad. Ta vonj mora izginiti, ko začne vaš hladilnik hlajenje.

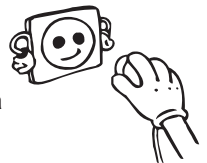

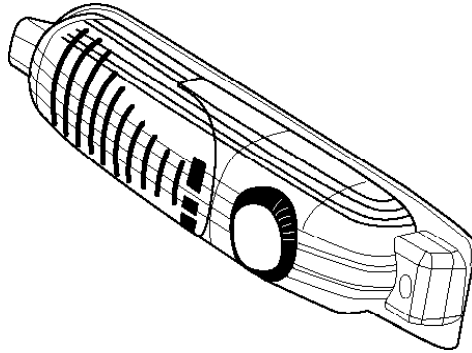
Nastavitev termostata

Hladilniki nimajo zamrzovalnega oddelka, vendar lahko hladijo živila pod 5°C.

- Termostat samodejno uravnava temperaturo v hladilniku. Z obračanjem gumba od položaja "1" do "5" lahko dosežete nižjo temperaturo.
- Položaj « • » pomeni, da je termostat izklopljen in da hladilnik ne obratuje.
- Za kratkotrajno shranjevanje hrane v napravi lahko nastavite gumb med najnižji in srednji položaj. (1-3)
- Za dolgotrajno shranjevanje hrane v napravi lahko nastavite gumb v srednji položaj. (3-4)

Opomba: temperatura prostora, temperatura sveže shranjene hrane in pogostost odpiranja vrat hladilnika vplivajo na temperaturo v predelu hladilnika. Spremenite nastavitev temperature, če je to potrebno.

- *Hladilniki nimajo zamrzovalnega oddelka, vendar lahko hladijo živila pod (coolers) 5°C.*
- *Ko prvič vklopite napravo, naj naprava za začetek ustreznega hlajenja deluje 24 ur neprekinjeno, dokler se ne ohladi na zadostno temperaturo.*
- *V tem času ne odpirajte prepogosto vrat hladilnika in vanj ne postavljajte veliko hrane.*
- *Če je enota ugasnjena ali izključena iz napajanja, počakajte najmanj 5 minut, preden ponovno vklopite ali vključite enoto, da ne poškodujete kompresorja.*

Opozorila o nastavitvah temperature

- Okoljska temperatura, temperatura dodanih živil in pogostnost odpiranja vrat vplivajo na temperaturo v hladilnem oddelku. Po potrebi, prilagodite nastavitve temperature.
- Zaradi njegove učinkovitosti hladilnika ni priporočeno uporabljati v okoljih, ki so hladnejša od 10 °C.
- Temperaturo je treba prilagoditi glede na pogostost odpiranja vrat, količino hrane, ki jo hranite v hladilniku, in temperaturo okolja, v katerem se nahaja vaš hladilnik.
- Vaš hladilnik mora delovati do 24 ur glede na temperaturo okolja brez prekinitev, po tem ko ste ga vključili, da se popolnoma ohladi. V tem času ne odpirajte vrat hladilnika prepogosto in vanj ne polagajte preveč hrane
- Funkcija 5-minutne zakasnitve se uporablja za preprečevanje okvare kompresorja hladilnika, ko ga izključite in nato ponovno vključite ali pa ko pride do izpada elektrike. Hladilnik bo začel normalno delovati po 5 minutah.
- Hladilnik je načrtovan za delovanje v intervalih temperature okolja, ki so navedeni v standardih glede na razred podnebja, ki je naveden na etiketi s podatki. Zaradi učinkovitosti hlajenja hladilnika ni priporočeno uporabljati zunaj navedenih temperaturnih omejitev.
- Naprava je zasnovana za uporabo v okolju s temperaturo med 16 °C in 43 °C.

Razred podnebja	Temperatura okolja (°C)
T	Med 16 in 43 (°C)
ST	Med 16 in 38 (°C)
N	Med 16 in 32 (°C)
SN	Med 10 in 32 (°C)

Klimatski razred in pomen

T (tropski): Hladilni aparat je namenjen za uporabo pri zunanjih temperaturah od 16 ° C do 43 ° C.

ST (subtropski): Hladilni aparat je namenjen za uporabo pri zunanjih temperaturah od 16 ° C do 38 ° C.

N (zmerno): Hladilni aparat je namenjen za uporabo pri zunanjih temperaturah od 16 ° C do 32 ° C.

SN (razširjeno zmerno): Hladilni aparat je namenjen za uporabo pri zunanjih temperaturah od 10 ° C do 32 ° C.

- Če želite zmanjšati vlažnost in posledično nabiranje ledu, v hladilnik nikoli ne postavljajte tekočin v nezaprthi posodah. Mraz se pogosto nabira na najhladnejših delih izparilnika in sčasoma bo vaša naprava zahtevala pogostejše odtajanje.
- V hladilnik nikoli ne postavljajte tople hrane. Topla hrana se mora najprej ohladiti na sobno temperaturo, prav tako pa jo je treba urediti tako, da zagotovite zadostno kroženje zraka v predelu hladilnika.
- Prepričajte se, da noben predmet ni v neposrednem stiku z zadnjo steno naprave, saj se bo zmrzal in embalaža se bo zataknila. Ne odpirajte hladilnika prepogosto.
- Meso in očiščeno ribo (zavito v plastični ovoj ali v posodi), ki jih nameravate uporabiti v 1-2 dneh, zložite na dno hladilnega oddelka (nad predal za sadje in zelenjavo), ker je to najhladnejši del in nudi najboljše pogoje za hranjenje.
- Sadež in zelenjavo lahko v predal dodate brez embalaže oz. zavoja.
- V običajnih delovnih pogojih bo zadostovalo, če nastavite temperaturo vašega hladilnika na +4 °C.
- Temperatura predela hladilnika mora biti med 0 in 8 °C, sveža hrana pod 0 °C se zamrzne in zgnije, nastajanje bakterij se nad 8 °C poveča in pokvari hrano.
- Vroče hrane v hladilnik ne vstavljajte takoj, ampak počakajte, da se ohladi zunaj. Vroča hrana poviša temperaturo v hladilniku in povzroči nepotrebno pokvarjeno hrano.
- Meso, ribe ipd. shranjujte v hladilnem predalu, za zelenjavo priporočamo predal za zelenjavo (če je na voljo).
- Da ne bi prišlo do navzkrižne kontaminacije, ne shranjujte mesnih izdelkov skupaj s sadjem in zelenjavo.
- Hrano v hladilnik vstavljajte v zaprtih posodah ali pokrito, da preprečite razširjanje vlage in vonjav.

DEL 4. ČIŠČENJE IN VZDRŽEVANJE

- Ped čiščenjem izklopite enoto iz napajanja.

- Ne čistite naprave z vlivanjem vode.
- Pazite, da voda ne vstopi v ohišje luči in druge električne enote.

- Hladilnik je treba redno čistiti z uporabo raztopine sode bikarbone in mlačne vode.

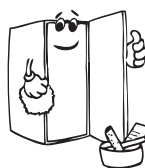
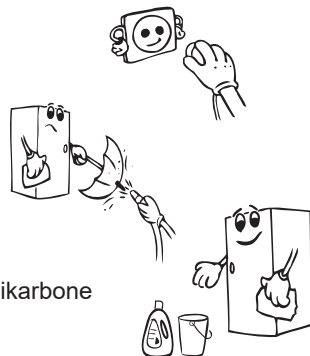

- Dodatke čistite ločeno z milom in vodo. Ne perite jih v pralnem stroju.



- Ne uporabljajte abrazivnih izdelkov, detergentov ali mil. Po čiščenju, sperite z vodo in previdno posušite. Ko je čiščenje zaključeno, s suhimi rokami ponovno vključite vtič.

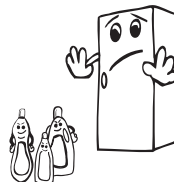

- Kondenzator očistite z metlo vsaj dvakrat na leto, saj boste tako prihranili z energijo in izboljšali delovanje.



Med čiščenjem aparata, mora biti električni vtič odklopljen iz vtičnice

Odtaljevanje

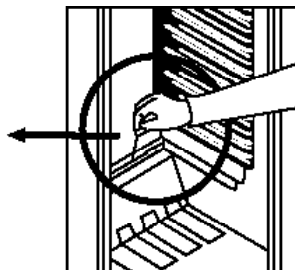
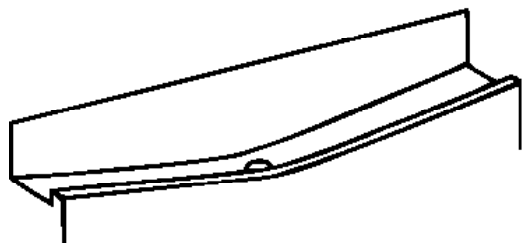

- Predel hladilnika se odmruzuje samodejno med delovanjem. Voda, nastala med odmrzovanjem, se zbira v izparilnem pladnju in tam samodejno izhlapeva.
- Izparilni pladenj in odtočno luknjo za odmrznjeno vodo je treba občasno očistiti z zamaškom, da se voda ne bi nabirala v pladnju, namesto da bi stekla ven.
- Za očiščenje notranjosti izparilnega pladnja lahko skozi odtočno luknjo zlijete pol kozarca vode.

Zamenjava žarnice

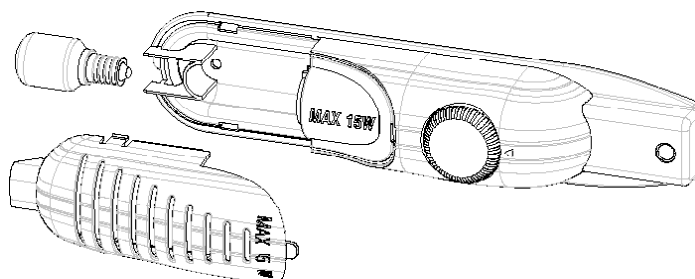

Za zamenjavo žarnice sledite tem navodilom:

1. Izključite napravo iz vtičnice,
2. pritisnite zatiče ob straneh pokrova lučke in pokrov odstranite, 3. žarnico zamenjajte z novo, ki naj ne bo močnejša od 15 W,
4. pokrov namestite nazaj.
5. po 5 minutah vključite hladilnik in nastavite termostat v prvotni položaj.

Zamenjava LED osvetlitve

Če ima Vaš hladilnik LED osvetlitev, se obrnite na pomoč, saj jo lahko zamenja le pooblaščen osebje.

DEL 5.

PREVAŽANJE IN PREMIKANJE

Prevažanje in premikanje

- Originalno embalažno in penasti polistiren je mogoče skriti, če je to potrebno.
- Med prevozom je treba napravo privezati s širokim trakom ali močno vrvjo. Med prevažanjem je treba upoštevati pravila, ki so zapisana na rebrasti škatli.
- Pred prevažanjem ali premikanjem naprave, vse premikajoče dele (npr. police, osvežilnik itd.) odstranite ali pritrdite s trakovi, da preprečite tresenje.

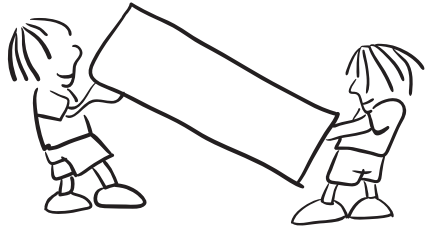

Hladilnik prenašajte v navpičnem položaju.

Premestitev vrat

- Smer odpiranja vrat vašega hladilnika ni mogoče spreminjati, če so ročaji vrat na vašem hladilniku nameščeni na sprednji površini vrat.
- Smer odpiranja vrat je mogoče spremeniti pri modelih brez ročajev.
- Če se smer odpiranja vrat vašega hladilnika lahko spremeni, kontaktirajte najbližji servis, da vam spremeni smer odpiranja vrat.

DEL 6.

PRED KLICANJEM POPRODAJNEGA SERVISERJA

Če vaš hladilnik ne deluje pravilno, je lahko vzrok le manjša težava, zato pred klicanjem električarja, preverite naslednje in tako prihranite čas in denar.

Kaj storiti, če vaš hladilnik ne deluje;

Preverite, ali:

- Ni električnega napajanja.
- Ni splošno stikalo v vašem domu izključeno.
- Ni termostat nastavljen na položaj »•«.
- Vtičnica deluje. Če želite preveriti, v isto vtičnico vključite drugo napravo, za katero veste da deluje.

Kaj storiti, če vaš hladilnik slabo deluje;

Preverite, ali:

- Niste preobremenili naprave.
- So vrata popolnoma zaprta.
- Je na kondenzatorju prah.
- Je pri zadnji in stranski steni dovolj prostora.

Če slišite hrup;

Hladilni plin, ki kroži v hladilnem sistemu, lahko proizvaja rahel hrup (brbotanje), tudi ko kompresor ne deluje. Ne skrbite, to je povsem običajno. Če so ti zvoki drugačni, preverite, ali:

- Je naprava dobro poravnana.
- Se nič ne dotika zadnjega dela naprave.
- Reči na napravi ne vibrirajo.

Če je v spodnjem delu hladilnika voda;

Preverite, ali:

Je odtočna cev za odtaljeno vodo zamašena (uporabite odtočni vtič in očistite odtočno cev)

Če vaš hladilnik ne hladi dovolj;

Vaš hladilnik je oblikovan za delovanje v intervalih temperature okolja, ki so navedeni v standardih glede na razred podnebja, ki je naveden na etiketi s podatki. Zaradi učinkovitosti vašega hladilnika ni priporočeno uporabljati zunaj navedenih temperaturnih omejitev.

Priporočila

- Za povečanje prostora in izboljšanje izgleda hladilnika je ohlajevalni predel naprave nameščen v zadnji notranji steni predela hladilnika. Ko naprava deluje, je ta stena prekrita z ledom ali vodnimi kapljicami, odvisno od tega, ali kompresor deluje ali ne. Ne skrbite, to je normalno. Hladilnik odmrznete le, če se na steni nabere pretirano debela plast ledu.
- Če naprave dlje časa ne boste uporabljali (na primer, med poletnimi počitnicami), nastavite gumb termostata v položaj « • ». Odtalite in očistite hladilnik ter pustite vrata odprta, da preprečite nabiranje plesni in neprijetnih vonjav. Naprava je oblikovana za uporabo v okolju s temperaturo med 10°C - 43°C.

Nasveti za varčevanje z energijo

1. Namestite napravo v hladno, dobro prezračevano sobo, vendar ne pod neposredno sončno svetlobo in ne v bližino virov toplote (radiator, štedilnik itd.). V nasprotnem primeru uporabite izolirno ploščo.
2. Dovolite, da se obdelana hrana in pijača ohladi zunaj naprave.
3. Če dajete noter pijače in tekočine, jih zaprite. V nasprotnem primeru se v napravi poveča vlaga. Zato se delovni čas ohlajevanja podaljša. Pokritost pijač in tekočin pomaga preprečiti vonjave in spremembe okusov.
4. Ko vnašate hrano in pijačo, odprite vrata za najkrajši možni čas.
5. Vse pokrove za različne temperaturne predele naprave imejte zaprta (osveževalnik, hladilni predel itd.).
6. Tesnilo vrat mora biti čisto in prožnost. Zamenjajte tesnilo, če je to obrabljeno.

DEL 7. DELI HLADILNIKA

Zgornja plošča

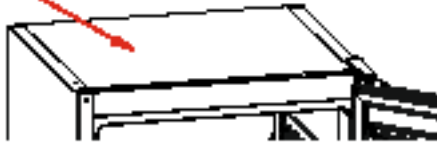

Zgornja miza

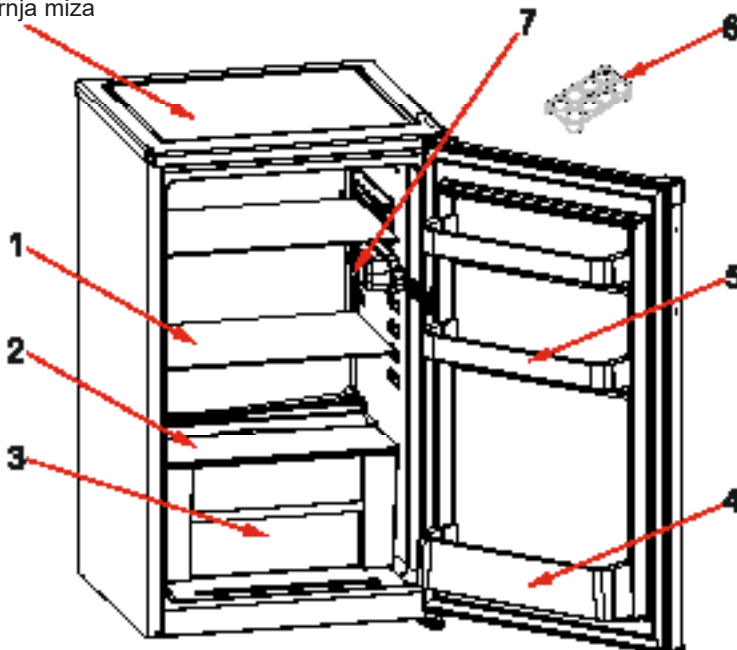

Ta predstavitev je le za informacije o delih naprave.
Glede na model naprave se lahko deli razlikujejo.

- 1) Polica hladilnika
- 2) Pokrov osveževalca
- 3) Osveževalec
- 4) Polica za steklenice
- 5) Police za sir/maslo
- 6) Nosilec jajc
- 7) Termostat

Ta aparat ni namenjen uporabi kot vgradni aparat.

Predal za svežo hrano (hladilnik):

Najučinkovitejša uporaba energije je zagotovljena pri konfiguraciji s predali v spodnjem delu naprave in enakomerno razporejenimi policami. Položaj vratnih posod ne vpliva na porabo energije.

Mere

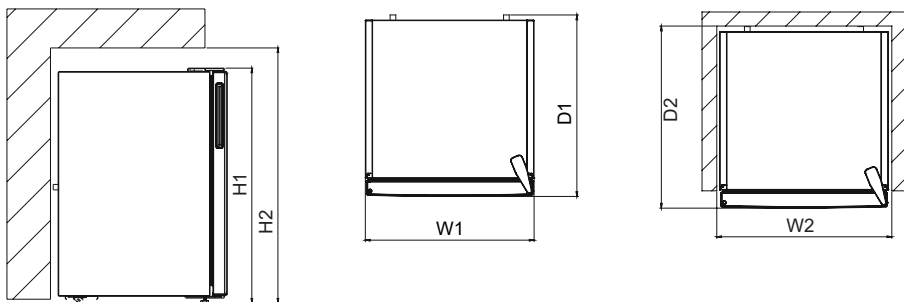

Skupne mere ¹		
H1	mm	821
W1	mm	480
D1	mm	500

Prostor potreben za uporabo ²		
H2	mm	971
W2	mm	580
D2	mm	540

Skupen prostor potreben za uporabo ³		
W3	mm	756,0
D3	mm	987,5

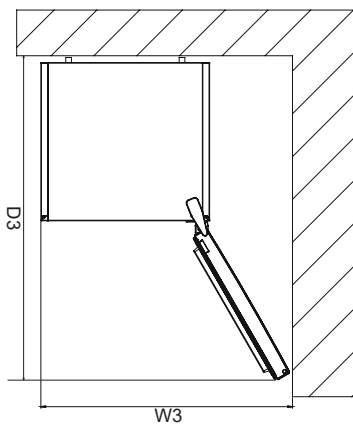

1 TEHNIČNI PODATKI

Tehnični podatki se nahajajo na napisni tablici na notranji strani aparata in na energijski nalepnici.

Prek QR koda na energijski nalepnici lahko dostopate do spletne povezave z informacijami o zmogljivosti aparata v EU EPREL bazi podatkov.

Shranite energijsko nalepnico skupaj z navodili za uporabo in drugo dokumentacijo, ki ste jo dobili z aparatom.

Iste podatke lahko najdete tudi v bazi podatkov EPREL na spletnem naslovu <https://eprel.ec.europa.eu> z nazivom modela in številko izdelka, ki sta izpisana na napisni tablici aparata.

Obiščite spletno stran www.theenergylabel.eu za podrobnejše informacije o energijski nalepnici.

2 INFORMACIJA ZA INŠTITUTE ZA PREIZKUŠANJE

Aparat z oznako EcoDesign ustreza zahtevam standarda EN 62552.

Zahteve v zvezi s prezračevanjem, velikosti odprtih in minimalni razdalji za aparatom ustrezajo vrednostim navedenim v teh navodilih za uporabo v Poglavju 2.

Prosimo stopite v stik s proizvajalcem, če potrebujete podrobnejše informacije, vključno z razporedi nalaganja.

3 PODPORA UPORABNIKOM IN POPRAVILO

Vedno uporabljajte originalne rezervne dele. Kadar pokličete pooblaščenega serviserja, imejte pri roki naslednje podatke: Model, Serijsko številko in Servisni seznam.

Te informacije najdete na napisni tablici. Lahko se spremenijo brez predhodnega obvestila.

Originalni rezervni deli za določene komponente so na voljo najmanj 7 do 10 let, v odvisnosti od vrste dela in datuma prodaje na tržišču zadnjega primerka modela.

Obiščite našo spletno stran:

www.voxelectronics.com



HRV/BOS

KS1200F

UPUTE ZA UPORABU HLADNJAK

EAC

SADRŽAJ

PRIJE UPORABE UREĐAJA.....	2
Opća upozorenja	2
Stari i istrošeni hladnjaci	5
Sigurnosne upute.....	5
Postavljanje i uporaba uređaja	6
Prije uključivanja	6
INFORMACIJE O UPORABI	7
Podešavanje termostata	7
Upozorenja o podešavanju temperature	8
NAČIN SPREMANJA NAMIRNICA U HLADNJAKU	9
ČIŠĆENJE I ODRŽAVANJE	10
Odleđivanje	11
Zamjena sijalice	11
TRANSPORT I PROMJENA MJESTA POSTAVLJANJA.....	12
Promjena položaja vrata	12
PRIJE POZIVANJA OVLAŠTENOG SERVISERA.....	12
Savjeti za štednju energije	13
DIJELOVI UREĐAJA I ODJELJCI	14

Opća upozorenja

POZOR: Držite ventilacijske otvore, na kućištu ili na ugradbenoj strukturi uređaja, bez prepreka.

POZOR: Ne koristite mehaničke uređaje ili druga sredstva za ubrzavanje postupka odmrzavanja, osim onih koje je preporučio proizvođač.

POZOR: Ne koristite električne uređaje unutar odjeljka za čuvanje hrane, osim ako nisu onog tipa koje je preporučio proizvođač.

POZOR: Nemojte oštetiti sklop rashladnog sredstva.

POZOR: Radi izbjegavanja opasne situacije uslijed nestabilnosti uređaja, treba ga učvrstiti prema uputama.

UPOZORENJE: Kada postavljate uređaj, osigurajte da kabel napajanja nije negdje zapeo i da nije oštećen.

UPOZORENJE: Nemojte postavljati višestruke prijenosne utičnice ili prijenosne izvore napajanja na stražnji dio uređaja.

Simbol ISO 7010 W021

Upozorenje: Opasnost od požara / zapaljivi materijali

- Ako vaš uređaj koristi R600a kao rashladno sredstvo - što možete provjeriti na naljepnici hladnjaka - trebali biste biti oprezni tijekom prenošenja i postavljanja kako bi se spriječilo oštećenje rashladnih elemenata uređaja, iako je R600a ekološki prihvatljiv i prirodan plin. Budući da je eksplozivan u slučaju propuštanja uslijed oštećenja rashladnih elemenata premjestite hladnjak dalje od otvorenog plamena ili izvora topline i prozračite prostoriju u kojoj se nalazi na nekoliko minuta.

- Nemojte oštetiti rashladni krug plina dok nosite i premještate hladnjak.
- U uređaju nemojte čuvati eksplozivne tvari poput posuda s aerosolom sa zapaljivim materijalima.
- Ovaj uređaj namijenjen je uporabi u kućanstvu te za sličnu namjenu:
 - za kuhinje osoblja u trgovinama, uredima i drugom radnim prostorima
 - na farmama, te za uporabu gostiju u hotelima, motelima i drugim vrstama smještaja
 - u pansionima;
 - za potrebe catering usluga i sličnih neprodajnih svrha
- U svrhu sprječavanja opasnosti, ako utičnica ne odgovara utikaču hladnjaka mora je zamijeniti proizvođač, njegov zastupnik ili druga ovlaštena osoba.
- Posebni uzemljeni utikač spojen je na kabel napajanja hladnjaka. Ovaj utikač se treba koristiti s posebno uzemljenom utičnicom od 16 ampera. Ukoliko nemate odgovarajuću utičnicu, molimo obratite se ovlaštenom električaru.
- Ovaj uređaj mogu koristiti djeca starija od 8 godina i osobe sa smanjenim fizičkim, osjetilnim ili mentalnim sposobnostima ili nedostatkom iskustva i znanja ako su pod nadzorom ili ako su upućeni u korištenje uređaja na siguran način te razumiju moguće opasnosti. Djeca se ne smiju igrati s uređajem. Čišćenje i održavanje ne smiju obavljati djeca bez nadzora.
- Djeci u dobi od 3 do 8 godina dopušteno je puniti i prazniti rashladne uređaje. Od djece se ne očekuje da obavljaju čišćenje ili održavanje uređaja, od vrlo male djece (0-3 godine) se ne očekuje uporaba aparata, od male djece (3-8 godina) se ne očekuje da koriste uređaje na siguran način, osim ako su pod stalnim nadzorom, starija djeca (8-14 godina starosti) i ranjive osobe mogu koristiti uređaje sigurno nakon što su

dobili odgovarajući nadzor ili upute o korištenju aparata. Ne očekuje se da će vrlo ranjive osobe koristiti uređaje na siguran način ako se ne provodi stalni nadzor.

- U svrhu sprječavanja opasnosti, oštećeni mrežni kabel mora zamijeniti proizvođač, njegov zastupnik ili druga ovlaštena osoba.
- Ovaj uređaj nije namijenjen za uporabu na nadmorskim visinama iznad 2000 m.

Kako biste izbjegli kontaminaciju hrane, molimo vas da se pridržavate sljedećih uputa:

- Otvaranje vrata na duže vrijeme može uzrokovati značajno povećanje temperature u odjeljcima uređaja.
- Redovito čistite površine koje mogu doći u dodir s hranom i pristupačnim sustavima odvoda.
- Sirovo meso i ribu čuvajte u prikladnim posudama u hladnjaku, tako da ne bude u dodiru s drugim namirnicama ili ne kapaju na drugu hranu.
- Odjeljci s zamrznutom hranom s dvije zvjezdice prikladni su za čuvanje prethodno zamrznute hrane, čuvanje ili pripremu sladoleda i pripremu kockica leda.
- Odjeljci s jednom, dvije ili tri zvjezdice nisu prikladni za zamrzavanje svježih hrane.
- Ako je uređaj za hlađenje ostavljen prazan dulje vrijeme, isključite ga, odmrznite, očistite, osušite i ostavite otvorena vrata kako biste spriječili razvoj plijesni unutar uređaja.

Stari i istrošeni hladnjaci

- Ukoliko se ova jedinica zamjenjuje nekim starim hladnjakom sa bravom; uklonite bravu iz sigurnosnih razloga, da bi zaštitili djecu dok se igraju od vlastitog zaključavanja.
 - Stari hladnjaci i zamrzivači sadrže izolacijski materijal i rashladno sredstvo s CFC-om ili HFC-om. Stoga pripazite kako ne biste naškoditi okolišu kada bacate svoje stare hladnjake.
- Obratite se općinskim vlastima u vezi odlaganja električnog i elektronskog otpada za ponovnu uporabu, recikliranje i obnavljanje.

Važna napomena

Molimo pročitati ovo uputstvo prije instaliranja i uključivanja hladnjaka. **Proizvođač opreme nije odgovoran za nepravilno rukovanje uređajem.**

- Slijedite sve upute na uređaju i u priručniku s uputama te ga čuvajte na sigurnom mjestu kako biste riješili probleme koji se mogu pojaviti u budućnosti.
- Ovaj uređaj proizveden je za korištenje kod kuće i može se koristiti samo u takvim okruženjima za naznačene svrhe. Nije prikladan za komercijalnu ni zajedničku uporabu. Takva uporaba uzrokovat će poništenje jamstva uređaja, a naša tvrtka neće biti odgovorna za gubitke kojih je došlo.
- Ovaj uređaj proizveden je za korištenje kod kuće i prikladan je samo za hlađenje/pohranu hrane. Nije prikladan za komercijalnu ni zajedničku uporabu te za pohranu stvari koje nisu hrana. Naša tvrtka nije odgovorna za gubitke do kojih je došlo u suprotnom slučaju.

Sigurnosne upute

- Ne koristite stare i istrošene kablove za napajanje hladnjaka.
- Ne uključujte u oštećene, istrošene ili stare utikače.
- Ne povlačite, presavijate i ne oštećujte kabel.
- Nemojte upotrebljavati utični prilagodnik.

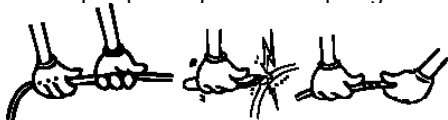

- Uređaj je namijenjen upotrebi od strane odraslih osoba, ne dozvolite djeci igranje s uređajem i ne dozvolite im da se vješaju za vrata.
- Ne uključujte ili isključujte utikač iz utičnice mokrim rukama kako bi se spriječio električni udar!
- Ne stavljajte staklene boce ili limenke u odjeljak zamrzivača. Boce ili limenke mogu eksplodirati.
- Ne stavljajte eksplozivne ili zapaljive materijale u hladnjak. Pića s većim udjelom alkohola moraju biti dobro zatvorena i odložena uspravno u odjeljku hladnjaka.
- Kad uzimate led nastao u odjeljku zamrzivača, ne dirajte ga jer može izazvati ozebline i/ili posjekotine.
- Zamrznutu hranu ne dirajte mokrim rukama! Ne jedite sladoled i kockice leda odmah kad ih izvadite iz odjeljka zamrzivača!



- Ovaj uređaj je namijenjen za svježnu hranu i pića. Skladištite svježnu hranu i pića tokom kratkog razdoblja.
- Nemojte čuvati zamrznutu hranu u odjeljku za pravljenje leda.
- Otopljenu hranu nemojte ponovo zamrzavati. To može ugroziti zdravlje i izazvati trovanje hranom.
- Nemojte koristiti električne aparate, sprejeve za odmrzavanje ili oštre predmete (kao što su noževi i vilice) za uklanjanje leda.
- Ne pokrivajte vrh ili cijeli hladnjak s čipkom. To može utjecati na rad frižidera.
- Za sprječavanje oštećenja dodatnog pribora, pričvrstite ga u hladnjak tijekom prijevoza.

Postavljanje i uporaba uređaja

Prije uporabe hladnjaka prvi puta, molimo obratite pozornost na sljedeće detalje:

- Radni napon hladnjaka-zamrzivača je 220-240 V na 50Hz.
- Ne preuzimamo odgovornost za štete koje nastanu zbog korištenja bez uzemljenja.
- Stavite hladnjak na mjesto na kom neće izravno biti izložen sunčevoj svjetlosti.
- Vaš bi uređaj trebao biti najmanje 50 cm udaljen od štednjaka, plinskih štednjaka i jezgri grijača te bi trebao biti najmanje 5 cm udaljen od električnih pećnica.
- Hladnjak nikada ne treba koristiti na otvorenom prostoru ili izlagati kiši.
- Kad se vaš hladnjak-zamrzivač nalazi pored zamrzivača trebalo bi biti najmanje 2 cm udaljenosti između njih kako bi se spriječilo stvaranje vlage na vanjskoj površini.
- Ne stavljajte ništa na vrh vašeg uređaja. Potreban je razmak od najmanje 15 cm na vrhu uređaja.
- Koristite podesive prednje nožice da osigurate da je vaš uređaj postavljen ravno i stabilno. Nožice možete postaviti okretanjem u bilo kom smjeru. To je potrebno izvršiti prije stavljanja hrane u hladnjak.
- Prije uporabe hladnjaka, obrišite sve dijelove otopinom izrađenom od tople vode i žličice sode bikarbone. Zatim isperite čistom vodom i osušite. Vratite sve dijelove u hladnjak nakon čišćenja.
- Postavite plastiku za podešavanje udaljenosti (dio s crnim lopaticama -kondenzator- sa stražnje strane) zakretanjem za 90° (kako je prikazano na slici) da bi se spriječilo da kondenzator dodiruje zid.
- Rastojanje između uređaja i stražnjeg zida mora biti najmanje 75 mm.

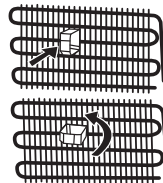

Prije uključivanja

- Kada uključujete hladnjak po prvi put ili nakon prenošenja postavite ga u uspravni položaj na 3 sata prije uključivanja kako bi se omogućio učinkoviti rad. U suprotnome možete oštetiti kompresor.
- Hladnjak može imati određeni miris kada se uključi prvi put. Miris će nestati kada se vaš hladnjak počne hladiti.

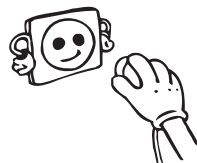

DIO 2. INFORMACIJE O UPORABI

Podешavanje termostata

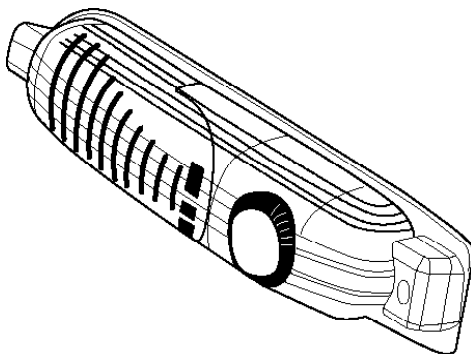

Uređaj nema zamrzivača, a hladnjak može postići temperaturu 4 - 6 °C.

- Termostat automatski ugađa temperaturu u hladnjaku. Postavljanjem gumba termostata od položaja 1 do položaja 5, u hladnjaku se snizuje temperatura hlađenja.
- Za isključivanje aparata okrenite gumb termostata na položaj « • ».
- Za kratkotrajno odlaganje hrane u hladnjaku, ugodite gumb termostata između minimuma i sredine (1-3).
- Za dugotrajno odlaganje hrane u hladnjaku, ugodite gumb termostata iznad sredine (3-4).
- **Važno: temperatura okoline, temperatura hrane koja se odlaže u hladnjak i učestalost otvaranja vrata hladnjaka, bitno utječe na temperaturu u hladnjaku. Ako je potrebno, promijenite položaj gumba termostata.**
- *Uređaj nema zamrzivača, a hladnjak može postići temperaturu 4 - 6 °C.*
- *Kada prvi put uključujete hladnjak, za dobivanje zadovoljavajuće radne temperature potreban je rad hladnjaka od minimalno 24 sata.*
- *Za to vrijeme izbjegavajte često otvaranje vrata hladnjaka i ne stavljajte veće količine hrane u hladnjak.*
- *Ako je hladnjak ugašen ili isključen iz električne mreže, treba pričekati najmanje 5 min prije ponovnog uključjenja, kako ne bi došlo do oštećenja kompresora.*

Upozorenja o podešavanju temperature

- Ambijentalna temperatura, temperatura svježe skladištene hrane i učestalost otvaranja vrata utječu na temperaturu odjeljka hladnjaka. Po potrebi, promijenite postavke temperature.
- Ne preporučuje se da radite s vašim hladnjakom u okolini hladnijoj od 10°C vezano za njegovu učinkovitost.
- Podešavanje temperature treba se uskladiti s učestalošću otvaranja vrata i količinom hrane čuvane u hladnjaku.
- Vaš hladnjak treba raditi do 24 sata bez prekida nakon uključivanja, usklađen s temperaturom okoline, da bi bio u potpunosti ohlađen. U ovom razdoblju ne otvarajte često vrata hladnjaka i ne stavljajte unutra puno hrane.
- Ako je uređaj u načinu isključeno ili je isključen iz struje, mora proći najmanje 5 minuta prije nego što ga ponovo pokrenete ili uključite u struju kako ne bi došlo do oštećenja kompresora.
- Vaš hladnjak je napravljen tako da radi na sobnoj temperaturi u intervalima koji su navedeni u standardima, prema klimatskoj klasi navedenoj na informacijskoj naljepnici. Za učinkovito hlađenje ne preporučujemo rad hladnjaka izvan navedenih graničnih vrijednosti temperatura.
- Uređaj je izrađen za uporabu na temperaturama okoline između 10 ° C i 43 ° C.

Klimatski razred	Temperatura okoline (°C)
T	između 16 i 43 °C
ST	između 16 i 38 °C
N	između 16 i 32 °C
SN	između 10 i 32 °C

Klimatski razred i značenje:

T (tropska): Ovaj rashladni uređaj predviđen je za uporabu na sobnoj temperaturi u rasponu od 16 °C do 43° C.

ST (suptropska): Ovaj rashladni uređaj predviđen je za uporabu na sobnoj temperaturi u rasponu od 16 °C do 38° C.

N (umjerena): Ovaj rashladni uređaj predviđen je za uporabu na sobnoj temperaturi u rasponu od 16 °C do 32° C.

SN (proširena umjerena): Ovaj rashladni uređaj predviđen je za uporabu na sobnoj temperaturi u rasponu od 10 °C do 32° C.

- Kako bi smanjili vlažnost a samim time i stvarane inja u unutrašnjosti hladnjaka, ne odlažite u hladnjak posude koje sadrže tekućinu bez poklopca. Inje ima tendenciju skupljanja u hladnijim dijelovima isparivača, pa bi se zbog toga proces odlenivanja trebao provoditi češće.
- Nikada ne odlažite toplu hranu u hladnjak. Hrana se treba ohladiti na sobnu temperaturu i smjestiti tako da ne sprečava cirkulaciju zraka u hladnjaku.
- Nastojte da posude i namirnice ne dotiču zadnju stjenku hladnjaka, jer bi inje moglo prilijepiti odloženu stvar za stjenku. Ne otvarajte vrata hladnjaka bez potrebe.
- Smjestite meso i očišćenu ribu (propisno zamotanu) koju ćete koristiti u sljedećih dan ili dva, na dno hladnjaka (to je iznad osvježivača), zato što je to najhladniji dio hladnjaka i osigurava najbolje uvijete.
- U osvježivač možete odlagati otpakirano voće i povrće.
- Za normalne radne uvjete dovoljno je prilagoditi temperaturu vašeg hladnjaka na +4 °C.
- Temperatura hladnjaka mora biti u rasponu od 0-8 °C, svježja hrana ispod 0 °C ledi se i truli, koncentracija bakterija raste iznad 8 °C i kvari se hrana.
- Ne stavljajte vruću hranu u hladnjak odmah, pričekajte da se ohladi van hladnjaka. Vruća hrana povećava temperaturu vašeg hladnjaka i uzrokuje trovanje hranom i nepotrebno kvarenje hrane.
- Meso, riba i slično treba se čuvati u odjeljku za hlađenje hrane, a pregrada za povrće preferira se za povrće. (ako je dostupna)
- Kako bi se spriječila unakrsna kontaminacija, mesni proizvodi i voće i povrće ne pohranjuju se zajedno.
- Hranu treba staviti u hladnjak u zatvorene posude ili pokriti kako bi se spriječili vlaga i neugodni mirisi.

DIO 4. ČIŠĆENJE I ODRŽAVANJE

- Isključite uređaj iz električne mreže prije čišćenja.



- Ne čistite uređaj sa mlazom vode.



- Pobrinite se da u kućište žarulje i druge električne dijelove ne uđe voda.

- Hladnjak bi se trebao periodički čistiti otopinom sode-bikarbone i mlake vode.

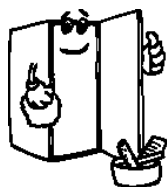

- Dodatke čistite odvojeno sa sapunom i vodom. Ne čistite ih u perilici suđa.



- Ne upotrebljavajte abrazivna sredstva, deterdžente ili sapune. Nakon pranja isperite čistom vodom i dobro osušite. Nakon dovršetka čišćenja ponovno priključite uređaj u napajanje, pazeći da su vam ruke suhe.

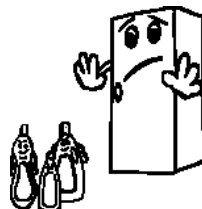

- Kondenzator bi se trebao čistiti sa četkom barem dvaput na godinu kako bi se osigurala ušteda energije i povećala iskoristivost.

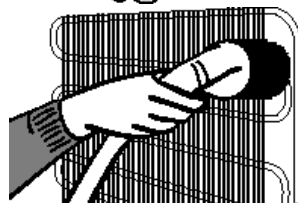

MREŽNO NAPAJANJE TREBA BITI ISKLJUČENO.

Odleđivanje

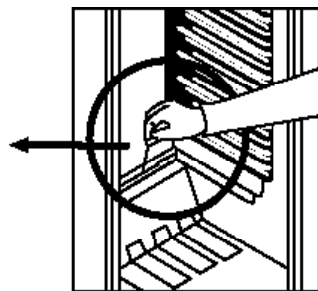
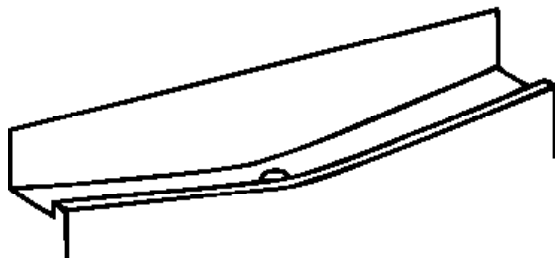

- Odleđivanje započinje automatski isključivanjem hladnjaka; voda nastala odleđivanjem skuplja se u za to predviđenu posudu i automatski isparava.
- Odvod i posuda za odleđenu vodu trebaju se periodički čistiti, da se odvod ne bi začepio i da se voda umjesto da ističe van ne skuplja na dnu hladnjaka.
- Također je preporučljivo uliti $\frac{1}{2}$ čaše vode u odvod da se očisti iznutra.

Zamjena sijalice

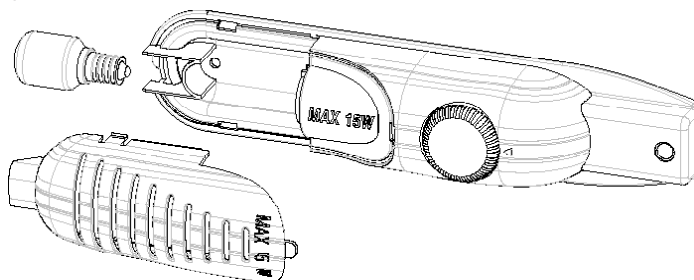

Postupak za promjenu sijalice u hladnjaku;

1. Isključite uređaj iz električne mreže.
2. Utisnite kuke koje se nalaze na bokovima poklopca i izvadite poklopac.
3. Zamijenite postojeću sijalicu novom (snaga do 15 W).
4. Vratite poklopac na mjesto
5. Nakon 5 min uključite uređaj i postavite gumb termostata na prvobitni položaj.

Zamjena LED svjetla

Ako vaš hladnjak ima LED svjetlo, obratite se odjelu korisničke podrške jer zamjenu LED svjetla smije izvršiti samo ovlašteno osoblje.

DIO 5. TRANSPORT I PROMJENA MJESTA POSTAVLJANJA

- Originalno pakiranje i stiropor (PS) se mogu ukloniti ako se to zatraži.
- Prilikom transporta, jedinica mora biti čvrsto vezana zatezačima. Pravila navedena na kutiji se moraju poštivati prilikom transporta.
- Prije transporta ili prilikom promjene položaja jedinice, svi pokretni dijelovi (npr. nosači, ladice..) se moraju izvaditi van ili dobro učvrstiti da bi se spriječilo njihovo ispadanje.

Uređaj uvijek nosite u uspravnom položaju.

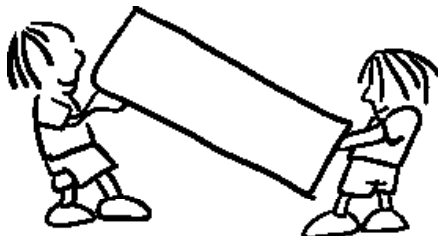

Promjena položaja vrata

- Nije moguće promijeniti smjer otvaranja vrata hladnjaka ako je ručka na vratima hladnjaka postavljena na prednjoj površini vrata.
- Moguće je promijeniti smjer otvaranja vrata na modelima bez ručki.
- Ako se smjer otvaranja vrata vašeg hladnjaka može promijeniti, obratite se najbližem ovlaštenom servisu kako bi vam promijenili smjer otvaranja vrata.

DIO 6. PRIJE POZIVANJA OVLAŠTENOG SERVISERA

Ako hladnjak ne radi ispravno, može biti riječ o manjem problemu, stoga provjerite sljedeće prije pozivanja električara ili servisera.

U slučaju da vaš hladnjak ne radi;

Provjeriti;

- Hladnjak priključen u struju i uključen,
- Da li je glavna sklopka isključena ili je došlo do nestanka struje ,
- Da li je termostat u poziciji « • » ,
- Utičnica je neispravna. Da bi ste provjerili utičnicu, ukopčajte neki drugi uređaj, za koji znate da radi, u tu istu utičnicu.

U slučaju da vaš hladnjak slabo radi;

Provjeriti;

- Da niste pretovarili uređaj,
- Da vrata savršeno pristanju,
- Da nema prašine na kondenzatoru,
- Da oko hladnjaka ima dovoljno mjesta za cirkuliranje zraka.

Ako hladnjak radi bučno;

Rashladni plin koji cirkulira u hladnjaku stvara određeni zvuk (klokotav zvuk) čak i kada kompresor ne radi. Ne brinite se to je normalno. Ako su ti zvukovi drukčiji provjerite ;

- Da li je uređaj dobro izniveiran,
- Da ništa ne dodiruje stražnji dio ,

- Da stvari na uređaju ne vibriraju.

Ako ima vode na dnu hladnjaka;

Provjeriti ;

Da nije začepljena rupa za odvođenje odmrznute vode (upotrijebite čep da bi ste očistili rupu)

Ako vaš hladnjak ne hladi dovoljno:

Vaš hladnjak je napravljen tako da radi na sobnoj temperaturi u intervalima koji su navedeni u standardima, prema klimatskoj klasi navedenoj na informacijskoj naljepnici. Za učinkovito hlađenje ne preporučujemo rad hladnjaka izvan navedenih graničnih vrijednosti temperatura.

Preporuke

- Kako bi se povećao iskoristivi prostor i poboljšao izgled « rashladni dio» smješten je u stražnjoj stranici hladnjaka. Kad uređaj radi, stražnja stranica prekrivena je smrznutim kapima vode, ovisno o tome da li uređaj radi ili ne. Ne brinite, to je sasvim normalno. Uređaj bi se trebao odleđivati tek kada se na stjenkama pojave deblji slojevi.
- Ako se uređaj ne koristi duže vrijeme (na primjer za vrijeme ljetnih praznika) postavite termostat u položaj j« • ». Odledite i očistite hladnjak, ostavite vrata otvorena kako bi spriječili nastanak plijesni i neugodnog mirisa.

Savjeti za štednju energije

1. Instalirajte uređaj u rashlađenu, dobro prozračenu prostoriju, ali ne smije biti izravno izložen sunčevoj svjetlosti ili izvoru energije (grijalica, štednjak... itd.). U protivnom koristite zaštitnu izolacijsku ploču.
2. Topla hrana i piće trebaju se ohladiti izvan uređaja.
3. Pića i ostataka hrane trebaju biti pokriveni prilikom stavljanja. U suprotnom, povećati će se vlažnost u uređaju. Zbog toga će se produžiti vrijeme potrebno za hlađenje. Kada su pokriveni, piće i ostaci hrane, zadržavaju svoj miris i okus
4. Kada stavljate hranu i piće, vrata uređaja držite otvorenim što je kraće moguće.
5. Držite zatvorenim poklopce ostalih dijelova uređaja s različitom temperaturom (ladica za održavanje vlažnosti, jedinicu za hlađenje... itd.).
6. Brtva vrata treba biti čista i savitljiva. Zamijenite brtvu ako se istrošila.

DIO 7. DIJELOVI UREĐAJA I ODJELJCI

Gornja ploča



Gornja radna površina

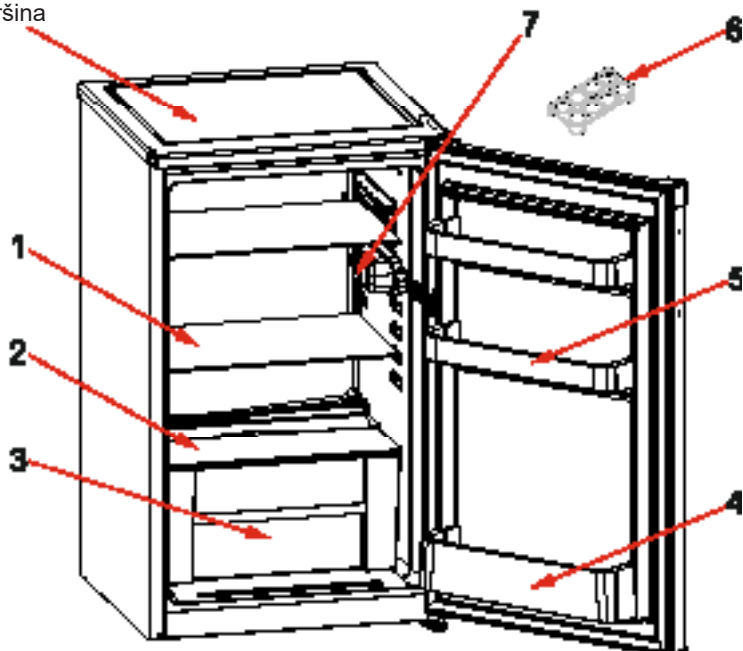

Ova prezentacija je samo za informacije o dijelovima uređaja.
Dijelovi mogu biti različiti ovisno o modelu uređaja.

- 1) Polica hladnjaka (Sigurnosno staklo)
- 2) Poklopac ladicke za voće i povrće (Sigurnosno staklo)
- 3) Ladicke za voće i povrće
- 4) Polica za boce
- 5) Polica za sir / maslac
- 6) Držač za jaja
- 7) Kutija termostata

Ovaj se uređaj ne upotrebljava kao ugradbeni uređaj.

Opće napomene:

Odjeljak za svježiju hranu (Hladnjak):

Najučinkovitija uporaba energije se osigurava u konfiguraciji s ladicama u donjem dijelu uređaja, i ravnomjerno postavljenim policama, položaj košara za vrata ne utječe na potrošnju energije.

Dimenzije

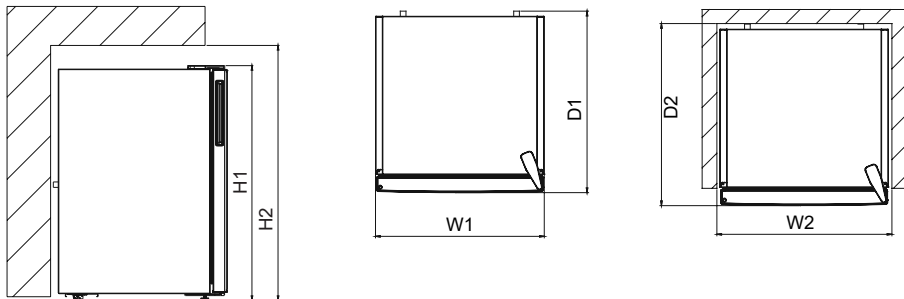

Ukupne mjere ¹		
H1	mm	821
W1	mm	480
D1	mm	500

Prostor potreban za uporabu ²		
H2	mm	971
W2	mm	580
D2	mm	540

Ukupan potrebni prostor ³		
W3	mm	756,0
D3	mm	987,5

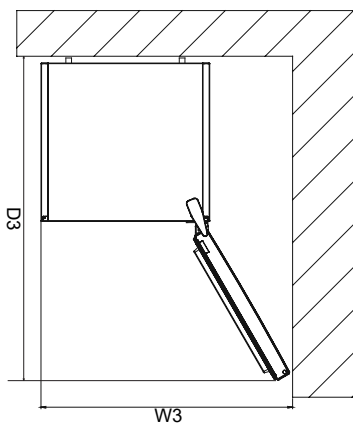

1 TEHNIČKI PODACI

Tehničke informacije nalaze se na natpisnoj pločici s unutarnje strane uređaja i na energetske naljepnici.

QR kod na energetske naljepnici isporučenoj s uređajem daje vam web link o informacijama u vezi sa performansama uređaja u EU EPREL bazi podataka.

Energetsku naljepnicu čuvajte radi buduće reference zajedno sa uputama za uporabu i svim ostalim dokumentima isporučenim s ovim uređajem.

Također je moguće pronaći iste podatke u EPREL-u putem linka <https://eprel.ec.europa.eu> i naziva modela i broja proizvoda koji se nalazi na natpisnoj pločici uređaja.

Za detaljne informacije o energetske naljepnici pogledajte link www.theenergylabel.eu

2 INFORMACIJE O TESTU PERFORMANSI (TEST INSTITUTE)

Za svaku EcoDesign verifikaciju, uređaj mora biti u skladu sa EN 62552. Zahtjevi za ventilacijom, dimenzije udubljenja i minimalni zračni prostor moraju biti onkvi kako su navedeni u ovom korisničkom priručniku u Poglavlju 2.

Za sve daljnje informacije, uključujući planove utovara, obratite se proizvođaču.

3 SERVIS I BRIGA O KORISNIKU

Uvijek koristite originalne rezervne dijelove.

Kada kontaktirate naš ovlaštenu servisni centar, osigurajte da imate na raspolaganju sljedeće podatke: model, serijski broj i indeks usluga.

Informacije se mogu naći na natpisnoj pločici. Podložne su promjenama bez obavjesti.

Originalni rezervni dijelovi za neke određene komponente dostupni su najmanje 7 ili 10 godina, ovisno o vrsti komponente, od stavljanja na tržište posljednjeg modela uređaja.

Posjetite našu web stranicu:

www.voxelectronics.com



MKD

KS1200F

ПРИРАЧНИК ЗА УПОТРЕБА ЛАДИЛНИК

EAC

Содржина

ПРЕД ДА ЗАПОЧНЕТЕ СО УПОТРЕБА НА АПАРАТОТ	2
Општи предупредувања	2
Стари и расипани ладилници	6
Безбедносни предупредувања	6
Инсталација и работа со ладилникот	7
Пред да го користите ладилникот.....	8
УПОТРЕБА НА УРЕДОТ	9
Поставување на термостатот.....	9
Предупредувања за поставките на термостатот.....	10
ЧУВАЊЕ ХРАНА ВО АПАРАТОТ	11
ЧИСТЕЊЕ И ОДРЖУВАЊЕ	12
Одмрзнување	13
Замена на светилката	13
ТРАНСПОРТ И ПРОМЕНА НА ПОЗИЦИЈАТА НА ИНСТАЛАЦИЈА ...	14
Преместување на вратата	14
ПРЕД ДА ПОВИКАТЕ СЕРВИС	14
Совети за зачувување ел. енергија	15
ДЕЛОВИ НА АПАРАТОТ И ОДДЕЛИТЕ	16

ДЕЛ 1. ПРЕД ДА ЗАПОЧНЕТЕ СО УПОТРЕБА НА АПАРАТОТ

Општи предупредувања

ПРЕДУПРЕДУВАЊЕ: Не ги блокирајте отворите за вентилација кои се најдуваат во кутијата на уредот или во вградената структура.

ПРЕДУПРЕДУВАЊЕ: Немојте да користите механички уреди или други начини за забрзување на процесот на одмрзнување, освен оние кои се препорачани од производителот.

ПРЕДУПРЕДУВАЊЕ: Немојте да користите електрични уреди во внатрешните оддели на уредот, освен доколку не се од вид кој е препорачан од производителот.

ПРЕДУПРЕДУВАЊЕ: Не го оштетувајте колото на разладувачот.

ПРЕДУПРЕДУВАЊЕ: При позицирање на уредот, осигурете се дека кабелот за напојување не е заглавен или оштетен

ПРЕДУПРЕДУВАЊЕ За да се спречи опасност поради нестабилност на уредот, мора да се фиксира според инструкциите.

ПРЕДУПРЕДУВАЊЕ: За да се спречи опасност поради нестабилност на уредот, мора да се фиксира според инструкциите.



Симбол ISO 7010 W021

Предупредување: ризик од пожар/запаливи материјали

- Ако вашиот уред користи R600a како рефригерант – можете да ја видите оваа информација на етикетата на ладилникот – треба да внимавате за време на транспорт и монтажа да не ги оштетите разладните елементи на ладилникот. Иако тој е пријателски спрема околината и природен, експлозивен е. Во случај на истекување поради оштетување на елементите на ладилникот, оддалечете го уредот од извори на оган или топлина и проветрете ја собата неколку минути.

- Додека го носите и преместувате фрижидерот, внимавајте да не го оштетите колото на гасот.
- Немојте да чувате експлозивни материи, како на пример кутии со аеросол со запалив пропелент, во овој уред.
- Овој уред е наменет да се користи само во домашни услови и слични намени како на пр:
 - Кујнски оддели во продавници, канцеларии и други работни средини
 - Фарми и клиенти во хотели, мотели и други околина од тип резиденција
 - Околина од тип „ноќевање и појадок“
 - Угостителство и слични непродажни намени
- Ако штекерот не одговара на приклучокот на кабелот, мора да се замени од страна на производителот, неговиот сервисен агент или слично обучени лица, со цел да се избегне незгода.
- Специјално заземјен приклучок е поврзан на напојниот кабел од фрижидерот. Овој приклучок треба да се користи со специјално заземјен штекер од 16 ампера. Ако нема таков штекер во вашиот дом, авторизиран електричар нека ви инсталира еден.
- Овој уред може да се користи од деца од 8 години и нагоре и лица со намалени физички, осетни или умствени способности или без искуство и знаење, доколку истите се под надзор или им биле дадени инструкции во врска со употребата на уредот на безбеден начин и доколку ги разбираат можните опасности. Децата не смеат да се играат со уредот. Чистењето и одржувањето не смеат да се извршуваат од деца без надзор.
- Деца на возраст од 3 до 8 години можат да ги полнат и празнат уредите за ладење. Не се очекува деца да го чистат или да го одржуваат уредот, не се очекува многу мали деца (0-3 години) да ги користат уредите, не се очекува мали деца (3-8 години) да ги користат

безбедно уредите доколку не се под постојана контрола, повозрасни деца (8-14 години) и лица со посебни потреби можат да ги користат уредите безбедно по соодветна контрола или насоки за користење на уредот. Не се очекува лицата со поголеми посебни потреби да ги користат безбедно уредите без континуирана контрола.

- Овој уред може да се користи од деца од 8 години и нагоре и лица со намалени физички, осетни или ментални способности или недостаток од искуство и знаење, доколку истите се под надзор или им биле дадени инструкции во врска со употребата на уредот на безбеден начин и доколку ги разбираат можните опасности. Децата не смеат да играат со уредот. Чистењето и одржувањето не смеат да се извршуваат од деца без надзор.
- Ако кабелот е оштетен, мора да се замени од страна на производителот, неговиот сервисен агент или слично обучени лица, со цел да се избегне незгода.
- Овој уред не е наменет за употреба на надморска височина повисока од 2000 m.

За да се избегне загадување на храна, ве молиме придржувајте се до следните упатства:

- Отворање на вратата подолго време може да предизвика значително зголемување на температурата во преградите на уредот.
- Чистете ги редовно површините што можат да дојдат во контакт со храна и достапните системи за одвод.
- Чувајте го сировото месо и риба во соодветните садови во фрижидерот, со што нема да бидат во контакт или да прокапуваат врз друга храна.
- Деловите за замрзната храна означена со две ѕвездички се соодветни за чување претходно замрзната храна или за правење сладолед или коцки мраз.
- Деловите со една, две и три ѕвездички не се соодветни за замрзнување свежа храна.
- Ако фрижидерот е оставен подолго време, исклучете го, одмрзнете го, исчистете го, избришете со сува крпа и оставете ја вратата отворена за да спречите појава на мувла во уредот.

Стари и расипани ладилници

- Ако стариот фрижидер има брава, скршете ја или извадете ја пред да го фрлите бидејќи деца може да се заглават внатре и да се предизвика несреќа.
- Старите фрижидери и замрзнувачи содржат материјал за изолација и средство за ладње со CFC или NFC. Поради тоа, треба да внимавате за да не ја загадите животната средина кога ги фрлате вашите стари фрижидери.

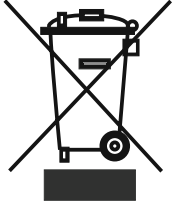

Ве молиме да се обратите кај вашите локални власти во врска со отстранувањето на WEEE со цел повторна употреба, рециклирање и поправка.

Забелешки:

- Внимателно прочитајте го упатството за работа пред да го монтирате и користите апаратот. **Ние не сме одговорни за настанатата штета предизвикана од неправилна употреба.**
- Следете ги упатствата што се наоѓаат на апаратот и во упатството за работа и чувајте го ова упатство на безбедно место за да ги решавате проблемите што може да се појават во иднина.
- Овој апарат е произведен за употреба во домаќинства и може да се користи само во домашни услови и за специфични намени. Не е наменет за комерцијална или заедничка употреба. Таквата употреба ја отфрла гаранцијата на апаратот и нашата компанија нема да биде одговорна за причинетите загуби.
- Овој апарат е произведен за употреба во домашни услови и е соодветен за ладење / чување храна. Не е соодветен за комерцијална или заедничка употреба и/или за чување разни предмети освен храна. Во спротивно, нашата компанија нема да биде одговорна за причинетите загуби.

Безбедносни предупредувања

- Не користете повеќенаменски разводни кутии или продолжен кабел.
- Не приклучувајте го во оштетен, изабен или стар штекер.
- Не влечете го, не виткајте го и не оштетувајте го кабелот.
- Не користете адаптери.



- Овој апарат е дизајниран да го користат возрасни лица. Не дозволувајте деца да си играат со него и не дозволувајте им да се нишаат на вратата.
- Немојте ниту да го приклучувајте ниту да го вадите приклучокот од штекерот со мокри раце за да спречите електричен удар!



- Не ставајте стаклени шишиња или конзерви со пијалаци во комората на замрзнувачот, јер може да експлодираат.
- Не ставајте експлозивен или запалив материјал во фрижидерот од безбедносни причини. Ставајте ги пијалациите со поголем процент алкохол вертикално и затворајте ги цврсто кога ги чувате во комората на фрижидерот.
- Кога земате мраз од ледоматот, не допирајте ги коцките мраз со раце. Може да предизвикаат смрзнување на ткивото и/или исеченици.
- Не допирајте ја замрзнатата храна со мокри раце! Не јадејте сладолед или мраз веднаш откако ќе ги извадите од замрзнувачот!
- Овој производ е наменет за свежа храна и пијалаци. Чувајте ја свежата храна и пијалаци краток временски период.
- Не чувајте замрзната храна во ледоматот и не користете го за замрзнување храна.
- Не замрзнувајте ја повторно замрзнатата храна откако се одмрзнала. Може да си наштетите на здравјето со труење од храна.
- Не користете електрични уреди, спреј за одмрзнување или предмети со шило и остри рабови какви што се ножеви или виљушки за да го отстраните мразот.
- Не покривајте го кукиштето со тантела и не ставајте тантела врз него. Тоа влијае врз работата на ладилникот.
- Фиксирајте ја дополнителната опрема во фрижидерот во текот на транспортот за да спречите нејзино оштетување.



Инсталација и работа со ладилникот

Пред да започнете со користење на фрижидерот, треба да обрнете внимание на следните работи:

- Работниот напон на фрижидерот е 220-240 V при 50 Hz.
- Не одговараеме за штетите настанати поради употреба без заземјување.
- Ставете го фрижидерот на место коешто не е изложено на директна сончева светлина.
- Апаратот треба да биде оддалечен најмалку 50 cm од шпорети, рерни на гас и разни грејни тела и најмалку 5 cm од електрични рерни.
- Фрижидерот никогаш не смее да се користи на отворено или да се остава на дожд.
- Кога фрижидерот е поставен веднаш до замрзнувач, треба да има најмалку 2 cm меѓу нив за да се спречи појава на влага на надворешната површина.
- Не ставајте ништо врз фрижидерот. Поставете го фрижидерот на соодветно место каде ќе има барем 15 cm слободен простор одозгора.
- Не ставајте тешки предмети на апаратот.



- Прилагодливите предни ногалки треба да се стабилизираат на соодветната висина за да се овозможи тој да работи на стабилен и правилен начин. Може да ги прилагодувате ногарките вртејќи ги обратно од стрелките на часовникот (или во спротивна насока). Ова треба да го направите пред да ставите храна во ладилникот.
- Пред да го користите фрижидерот, избришете ги сите делови со топла вода во којашто ќе додадете една лажичка сода бикарбона, потоа исплакнете ги со чиста вода и избришете ги. Ставете ги сите делови на место по чистењето.
- Поставете го пластичниот разделник (делот со црни лопатки одзади) вртејќи го за 90° како што е прикажано на сликата за да спречите кондензаторот да го допира сидот.
- Ладилникот треба да се постави на сид со слободно растојание коешто не надминува 75 мм.

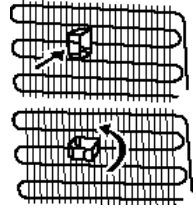

Пред да го користите ладилникот

- Кога го вклучувате фрижидерот по прв пат или по негово преместување, оставете го во исправена положба 3 часа и потоа вклучете го за да овозможите ефикасна работа. Во спротивно, може да го оштетите компресорот.
- Фрижидерот може да има миризба кога ќе го вклучите по прв пат. Миризбата ќе исчезне штом ладилникот ќе почне да лади.

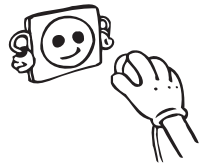

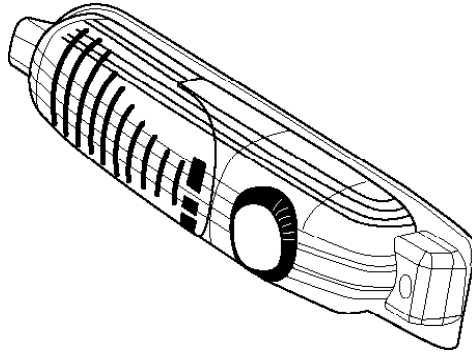
Поставување на термостатот

Ладилници немаат оддел за замрзнувач, но може да се оладат под 5 ° C.

- Термостатот автоматски ја регулира внатрешната температура на ладилникот. Ротирајќи го копчето од позиција «1» до «5», може да се добијат постудени температури.
- Позицијата «*» означува дека термостатот е исклучен и нема ладење.
- За краткотрајно чување на храна во, можете да го поставите копчето помеѓу минимална и средна положба (1-3).
- За долготрајно чување на храна во замрзнувачот, можете да го поставите копчето на средна положба (3-4).

Забелешка: Околната температура, температурата на пресно оставената храна, како и фреквенцијата на отворање на вратата, влијаат на температурата во одделот на ладилникот. Доколку е потребно, прилагодете ја температурата.

- *Ладилници немаат оддел за замрзнувач, но може да се оладат под 5 ° C.*
- *Кога ќе го вклучите ладилникот за првпат и за да добиете задоволително ладење, тој мора да работи 24 часа без прекин додека не се излади до потребната температура.*
- *Во текот на овој период, не отворајте ја вратата многу често и не ставајте многу храна во ладилникот.*
- *Ако го исклучите фрижидерот од струја, мора да почекате барем 5 минути пред повторно да го вклучите за да не го оштетите компресорот.*

Предупредувања за поставките на термостатот

- Околната температура, температурата на пресно оставената храна, како и фреквенцијата на отворање на вратата, влијаат на температурата во одделот на ладилникот. Доколку е потребно, прилагодете ја температурата.
- Не се препорачува да го користите фрижидерот при температура на средината помала од 10°C поради неговата ефикасност.
- Поставките на термостатот треба да се направат во склад со тоа колку често се отвораат вратите, колку храна се чува во фрижидерот, како и околината во која се чува фрижидерот.
- Вашиот фрижидер после вклучувањето во струја треба да работи и до 24 часа без прекин во зависност од околната температура за да се излади целосно. Не отворајте ги многу често вратите од фрижидерот и не поставувајте премногу храна внатре.
- За да се заштити компресорот од оштетување, се применува функција на одложено стартување на компресорот од 5 минути при вклучување и исклучување на кабелот или при прекин на напојувањето. Вашиот фрижидер ќе почне да работи нормално после 5 минути.
- Вашиот фрижидер е направен на начин да работи во распон на температура која е специфицирана според климатските стандарди наведени на информациската налепница. Ние не препорачуваме да го користите ладилникот надвор од наведените вредности за температурата во контекст на ефикасно ладење.
- Овој ладилник е наменет да се користи на собни температури од 16 °C до 43 °C.

Климатска класа	Температура во околината (°C)
T	Меѓу 16 и 43 (°C)
ST	Меѓу 16 и 38 (°C)
N	Меѓу 16 и 32 (°C)
SN	Меѓу 10 и 32 (°C)

Климатска класа и значење:

T (тропска клима): Овој ладилник е наменет да се користи на собни температури од 16 °C до 43 °C.

ST (суптропска клима): Овој ладилник е наменет да се користи на амбиентални температури од 16 °C до 38 °C.

N (умерена клима): Овој ладилник е наменет да се користи на амбиентални температури од 16 °C до 32 °C.

SN (проширена умерена клима): Овој ладилник е наменет да се користи на амбиентални температури од 10 °C до 32 °C.

- Секогаш ставајте течности во затворени садови во ладилникот за да ја намалите појавата на влага и да избегнете зголемување на мразот. Мразот се собира во најстудените делови каде што течноста испарува и со време ладилникот треба почесто да се одмрзнува.
- Никогаш не ставајте топла храна во ладилникот. Топлата храна прво треба за се излади на собна температура и треба да се складира при што ќе се обезбеди соодветна циркулација на воздухот во преградата за ладење.
- Погрижете се предметите да не го допираат задниот ѕид на уредот, бидејќи ќе се создаде мраз и амбалажата ќе се залепи за него. Не отворајте ја вратата на ладилникот многу често.
- Се препорачува месото и чистата риба (завиткани во пакувања или пластични листови) кои ќе ги користете за 1-2 дена ставете во долниот дел од одделот за фрижидер (што е над комората) бидејќи ова е најстудениот дел и ќе се обезбедат најдобри услови за чување.
- Овошјето и зеленчукот ставајте ги во комората за свежа храна без пакување.
- За нормални работни услови, ќе биде доволно температурата на вашиот фрижидер да се постави на +4 °C.
- Температурата на одделот за фрижидер треба да биде во опсег од 0-8 ° C, свежата храна под 0 °C замрзнува и гние, додека над 8 °C концентрацијата на бактерии се зголемува и храната се расипува.
- Не ставајте топла храна веднаш во фрижидерот, почекајте температурата да се намали надвор од фрижидерот. Топлата храна ја зголемува температурата на вашиот фрижидер и предизвикува труење со храна и непотребно расипување на храната.
- Месо, риба и слично треба да се чуваат во поладната преграда за храна, а преградата за зеленчук е пожелно да се користи за зеленчукот. (ако е достапна)
- За да избегнете меѓусебна контаминација на производите, не ставајте месни производи заедно со зеленчуци и овошје.
- Храната треба да се стави во фрижидер во затворени садови или да се покрие за да се спречи влага и мирис.

ДЕЛ 4. ЧИСТЕЊЕ И ОДРЖУВАЊЕ

- Исклучете го апаратот од струја пред чистење.

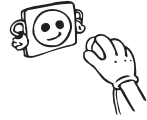

- Не чистете го апаратот со тоа што ќе истурите вода.
- Во куќиштето на светилката не смее да навлезе вода, ниту пак во другите електрични делови.



- Фрижидерот треба да се чисти повремено со раствор од сода бикарбона и млека вода.

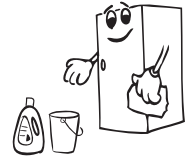

- Посебно чистете го дополнителниот прибор со вода и сапун. Не чистете ги во машина за миење садови.



- Не користете абразивни средства, детергенти или сапуни. По миење, исплакнете ги со чиста вода и исушете ги темелно. Кога ќе завршите со чистење, приклучете го апаратот во струја со суви раце.

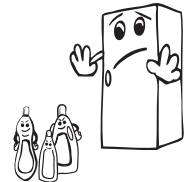

- Треба да го чистите кондензаторот со метла барем двапати годишно за да обезбедите заштеда на електрична енергија и зголемена продуктивност.

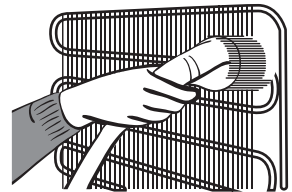

Исклучете го фрижидерот од напојувањето пред чистење.

Одмрзнување

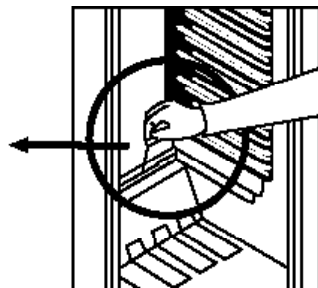
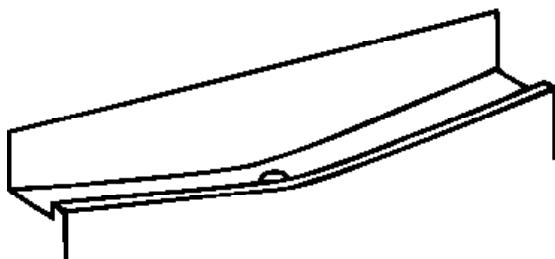

- Одмрзнувањето се случува автоматски за време на работењето на одделот на фрижидерот; водата се собира во садот за испарување и автоматски испарува.
- Садот за испарување и дупката за одводот на одмрзнатата вода треба периодично да се чистат за да се спречи собирањето на водата на дното на фрижидерот, наместо нејзиното истекување.
- Исто така, можете да истурите половина чаша вода, за да ја исчистите дупката одвнатре.

Замена на светилката

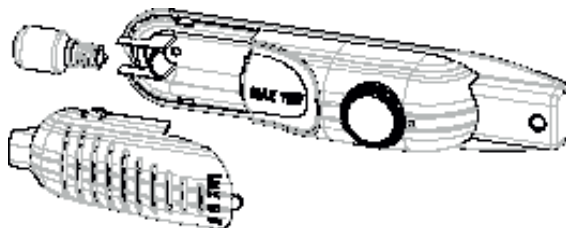

При замена на светилката во одделот за ладење:

1. Исклучете го уредот од струја.
2. Притиснете ги куќите од страните на капакот на светлото и отстранете го капакот.
3. Заменете ја светилката со нова која нема повеќе од 15 W.
4. Вратете го капакот.
5. После 5 минути, вклучете го уредот и поставете го термостатот во првобитната положба.

Замена на ЛЕД-сијаличката

Ако ладилникот има ЛЕД-сијаличка, контактирајте со центарот за помош бидејќи само овластен сервисер може да ја смени.

ДЕЛ 5. ТРАНСПОРТ И ПРОМЕНА НА ПОЗИЦИЈАТА НА ИНСТАЛАЦИЈА

Транспорт и промена на позицијата за инсталација

- Оригиналните пакувања и полистиренската пена (PS) може да се сокријат ако е потребно.
- При транспорт, апаратот треба да биде врзан со широка лента или со цврсто јаке. Правилата напишани на брановидната кутија мора да се применуваат при транспорт.
- Пред транспорт или промена на позицијата на инсталација, сите подвижни предмети (на пр. полици, и сл.) треба да се извадат или да се прицврстат со ленти за да се спречи нивно тресење.

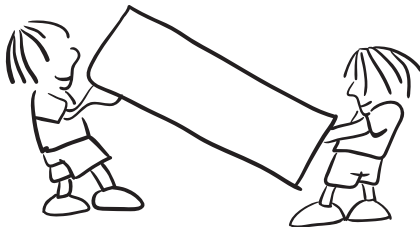

Носете го вашиот фрижидер во исправена положба.

Преместување на вратата

- Не е можно да се смени правецот на отворање на вратата на фрижидерот, ако рачката на вратата е поставена на надворешната површина на вратата.
- Правецот на отворање на вратата може да се смени само кај модели без рачки.
- Ако правецот на отворање на вратата на фрижидерот може да се смени, треба да контактирате со најблискиот овластен сервис за да го сменат правецот на отворање.

ДЕЛ 6. ПРЕД ДА ПОВИКАТЕ СЕРВИС

Ако фрижидерот не работи правилно, може има помали проблеми. Затоа, проверете го следното пред да повикате електричар, за да заштедите време и пари.

Што да направите ако фрижидерот не работи:

Проверете дали:

- Има струја,
- Главниот осигурувач во вашиот дом е исклучен,
- Термостатот е поставен на позиција “•”,
- Штекерот е исправен. За да го проверите ова, приклучете друг апарат за којшто знаете дека работи правилно.

Што да направите ако фрижидерот не лади доволно:

Проверете дали:

- Сте го преоптовариле апаратот,
- Вратите се добро затворени,
- Има прашина на кондензаторот,
- Има доволно место одзади и од страните.

Ако има бука:

Гасот за ладење што циркулира во колото за ладење прави делумна бука (звук на баботење) дури и кога компресорот не работи. Не грижете се. Тоа е сосема нормално. Ако звукот е поинаков, проверете дали:

- Апаратот е добро порамнет,
- Нешто се допира на задната страна,
- Вибрираат работите што сте ги ставиле врз апаратот.

Ако има вода во долниот дел на фрижидерот:

Проверете дали:

Отворот за цедење на водата од одмрзнување е затнат (користете го чепот за чистење на отворот за цедење)

Ако вашиот фрижидер не лади доволно:

Ладилникот е дизајниран да работи во интервали на амбиентална температура согласно стандардите и климатските услови посочени на етикетата со информации. Ние не препорачуваме да го користите фрижидерот надвор од наведените вредности за температурата во контекст на ефикасно ладење.

Препораки

- Со цел да се зголеми просторот и да се подобри изгледот, „делот за ладење“ на фрижидерот е поставен во внатрешноста на задниот ѕид на одделот за ладење. Кога уредот работи, ѕидот е покриен со мраз или водни капки, во зависност од тоа дали компресорот работи или не. Не грижете се. Тоа е сосем нормално. Уредот треба да се одмрзне единствено доколку на ѕидот се формира предебел слој мраз.
- Ако апаратот не се користи подолг период (на пр. за време на годишен одмор) поставете го копчето на термостатот во положба “*”. При одмрзнување и чистење на фрижидерот, оставајте ја вратата отворена за да спречите формирање роса и непријатен мирис.

Совети за зачувување ел. енергија

1. Монтирајте го апаратот во студена и добро проветрена просторија, но не и на директна сончева светлина и подалеку од извор на топлина (грејно тело, шпорет и сл.). Во спротивно, користете плоча за изолација.
2. Оставете затворената храна и пијалаци за да се изладат надвор од апаратот.
3. Пијалаци и зготвената храна треба да се во затворени садови кога се ставаат внатре. Во спротивно, влагата се зголемува во апаратот. Така се продолжува и времето за работа. Затворањето на пијалаци и зготвената храна во садови помага да се зачуваат миризбата и вкусот.
4. Кога ставате храна и пијалаци, држете ја вратата отворена колку што е можно пократко.
5. Затворајте ги капаците на сите комори во фрижидерот коишто имаат различна температура (комора за свежа храна, разладување и сл.).
6. Гумата на вратите мора да биде чиста и еластична. Заменете ја гумата кога ќе се изаби.

Горна плоча



Горна површина

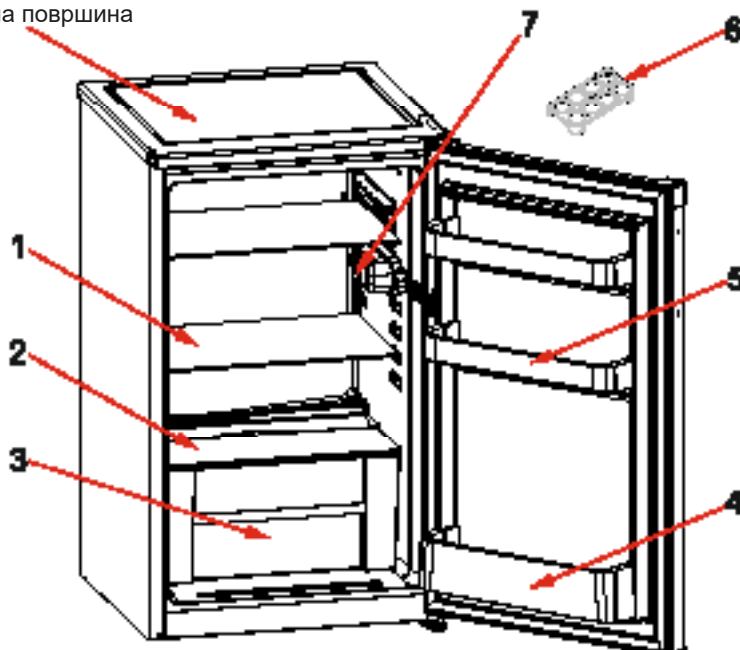

Оваа презентација е само за информација за деловите на уредот.
Деловите може да не се исти кај различни модели.

- 1) Полица на фрижидерот
- 2) Капак на комора за свежа храна
- 3) Комора за свежа храна
- 4) Полица за шишиња
- 5) Полицы за сирење / путер
- 6) Држач за јајца
- 7) Кутија на термостат

Овој уред не е наменет да се користи како вграден апарат.

Преграда за свежа храна (Фрижидер): Најефикасната искористеност на енергијата се обезбедува во конфигурацијата со фиоките во долниот дел од уредот и полиците рамномерно распределени, позицијата на корпите на вратата не влијае на потрошувачката на енергија.

Димензии

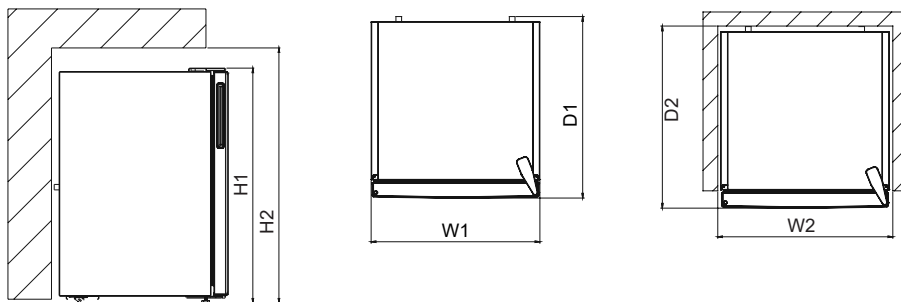

Вкупни димензии ¹		
H1	mm	821
W1	mm	480
D1	mm	500

Простор потребен за употреба ²		
H2	mm	971
W2	mm	580
D2	mm	540

Вкупен простор потребен за употреба ³		
W3	mm	756,0
D3	mm	987,5

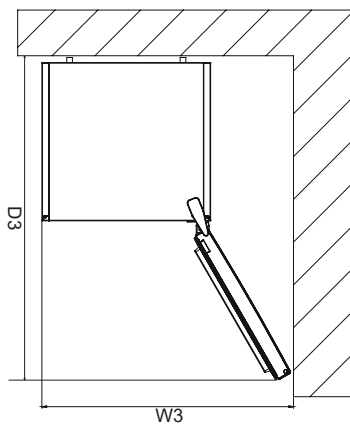

1 ТЕХНИЧКИ ПОДАТОЦИ

Техничките информации може да се најдат на плочката во внатрешната страна на уредот и на енергетската етикета.

На QR-кодот на етикетата за енергија која е доставена со апаратот има интернет-врска која води до информациите поврзани со перформансите на апаратот во базата на податоци EPREL .

Чувајте ја етикетата за енергија како прирачник заедно со упатството за употреба и сите други документи испорачани со овој апарат.

Исто така, можно е да се пронајдат истите информации во EPREL на врската <https://eprel.ec.europa.eu> и името на моделот и бројот на производот што ќе ги најдете на плочката со спецификации на апаратот.

За детални информации за етикетата за енергија, видете ја врската www.theenergylabel.eu

2 ИНФОРМАЦИИ ЗА ТЕСТОТ ЗА ПЕРФОРМАНСИ (ИНСТИТУТ ЗА ИСПИТУВАЊЕ)

За секоја верификација на Eco Design, уредот мора да биде во согласност со стандардот EN 62552. Барањата за вентилација, димензиите на вдлабнатините и минималниот простор за воздух мора да бидат како што е наведено во ова упатство за употреба во Поглавје 2. Стапете во контакт со производителот за какви било дополнителни информации, вклучувајќи ги и планови за товарење.

3 СЕРВИС И ГРИЖА ЗА КОРИСНИЦИТЕ

Секогаш користете оригинални резервни делови.

Кога ќе контактирате со нашиот Овластен сервис, треба да ги имате на располагање следниве податоци: модел, број на производот, сервиски број. Информациите може да ги најдете на плочката со спецификации. Тие се предмет на промена без претходна најава.

Оригиналните резервни делови за некои специфични компоненти се достапни најмалку 7 или 10 години, во зависност од видот на компонентата, откако последниот модел на уредот е пуштен во продажба.

Посетете ја нашата веб страница:

www.voxelectronics.com



VOX
ELECTRONICS

POR

KS1200F

MANUAL DO USUÁRIO FRIGORÍFICO







EAC

Índice

ANTES DE UTILIZAR O FRIGORÍFICO.....	2
Recomendações gerais	2
Frigoríficos antigos e fora de funcionamento.....	5
Avisos de segurança.....	5
Instalar e utilizar o frigorífico.....	6
Antes de por o aparelho a funcionar	7
OPERAÇÃO DO SEU APARELHO	7
Ajuste do termostato	7
Avisos de definição de temperaturas.....	8
COLOCAR OS ALIMENTOS NO APARELHO.....	9
LIMPEZA E MANUTENÇÃO.....	10
Descongelação	11
Ao substituir a lâmpada	11
TRANSPORTE E REPOSICIONAMENTO	12
Reposicionar a porta.....	12
ANTES DE LIGAR PARA O SERVIÇO PÓS-VENDA.....	12
Dicas para poupar energia.....	13
AS PARTES DO APARELHO E OS COMPARTIMENTOS	14

PARTE-1 ANTES DE UTILIZAR O FRIGORÍFICO

Recomendações Gerais

-  **AVISO:** Mantenha desobstruídas as aberturas de ventilação, quer no revestimento do aparelho quer na estrutura embutida.
-  **AVISO:** Não utilize dispositivos mecânicos ou outros meios não recomendados pelo fabricante para acelerar o processo de descongelamento.
-  **AVISO:** Não utilize aparelhos elétricos dentro dos compartimentos de armazenamento do frigorífico a menos que sejam recomendados pelo fabricante.
-  **AVISO:** Não danifique o circuito de refrigeração.
-  **AVISO:** A fim de evitar qualquer perigo resultante da instabilidade do aparelho, o mesmo deverá ser fixado de acordo com as seguintes instruções presentes neste manual.
-  **AVISO:** Ao posicionar o aparelho, certifique-se de que o cabo de alimentação não está preso ou danificado.
-  **AVISO:** Não coloque tomadas portáteis, extensões ou fontes de alimentação portáteis (ex: geradores) na parte traseira do aparelho.



Símbolo ISO 7010 W021

Aviso: Risco de incêndio/materiais inflamáveis

Se o seu aparelho utilizar R600a como refrigerante (estas informações encontram-se na placa de identificação do aparelho), então deverá tomar cuidado durante o transporte e instalação para evitar que elementos do frigorífico se danifiquem. O R600a é um gás natural amigo do ambiente mas é também explosivo. Na eventualidade de uma fuga de gás devido a danos nos elementos do aparelho, afaste de imediato o frigorífico de qualquer chama ou fonte de calor e deixe arejar durante alguns minutos a divisão onde o frigorífico se localiza.

- Não danifique o circuito de gás do congelador enquanto transporta e posiciona o frigorífico.

- Não armazene substâncias explosivas no interior do aparelho como por exemplo, latas de aerossóis com propulsor inflamável.
- Este aparelho é destinado apenas para uso doméstico e usos semelhantes, tais como:
 - cozinhas, lojas, escritórios e outros ambientes de trabalho;
 - em quintas e quartos de hóspedes
 - em hotéis, motéis, ambientes residenciais, bed and breakfast e restante hotelaria que não se enquadre nas vendas a retalho.
 - catering e similares.
- Se a tomada não corresponder à ficha do frigorífico, deve ser substituída pelo fabricante, um agente de serviço ou técnico qualificado, a fim de evitar diversos riscos.
- Este aparelho possui uma ficha especial para ligação terra e está ligada ao cabo de alimentação. Esta ficha deve ser utilizada com uma tomada de 16 amperes específica para ligação à terra. Se não tiver uma tomada deste tipo em sua casa, então deve recorrer a um electricista qualificado.
- Este aparelho pode ser utilizado por crianças com idade igual ou superior a 8 anos de idade e por pessoas com capacidades mentais, sensoriais e físicas reduzidas ou com falta de experiência ou conhecimento, conquanto que sejam supervisionadas ou tenham recebido instruções relativamente a como utilizar este aparelho de forma segura e que tenham entendido os perigos envolvidos. As crianças não devem brincar com o eletrodoméstico. A limpeza e manutenção feitas pelo utilizador não devem ser realizadas por crianças sozinhas e sem supervisão.
- Crianças com idades entre os 3 e os 8 anos podem colocar e retirar alimentos do frigorífico. As crianças não devem efetuar a limpeza ou a manutenção. Crianças menores que 3 anos não devem utilizar o frigorífico. odo a evitar riscos.

Crianças com idades entre os 3 e os 8 anos só podem utilizar este aparelho de forma segura se sob supervisão constante. Crianças com idade entre os 8 e os 14 anos ou pessoas vulneráveis podem utilizar o aparelho de forma segura se forem supervisionadas ou após terem recebido as instruções adequadas relativamente à utilização do aparelho. Pessoas vulneráveis apenas podem utilizar o aparelho de forma segura se sob supervisão constante.

- Se o cabo elétrico estiver danificado deve ser substituído pelo fabricante, agente de serviço ou pessoa devidamente qualificada de modo a evitar riscos.
- Este aparelho não pode ser utilizado em localidades com altitude superior a 2000 metros.

Para evitar a contaminação dos alimentos, respeite as seguintes instruções:

- Manter a porta do frigorífico aberta durante longos períodos pode causar um aumento significativo da temperatura nos compartimentos.
- Efectue uma limpeza regular das superfícies e dos sistemas de drenagem acessíveis que por norma entram em contacto com qualquer alimento.
- Armazene carne e peixe crus em recipientes adequados dentro do frigorífico, de forma que não contactem ou vertam para cima de outros alimentos.
- Os compartimentos de duas estrelas para alimentos congelados são adequados para armazenar alimentos pré-congelados e para armazenar ou fazer gelado e cubos de gelo.
- Os compartimentos de uma, duas e três estrelas não são adequados para congelar alimentos frescos.
- Se o frigorífico ficar vazio durante longos períodos de tempo, este deve ser desligado, descongelado, limpo e seco, sendo necessário deixar a porta aberta para evitar o aparecimento de bolor dentro do frigorífico.

Frigoríficos antigos e fora de funcionamento

- Se o seu frigorífico antigo tiver um cadeado, remova-o ou inutilize-o antes de o eliminar, uma vez que as crianças podem usá-lo para brincar e ficar presas dentro do aparelho.
 - Frigoríficos e congeladores antigos contêm material isolante e refrigerante como os CFCs ou HFCs.

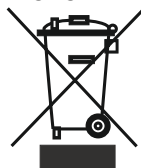

Como tal, tome cuidado para não danificar o ambiente quando eliminar o seu frigorífico antigo.

Por favor, contacte as suas autoridades locais para obter mais informações sobre a directiva REEE.

Notes:

- Por favor, leia atentamente o manual de instruções antes de instalar e utilizar o seu aparelho. **Não nos responsabilizamos por quaisquer danos incorridos devido a má utilização.**
- Siga todas as instruções disponíveis no seu aparelho e neste manual de instruções e guarde o manual num local seguro para o ajudar a lidar com necessidades que possam ocorrer no futuro.
- Este aparelho é fabricado para ser utilizado exclusivamente em lar e ambientes domésticos e apenas para os propósitos especificados. Este aparelho não está capacitado para utilização comercial ou comunitária e tal utilização poderá fazer com que a garantia seja cancelada e a nossa empresa não se responsabilizará por eventuais perdas que possam ocorrer.
- Este frigorífico foi fabricado para ser utilizado em casa e apenas para refrigerar/armazenar alimentos. Não é adequado para utilização comercial ou comunitária e/ou para armazenar substâncias que não alimentos. A nossa empresa não se responsabiliza pelas perdas incorridas em caso contrário.

Avisos de segurança

- Não utilize adaptadores ou tomadas pois podem provocar sobreaquecimento ou incêndio.
- Não utilize cabos eléctricos usados e deformados.
- Não entrelace nem dobre os cabos.
- Não utilize adaptador de ficha.



- Este aparelho foi pensado para ser utilizado por adultos. Não permita que as crianças brinquem com o aparelho, inclusive com a respectiva porta.
- Não puxe a ficha da tomada com as mãos molhadas, dado o risco de choque eléctrico!
- Não coloque garrafas ou latas com bebidas dentro do congelador, dado o risco de rebentarem, podendo causar estragos no aparelho e restantes alimentos.
- Para sua própria segurança, não coloque material explosivo ou inflamável no frigorífico. As bebidas com maior quantidade de álcool devem ser colocadas no frigorífico, sempre bem fechadas e na posição vertical.

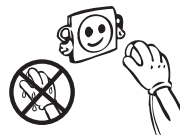

- Ao retirar gelo do compartimento, não lhe toque com as mãos porque pode causar queimaduras de gelo ou feridas.
- Não toque em produtos congelados com as mãos molhadas!
Não coma gelados ou cubos de gelo imediatamente após os retirar do congelador!
- Este aparelho serve para armazenar alimentos e bebidas.
Armazene bebidas e alimentos apenas por prazos curtos.
- Não armazene alimentos congelados no compartimento de fazer gelo nem o utilize para congelar alimentos.
- Não volte a congelar produtos congelados depois de os ter descongelado, dado que tal pode causar problemas de saúde como p.e. intoxicações alimentares.
- Não utilize dispositivos eléctricos, sprays de descongelação ou objectos afiados ou pontiagudos, tais como facas ou outros talheres para remover gelo.
- Não cubra parte ou totalidade do frigorífico com panos ou qualquer outro material, porque afecta o desempenho do frigorífico.
- Durante o transporte do frigorífico deve fixar os acessórios para evitar danos.



Instalar e utilizar o frigorífico

Antes de começar a utilizar o frigorífico, tenha atenção aos seguintes pontos:

- Este aparelho deve ser ligado a uma tensão de 220-240V e 50 Hz.
- O fabricante declina qualquer responsabilidade no caso de não se seguirem as recomendações eléctricas, incluindo a ligação terra.
- Coloque o aparelho num local que não esteja sujeito a luz solar directa.
- Deve ser colocado a um mínimo de 50 cm de aquecedores a gás, lareiras, fogões a gás e a um mínimo 5 cm de fornos eléctricos.
- Não coloque o aparelho no exterior nem deixe que apanhe chuva.
- Se o aparelho está instalado próximo de outro frigorífico ou congelador, então mantenha uma distância mínima de 2 cm para prevenir a criação de condensação.
- Não coloque nenhum objecto sobre o frigorífico e mantenha um mínimo de 15 cms livres acima do topo do aparelho.
- As pés frontais ajustáveis devem ser ajustados para garantir que o aparelho fica nivelado e estável. Pode ajustar os pés rodando-os no sentido dos ponteiros do relógio ou no sentido contrário. Faça-o antes de colocar os alimentos no frigorífico.
- Antes de utilizar o seu frigorífico, limpe todas as peças com água morna misturada com uma colher de bicarbonato de sódio e depois enxague com água limpa e seque. Após a limpeza, volte a colocar todas as peças.
- Instale o plástico de ajustamento da distância (a parte com palhetas brancas situada na parte traseira) rodando-o 90º conforme mostrado na imagem, de modo que o condensador não toque na parede.
- O frigorífico deve ser instalado junto a uma parede, mas com uma folga mínima de 75mm entre o aparelho e a parede.

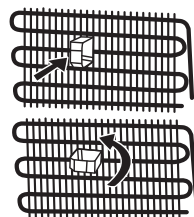

Antes de por o aparelho a funcionar

- Quando operado pela primeira vez ou após ser transportado e para permitir um funcionamento eficiente, o frigorífico deve ser mantido na posição vertical durante 3 horas e só depois ligado, caso contrário poderá danificar o compressor.
- Poderá sentir um aroma incómodo após ligar, o qual desaparecerá quando o aparelho começar a trabalhar.

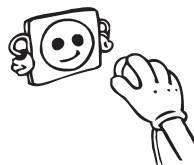

PARTE 2.

OPERAÇÃO DO SEU APARELHO

Ajuste do termostato

As despensas (refrigeradores) não possuem compartimentos congeladores, mas podem arrefecer até a uma temperatura inferior a 5 ° C.

- O Termostato do Frigorífico regula automaticamente a temperatura interior dos compartimentos. Rodando o botão desde a posição “1” até “5”, temperaturas mais frias serão conseguidas.
- A posição “•” indica que o termostato se encontra encerrado e como tal sem refrigeração disponível.
- Para armazenar alimentos por períodos de tempo relativamente curtos. Pode colocar o botão entre mínimo e médio.(1-3)
- Para armazenar alimentos por longos períodos de tempo no compartimento do frigorífico, pode colocar o botão na posição media.(3-4)

Nota: Tenha em conta que a temperatura ambiente, a temperatura dos alimentos recém armazenados e a frequência com que a porta é aberta afetam a temperatura do compartimento do refrigerador. Se necessário, altere a configuração da temperatura.

- *As despensas (refrigeradores) não possuem compartimentos congeladores, mas podem funcionar abaixo dos 5 ° C.*
- *O seu frigorífico deve funcionar durante 24 horas de acordo com a temperatura ambiente sem interrupção depois de ter sido ligado e de ter arrefecido completamente.*
- *Não abra a porta do frigorífico frequentemente e não coloque uma grande quantidade de alimentos durante este período.*
- *Se a unidade estiver desligada ou desconectada, deve-se aguardar pelo menos 5 minutos antes de reiniciar ou voltar a ligar a unidade para não danificar o compressor.*

Avisos de definição de temperaturas

- A temperatura do interior do aparelho é afectada pela temperatura ambiente, pela temperatura dos alimentos recentemente armazenados e pela frequência com que a porta é aberta. Se necessário, pode alterar a regulação da temperatura.
- Recomendamos que não opere o seu frigorífico em ambientes com temperaturas iguais ou inferiores a 10°C, pois tal reduz a sua eficiência.
- Aquando da configuração do termostato, deve considerar com que frequência as portas do eletrodoméstico irão ser abertas e fechadas e como os alimentos serão armazenados no seu frigorífico, bem como o ambiente no qual o frigorífico se encontra localizado.
- Quando liga o aparelho pela primeira vez, deixe-o funcionar de forma contínua durante 24 horas de modo a atingir a temperatura ideal para operar. Durante este período, não abra a porta nem coloque uma grande quantidade de alimentos no seu interior.
- Durante um corte de energia, desligue o aparelho da tomada para evitar danos no compressor. Assim que a eletricidade for reposta aguarde 5 a 10 minutos antes de o ligar. Desta forma ajudará a evitar danos nos componentes do aparelho.
- Este aparelho foi produzido para operar dentro dos limites de temperatura ambiente indicados nos padrões e de acordo com a classe climática indicada na etiqueta do aparelho. Recomendamos que o frigorífico não seja operado fora dos limites de temperatura indicados, dado que tal irá reduzir a eficiência de refrigeração.
- O seu aparelho foi concebido para funcionar nos intervalos de temperatura ambiente entre os 10°C - 43°C.



Classe climática e significado:

T (tropical): Este aparelho de refrigeração destina-se a ser utilizado em temperaturas ambiente situadas entre os 16 °C e os 43 °C.

ST (subtropical): Este aparelho de refrigeração destina-se a ser utilizado em temperaturas ambiente situadas entre os 16 °C e os 38 °C.

N (temperado): Este aparelho de refrigeração destina-se a ser utilizado em temperaturas ambiente situadas entre os 16 °C e os 32 °C.

SN (temperado prolongado): Este aparelho de refrigeração destina-se a ser utilizado em temperaturas ambiente situadas entre os 10 °C e os 32 °C.

PARTE 3. COLOCAR OS ALIMENTOS NO FRIGORÍFICO

- Para reduzir a humidade e evitar a conseqüente formação de gelo, armazene sempre as bebidas em recipientes bem selados. O gelo tende a concentrar-se nas partes mais frias do líquido que evapora e em certas alturas, o aparelho será submetido a descongelações mais frequentes.
- Nunca coloque alimentos quentes no compartimento do frigorífico. Os alimentos quentes devem arrefecer à temperatura ambiente e ser organizados no interior do aparelho de forma a assegurar uma boa circulação de ar dentro do frigorífico.
- Certifique-se de que nada entra em contacto directo com a parte traseira do frigorífico, pois poderá desenvolver-se gelo e colar qualquer produto no aparelho. Não abra a porta do frigorífico com muita frequência.
- Recomendamos que a carne e o peixe (que irá utilizar dentro de um ou dois dias) sejam embrulhados ou embalados em plástico e armazenados na prateleira de vidro situada por cima do cesto de vegetais onde o ar é mais fresco e com tal fornece melhores condições de armazenamento.
- Frutas e vegetais sem embalagem devem ser guardados no cesto de vegetais.
- Para manter as condições normais de funcionamento do frigorífico, basta definir a temperatura nos +4 °C.
- A temperatura do compartimento do frigorífico deve estar compreendida entre os 0 e os 8°C. Abaixo dos 0°C os alimentos frescos ficam enregelados e apodrecidos, enquanto que acima dos 8 °C a carga bacteriana aumenta e contamina-os.
- Não coloque alimentos ainda quentes no frigorífico! Deve aguardar para que arrefeçam. Os alimentos quentes aumentam a temperatura do frigorífico, algo que provoca intoxicações alimentares e a deterioração dos restantes alimentos.
- Carnes e peixes, entre outros, devem ser armazenados no compartimento de alimentos, enquanto que o compartimento para legumes (se disponível) é indicado para legumes.
- Para evitar contaminação cruzada, os produtos à base de carne não devem ser armazenados juntamente com fruta e legumes.
- Os alimentos devem ser colocados no frigorífico em recipientes fechados ou cobertos para impedir a entrada de humidade e criação de maus odores.

PARTE -4 LIMPEZA E MANUTENÇÃO

- Desligue o aparelho da rede eléctrica antes de o limpar.

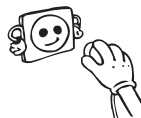

- Não use água para limpar o aparelho.
- Certifique-se que não entra água na caixa da lâmpada nem noutras partes eléctricas.

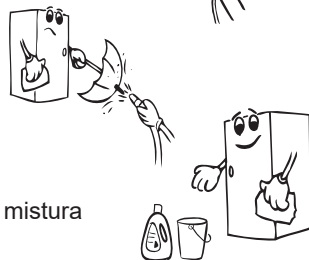

- O frigorífico deve ser periodicamente limpo usando uma mistura de bicarbonato de sódio com água morna.

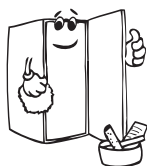

- Limpe separadamente cada um dos acessórios com água e sabão e não os leve a máquina de lavar roupa.



- Não utilize produtos abrasivos, detergentes ou sabões. Após a lavagem, enxague com água limpa e seque cuidadosamente. Quando a limpeza tiver concluída, volte a ligar a ficha do aparelho, certificando-se primeiro de que tem as mãos secas.

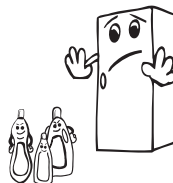

- Limpe o condensador com uma vassoura, pelo menos duas vezes por ano a fim de obter poupança de energia e aumento de produtividade.



A FICHA TERÁ DE ESTAR DESLIGADA.

Descongelação

- A descongelação acontece automaticamente no refrigerador durante operação; a água descongelada é conduzida para a bandeja de evaporação, e evapora-se automaticamente.
- A bandeja de evaporação e o conduto de evacuação para a água descongelada, devem ser limpos periodicamente com o tampão - filtro para impedir que a água se acumule no fundo do frigorífico e saia para fora.
- Também pode verter 1/2 copo da água para limpar por dentro o conduto de evacuação.

Ao substituir a lâmpada

Ao substituir a lâmpada de iluminação interior;

- 1- Desligue da corrente eléctrica.
- 2- Remova a tampa usando uma chave de fenda
- 3- Mude a lâmpada incandescente por uma nova de não mais de 15 W.
- 4- Instale a tampa.
- 5- Coloque o protector e depois de esperar 5 minutos, tape a unidade.

Substituir a luminação LED

Se o seu frigorífico tiver iluminação LED e necessitar de a trocar, entre em contacto com a assistência técnica ao cliente dado que esta substituição deve ser realizada por pessoal autorizado para tal.

PARTE -5 TRANSPORTAR E MUDAR O LOCAL ONDE O FRIGORÍFICO SE ENCONTRA INSTALADO

Transportar e mudar a localização

- A embalagem original e a espuma protectora do aparelho podem ser guardadas para o caso de vir a necessitar de um novo transporte.
- Fixe o frigorífico numa embalagem espessa, com fitas ou cordas fortes e siga as instruções para transporte indicadas na embalagem.
- Antes do transporte ou mudança de local do aparelho, deve remover todas as partes amovíveis (prateleiras, acessórios, cestos de vegetais, etc.) e fixá-las bem utilizando fitas.

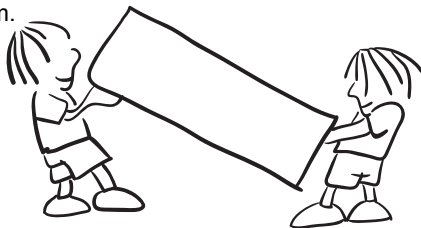

Transportar o frigorífico na posição vertical.

Reposicionar a porta

- Não é possível alterar a direção de abertura da porta do aparelho caso as pegas estejam instaladas na superfície frontal da porta.
- É possível alterar a direção de abertura da porta em modelos sem pegas.
- Se a direção de abertura da porta puder ser alterada, contacte o Centro de Serviço Autorizado mais próximo para realizar essa tarefa.

PARTE -6 ANTES DE LIGAR PARA A ASSISTÊNCIA TÉCNICA

Se o frigorífico não estiver a funcionar correctamente, poderá haver apenas um pequeno problema de fácil resolução. Eis o que pode verificar por si antes de chamar um electricista ou técnico autorizado:

Se o frigorífico não estiver a funcionar, verifique:

- Se tem corrente eléctrica,
- Se o quadro de electricidade está ligado,
- Se o termostato está definido na posição “•”,
- Se a tomada está avariada. Para testar, ligue na mesma tomada outro aparelho que tenha em casa.

Se o frigorífico estiver a funcionar defeituosamente, verifique:

- Se o eletrodoméstico está sobrecarregado
- Se as portas estão bem fechadas
- Se existe pó acumulado no condensador
- Se existe espaço suficiente perto das paredes traseiras e laterais

Se está a fazer barulho;

O gás refrigerante que circula no circuito do frigorífico poderá por vezes fazer um ligeiro ruído (tipo som efervescente) mesmo quando o compressor não está a funcionar. Não se deve preocupar pois tal é normal. No entanto, se ouvir um som diferente, verifique se:

- O aparelho está bem nivelado
- Se tem algum objecto em contacto com a parte traseira
- Se os produtos no interior do aparelho estão a vibrar.

Se tiver água na parte de baixo do frigorífico, verifique se;

O orifício de drenagem da água não está entupido (utilize a tampa de drenagem de descongelação para limpar o orifício de drenagem).

Se o seu frigorífico não está arrefecendo o suficiente;

O frigorífico foi concebido para funcionar numa temperatura ambiente definida nos padrões, de acordo com a classe climática estipulada no rótulo informativo. Não é recomendado que o seu frigorífico funcione em ambientes que estejam fora dos intervalos de temperatura em termos de eficiência de arrefecimento.

Recomendações

- Para aumentar espaço e melhorar a aparência, a «secção de esfriamento» deste aparelho é posicionada dentro da parede na parte de trás do compartimento do refrigerador. Quando o aparelho está a funcionar, esta parede está coberta com gelo ou gotas de água, dependendo se o compressor está a funcionar ou não. Não se preocupe. Isto é bastante normal. O aparelho só deve ser descongelado se apresentar uma camada de gelo excessivamente grossa na parede.
- Se o aparelho não for utilizado durante muito tempo, como p.e. durante as férias de Verão, coloque o botão do termostato na posição "-". Deve descongelar, limpar o frigorífico e deixar a porta aberta para evitar a formação de mofo e odores desagradáveis.

Dicas para poupar Energia

1. Instale o aparelho num local fresco, bem ventilado e sem nenhuma exposição a luz directa do sol nem proximidade de qualquer fonte de calor (como p.e. um aquecedor ou forno), caso contrário o aparelho deve ser protegido com uma placa de isolamento.
2. Deixe arrefecer alimentos e bebidas quentes antes de os colocar dentro do frigorífico.
3. Bebidas e outros líquidos deverão ser tapados quando colocados no interior. Se deixados destapados a humidade dentro do aparelho irá aumentar e assim, o aparelho necessitará de mais energia. Manter bebidas e outros líquidos destapados ajuda a preservar o seu aroma e sabor.
4. Evite manter as portas abertas durante longos períodos ou abri-las com muita frequência, uma vez que ar quente irá entrar e fazer ligar o compressor com uma frequência desnecessária.
5. Mantenha sempre fechadas todas as tampas dos diferentes compartimentos.
6. A junta da porta deve estar sempre limpa e maleável. Em caso de desgaste, se a junta for removível, deve substituí-la. Caso não seja removível, poderá substituir a porta.

PARTE 7. AS PARTES E COMPARTIMENTOS DO APARELHO

Painel superior

Messa
superior

A apresentação é apenas para informação acerca das partes do aparelho. As partes podem variar de acordo com o modelo do aparelho.

1. Prateleira do frigorífico (Vidro de segurança)
2. Tapa do cesto de vegetais (Vidro de segurança)
3. Cesto de vegetais
4. Prateleiras de garrafas
5. Prateleiras para queijo e manteiga
6. Suporte de ovos
7. A caixa com termostato

Este aparelho não está projectado para ser instalado de forma embutida.

Notas gerais:

Compartmento dos frescos do frigorífico:

A utilização eficiente da energia é também garantida pela forma como se instalam as gavetas e prateleiras. As gavetas devem ser colocadas na parte inferior do frigorífico e as prateleiras devem ser distribuídas de forma uniforme. Quanto a posição dos compartimentos das portas, esta não afeta o consumo energético.

Dimensões

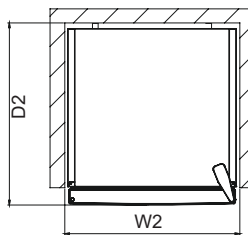
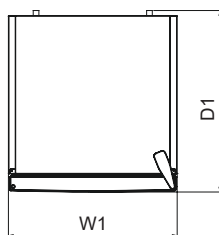
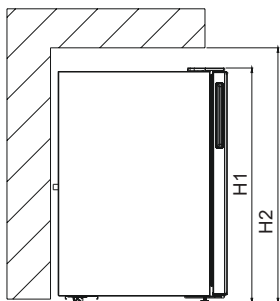

Dimensões Gerais ¹		
H1	mm	821
W1	mm	480
D1	mm	500
Espaço para uso ²		
H2	mm	971
W2	mm	580
D2	mm	540
Espaço global para uso ³		
W3	mm	756,0
D3	mm	987,5

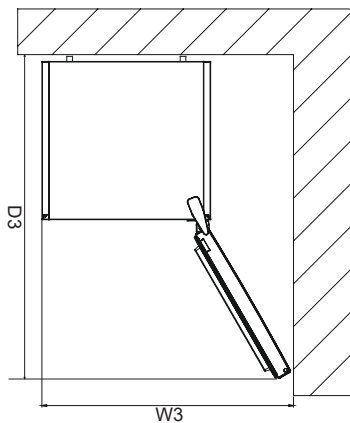

1 DADOS TÉCNICOS

A informação técnica encontra-se na placa de classificação localizada no lado interno do aparelho e na etiqueta energética. O código QR na etiqueta energética fornecida com o aparelho fornece uma ligação web para a informação relacionada com o desempenho do aparelho, informação que se encontra disponível na base de dados EPREL da UE. Guarde a etiqueta energética para referência futura, juntamente com o manual do utilizador e todos os outros documentos fornecidos com este aparelho. Pode também encontrar a mesma informação na EPREL através do link <https://eprel.ec.europa.eu> bem como o nome do modelo e número do produto que se encontra na placa de classificação do aparelho. Ver o link www.theenergylabel.eu para mais informações detalhadas sobre a etiqueta energética.

2 INFORMAÇÃO PARA INSTITUTOS DE TESTES

O aparelho destinado a qualquer verificação do seu EcoDesign deve estar em conformidade com a norma EN 62552. Os requisitos de ventilação, dimensões do suporte para enbutir e folgas mínimas da retaguarda devem ser conforme as indicações presentes no no Capítulo 2 deste Manual do Utilizador. Por favor, contacte o fabricante caso necessite de mais alguma informação, incluindo planos de carga.

3 SERVIÇO E CUIDADO AO CLIENTE

Ao contactar com o nosso Centro de Serviço Autorizado, certifique-se de que tem consigo os seguintes dados disponíveis: Modelo, Número de Série e Índice de Serviço. A informação pode ser encontrada na placa de classificação do aparelho. Sujeito a alterações sem aviso prévio. As peças sobressalentes originais para alguns componentes específicos estão disponíveis por um mínimo de 7 ou 10 anos, com base no tipo de componente e contando a partir da data da colocação no mercado da última unidade do modelo.

Visite o nosso site em:

www.voxelectronics.com

CE

Ovaj dokument je originalno proizveden i objavljen od strane proizvođača, brenda Vox, i preuzet je sa njihove zvanične stranice. S obzirom na ovu činjenicu, Tehnoteka ističe da ne preuzima odgovornost za tačnost, celovitost ili pouzdanost informacija, podataka, mišljenja, saveta ili izjava sadržanih u ovom dokumentu.

Napominjemo da Tehnoteka nema ovlašćenje da izvrši bilo kakve izmene ili dopune na ovom dokumentu, stoga nismo odgovorni za eventualne greške, propuste ili netačnosti koje se mogu naći unutar njega. Tehnoteka ne odgovara za štetu nanесenu korisnicima pri upotrebi netačnih podataka. Ukoliko imate dodatna pitanja o proizvodu, ljubazno vas molimo da kontaktirate direktno proizvođača kako biste dobili sve detaljne informacije.

Za najnovije informacije o ceni, dostupnim akcijama i tehničkim karakteristikama proizvoda koji se pominje u ovom dokumentu, molimo posetite našu stranicu klikom na sledeći link:

<https://tehnoteka.rs/p/vox-frizider-ks-1200-f-akcija-cena/>