

Uputstvo za upotrebu

ELECTROLUX ugradna ploča KCC85450

 **Electrolux**

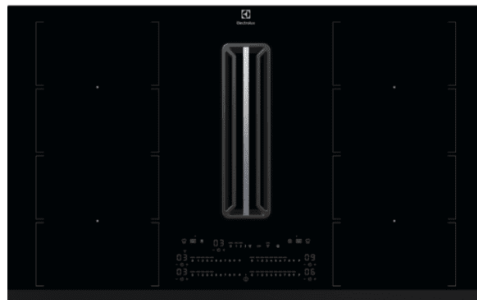

Tehnoteka je online destinacija za upoređivanje cena i karakteristika bele tehnike, potrošačke elektronike i IT uređaja kod trgovinskih lanaca i internet prodavnica u Srbiji. Naša stranica vam omogućava da istražite najnovije informacije, detaljne karakteristike i konkurentne cene proizvoda.

Posetite nas i uživajte u ekskluzivnom iskustvu pametne kupovine klikom na link:

<https://tehnoteka.rs/p/electrolux-ugradna-ploca-kcc85450-akcija-cena/>



SR Плоча за кување
SL Kuhalna plošča

Упутство за употребу
Navodila za uporabo

2
34



Electrolux

САДРЖАЈ

| | |
|-----------------------------------|----|
| 1. ИНФОРМАЦИЈЕ О БЕЗБЕДНОСТИ..... | 2 |
| 2. БЕЗБЕДНОСНА УПУТСТВА..... | 6 |
| 3. ИНСТАЛИРАЊЕ..... | 8 |
| 4. ОПИС ПРОИЗВОДА..... | 10 |
| 5. ПРЕ ПРВЕ УПОТРЕБЕ..... | 12 |
| 6. СВАКОДНЕВНА УПОТРЕБА..... | 13 |
| 7. ДОДАТНЕ ФУНКЦИЈЕ..... | 18 |
| 8. КОРИСНИ САВЕТИ..... | 23 |
| 9. НЕГА И ЧИШЋЕЊЕ..... | 25 |
| 10. РЕШАВАЊЕ ПРОБЛЕМА..... | 27 |
| 11. ТЕХНИЧКИ ПОДАЦИ..... | 31 |
| 12. ЕНЕРГЕТСКА ЕФИКАСНОСТ..... | 32 |
| 13. ЕКОЛОШКА ПИТАЊА..... | 33 |

МИСЛИМО НА ВАС

Хвала што сте купили Electrolux уређај. Изабрали сте производ који са собом доноси деценије стручног рада и иновација. Генијалан је, елегантан и осмишљен имајући у виду ваше потребе. Будите уверени да ћете при сваком коришћењу добити изванредне резултате.

Добро дошли у Electrolux.

Посетите наш сајт да:



Прибавите савете за коришћење, брошуре и информације за решавање проблема, сервис и поправку:

www.electrolux.com/support



Региструјте производ ради боље услуге:

www.registerelectrolux.com



Купите прибор, потрошни материјал и оригиналне резервне делове за свој уређај:

www.electrolux.com/shop

КОРИСНИЧКА ПОДРШКА И СЕРВИС

Увек користите оригиналне резервне делове.

Када контактирате овлашћени сервисни центар, водите рачуна да код себе имате следеће податке: Модел, број производа, серијски број.

Подаци могу да се пронађу на плочици са техничким карактеристикама.

 Упозорење/опрез – информације о безбедности

 Опште информације и савети

 Информације о животној средини

Задржано право измена.

1. ИНФОРМАЦИЈЕ О БЕЗБЕДНОСТИ

Пре инсталације и коришћења уређаја, пажљиво прочитајте приложено упутство. Произвођач није

одговоран за било какве повреде или штету које су резултат неисправне инсталације или употребе. Чувајте упутство за употребу на безбедном и приступачном месту за будуће коришћење.

1.1 Безбедност деце и осетљивих особа

- Овај уређај могу да користе деца старија од 8 година и особе са смањеним физичким, чулним или менталним способностима, као и особе којима недостају искуство и знање, уколико им се обезбеди надзор или им се дају упутства у вези са употребом уређаја на безбедан начин и уколико схватају могуће опасности. Децу млађа од 8 година, као и особе са веома тешким и сложеним инвалидитетом, треба држати даље од уређаја, осим ако су под сталним надзором.
- Децу треба контролисати како се не би играла са уређајем и мобилним уређајима са посебном апликацијом.
- Држите сву амбалажу даље од деце и одложите је на одговарајући начин.
- УПОЗОРЕЊЕ: Постарајте се да деца и кућни љубимци не буду близу уређаја док уређај ради или се расхлађује. Доступни делови постају врели током употребе.
- Ако овај апарат има уређај за безбедност деце, треба га активирати.
- Деца не смеју да обављају чишћење и корисничко одржавање уређаја без надзора.

1.2 Опште мере безбедности

- Овај уређај је намењен само за кување.
- Овај уређај је намењен за употребу у једном домаћинству у затвореним просторима.
- Уређај се може користити у канцеларијама, хотелским собама, мотелима, пансионима, сеоским туристичким домаћинствима и сличним објектима за смештај где употреба не би

превазилазила (просечан) ниво потрошње по домаћинству.

- УПОЗОРЕЊЕ: Уређај и његови доступни делови могу бити врели током коришћења. Треба бити пажљив како би се избегло додиривање грејних елемената.
- УПОЗОРЕЊЕ: Опасно је остављати храну на грејној плочи да се пржи на масти или уљу без надзора, јер може доћи до пожара.
- Никада немојте водом гасити пожар током кувања. Искључите уређај, а затим прекријте пламен, нпр. противпожарним ћебетом или поклопцем.
- УПОЗОРЕЊЕ: Уређај не сме да се напаја путем екстерног уређаја за укључивање као што је тајмер нити да буде повезан на коло које се редовно укључује и искључује путем струје.
- ОПРЕЗ: Процес кувања мора да се надгледа. Краткотрајан процес кувања мора да се надгледа непрекидно.
- УПОЗОРЕЊЕ: Опасност од пожара: Немојте одлагати предмете на површине за кување.
- Предмете од метала, попут ножева, виљушки, кашика и поклопаца, не треба стављати на грејну површину јер могу постати врели.
- Не користите овај уређај пре него што га уградите.
- Немојте користити парочистач за чишћење уређаја.
- Након коришћења, искључите плочу за кување помоћу команде и немојте се уздати у детектор за посуду.
- Уколико стаклено керамичка површина / стаклена површина напукне, искључите уређај и извадите кабл за напајање из зидне утичнице. У случају да је уређај прикључен на мрежу директно преко разводне кутије, извадите осигурач да бисте искључили уређај из напајања. У оба случаја, обратите се овлашћеном сервисном центру.

- Обезбедите добру вентилацију у просторији у којој је уређај инсталиран како бисте избегли да се у просторију врате издувни гасови других уређаја насталих сагоревањем неких других врста горива, укључујући и сагоревање отвореним пламеном.
- Постарајте се да вентилациони отвори не буду блокирани и да се ваздух који сакупља овај уређај не преноси у канал који се користи за испуштање дима и паре из других уређаја (системи централног грејања, термосифони, бојлери, итд.).
- Кад овај уређај ради с другим уређајима, максимални вакуум који се ствара у просторији не би требало да пређе 0,04 mbar.
- Редовно чистите филтер аспиратора и уклоните масне насlage из уређаја како бисте спречили ризик од пожара.
- Уколико је кабл оштећен, мора га заменити произвођач, овлашћени сервис, или лица сличних квалификација, како би се избегла опасност.
- Ако је уређај прикључен директно на електрично напајање, електрична инсталација мора бити опремљена изолационим уређајем који омогућава искључивање уређаја из електричне мреже на свим половима. Потпуно искључење мора бити у складу са условима наведеним за пренапонску категорију III. Механизам искључења треба да буде уграђен у фиксну електричну мрежу у складу с правилима о електричним мрежама.
- **УПОЗОРЕЊЕ:** Користите само штитнике за плочу за кување дизајниране од стране произвођача уређаја за кување или оне коју су од стране произвођача уређаја у упутствима за употребу наведени као погодни или штитнике за плочу за кување који су инкорпорирани у уређају. Коришћење неодговарајућих штитника за плочу за кување може изазвати несреће.

2. БЕЗБЕДНОСНА УПУТСТВА

2.1 Монтажа



УПОЗОРЕЊЕ!

Само квалификована особа може да инсталира овај уређај.



УПОЗОРЕЊЕ!

Ризик од повреде или оштећења уређаја.

- Уклоните комплетну амбалажу.
- Немојте да инсталирате или користите оштећен уређај.
- Придржавајте се упутстава за монтирање које сте добили уз уређај.
- Неопходно је придржавати се минималног растојања од других уређаја и кухињских елемената.
- Увек водите рачуна приликом померања уређаја зато што је тежак. Увек користите заштитне рукавице и затворену обућу.
- Заптијте исечене површине заптивним материјалом да бисте спречили да влага доведе до набреклина.
- Заштитите доњу страну уређаја од паре и влаге.
- Немојте монтирати уређај поред врата или испод прозора. Овим се спречава да врело посуђе за кување падне са уређаја када се отворе врата или прозор.
- Не инсталирајте одвод издувног ваздуха у зидну шупљину, осим ако је шупљина пројектована у ту сврху.
- У случају монтаже без одводне цеви, отвор вентилатора мора бити смештен директно уз зид или одвојен додатним зидом кухињског елемента да би се спречио приступ лопатицама вентилатора.
- Сваки уређај има вентилаторе за хлађење на дну.
- Ако је уређај постављен изнад фиоке:
 - немојте да стављате ситне предмете или папир који се може увући, јер они могу да оштете вентилаторе за хлађење или да покваре систем за хлађење.

– Држите раздаљину од најмање 2 cm између доњег дела уређаја и делова који се чувају у фиоци.

- Уклоните преградну плочу постављену у уградни елемент испод уређаја.

2.2 Прикључивање струје



УПОЗОРЕЊЕ!

Ризик од пожара и струјног удара.

- Све електричне прикључке мора да повеже квалификовани електричар у складу са електричном шемом или упутством за монтажу.
- У случају монтаже издувне цеви, и ако је присутна или обавезна додатна опрема (зидни вентил, прекидач прозора и/или отварач прозора), електричне прикључке мора да повеже квалификовани електричар у складу са електричном шемом или упутством за монтажу.
- Уређај мора да буде уземљен.
- Пре извођења било каквих радова на уређају, кабл за напајање обавезно извадите из зидне утичице.
- Уверите се да су параметри на плочици са техничким карактеристикама компатибилни са одговарајућим параметрима електричне мреже за напајање.
- Проверите да ли је уређај правилно инсталиран. Лоше причвршћен или неодговарајући кабл или утикач (ако га има) може проузроковати прегревање електричног прикључка.
- Користите одговарајући електрични кабл за напајање.
- Не дозволите да се електрични кабл запетља.
- Проверите да ли је инсталирана заштита од струјног удара.
- Употребите кабл са стезаљком са растерећењем на вучу.
- Када уређај прикључујете у зидну утичицу, водите рачуна да кабл за напајање или утикач (ако га има) не

дођу у додир са врелим деловима уређаја или врелим посуђем.

- Немојте да користите адаптере са више утичница и продужне каблове.
- Проверите да нисте оштетили мрежни утикач (ако га има) и мрежни кабл. Обратите се нашем овлашћеном сервисном центру или електричару ради замене оштећеног кабла за напајање.
- Заштита од удара делова под напоном и изолованих делова мора да се причврсти тако да не може да се уклони без алата.
- Прикључите главни кабл за напајање на зидну утичницу тек на крају инсталације. Водите рачуна да постоји приступ мрежном утикачу након инсталације.
- Ако је зидна утичница лабава, немојте да прикључујете мрежни утикач.
- Не вуците кабл за напајање како бисте искључили уређај. Кабл искључите тако што ћете извући утикач из утичнице.
- Користите само исправне раставне прекидаче: заштитне прекидаче, осигураче (осигураче са навојем треба скинути са носача), аутоматске заштитне прекидаче и контакторе.
- У електричној инсталацији мора постојати раставни прекидач који вам омогућава да искључите све фазе напајања уређаја. Размак између контаката на раставном прекидачу мора да износи најмање 3 mm.

2.3 Употреба



УПОЗОРЕЊЕ!

Постоји ризик од повреде, опекотина и струјног удара.

- Немојте да мењате спецификацију овог уређаја.
- Уклоните сво паковање, налепнице и заштитну фолију (ако је има) пре првог коришћења.
- Водите рачуна да отвори за вентилацију не буду запушени. Вентилацију мора периодично да проверава квалификована особа.

- Не остављајте уређај без надзора током рада.
- Подесите зону за кување на „искључено“ након сваке употребе.
- Немојте стављати прибор за јело или поклопце шерпи на зоне за кување. Они могу постати врели.
- Немојте руковати уређајем када су вам мокре руке или када је он у контакту са водом.
- Немојте користити уређај као радну површину или простор за одлагање.
- Ако је површина уређаја напукла, одмах га искључите из зидне утичнице. То спречава струјни удар.
- Корисници са пејсмејкером морају да одржавају растојање од најмање 30 cm од индукционих зона за кување када уређај ради.
- Када ставите храну у вруће уље, може да прсне.
- Никад не користите отворени пламен док уграђени аспиратор ради.



УПОЗОРЕЊЕ!

Ризик од пожара и експлозије

- Масти и уље када се загреју могу да ослободе запаљива испарења. Држите пламенове или загрејане предмете даље од масти и уља када кувате са њима.
- Испарења која ослобађају веома врела уља могу да изазову спонтано сагоревање.
- Употребљено уље, које може да садржи остатке хране, може да се запали на нижој температури него уље које се користи по први пут.
- Запаљиве материје или предмете натопљене запаљивим материјама немојте стављати унутар и поред уређаја или на њега.



УПОЗОРЕЊЕ!

Постоји ризик од оштећења уређаја.

- Немојте стављати вруће посуђе на командну таблу.
- Не стављајте врео поклопац тигања на стављену површину плоче за кување.

- Не дозволите да течност у посућу за кување потпуно испари.
- Пазите да предмети или посуђе за кување не падну на уређај. Може се оштетити површина плоче.
- Немојте укључивати зоне за кување уколико је посуђе празно или га нема.
- Не стављајте алуминијумску фолију на уређај.
- Никад не уклањајте решетку или филтер аспиратора док уграђени аспиратор или уређај ради.
- Никад не користите уграђени аспиратор без његовог филтера.
- Не блокирајте улазни отвор уграђеног аспиратора посућем.
- Не отварајте доњи поклопац док уграђени аспиратор или уређај ради.
- Не стављајте мале и лагане предмете близу уграђеног аспиратора да их он не би усисао.
- Посуђе за кување направљено од ливеног гвожђа, алуминијума или са оштећеним доњим површинама може да направи огреботине на стаклу/стаклокерамици. Увек подигните ове предмете када треба да их померате по површини за кување.

2.4 Нега и чишћење

- Редовно чистите уређај да бисте спречили пропадање површинског материјала.
- Пре чишћења искључите уређај и оставите га да се охлади.
- Немојте користити млаз воде или пару за чишћење уређаја.
- Уређај чистите влажном меком крпом. Користите искључиво

неутралне детерџенте. Немојте користити абразивне производе, абразивне јастучиће за чишћење, раствараче или металне предмете.

2.5 Сервисирање

- Ради оправке уређаја обратите се овлашћеном сервисном центру. Користите само оригиналне резервне делове.
- Када се ради о сијалицама унутар производа и резервних делова, сијалице које се продају засебно: Ове сијалице су намењене да издрже екстремне физичке услове у кућним апаратима, као што су температура, вибрације, влага, или су намењене да сигнализирају информације о радном стању уређаја. Нису предвиђене за употребу у другим уређајима и нису погодне за осветљавање просторија у домаћинству.

2.6 Одлагање



УПОЗОРЕЊЕ!

Ризик од повреде или гушења.

- Обратите се општинским органима да бисте сазнали како да одложите уређај у отпад.
- Искључите утикач кабла за напајање уређаја из мрежне утичнице.
- Исеците мрежни електрични кабл на месту које је близу уређаја и одложите га.

3. ИНСТАЛИРАЊЕ



УПОЗОРЕЊЕ!

Погледајте поглавља о безбедности.

3.1 Пре инсталирања

Пре него што инсталирате плочу за кување, запишите податке који се налазе на плочици са техничким

карактеристикама. Плочица са техничким карактеристикама налази се на доњој страни плоче за кување.

Серијски број

3.2 Уградне плоче за кување

Уградне плоче за кување дозвољено је користити само после уградње у

одговарајуће кухињске елементе за уградњу и радне површине које су у складу са стандардима.

3.3 Кабл за напајање

- Плоча за кување се напаја струјом путем кабла за напајање.
- За замену оштећеног кабла за напајање користите тип кабла: H05V2V2-F који издржава температуру од 90 °C или вишу. Контактирајте овлашћени сервисни центар. Кабл за напајање сме да замени искључиво квалификовани електричар.

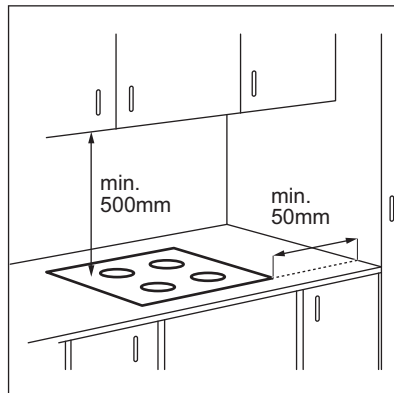

3.4 Причвршћивање споја - Инсталација с горње стране

1. Очистите радну површину око области исецања.
2. Прикачите приложену траку за причвршћивање димензија 2x6 мм, око ниже ивице плоче за кување дуж спољне ивице стаклокерамике. Немојте да је развличите. Постарајте се да крајеве траке за причвршћавање поставите на средину једне стране плоче за кување.
3. Оставите неколико милиметара више кад одсецате траке за причвршћавање.
4. Спојите два краја трака за причвршћавање заједно.

Ако се уређај инсталира изнад фиоке, вентилација плоче за кување може загрејати предмете ускладиштене у фиоци током процеса кувања.

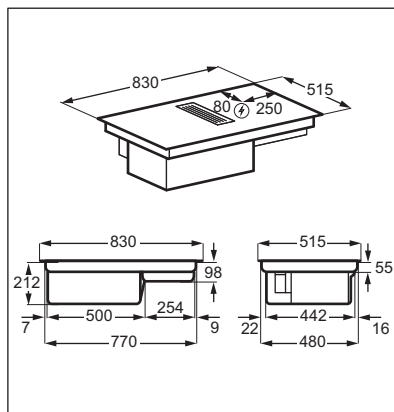

3.5 Монтирање

Погледајте упутство за монтажу за детаљне информације о начину инсталирања плоче за кување.

Пратите шему повезивања плоче за кување и шему повезивања прекидача прозора приказане у упутству за монтажу и / или на налепницама испод плоче за кување.

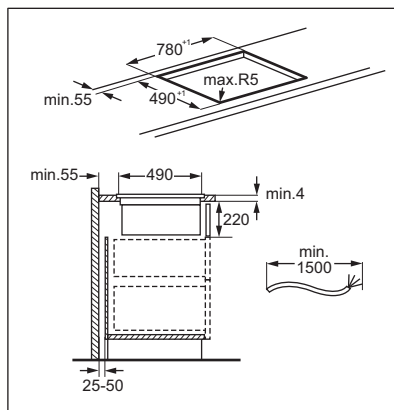

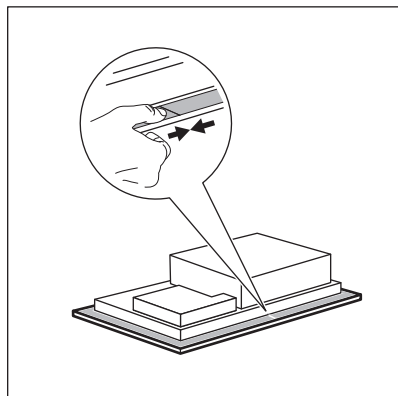

Погледајте видео упутство „Како се инсталира Electrolux плоча

аспиратора” уношењем пуног назива назначеног на слици испод.



www.youtube.com/electrolux
www.youtube.com/aeg

How to install your Electrolux
Extractor Hob



Монтажа кућишта филтера

Пре прве употребе обавезно ставите филтер унутар кућишта, са сребрном страном окренутом ка споља. Када се кућиште филтера монтира, ставите га унутар шупљине аспиратора и поставите решетку на аспиратор.

4. ОПИС ПРОИЗВОДА

4.1 Приказ производа

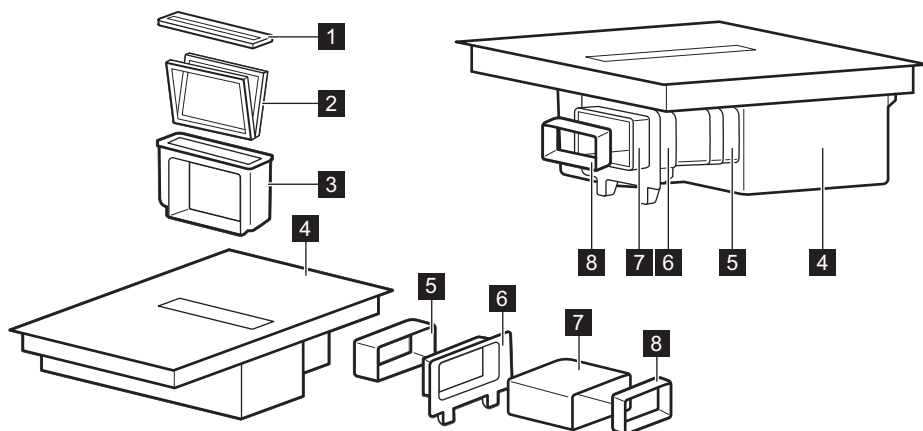

- 1** Решетка
- 2** Филтер
- 3** Кућиште филтера
- 4** Плоча за кување
- 5** Цев

- 6** Постављање задњег зида ормара
- 7** Цев
- 8** Адаптер

4.2 Шема површине за кување

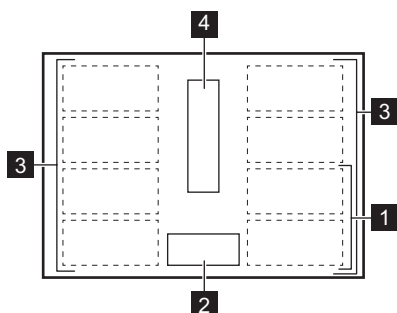

- 1** Индукциона зона за кување
- 2** Командна табла
- 3** Флексибилна област индукционе зоне за кување садржи четири одељка
- 4** Аспиратор

4.3 Изглед командне табле

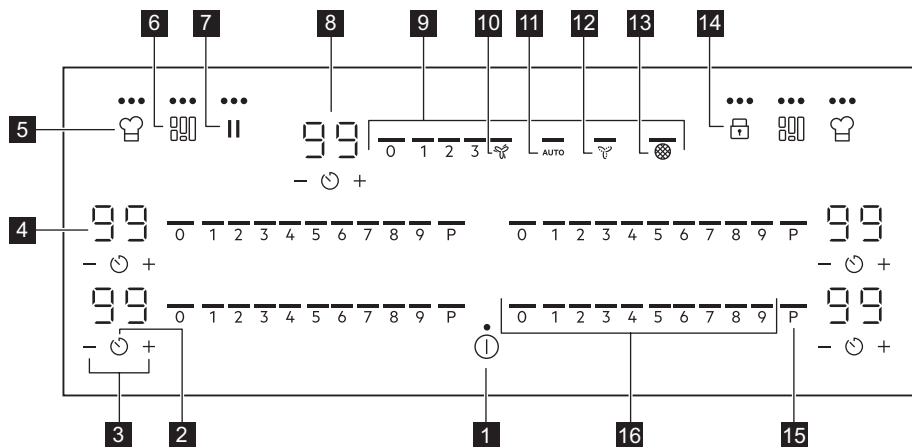





Употребите сензорска поља да бисте руковали уређајем. Дисплеји, индикатори и звучни сигнали упућују на то које су функције активне.

| Сензор | Функција | Опис | |
|----------|----------|----------------------|--|
| 1 | ⓪ | УКЉУЧЕНО / ИСКЉУЧЕНО | За укључивање и искључивање уређаја. |
| 2 | ⌚ | Тајмер | Ради подешавања функције. |
| 3 | + / - | - | Служи за продужавање или скраћивање времена. |
| 4 | - | Дисплеј тајмера | Служи да прикаже времена у минутама. |

| Сен-зор | Функција | Опис |
|---------|---|---|
| 5 |  PowerSlide | Служи за активирање и деактивирање функције . |
| 6 |  FlexiBridge (Flexible Bridge) | Служи за пребацивање између три режима функције. |
| 7 |  Паузирај | Служи за активирање и деактивирање функције . |
| 8 | - Дисплеј тајмера аспиратора | Служи да прикаже времена у минути-ма. |
| 9 | - Командна трака аспиратора | Ради подешавања брзине вентилатора. |
| 10 |  Boost | Служи за активирање и деактивирање функције . |
| 11 | AUTO Аутоматски режим аспиратора | Служи за активирање и деактивирање функције . |
| 12 |  Breeze | Служи за активирање и деактивирање функције . |
| 13 |  Индикатор филтера аспиратора | Ради означавања и подсећања да филтере аспиратора треба очистити. |
| 14 |  Контролна брава / Уређај за безбедност деце | Служи за закључавање/откључавање командне табле. |
| 15 | P PowerBoost | Служи за активирање функције. |
| 16 | - Командна трака плоче за кување | Служи за подешавање степена топлоте. |

4.4 Индикатори дисплеја

| Индикатор | Опис |
|---|---|
|  + цифра | Дошло је до квара. |
|  | OptiHeat Control (тростепени индикатор преостале топлоте): наставак кувања/одржавање топлоте/преостала топлота. |
|  | Вај-фај је у процесу повезивања. |
|  | Bluetooth је у процесу повезивања. |



5. ПРЕ ПРВЕ УПОТРЕБЕ





УПОЗОРЕЊЕ!
Погледајте поглавља о безбедности.

5.1 Бежична веза / веза са апликацијом

Да бисте користили апликацију, плоча за кување мора бити повезана. Повезивање се може обавити помоћу Вај-фај или Bluetooth (препоручено).

1. Преузмите My Electrolux Kitchen из продавнице апликација.
2. Отворите апликацију и региструјте се да бисте добили налог.
3. Додајте нови уређај.
4. Притисните и задржите  док  и  не почну да трепере.
5. Пратите упутства у апликацији да бисте довршили процес повезивања.

Када се повезивање заврши,  и  престају да трепере.

Промена мреже

Да бисте променили мрежу, морате да прекинете везу са тренутном мрежом

и поново започнете процес повезивања.

1. Идите на Мени > Подешавања корисника > Повезивање и промените подешавање са Укључено на Искључено.

 Погледајте „Структура менија”.

Веза са мрежом је прекинута.

2. Отворите апликацију и поново започните процес повезивања.

 Погледајте одељак „Бежична веза / веза са апликацијом”.

6. СВАКОДНЕВНА УПОТРЕБА



УПОЗОРЕЊЕ!

Погледајте поглавља о безбедности.

6.1 Активирање и деактивирање

Притисните и задржите  да бисте активирали или деактивирали плочу за кување.

6.2 Детекција посуде

Ова функција указује на присуство посуђа на плочи за кување и деактивира зоне за кување ако се током интервала кувања не открије посуђе.

Ако посуђе ставите на зону за кување пре него што изаберете степене топлоте, на командној траци се појављује индикатор изнад 0.

Ако посуђе уклоните из активираних зона за кување и привремено га одложите на страну, индикатори изнад одговарајуће командне траке почеће

да трепере. Ако у року од 60 секунди не вратите посуђе на активiranу зону за кување, зона за кување ће се аутоматски деактивирати.

Да бисте наставили са кувањем, обавезно вратите посуђе на зоне за кување у оквиру назначеног временског интервала.

6.3 Подешавање степена топлоте

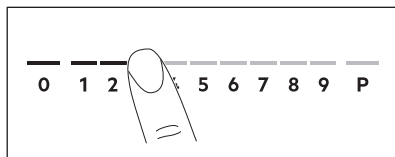

1. Притисните жељени степен топлоте на командној траци. Индикатори изнад командне траке приказују изабрани степен топлоте.
2. За деактивирање зоне за кување притисните 0.

6.4 PowerBoost

Функција обезбеђује додатно напајање за индукционе зоне за кување. Функција може бити активирана за индукциону зону за кување само на ограничени период времена. После овог времена, индукциона зона за кување се аутоматски враћа на највиши степен топлоте.

 Погледајте одељак „Технички подаци“.

Да бисте активирали функцију за зону за кување: додирните **P**.

Да бисте деактивирали функцију: промените степен топлоте.

6.5 OptiHeat Control (тростепени индикатор преостале топлоте)

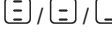
 **УПОЗОРЕЊЕ!**
 Док год је индикатор укључен, постоји ризик од опекотина због присуства преостале топлоте.

Индукционе зоне за кување производе топлоту неопходну за процес кувања директно на дну посуђа за кување. Стаклокерамичка плоча се загрева топлотом посуђа.

Индикатори  су укључени када је зона за кување врела. Они приказују ниво преостале топлоте зона за кување које тренутно користите.

Индикатор се може такође укључити:





- за околне зоне за кување чак и ако их не користите,
- кад се врело посуђе стави на хладну зону за кување,
- кад се плоча за кување искључи, али је зона за кување и даље врела.

Индикатор се гаси кад се зона за кување охлади.



6.6 Тајмер

Тајмер за одбројавање времена



Користите ову функцију да бисте подесили колико дуго зона за кување треба да ради током појединачног кувања. Функцију за аспиратор можете да подесите засебно. Погледајте одељак „Функције аспиратора“.

1. Притисните тастер . На дисплеју тајмера се појављује 00.
2. Притисните  или  да бисте поставили време (00–99 минута).
3. Притисните тастер  да бисте покренули тајмер или сачекајте 3 секунде. Тајмер почиње да одбројава.

Да бисте променили време:



изаберите зону за кување са  и притисните  или .

Да бисте деактивирали функцију:

изаберите зону за кување помоћу  и притисните . Преостало време се одбројава уназад до 00.



Тајмер завршава одбројавање, оглашава се звучни сигнала и ознака 00 трепери. Зона за кување се деактивира. Притисните било који симбол да бисте искључили сигнал и трептање.

Тајмер

1. Притисните .
2. Притисните  или  да бисте подесили време.

Тајмер завршава одбројавање, оглашава се звучни сигнала и ознака 00 трепери. Притисните било који симбол да бисте искључили сигнал и трептање.

Да бисте деактивирали функцију:

притисните  и . Преостало време се одбројава уназад до 00.

6.7 Управљање потрошњом

Ако је активно неколико зона, а укупна снага пређе ограничење потрошње, ова функција ће расподелити расположиву електричну енергију на све зоне за кување. Плоча за кување регулише подешавања топлоте како би заштитила осигураче у кућној инсталацији.

- Зоне за кување су груписане према локацији и броју фаза у плочи за кување. Свака фаза има максимално електрично оптерећење од . Ако плоча за кување достигне максималну расположиву снагу за једну фазу, снага зона за кување ће се аутоматски смањити.
- Увек ће приоритет имати подешавање топлоте прве изабране зоне за кување. Преостала струја биће расподељена на остале зоне за кување редоследом њиховог бирања.
- У случају зона за кување које имају смањену снагу, командна трака трепће и приказује максимална могућа подешавања топлоте.
- Сачекајте док дисплеј престане да трепће или смањите подешавање топлоте последње изабране зоне за кување. Зоне за кување ће наставити да раде уз смањено подешавање топлоте. По потреби ручно промените подешавање топлоте зона за кување.
- Аспиратор увек представља електрично оптерећење. Погледајте на слици могуће комбинације расподеле електричне енергије међу зонама за кување.

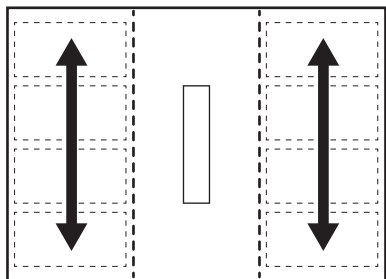

6.8 Функције аспиратора



УПОЗОРЕЊЕ!

Погледајте поглавља о безбедности.

Активирање и деактивирање аспиратора

Аспиратор може да ради заједно са плочом за кување током интервала кувања, као и док је плоча за кување искључена.

1. Притисните један од нивоа брзине вентилатора (1–3) на командној траци аспиратора да бисте активирали аспиратор. Оглашава се звучни сигнал и појављују се индикатори изнад командне траке аспиратора.
2. По потреби прилагодите подешавање брзине вентилатора притиском на било који од доступних нивоа на командној траци аспиратора.
3. Да бисте деактивирали аспиратор, притисните 0 на командној траци аспиратора.

Индикатори изнад командне траке аспиратора нестају.

AUTO

Функција аутоматски прилагођава ниво брзине вентилатора на основу изабраног нивоа степена топлоте плоче за кување.

Када плочу за кување користите први пут, функција се обично подразумевано активира.

Функцију можете да активирате док је плоча за кување укључена, али ниједна од зона за кување није активна, или у било ком тренутку током интервала кувања.



Ако функцију активирате док је плоча за кување искључена, ниједна од зона за кување не ради и на командној табли нема видљиве преостале топлоте, функција ће се сама искључити након неколико секунди.

1. Притисните и задржите да бисте активирали плочу за кување.
2. Притисните AUTO да бисте активирали функцију.

Оглашава се звучни сигнал и појављује се индикатор изнад симбола.

3. Поставите посуђе на плочу за кување и изаберите ниво степена топлоте. По потреби повећајте или смањите ниво степена топлоте.

Аспиратор ће реаговати на ниво степена топлоте тако што ће

повећавати или смањивати ниво брзине вентилатора у складу са тим. Појављују се индикатори изнад командне траке аспиратора.

4. Притисните 0 на командној траци плоче за кување да бисте деактивирали зону за кување или да бисте деактивирали плочу за кување.

Ако се појави индикатор преостале топлоте, AUTO ће наставити да прилагођава брзину вентилатора. Ако је ниво преостале топлоте низак, Веезе такође може да почне са радом.

5. Да бисте деактивирали функцију током кувања и пребацили на ручни режим аспиратора, притисните AUTO или било које друго подешавање на командној траци аспиратора.

Оглашава се звучни сигнал и индикатор изнад симбола нестаје.

Аутоматски режими – нивои брзине вентилатора

| Ре- жим аспи- рато- ра | Ниво преостале топлоте (плоча за кување је ис- кључена) | | | Ниво преостале то- плоте (плоча за кува- ње је укључена) | | | Кључа ње | Пржење |
|------------------------------------|---|---|---|--|---|---|-------------|--------|
| 0 | | | | | | | | |
| H1 | - | - | - | - | - | - | - | 1 |
| H2 | - | - | - | | - | - | 1 | 1 |
| H3 | - | - | | | - | 1 | 1 | 2 |
| H4 | - | | | 1 | 1 | 1 | 2 | 3 |



Ако деактивирате плочу за кување док AUTO ради, функција ће остати упамћена за следећи интервал кувања.

Тајмер аспиратора

Користите функцију да бисте подесили колико дуго аспиратор треба да ради.

Није могуће поставити тајмер аспиратора док је аспиратор деактивиран.

1. Притисните поред командне траке аспиратора.
2. Притисните или да бисте поставили време (00–99 минута).
3. Притисните да бисте покренули тајмер.

Тајмер почиње да одбројава.

- Када тајмер заврши са одбројавањем, аспиратор престаје са радом.
- Могуће је подесити тајмер аспиратора AUTO док је укључен. Ако AUTO деактивира аспиратор пре него што истекне време, тајмер ће бити ресетован.
- Ако тајмер деактивира аспиратор пре AUTO, функција ће бити искључена. Индикатори изнад 0 и AUTO ће нестати.
- У оба случаја, AUTO ће бити активирани следећи пут када укључите плочу за кување.

Boost

Функција активира вентилатор аспиратора при максималном нивоу брзине.

Притисните  да бисте активирали функцију.



Оглашава се звучни сигнал и појављује се индикатор изнад симбола.

Функција може непрекидно да ради максимално 10 минута. Након тога, подешавање брзине вентилатора се аутоматски мења на 3. Ако је потребно, можете поново да активирате функцију.

Breeze

Функција поставља вентилатор аспиратора на изузетно малу брзину. Вентилатор почиње да ради на минималном нивоу буке одмах након активирања функције. Функцију можете да користите након кувања да бисте уклонили све заостале мирисе или пару.

Да бисте активирали функцију када је плоча за кување искључена:

1. Притисните . Оглашава се звучни сигнал и појављује се индикатор изнад симбола. Тајмер постављен на 60 минута појављује се на дисплеју поред командне траке аспиратора.
2. Прилагодите тајмер користећи  или , ако је потребно.

Након што тајмер заврши са одбројавањем, аспиратор се аутоматски деактивира.



6.9 Структура менија



Табела приказује основну структуру менија.

Корисничка подешавања

| Симбол | Подешавање | Могуће опције |
|--------|---------------------------|---|
| C1 | Вај-фај | Укључено/ Искључено (--) |
| C2 | Вај-фај јачина сигнала | Три нивоа јачине сигнала. |
| C3 | Повезивање | Укључено – плоча за кување је повезана. Искључено (--) – веза са мрежом је забрављена. |
| b | Звук | Укључено/ Искључено (--) |
| h | Режим аспиратора | 1 - 4 |
| E | Историја аларма / грешака | Списак недавних аларма / грешака. |

Да бисте приступили корисничким подешавањима: притисните и држите

. Затим притисните и држите . Подешавања се појављују на тајмеру левих зона за кување.

Кретање кроз мени: мени се састоји од симбола подешавања и вредности. Симбол се појављује на задњем тајмеру и вредност се појављује на предњем тајмеру. Да бисте се кретали између подешавања, притисните  на предњем тајмеру. Да бисте променили вредност подешавања, притисните  или  на предњем тајмеру.

Да бисте изашли из менија: притисните тастер .



За више детаља о подешавањима и лакшег кретања по менију преузмите My Electrolux Kitchen .

OffSound Control

Звукове можете да активирате / деактивирате у опцијама Мени > Корисничка подешавања.



Погледајте „Структура менија”.

Када су звукови искључени, и даље можете да чујете звук када:

- додирнете ,
- тајмер одбројава,
- притиснете неактиван симбол.

7. ДОДАТНЕ ФУНКЦИЈЕ

7.1 Аутоматско искључивање



Функција аутоматски деактивира плочу за кување када важи следеће:

- све зоне кувања, као и аспиратор, су деактивиране,
- не постављате никакве степене топлоте или подешавање брзине вентилатора након активирања плоче за кување,
- проспете или ставите нешто (плек, крпу и др.) на командну таблу и оставите га дуже од 10 секунди. Оглашава се звучни сигнал и плоча за кување се деактивира. Уклоните предмет или очистите командну таблу.
- уређај постаје претопео (нпр. када из шерпе испари сва течност). Пустите да се зона за кување охлади пре него што поново користите плочу за кување.
- ако не искључите неку од зона за кување или ако не промените подешен степен топлоте. Након извесног времена плоча за кување се деактивира.

Однос између степена топлоте / подешавања брзине вентилатора и времена након ког се уређај деактивира:



| Подешавање степена топлоте | Плоча за кување се деактивира након |
|----------------------------|-------------------------------------|
| 1 - 2 | 6 сати |
| 3 - 4 | 5 сати |
| 5 | 4 сата |

| Подешавање степена топлоте | Плоча за кување се деактивира након |
|----------------------------|-------------------------------------|
| 6 - 9 | 1,5 сати |

| Подешавање брзине вентилатора | Аспиратор се деактивира након |
|---|-------------------------------|
|  | 10 сати |
| 1 - 3 | 10 сати |
|  | 10 минута |

7.2 Паузирај

Функција пребацује све зоне за кување које су укључене на најнижу вредност температуре. Брзина вентилатора у аспиратору се смањује на 1. Када активирате функцију док аспиратор ради у аутоматском режиму, брзина вентилатора у аспиратору неће бити смањена.

Када функција ради, могу се користити само симболи  и . Сви други симболи на командним таблама су закључани.

Ова функција не зауставља функцију тајмера.

1. Да бисте активирали функцију: притисните дугме .

Степен топлоте је спуштен на 1. Брзина вентилатора у аспиратору се смањује на 1.

2. Да бисте деактивирали

функцију: притисните дугме II.

Укључује се претходно подешавање топлоте/брзина вентилатора.

7.3 Контролна брава

Можете да закључате командну таблу док плоча за кување ради. То спречава случајну промену степена топлоте / подешавања брзине аспиратора.

Прво подесите степене топлоте / подешавање брзине аспиратора.

Да бисте активирали функцију:

притисните дугме .

Да бисте деактивирали функцију:

поново притисните тастер .





Функција се деактивира када деактивирате плочу за кување.

7.4 Уређај за безбедност деце

Ова функција спречава случајно коришћење плоче за кување и аспиратора.



Да бисте активирали функцију:

притисните тастер . Не постављајте степене топлоте / подешавање аспиратора. Притисните и задржите  3 секунде док се индикатор изнад симбола не појави. Деактивирајте плочу за кување помоћу .



Функција остаје активна када деактивирате плочу за кување. Горе наведени индикатор  је укључен.

Да бисте деактивирали функцију:

притисните тастер . Не постављајте степене топлоте / подешавање аспиратора. Притисните и задржите  3 секунде док индикатор изнад симбола не нестане. Деактивирајте плочу за кување помоћу .

Кување са активираним функцијом:

притисните тастер , а затим

притисните  3 секунде док индикатор изнад симбола не нестане. Можете да користите плочу за кување. Када деактивирате плочу за кување са

 функција поново ради.

7.5 Флексибилна индукциона зона за кување



УПОЗОРЕЊЕ!

Погледајте поглавља о безбедности.

Функција FlexiBridge

Флексибилна индукциона зона за кување састоји од четири области. Ове области се могу комбиновати у две зоне за кување различитих величина, или у једну велику зону за кување. Жељену комбинацију области бирате путем избора режима који одговара величини посуђа за кување које желите да употребите. На располагању имате три режима: Стандардни, Big Bridge и Max Bridge.



Ради подешавања степена топлоте користите две командне траке на левој страни.

Прелазак с једног на други режим

Ради пребацивања између режима притисните . Нивои степена топлоте ће бити задржани.



Код неких модела постоје две флексибилне области за кување, лева и десна. Да бисте управљали флексибилном облашћу за кување на десној страни, користите симболе и командне траке на десној страни плоче.

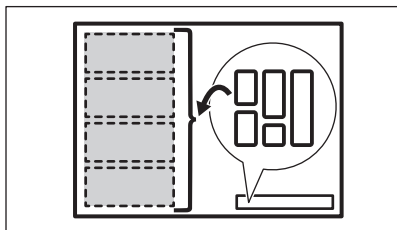

Пречник и положај посуђа за кување

Одаберите режим који одговара величини и облику посуђа за кување. Посуђе за кување би требало да што више прекрива изабрану зону.

Посуђе за кување са пречником дна мањим од 160 мм поставите на средину једне области. За режиме „Big Bridge” и „Max Bridge” можете да користите плех за печење.

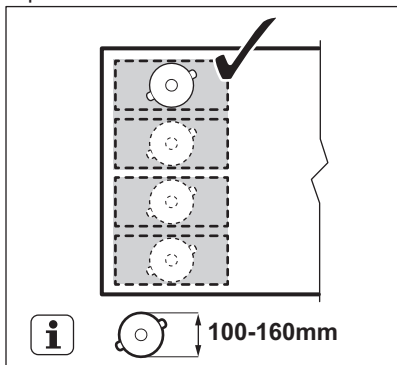

Посуђе чији је пречник дна већи од 160 мм поставите на средину између две области.

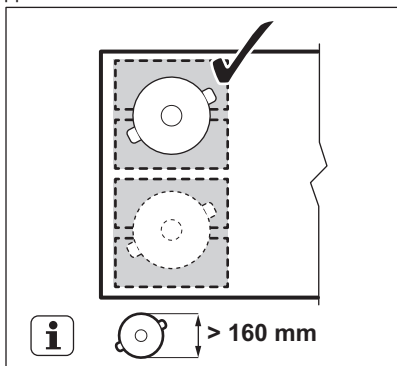

Стандардни FlexiBridge режим

Овај режим се подразумевано активира када активирате функцију. Он повезује одељке у две засебне области за кување. Степене топлоте можете подешавати засебно за сваку област. Користите две командне траке на левој страни.

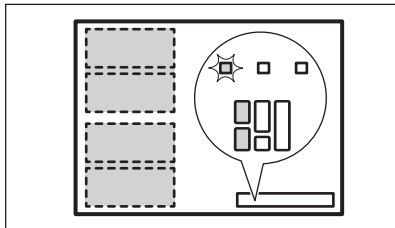

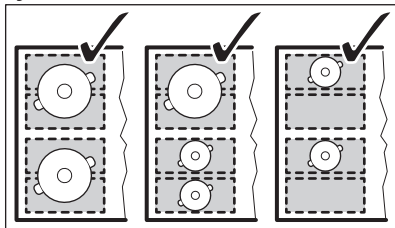

Правилан положај посуђа за кување:

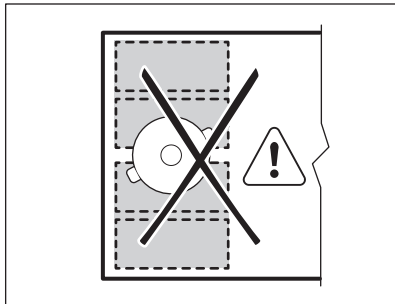

Неправилан положај посуђа за кување:



Режим FlexiBridge Big Bridge

Да бисте активирали овај режим притискајте  све док не угледате одговарајући индикатор . Овај режим повезује три задње области у једну област за кување. Једна предња

зона остаје неповезана и наставља да функционише као засебна зона за кување. Степен топлоте можете подешавати засебно за сваку област. Користите две командне траке на левој страни.

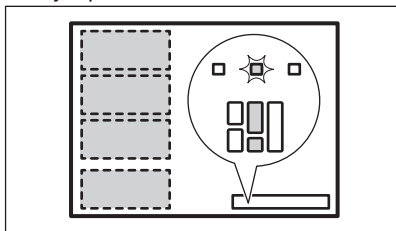

Правилан положај посуђа за кување:

Обавезно ставите посуђе на три повезана одељка. Ако употребите посуђе које је мање од две области, командна трака трепери и након 2 минута зона се деактивира.

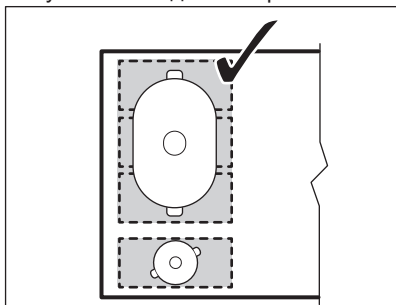

Неправилан положај посуђа за кување:

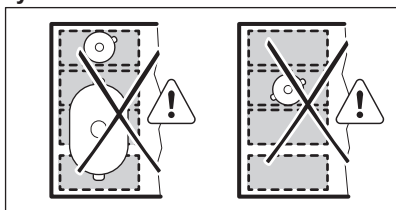

степен топлоте користите било које две командне траке на левој страни.

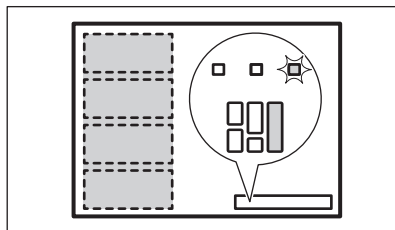

Правилан положај посуђа за кување:

Обавезно ставите посуђе на четири повезана одељка. Ако употребите посуђе за кување које је мање од три области, командна трака трепери и након 2 минута зона се искључује.

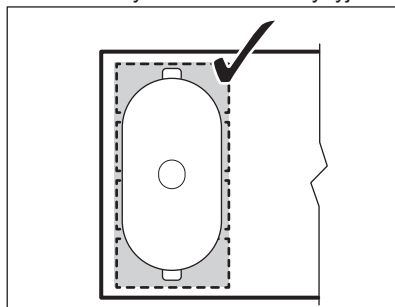

Неправилан положај посуђа за кување:

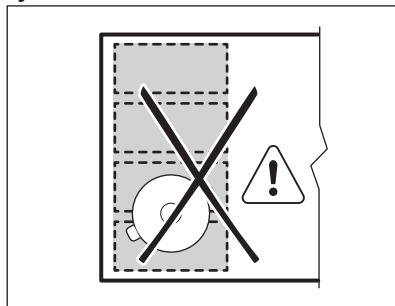

Режим FlexiBridge Max Bridge

Да бисте активирали овај режим притискајте све док не угледате одговарајући индикатор . Овај режим повезује све области у једну област за кување. Ради подешавања

PowerSlide

Ова функција омогућава подешавање температуре премештањем посуђа за кување на неки други положај на индукционој зони за кување.

- Функција дели индукциону зону за кување на три области са различитим подешавањем топлоте. Плоча за кување детектује положај посуђа и у складу с тим прилагођава степен топлоте.
- Посуђе за кување можете поставити у предњи, средњи или задњи положај. Ако посуђе за кување ставите напред добићете највећи степен топлоте. Да бисте га смањили, померите посуду у средњу или задњу позицију.
- Када први пут активирате функцију добићете следеће подразумеване степене топлоте 9 за предњи положај, 6 за средњи положај и 3 за задњи положај.
- Степен топлоте можете мењати за сваки положај засебно. Плоча за кување ће упамтити изабране степене топлоте и применити их приликом следећег активирања функције.
- На дисплеју степена топлоте за леву предњу командну траку приказује се степен топлоте за ову функцију. **Ради промене степена топлоте користите искључиво леву предњу командну траку.** Лева задња командна трака је деактивирана док функција ради.







Код неких модела постоје две флексибилне области за кување, лева и десна. За рад PowerSlide на десној страни користите десну предњу командну траку.

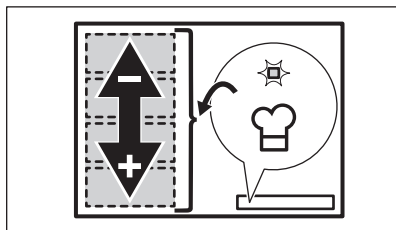

Када управљате функцијом, користите само једну посуду са минималним пречником дна од 160 мм.



1. Поставите исправно посуђе на леву страну области за кување.
2. Притисните и задржите  да бисте активирали плочу за кување. Оглашава се звучни сигнал и појављују се индикатори изнад  и .

3. Притисните  да бисте активирали функцију.

Оглашава се звучни сигнал и појављује се индикатор изнад симбола.

4. По потреби померајте посуђе напред-назад на области за кување.

Ниво степена топлоте на командној траци се аутоматски подешава.

5. Да бисте променили подразумеване нивое степена топлоте, прво преместите посуђе у област коју желите да прилагодите.

6. Притисните било који од доступних нивоа степена топлоте на левој предњој командној траци.

Ажурирани нивои степена топлоте биће запамћени следећи пут када користите функцију.

7. По потреби поновите поступак за преостале области за кување.

8. Да бисте деактивирали функцију, притисните . Можете да притиснете и тастер 0 на левој предњој командној траци.

Оглашава се звучни сигнал и индикатор изнад симбола нестаје. Ниво степена топлоте се мења на 0. Можете да подесите тајмер док PowerSlide ради. У овом случају тајмер не деактивира зоне за кување када постављено време истекне. Тајмер утиче на све три области за кување која истовремено активира функцију.

8. КОРИСНИ САВЕТИ



УПОЗОРЕЊЕ!

Погледајте поглавља о безбедности.

8.1 Посуђе



Јако електромагнетно поље у индукционим зонама за кување врло брзо ствара топлоту у посуђу за кување.

Користите индукционе зоне за кување у комбинацији са одговарајућим посуђем за кување.

- Дно посуђа за кување мора да буде дебело и што је могуће равније.
- Осигурајте да су доње површине посуда чисте и суве пре него што их ставите на површину плоче.
- Да бисте спречили настанак огреботина, не превлачите и не трљајте шерпу преко керамичког стакла.

Материјал за кување

- **исправно:** ливено гвожђе, челик, емајлирани челик, нерђајући челик, посуђе са вишеслојним дном (са исправном ознаком произвођача).
- **неисправно:** алуминијум, бакар, месинг, стакло, керамика, порцелан.

Посуђе је погодно за индукциону плочу за кување ако:

- вода брзо прокључа на зони за кување која је подешена на највиши ниво топлоте.
- дно посуђа привлачи магнет.

Димензије посуђа за кување

- Индукционе зоне за кување се аутоматски прилагођавају димензији дна посуђа за кување.
- Ефикасност зоне за кување је везана за пречник посуђа за кување. Посуђе за кување чији је пречник мањи од минималног прима само део енергије коју генерише зона за кување.
- Ради безбедности и оптималних резултата кувања не користите посуђе за кување које је веће од

посуђа наведеног у „Спецификацијама зона за кување“. Избегавајте да посуђе за кување држите близу командне табле током кувања. Ово може да утиче на функционалност командне табле или да случајно активира функције плоче за кување.



Погледајте одељак „Технички подаци“.

Поклопци са отвором за пару

За додатну оптимизацију кувања са аспиратором можете користити специјалне поклопце са отвором за пару. Ти поклопци усмеравају пару створену у посуди ка аспиратору и смањују количину нежељених мириса који настају током кувања и прекомерну влагу у кухињи. Поклопци могу да се купе одвојено у неколико величина које одговарају најчешће коришћеним врстама посуђа. За више информација посетите наш сајт.

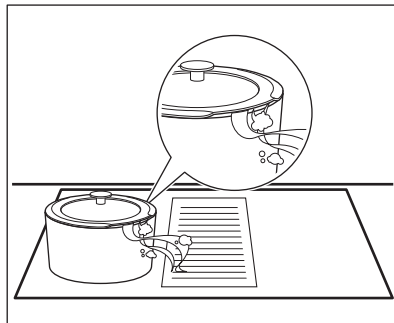

8.2 Бука током рада уређаја

Ако можете да чујете:

- буку налик пуцкетању: посуђе за кување је направљено од различитих материјала (сендвич систем конструкције).
- звук налик звиждуку: користите зону за кување са високим нивоом снаге а посуђе за кување је направљено од различитих материјала (сендвич систем израде).
- брујање: користите висок ниво снаге.

- шкљоцање: долази до електричног прекидања.
 - шиштање, зујање: ради вентилатор.
- Ови звуци су нормални и не указују на било какав квар.**

8.3 Öko Timer (Еко тајмер)

Да бисте уштедели енергију, грејач зоне за кување деактивира се пре него што се огласи тајмер одбројавања. Разлика у времену рада зависи од нивоа подешавања степена топлоте и дужине трајања процеса кувања.

8.4 Примери примена у кувању

Однос између степена топлоте зоне за кување и њене потрошње струје није

линеаран. Када повећате степен топлоте, то није пропорционално повећању потрошње струје. То значи да зона за кување на средњем степену топлоте користи мање од половине своје снаге.



Подаци у табели су само смернице.

| Подешавање степена топлоте | Користити за: | Време (min) | Савети |
|----------------------------|--|-------------|---|
| 1 | Догревање скуване хране. | по потреби | Ставите поклопац на посуду. |
| 1 - 2 | Сос холандез, топљени: маслац, чоколаду, желатин. | 5 - 25 | Повремено промешајте. |
| 1 - 2 | Учврстили: ваздушасте омлете, кувана јаја. | 10 - 40 | Кувајте са стављеним поклопцем. |
| 2 - 3 | Крчкање јела са пиринчем и млеком, подгревање готових јела. | 25 - 50 | Додати најмање два пута више течности од количине пиринча, а јела са млеком промешати на пола времена кувања. |
| 3 - 4 | Кување поврће, рибе и месо на пари. | 20 - 45 | Додајте неколико супених кашика течности. |
| 4 - 5 | Кување кромпира на пари. | 20 - 60 | Користите макс. ¼ л воде на 750 г кромпира. |
| 4 - 5 | Кување већих количина хране, јела и супа. | 60 - 150 | До 3 л течности и састојци. |
| 6 - 7 | Тихо пржење: одрезак, телећи „кордон бле”, котлети, фаширане шницле, кобасице, цигерица, запршка, јаја, палачинке, крофне. | по потреби | Окрените на половини времена. |
| 7 - 8 | Јако пржење, рендани кромпир, печења, шницле. | 5 - 15 | Окрените на половини времена. |

| Подешавање степена топлоте | Користити за: | Време (min) | Савети |
|----------------------------|--|-------------|--------|
| 9 | Кување воде, кување теста, запецање меса (гулаш, говеђи рибић), помфрит. | | |
| P | Кување великих количина воде. PowerBoost је активиран. | | |

8.5 Напомене и савети за аспиратор

- Решетка која прекрива аспиратор израђена је од алуминијума и нерђајућег челика. На њу можете ставити посуђе када аспиратор не ради. Неће изазвати никакву штету.
- Када је укључен режим AUTO, вентилатор на почетку сваког кувања почиње да ради малом брзином. Брзина се постепено

повећава. Такође, брзину вентилатора можете подесити ручно.

- У случају верзије са издувом, морате поставити прекидач прозора. Мора да се купи одвојено јер се не испоручује заједно са аспиратором. Прекидач прозора мора да постави квалификовани техничар. Погледајте упутство за монтажу.

9. НЕГА И ЧИШЋЕЊЕ



УПОЗОРЕЊЕ!

Погледајте поглавља о безбедности.

9.1 Опште информације

- Очистите плочу за кување након сваке употребе.
- Увек користите посуђе за кување са чистом доњом површином.
- Огреботине или тамне флеке на површини немају никакво дејство на рад плоче за кување.
- Користите специјално средство за чишћење погодно за површину плоче за кување.
- Користите специјални стругач за стакло.



Штампа на флексибилној индукционој зони за кување може да се запрља или да промени боју од померања посуђа за кување. Можете очистити подручје на стандардан начин.

9.2 Чишћење плоче

- **Уклоните одмах:** топљену пластику, пластичну фолију, шећер и храну са шећером, јер уколико не уклоните, прљавштина може проузроковати оштећење плоче за кување. Водите рачуна како бисте избегли опекотине. Користите посебан стругач на стаклену површину под оштрим углом и померајте оштрицу по површини.
- **Када се плоча за кување довољно охлади уклоните:** светле кругове од каменца и воде, испрскале масноће и промену боје у виду светлуцања метала. Очистите плочу за кување влажном крпом и неабразивним детерџентом. Након чишћења, обришите плочу за кување меком крпом.
- **Уклоните промену боје у виду светлуцања метала.** користите раствор воде са сирћитом и очистите површину стакла крпом.

9.3 Чишћење аспиратора

Решетка

Решетка усмерава ваздух у аспиратор. Сем тога, штити аспиратор и спречава случајно упадање страних тела. Решетку можете прати ручно или у машини за прање посуђа.

Резервоар за воду

Испод аспиратора налази се резервоар за воду. Он прихвата кондензовану воду која се ствара током сваког кувања. Запамтите да треба редовно да празните резервоар за воду.

Пре него што отворите резервоар за воду, ставите посуду или плех испод њега да бисте сакупили воду. Да бисте отворили резервоар за воду, извуците бравице и отворите их једну по једну.

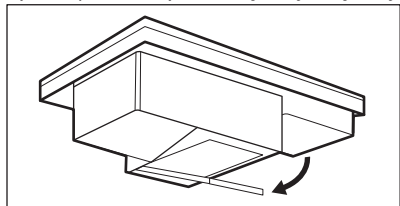

УПОЗОРЕЊЕ!

Уверите се да вода не може да уђе у аспиратор.

Ако вода или нека друга течност доспе у систем аспиратора:

- најпре искључите аспиратор,
- подигните решетку и пажљиво очистите површину аспиратора влажном крпом или сунђером и благим средством за чишћење,
- сунђером или сувом крпом обришите вишак течности која се накупила на дну унутрашњости аспиратора,
- укључите аспиратор, подесите брзину вентилатора на 2 или већу и пустите га да ради неко време да би уклонио преосталу влагу.

9.4 Чишћење филтера аспиратора

Овај филтер спречава продор честица масти у систем аспиратора. Редовно чистите филтер и регенеришете га периодично.

Нормално чишћење

Очистите филтер чим накупљена масноћа буде видљива. Учесталост чишћења зависи од количине масти и уља која се користи у кувању. Препоручује се чишћење филтера на сваких 10-20 часова, или чешће, ако је потребно.

1. Пажљиво извадите филтер и његово кућиште. Налазе се тик испод решетке у средини плоче за кување.

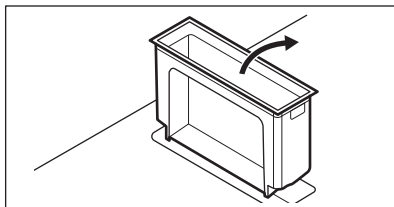
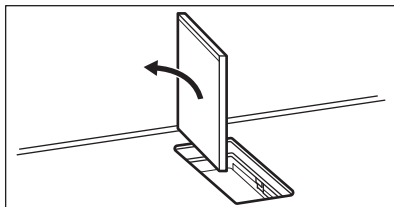
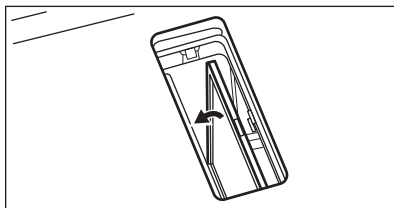
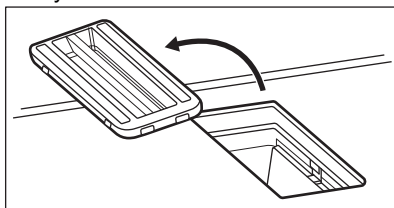

2. Очистите шупљину аспиратора пеном за чишћење.

3. Ручно оперите филтер и његово кућиште топлом водом, не користећи детерџенте и абразивне сунђере. Можете их опрати и у машини за прање судова на 65-70 °C (користећи програм дужи од 90 минута), без детерџента и судова. Само пластични делови могу да се чисте помоћу детерџента.
4. Сушите филтер 20-30 минута у пећници на 70 °C. Обавезно користите функцију пећнице без вентилатора.

Поставите филтер и његово кућиште на своје место кад се кроз осуше.

Регенерација филтера

Плоча за кување има уграђени бројач који вас подсећа на регенерацију филтера. Бројач се аутоматски покреће када по први пут укључите аспиратор. Након 100 часова коришћења, индикатор филтера  почиње да трепери да би сигнализирао да је време за регенерацију филтера. Обавештење остаје укључено још 30 секунди након искључивања аспиратора и плоче за кување. Обавештење не омета коришћење плоче за кување.



Максималан број циклуса регенерације је 6-7. Након тога, филтер се мора заменити новим.

1. Филтер очистите ручно или у машини за прање судова, као што је горе описано (нормално чишћење).
2. Ставите филтер у пећницу подешену на 80-110 °C на 60 минута. Обавезно користите функцију пећнице без вентилатора.
3. Поставите филтер и његово кућиште на своје место. Ресетујте бројач.

Ресетовање бројача

1. Прво очистите и регенеришите филтер, а затим га вратите у аспиратор.
2. Кратко притисните тастер  док индикатор трепће. Бројач се поново покреће.



УПОЗОРЕЊЕ!

Презасићени филтер може представљати опасност од пожара.

10. РЕШАВАЊЕ ПРОБЛЕМА



УПОЗОРЕЊЕ!

Погледајте поглавља о безбедности.



10.1 Шта учинити ако...

| Проблем | Могући узрок | Решење |
|---|--|--|
| Не можете да укључите плочу за кување нити да је користите. | Плоча за кување није прикључена на електрично напајање или није правилно прикључена. | Проверите да ли је плоча за кување правилно прикључена на електрично напајање. |
| | Осигурач је прегорео. | Проверите да осигурач није узрок кvara. Уколико осигурач непрекидно прегоревала, обратите се квалификованом, овлашћеном електричару. |

| Проблем | Могући узрок | Решење |
|---|--|--|
| | Ако не подесите степен топлоте у року од 60 секунди. | Поново укључите плочу за кување и подесите степен топлоте за мање од 60 секунди. |
| | Истовремено сте додирнули 2 или више сензорска поља. | Додирните само једно сензорско поље. |
| | Паузирај ради. | Погледајте одељак „Свакодневна употреба”. |
| | На командној табли постоје мрље од воде или масти. | Очистите командну таблу. |
| Можете чути константни звучни сигнал. | Прикључивање струје није правилно. | Искључите плочу за кување са електричног напајања. Затражите од квалификованог електричара да провери инсталацију. |
| Не можете да изаберете максимални степен топлоте за једну од зона за кување. | Друге зоне троше максималну расположиву снагу. Ваша плоча за кување ради правилно. | Смањите степен топлоте других зона за кување повезаних на исту фазу. Погледајте одељак „Управљање потрошњом”. |
| Оглашава се звучни сигнал и плоча за кување се деактивира. Оглашава се звучни сигнал када је плоча за кување искључена. | Ставили сте нешто преко једног или више сензорских поља. | Уклоните предмет са сензорских поља. |
| Плоча за кување се деактивира. | Ставили сте нешто на сензорско поље ①. | Уклоните предмет са сензорског поља. |
| Индикатор преостале топлоте се не укључује. | Зона за кување није загрејана јер је коришћена само у кратком периоду или је сензор оштећен. | Уколико је зона радила довољно дуго да буде загрејана, обратите се овлашћеном сервисном центру. |
| Не чује се звук када додирнете сензорска поља на командној табли. | Звуци су деактивирани. | Активирајте звучне сигнале. Погледајте одељак „Свакодневна употреба”. |

| Проблем | Могући узрок | Решење |
|---|---|---|
| Флексибилна индукциона зона за кување не загрева посуђе за кување. | Посуђе за кување се налази у погрешном положају на флексибилној индукционој зони за кување. | Поставите посуђе у исправан положај на флексибилној индукционој зони за кување. Положај посуђа за кување зависи од активираних функција или режима рада. Погледајте одељак „Флексибилна индукциона зона за кување”. |
| | Пречник дна посуђа за кување не одговара активираних функција или режима рада. | Користите посуђе за кување са пречником дна који је подесан за активiranу функцију или режим рада. Погледајте одељак „Флексибилна индукциона зона за кување”. |
| Укључује се индикатор изнад симбола  . | Уређај за безбедност деце или Контролна брава ради. | Погледајте одељак „Свакодневна употреба”. |
| Контролна трака трепери. | Нисте ставили посуђе за кување на зону или зона није у потпуности прекривена. | Ставите посуђе за кување тако да у потпуности прекрива зону за кување. |
| | Неодговарајуће посуђе за кување. | Користите посуђе за кување погодне за индукционе плоче за кување. Погледајте одељак „Напомене и савети”. |
| | Пречник дна посуђа за кување је сувише мали за зону. | Користите посуђе за кување одговарајућих димензија. Погледајте одељак „Технички подаци”. |
| | FlexiBridge (Flexible Bridge) ради. Једна или више области за укључени режим рада нису прекривене посуђем за кување. | Поставите посуђе за кување на исправан број области за укључени режим рада или промените режим рада. Погледајте одељак „Флексибилна индукциона зона за кување”. |
| Командна трака трепне двапут и искључи се. | PowerSlide ради. На флексибилну индукциону зону за кување стављене су две посуде или једна посуда прекрива више од једне зоне за кување активираних овом функцијом. | Користите само једну посуду. Погледајте одељак „Флексибилна индукциона зона за кување”. |

| Проблем | Могући узрок | Решење |
|---|--|--|
| Командна трака за аспиратор трепће и аспиратор се не укључује и не искључује. | Вентилатор може у неким околностима да се искључи сам од себе, нпр. ако се просторија не проветрава. | Отворите прозор (можда ћете морати да поставите прекидач прозора, погледајте одељак „Напомене и савети за аспиратор”). Притисните било који симбол. Аспиратор поново ради. |
| Вентилатор аспиратора не ради правилно кад се укључе функције аспиратора. | Температура средине око аспиратора је превисока. Циркулација ваздуха унутар и око аспиратора је недовољна. | Искључите плочу за кување и откачите је са извора напајања. Сачекајте бар 10 секунди и затим је поново прикључите. Остали предлози: Пробајте да смањите температуру околне средине. Извадите филтер аспиратора и уклоните заосталу влагу из аспиратора. Погледајте одељак „Нега и чишћење”. Пустите да се аспиратор суши цео један дан, па га опет укључите. |
| Аспиратор није довољно апсорбовао пару насталу током кувања. | Поклопци на посуђу за кување нису правилно постављени. | Ако посуђе за кување нема поклопце са отвором за пару, обавезно нагните поклопце тако да отпуштена пара буде усмерена ка аспиратору. Информације о специјалним поклопцима са отвором за пару који се препоручују за употребу са уграђеним аспиратором погледајте у одељку "Напомене и савети". |
|  | Филтер аспиратора је презасићен. | Очистите филтер аспиратора и поништите обавештење. Погледајте одељак „Нега и чишћење”. |

| Проблем | Могући узрок | Решење |
|--|---|--|
| Пали се  и приказује се број. | Дошло је до грешке у плочи за кување. За више информација идите у апликацију. | Искључите плочу за кување и поново је укључите након 30 секунди. Ако се  поново укључи, искључите плочу за кување из електричног напајања. Поново је укључите након 30 секунди. Уколико се проблем настави, позовите Овлашћени сервисни центар. |
|  трепери. | Бежична веза се прекинула. | Поново успоставите бежичну везу. Проверите своју кућну мрежу. Ако проблем не нестане, пробајте поново да се повежете на мрежу. Погледајте одељак „Пре прве употребе“ > „Промена мреже“. |

10.2 Ако не можете да пронађете решење...

Уколико не можете сами да пронађете решење проблема, обратите се продавцу или овлашћеном сервисном центру. Наведите податке са плочице са техничким карактеристикама.

Уверите се да плочу за кување користите правилно. У супротном, сервисирање које обави сервисер или заступник неће бити бесплатно ни у гарантном року. Информације о гарантном року и списак овлашћених сервиса налазе се у гарантном листу.

11. ТЕХНИЧКИ ПОДАЦИ

11.1 Плочица са техничким карактеристикама

Модел KCC85450
 Тип 66 D4A 05 CA
 Индукција 7.35 kW
 Серијски бр.
 ELECTROLUX

PNC 949 599 199 00
 220–240 V/400 V 2N 50 Hz
 Произведено у: Немачка
 7.35 kW



11.2 Спецификација зона за кување

| Зона за кување | Номинална снага (подешавање максималне топлоте) [W] | PowerBoost [W] | PowerBoost максимално трајање [min] | Пречник посуђа [mm] |
|---------------------------------------|---|----------------|-------------------------------------|---------------------|
| Флексибилна индукциона зона за кување | 2300 | 3200 | 10 | минимално 105 |

Снага зона за кување се може мало разликовати од података у табели. Мења се у зависности од материјала и пречника посуђа за кување.

За оптималне резултате кувања користите посуђе за кување које није веће од пречника у табели.

11.3 Информације о главној функцији повезивања

| | | |
|----------------------|--------------------------|---|
| Фреквенција/протокол | Вај-фај | 2,4 GHz/802.11bgn |
| | Вај-фај | 5 GHz/802.11an (само за затворен простор) |
| | Bluetooth Low Energy 5.0 | 2,4 GHz/DSSS |
| Максимална снага | Вај-фај | 2,4 GHz; <20 dBm |
| | Вај-фај | 5 GHz; <23 dBm |
| | Bluetooth Low Energy 5.0 | <20 dBm |
| Шифровање | WPA, WPA2 | |

Смернице о члану 10 (10) Директиве о радио опреми (Директива 2014/53/EU) од 5. новембра 2020. Списак земаља: Белгија, Бугарска, Чешка, Данска, Немачка, Естонија, Ирска, Грчка, Шпанија, Француска, Хрватска, Италија, Кипар, Летонија, Литванија, Луксембург, Мађарска, Малта, Холандија, Аустрија, Пољска, Португалија, Румунија, Словенија, Словачка, Финска, Шведска, Норвешка, Исланд, Лихтенштајн, Швајцарска, Турска и Северна Ирска.

12. ЕНЕРГЕТСКА ЕФИКАСНОСТ

12.1 Информације о производу*

| | | |
|--|-------------------------|------------------------|
| Идентификација модела | KCC85450 | |
| Врста плоче за кување | Уградна плоча за кување | |
| Број површина за кување | 2 | |
| Технологија загревања | Индукција | |
| Дужина (Д) и ширина (Ш) површине за кување | Лева | Д 45,8 cm Ш 21,4 cm |

| | | |
|--|-------|------------------------|
| Дужина (Д) и ширина (Ш) површине за кување | Десна | Д 45,8 cm Ш 21,4 cm |
| Потрошња енергије површине за кување (EC electric cooking) | Лева | 191,1 Wh/kg |
| Потрошња енергије површине за кување (EC electric cooking) | Десна | 191,1 Wh/kg |
| Потрошња енергије плоче за кување (EC electric hob) | | 191,1 Wh/kg |

* За Европску унију према Уредби Комисије (ЕУ) бр. 66/2014. За Белорусију у складу са стандардом СТВ 2477-2017, Анекс А. За Украјину у складу са стандардом 742/2019.

EN 60350-2 – Електрични уређаји за кување у домаћинству – део 2: Грејне плоче – Методе за мерење перформанси.

12.2 Уштеда енергије

Током свакодневног кувања можете да уштедите енергију ако уважите следеће савете.

- Када загревате воду, користите само онолико воде колико Вам треба.
- Уколико је могуће, увек поклопите посуђе за кување.
- Ставите посуђе на зону за кување пре него што је активирате.
- Мање посуђе ставите на мање зоне за кување.
- Ставите посуђе за кување директно на средину зоне за кување.
- Искористите преосталу топлоту да подгрејете или отопите храну.

13. ЕКОЛОШКА ПИТАЊА

Рециклирајте материјале са симболом

 Паковање одложите у одговарајуће контејнере ради рециклирања. Помозите у заштити животне средине и људског здравља као и у рециклирању отпадног материјала од електронских и

електричних уређаја. Уређаје обележене симболом  немојте бацати заједно са смећем. Производ вратите у локални центар за рециклирање или се обратите општинској канцеларији.

KAZALO

| | |
|----------------------------------|----|
| 1. VARNOSTNE INFORMACIJE..... | 34 |
| 2. VARNOSTNA NAVODILA..... | 37 |
| 3. NAMESTITEV..... | 40 |
| 4. OPIS IZDELKA..... | 42 |
| 5. PRED PRVO UPORABO..... | 44 |
| 6. VSAKODNEVNA UPORABA..... | 45 |
| 7. DODATNE FUNKCIJE..... | 49 |
| 8. NAMIGI IN NASVETI..... | 53 |
| 9. VZDRŽEVANJE IN ČIŠČENJE..... | 55 |
| 10. ODPRAVLJANJE TEŽAV..... | 57 |
| 11. TEHNIČNI PODATKI..... | 60 |
| 12. ENERGIJSKA UČINKOVITOST..... | 61 |
| 13. SKRB ZA OKOLJE..... | 62 |

MISLIMO NA VAS

Zahvaljujemo se vam, da ste kupili napravo Electrolux. Izbrali ste izdelek, ki s sabo prinaša večdesetletne strokovne izkušnje in inovacije. Ta genialen in eleganten izdelek je bil zasnovan z vami v mislih. Kadar koli ga uporabite, ste tako lahko prepričani, da boste vsakič dobili odlične rezultate.

Pozdravljeni pri podjetju Electrolux.

Obiščite naše spletno mesto za



Pridobitev nasvetov glede uporabe, brošure, odpravljanje težav, servisne informacije in informacije glede popravil:

www.electrolux.com/support



Registrirajte izdelek za večjo uporabnost:

www.registerelectrolux.com



Kupite dodatno opremo, potrošno blago in originalne nadomestne dele za vašo napravo:

www.electrolux.com/shop

SKRB ZA STRANKE IN SERVIS

Vedno uporabite samo originalne rezervne dele.

Ko kličete servis, imejte pri roki naslednje podatke: Model, številka izdelka, serijska številka.

Podatke najdete na ploščici za tehnične navedbe.

 Opozorilo / varnostne informacije

 Splošni podatki in nasveti

 Informacije o varovanju okolja

Pridržujemo si pravico do sprememb.

1. VARNOSTNE INFORMACIJE

Pred namestitvijo in uporabo naprave natančno preberite priložena navodila. Proizvajalec ni odgovoren

za poškodbe ali škodo, nastalo zaradi nepravilne namestitve ali uporabe. Navodila vedno shranite na varnem in dostopnem mestu za poznejšo uporabo.

1.1 Varnost otrok in ranljivih oseb

- To napravo lahko otroci od osmega leta naprej ter osebe z zmanjšanimi telesnimi, čutnimi ali razumskimi sposobnostmi ali s pomanjkanjem izkušenj ter znanja uporabljajo le pod nadzorom ali če so dobile ustrezna navodila glede varne uporabe naprave in če se zavedajo nevarnosti, ki obstajajo. Otroci, mlajši od osem (8) let, ter osebe z visoko stopnjo invalidnosti se ne smejo približevati napravi, če niso pod nenehnim nadzorom.
- Otroci morajo biti pod nadzorom, da se ne igrajo z napravo in mobilnimi napravami z aplikacijo.
- Vso embalažo hranite zunaj dosega otrok in jo ustrezno zavrzite.
- **OPOZORILO:** Ko naprava deluje ali se ohlaja, poskrbite, da so otroci in hišni ljubljenci dovolj oddaljeni od naprave. Dostopni deli se med uporabo segrejejo.
- Če je naprava opremljena z zaščito za otroke, mora biti zaščita vklopljena.
- Otroci ne smejo izvajati čiščenja in uporabniškega vzdrževanja naprave, če ni zagotovljen nadzor.

1.2 Splošna varnost

- Ta naprava je namenjena le kuhanju.
- Ta naprava je namenjena zgolj uporabi v gospodinjstvu v notranjem okolju.
- Ta naprava se lahko uporablja v pisarnah, hotelskih sobah, sobah motelov, kjer nudijo prenočišča z zajtrkom, kmečkih turizmih in drugih podobnih nastanitvenih objektih, kjer takšna uporaba ne presega (povprečnih) ravni domače uporabe.
- **OPOZORILO:** Naprava in dostopni deli med uporabo postanejo vroči. Pazite, da se ne dotaknete grelcev.

- **OPOZORILO:** Kuhanje na kuhalni plošči z maščobo ali oljem brez nadzora je lahko nevarno in lahko pripelje do požara.
- Ognja, ki nastane med kuhanjem, nikoli ne poskušajte pogasiti z vodo. Izklopite napravo in plamene prekrijte s požarno odejo ali pokrovom.
- **OPOZORILO:** Naprava se ne sme napajati preko zunanje preklopne naprave, kot je programska ura, in ne sme biti priključena na tokokrog, kjer si redno sledijo vklopi in izklopi.
- **POZOR:** Kuhanje mora biti nadzorovano. Kratkotrajno kuhanje mora biti stalno nadzorovano.
- **OPOZORILO:** Nevarnost požara: Na kuhalnih površinah ne shranjujte predmetov.
- Ne postavljajte kovinskih predmetov, kot so noži, vilice, žlice in pokrovke na površino kuhalne plošče, ker se lahko segrejejo.
- Ne uporabljajte, preden jo namestite v vgrajeno strukturo.
- Za čiščenje naprave ne uporabljajte parnega čistilnika.
- Po uporabi kuhalne plošče jo izklopite s pomočjo tipke na njej, ne zanašajte se na tipalo za posodo.
- V primeru počene površine steklokeramične plošče izklopite napravo in jo izključite iz napajanja. Če je naprava priključena na električno omrežje neposredno preko razdelilne omarice, odstranite varovalko, da napravo izključite iz napajanja. V obeh primerih se obrnite na pooblaščen servisni center.
- V prostoru, kjer je postavljena naprava, naj bo zagotovljeno dobro prezračevanje, da preprečite prihod plinov v prostor, če naprava deluje na plin ali drugo gorivo, vključno z odprtim ognjem.
- Prepričajte se, da prezračevalne odprtine niso blokirane in da zraka, ki se je nabral v napravi, ne potisne v odvodni kanal za dim in paro iz drugih naprav (osrednjega ogrevalnega sistema, termosifonov, grelnikov vode itd.).

- Ko naprava deluje z drugimi napravami, najvišja stopnja vakuuma v prostoru ne sme preseči 0,04 mbar.
- Redno čistite maščobne filtre in odstranjujte ostanke maščobe z naprave, da preprečite nevarnost požara.
- Če je napajalni kabel poškodovan, ga mora v izogib nevarnostim zamenjati proizvajalec, zastopnik njegovega pooblaščenega servisnega centra ali druga strokovno usposobljena oseba.
- Če je naprava priključena neposredno na napajanje, mora imeti električna napeljava izolacijsko napravo, ki omogoča odklop naprave iz električnega omrežja na vseh polih. Celoten odklop mora biti v skladu s pogoji, navedenimi v kategoriji prenapetosti III. Oprema za odklop mora biti vgrajena v fiksno ožičenje v skladu s predpisi za ožičenje.
- **OPOZORILO:** Uporabljajte samo varovala kuhalne plošče, ki jih je zasnoval proizvajalec kuhalne naprave ali ki jih proizvajalec naprave navede kot primerne v navodilih za uporabo, ali varovala kuhalne plošče, priložena napravi. Zaradi uporabe neprimernih varoval lahko pride do nezgode.

2. VARNOSTNA NAVODILA

2.1 Montaža



OPOZORILO!

To napravo lahko namesti le strokovno usposobljena oseba.



OPOZORILO!

Nevarnost telesnih poškodb ali poškodb naprave.

- Odstranite vso embalažo.
- Ne nameščajte ali uporabljajte poškodovane naprave.
- Upoštevajte navodila za namestitev, priložena napravi.
- Upoštevajte predpisano najmanjšo razdaljo do drugih naprav in enot.
- Pri premikanju naprave bodite pazljivi, ker je težka. Vedno uporabljajte zaščitne rokavice in priloženo obutev.
- Izreze zatesnite s tesnilom, da vlaga ne povzroči nabrekanja.
- Spodnjo stran naprave zaščitite pred paro in vlago.
- Naprave ne nameščajte v bližino vrat ali pod okna. Na ta način preprečite, da bi vroča posoda padla z naprave, ko odprete vrata ali okno.
- Odvajanje zraka ne sme biti speljano v zidno odprtino, razen če je temu namenjena.
- Pri namestitvi brez kanala mora biti odvodna odprtina ventilatorja nameščena neposredno ob steni ali ločena z dodatno steno omarice, s čimer se prepreči dostop do lopatic ventilatorja.

- Vsaka naprava ima na dnu ventilatorje za hlajenje.
- Če je naprava nameščena nad predal:
 - Ne shranjujte nobenih malih koščkov ali listov papirja, ki bi jih lahko povleklo noter, ker lahko poškodujejo ventilatorje za hlajenje ali poslabšajo delovanje hladilnega sistema.
 - Med spodnjim delom naprave in deli, shranjenimi v predalu, naj bo vsaj 2 cm razmika.
- Odstranite vse ločevalne plošče iz omare pod napravo.

2.2 Električne povezave



OPOZORILO!

Nevarnost požara in električnega udara.

- Električno priključitev mora izvesti usposobljen električar v skladu s priključno shemo ali knjižico z navodili za namestitvev.
- V primeru namestitve izpuha in kjer je dodatna oprema prisotna ali je obvezna (štenski ventil, okensko stikalo in/ali odpiralo), mora električno priključitev izvesti usposobljen električar v skladu s priključno shemo ali knjižico z navodili za namestitvev.
- Naprava mora biti ozemljena.
- Pred katerikoli posegom se prepričajte, da naprava ni priključena na električno omrežje.
- Preverite, ali so parametri s ploščice za tehnične navedbe združljivi z električno napetostjo omrežja.
- Naprava mora biti nameščena pravilno. Zaradi slabo pritrjenega in napačnega priključnega kabla ali vtiča (če je na voljo) se lahko pregreje priključek.
- Uporabite pravi električni priključni kabel.
- Priključni kabel se ne sme zaplesti.
- Prepričajte se, da je nameščena zaščita pred električnim udarom.
- Na kablju uporabite objemko za razbremenitev napetosti.
- Prepričajte se, da se priključni kabel ali vtič (če obstaja) ne dotika vroče naprave ali posode, ko napravo vključite v vtičnico.

- Ne uporabljajte razdelilnikov in podaljškov.
- Pazite, da ne poškodujete vtiča (če obstaja) ali kabla. Za zamenjavo poškodovanega kabla se obrnite na naš pooblaščen servisni center ali električarja.
- Zaščita pred udarom električnega toka izoliranih delov in delov pod električno napetostjo mora biti pritrjena tako, da je ni mogoče odstraniti brez orodja.
- Vtič vtaknite v vtičnico šele ob koncu nameščanja. Poskrbite, da bo vtič dosegljiv tudi po namestitvi.
- Če je omrežna vtičnica zrahljana, ne vtikajte vtiča.
- Ne vlecite za električni priključni kabel, če želite izključiti napravo. Vedno povlecite za vtič.
- Uporabite le prave izolacijske naprave: odklopnike, varovalke (talilne varovalke odvijte iz nosilca), zaščitne naprave na diferenčni tok in kontaktorje.
- Električna napeljava mora imeti izolacijsko napravo, ki omogoča odklop naprave z omrežja na vseh polih. Izolacijska naprava mora imeti med posameznimi kontakti minimalno razdaljo 3 mm.

2.3 Uporaba



OPOZORILO!

Nevarnost poškodbe, opeklin in električnega udara.

- Ne spreminjajte specifikacij te naprave.
- Pred prvo uporabo odstranite vso embalažo, etikete in zaščitno folijo (če obstaja).
- Prepričajte se, da prezračevalne odprtine niso ovirane. Prezračevanje mora redno preverjati strokovno usposobljena oseba.
- Naprave med delovanjem ne puščajte brez nadzora.
- Kuhališče izklopote po vsaki uporabi.
- Ne postavljajte jedilnega pribora ali pokrovk kozic na kuhališča. Lahko se močno segrejejo.
- Naprave se ne dotikajte z mokrimi rokami, ali kadar je v stiku z vodo.

- Naprave ne uporabljajte kot delovno površino ali površino za odlaganje.
- Če je površina naprave počena, takoj odklopite napravo iz napajanja. S tem preprečite električni udar.
- Osebe s srčnim spodbujevalnikom morajo biti med delovanjem naprave vsaj 30 cm oddaljene od indukcijskih kuhališč.
- Ko položite hrano v vroče olje, lahko olje pljuska na vse strani.
- Med delovanjem vgrajene nape nikoli ne uporabljajte odprtega plamena.



OPOZORILO!

Obstaja nevarnost požara in eksplozije.

- Maščobe in olja lahko ob segrevanju sproščajo vnetljive hlape. Plamenov ali segretyh predmetov ne približujte maščobam in olju, kadar kuhate z njimi.
- Hlapi, ki jih sprošča zelo vroče olje, lahko povzročijo spontani vžig.
- Rabljeno olje, ki lahko vsebuje ostanke hrane, lahko povzroči požar pri nižji temperaturi kot olje, ki se uporablja prvič.
- Ne postavljajte vnetljivih izdelkov ali predmetov, ki so prepojeni z vnetljivimi izdelki, v napravo, blizu nje ali nanjo.



OPOZORILO!

Obstaja nevarnost škode na napravi.

- Vroče posode ne postavljajte na nadzorno ploščo.
- Ne postavljajte vročega pokrova posode na stekleno površino kuhalne plošče.
- Ne dovolite, da iz posode povre vsa tekočina.
- Pazite, da predmeti ali posoda ne padejo na napravo. Površina se lahko poškoduje.
- Ne vklaplajte kuhališč, na katerih je prazna posoda ali pa so sploh ni nobene posode.
- Na napravo ne postavljajte aluminijaste folije.
- Med delovanjem vgrajene nape ali naprave nikoli ne odstranjujte mreže ali filtra za napo.

- Vgrajene nape nikoli ne uporabljajte brez filtra za napo.
- Vhoda vgrajene kuhinjske nape ne pokrivajte s posodo.
- Med delovanjem vgrajene nape ali naprave ne odpirajte spodnjega pokrova.
- V bližino vgrajene nape ne postavljajte majhnih ali lahkih predmetov, da preprečite nevarnost ujetja.
- Posoda, ki je izdelana iz litega železa ali aluminija oz. ima poškodovano dno, lahko opraska steklo/ steklokeramiko. Te predmete vedno dvignite, kadar jih morate premakniti na kuhalni površini.

2.4 Vzdrževanje in čiščenje

- Napravo redno čistite, da preprečite poškodbe materiala na površini.
- Preden se lotite čiščenja naprave, jo izklopite in počakajte, da se ohladi.
- Za čiščenje naprave ne uporabljajte vodnega pršca in pare.
- Napravo očistite z vlažno mehko krpo. Uporabljajte samo nevtralna čistilna sredstva. Za čiščenje ne uporabljajte abrazivnih čistil, grobih gobic, topil ali kovinskih predmetov.

2.5 Servis

- Za popravilo naprave se obrnite na pooblašteni servisni center. Uporabite samo originalne rezervne dele.
- O žarnicah v izdelku in nadomestnih žarnicah, ki se prodajajo ločeno: Te žarnice so zasnovane za ekstremne pogoje v gospodinjskih aparatih, kot so izjemne temperature, vibracije in vlažnosti, ali za sporočanje informacij o delovanju aparata. Niso namenjene za uporabo drugje in niso primerne za sobno razsvetljavo v gospodinjstvu.

2.6 Odlaganje



OPOZORILO!

Nevarnost poškodbe ali zadušitve.

- Za informacije o pravilnem odlaganju naprave se obrnite na občinsko upravo.
- Napravo izključite iz napajanja.

- Odrežite električni priključni kabel tik ob napravi in napravo zavržite.

3. NAMESTITEV



OPOZORILO!

Oglejte si poglavja o varnosti.

3.1 Pred namestitvijo

Preden namestite kuhalno ploščo, si zapišite podatke s ploščice za tehnične navedbe. Ploščica za tehnične navedbe se nahaja na dnu kuhalne plošče.

Serijska številka

3.2 Vgradne kuhalne plošče

Vgradne kuhalne plošče se lahko uporabljajo samo po vgradnji v ustrezne vgradne enote in delovne površine, ki ustrezajo standardom.

3.3 Priključni kabel

- Kuhalna plošča ima priložen priključni kabel.
- Za zamenjavo poškodovanega priključnega kabla uporabite priključni kabel: H05V2V2-F ki prenese temperaturo 90 °C ali več. Obrnite se na pooblaščen servisni center. Priključni kabel sme zamenjati le usposobljen električar.

3.4 Nameščanje tesnila - Namestitev v pult

1. Očistite delovno površino okrog izreza.
2. Priložen tesnilni trak 2x6 mm nalepite na spodnji rob kuhalne plošče vzdolž zunanjega roba steklokeramične plošče. Ne raztegnite traku. Poskrbite, da bosta konca tesnilnega traku na sredini ene od stranic kuhalne plošče.
3. Pri rezanju tesnilnega traku na potrebno dolžino dodajte nekaj milimetrov.
4. Konca tesnilnega traku združite.

3.5 Montaža

Za podrobne informacije o sestavljanju kuhalne plošče si oglejte navodila za namestitev.

Upoštevajte vezalno shemo kuhalne plošče in vezalno shemo okenskih stikal, ki sta prikazani v namestitveni knjižici in/ali oznakah pod kuhalno ploščo.

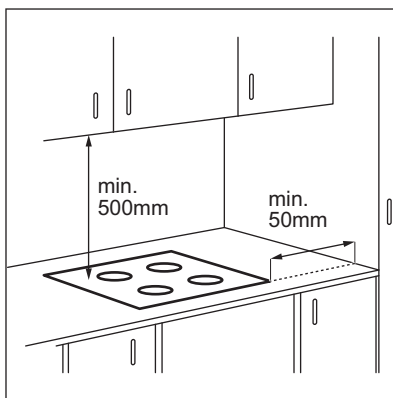

Če je naprava nameščena nad predal, se lahko med kuhanjem zaradi prežarčevanja kuhalne plošče predmeti v njem segrejejo.

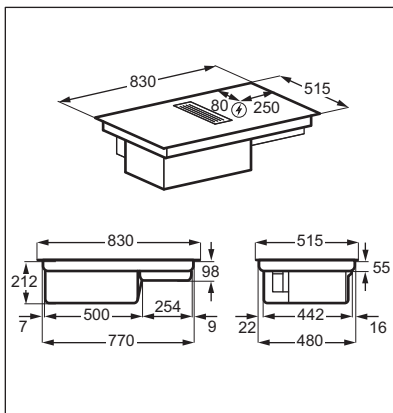

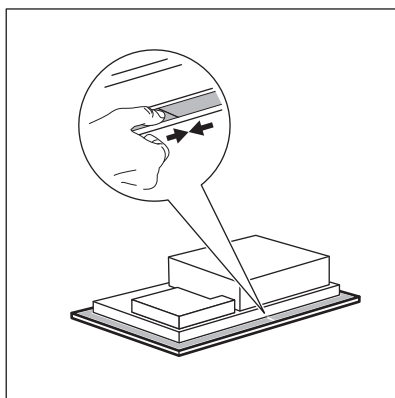
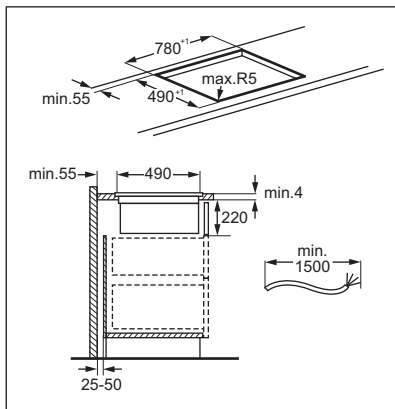

Videonavodila „Kako namestiti sevalno kuhhalno ploščo Electrolux – nameštitev delovne površine“ poiščite tako, da vnesete polno ime, prikazano na spodnji sliki.



www.youtube.com/electrolux
www.youtube.com/aeg

How to install your Electrolux
 Extractor Hob



Sestav ohišja filtra

Pred prvo uporabo se prepričajte, da je filter v ohišju, tako da je srebrna stran obrnjena navzven. Ko je ohišje filtra sestavljeno, ga postavite v notranjost kuhinjske nape in mrežo postavite na najo.

4. OPIS IZDELKA

4.1 Pregled izdelka

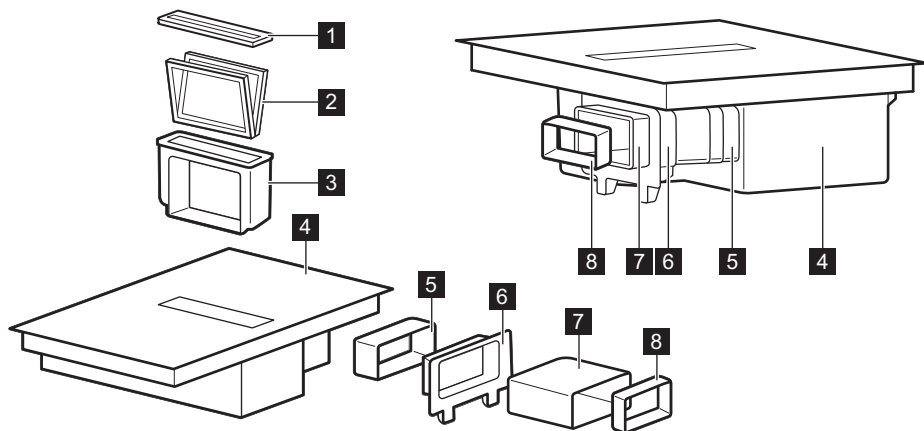

1 Mreža

2 Filter

3 Ohišje filtra

4 Kuhalna plošča

5 Cev

6 Namestitev zadnje stene omarice

7 Cev

8 Adapter

4.2 Postavitev kuhalne površine

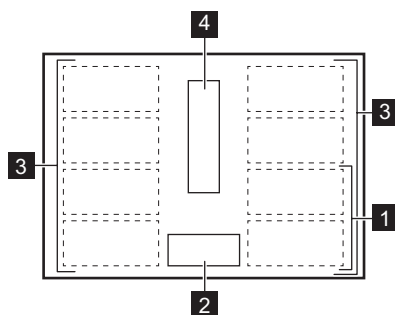

1 Indukcijsko kuhališče

2 Upravljalna plošča

3 Prilagodljivo indukcijsko kuhavno površino sestavljajo štiri področja

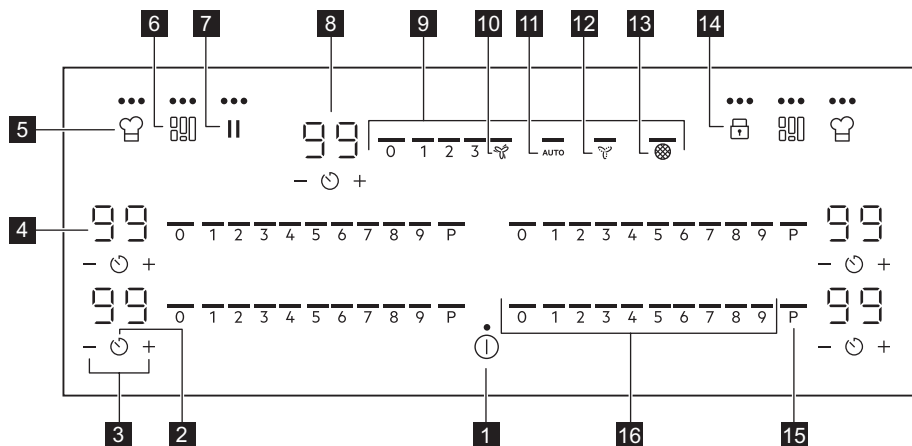

4 Napa

4.3 Postavitev upravljalne plošče







Napravo upravljajte s senzorskimi polji. Prikazovalniki, indikatorji in zvoki vas opozorijo na vklopljene funkcije.

| | Senzorsko polje | Funkcija | Opis |
|----|-----------------|-------------------------------|---------------------------------------|
| 1 | Ⓢ | VKLOP / IZKLOP | Za vklop in izklop naprave. |
| 2 | ⌚ | Programska ura | Za nastavitev funkcije. |
| 3 | + / - | - | Za podaljšanje ali skrajšanje časa. |
| 4 | - | Prikazovalnik programske ure | Za prikaz časa v minutah. |
| 5 | ⏻ | PowerSlide | Za vklop in izklop funkcije. |
| 6 | ⏻ | FlexiBridge (Flexible Bridge) | Za preklop med tremi načini funkcije. |
| 7 | | Premor | Za vklop in izklop funkcije. |
| 8 | - | Prikazovalnik programske ure | Za prikaz časa v minutah. |
| 9 | - | Nadzorna vrstica nape | Za nastavitev hitrosti ventilatorja. |
| 10 | 🌀 | Boost | Za vklop in izklop funkcije. |
| 11 | AUTO | Samodejni način nape | Za vklop in izklop funkcije. |
| 12 | 🌀 | Breeze | Za vklop in izklop funkcije. |

| | Sen- zor- sko polje | Funkcija | Opis |
|----|---|----------------------------------|---|
| 13 |  | Indikator nape filtra | Za prikaz in opomnik, da je treba očistiti filtre nape. |
| 14 |  | Ključavnica / Varovalo za otroke | Za zaklepanje/odklepanje upravljalne plošče. |
| 15 | P | PowerBoost | Za vklop funkcije. |
| 16 | - | Nadzorna vrstica kuhalne plošče | Za nastavitev stopnje kuhanja. |

4.4 Indikatorji prikazovalnika

| Indikator | Opis |
|--|---|
|  + številka | Napaka v delovanju. |
|  | OptiHeat Control (3-stopenjski indikator akumulirane toplote): nadaljnj kuhanej/ohrani toploto/akumulirana toplota. |
|  | Wi-Fi je v postopku povezovanja. |
|  | Bluetooth je v postopku povezovanja. |

5. PRED PRVO UPORABO







OPOZORILO!

Oglejte si poglavja o varnosti.

5.1 Brezžična povezava aplikacije

Za uporabo aplikacije mora biti kuhalna plošča vgrajena. Vgradnjo lahko opravite z Wi-Fi ali Bluetooth (priporočeno).

1. Prenesi My Electrolux Kitchen iz trgovine App Store.
2. Odprite aplikacijo in se registrirajte, da dobite račun.
3. Dodajte novo napravo.
4. Pritisnite in držite,  dokler ne začneta utripati  in .
5. Sledite navodilom v aplikaciji, da zaključite postopek vgradnje.

Ko je vgradnja končana  in  prenehata utripati.

Spreminjanje omrežja

Če želite spremeniti omrežje, morate pozabiti trenutno omrežje in ponovno začeti postopek vgradnje.

1. Pojdite v Meni > Uporabniške nastavitve > Vklop in spremenite nastavitev iz Vklop v Izklop.



Oglejte si "Struktura menija".

Omrežje je pozabljeno.

2. Odprite aplikacijo in ponovno začnite s postopkom vgradnje.



Oglejte si "Priklučitev brezžičnega omrežja/aplikacije".

6. VSAKODNEVNA UPORABA



OPOZORILO!

Oglejte si poglavja o varnosti.

6.1 Vklp in izklp

Pritisnite in držite  za vklop ali izklp kahalne plošče.

6.2 Zaznavanje posode

Ta funkcija prikazuje prisotnost posode na kahalni plošči in izklopi kuhališča, če med kuhanjem ni zaznane nobene posode.

Če postavite posodo na kuhališče, preden izberete stopnjo kuhanja, se na upravljalni vrstici prikaže indikator nad 0.

Če odstranite posodo z vklopljenega kuhališča in ga začasno odložite, začnejo utripati indikatorji nad ustrezno nadzorno vrstico. Če v 60 sekundah ne postavite posode nazaj na vklopljeno kuhališče, se kuhališče samodejno izklopi.

Če želite nadaljevati s kuhanjem, posodo postavite nazaj na kuhališča znotraj navedene časovne omejitve.

6.3 Nastavitev segrevanja

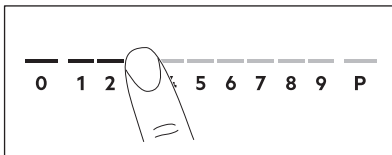

1. Na nadzorni vrstici pritisnite na zeleno stopnjo segrevanja. Indikatorji nad nadzorno vrstico se prikažejo do izbrane stopnje segrevanja.
2. Za izklp kuhališča pritisnite 0.

6.4 PowerBoost

Ta funkcija zagotavlja dodatno moč za indukcijska kuhališča. Funkcijo lahko vklopite samo za omejen čas za indukcijsko kuhališče. Po tem času se indukcijsko kuhališče samodejno preklopi nazaj na najvišjo stopnjo kuhanja.



Oglejte si poglavje »Tehnični podatki«.

Za vklop funkcije za kuhališče:



dotaknite se . Zasveti

Za izklp funkcije: spremenite stopnjo kuhanja.



6.5 OptiHeat Control (3-koračni indikator akumulirane toplote)



OPOZORILO!

 /  /  Dokler indikator sveti, obstaja nevarnost opeklin zaradi akumulirane toplote.

Indukcijska kuhališča ustvarjajo toploto, ki je potrebna za kuhanje, neposredno na dnu posode. Steklokeramiko segreje toplota posode.

Indikatorji  /  /  zasvetijo, ko je kuhališče vroče. Prikazujejo stopnjo akumulirane toplote za kuhališča, ki jih trenutno uporabljate.

Indikator lahko zasveti tudi:



- za sosednja kuhališča, četudi jih ne uporabljate,
- ko vročo posodo postavite na hladno kuhališče,
- ko je kahalna plošča izklopljena, vendar je kuhališče še vedno vroče.

Indikator ugasne, ko se kuhališče ohladi.

6.6 Programska ura

Časovnik z odštevanjem ure

To funkcijo uporabite za določitev časa delovanja kuhališča med posameznim kuhanjem. Funkcijo za napo lahko nastavite ločeno. Oglejte si poglavje "Funkcije pečice".

1. Pritisnite . Na prikazovalniku programske ure se prikaže 00.
2. Pritisnite  ali , da nastavite čas (00-99 minut).

3. Pritisnite  za vklop programske ure ali počakajte 3 sekunde. Programska ura začne odštevati.

Za spremembo časa: izberite kuhališče s pritiskom na  in pritisnite $+$ ali $-$.

Za izklop funkcije: nastavite kuhališče z  in pritisnite $-$. Preostali čas se odšteva do 00.

Programska ura zaključi odštevanje, oglasi se zvočni signal in utripa 00. Kuhališče se izklopi. S pritiskom poljubnega simbola izklopite signal in utripanje.

Odštevalna ura

1. Pritisnite .
2. Pritisnite $+$ ali $-$, da nastavite čas za funkcijo.

Programska ura zaključi odštevanje, oglasi se zvočni signal in utripa 00. S pritiskom poljubnega simbola izklopite signal in utripanje.

Za izklop funkcije: se dotaknite  in nato $-$. Preostali čas se odšteva do 00.

6.7 Upravljanje moči

Če je vklopljenih več kuhališč in porabljena moč presega omejitve napajanja, ta funkcija razdeli razpoložljivo moč med vsemi kuhališči. Kuhalna plošča nadzoruje stopnje kuhanja, da zaščiti varovalke električnega omrežja.

- Kuhališča so združena glede na mesto in število faz v kahalni plošči. Vsaka faza ima največjo električno obremenitev. Če kahalna plošča doseže omejitev največje razpoložljive moči v eni fazi, se moč kuhališč samodejno zmanjša.
- Stopnja kuhanja zadnjega izbranega kuhališča ima vedno prednost. Preostala moč bo razdeljena med druga kuhališča glede na vrstni red izbire.
- Za kuhališča z znižano močjo se upravljalna plošča zasveti in prikaže najvišje možne stopnje kuhanja.

- Počakajte, da prikazovalnik preneha utripati, ali znižajte stopnjo kuhanja zadnjega izbranega kuhališča. Kuhališča bodo še naprej delovala z znižano stopnjo kuhanja. Po potrebi ročno spremenite stopnje kuhanja kuhališč.
- Enota za odsesavanje pri kuhinjski napi je vedno na voljo kot električna obremenitev.

Glejte sliko za možne kombinacije, pri katerih je mogoče moč porazdeliti med kuhališči.

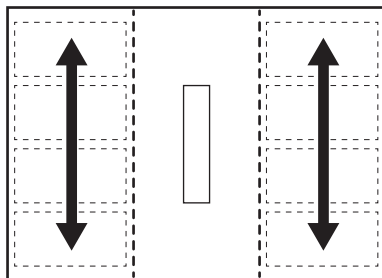

6.8 Funkcije nape



OPOZORILO!

Oglejte si poglavja o varnosti.

Vklop in izklop nape

Napa lahko deluje skupaj s kahalno ploščo med kuhanjem, kot tudi med izklopom kahalne plošče.

1. Za vklop nape pritisnite eno izmed stopenj hitrosti ventilatorja (1-3) na krmilni vrstici kuhinjske nape. Oglasi se zvočni signal, nad nadzorno vrstico nape pa se prikažejo indikatorji.
2. Po potrebi prilagodite nastavev hitrosti ventilatorja s pritiskom ene od razpoložljivih stopenj na krmilni vrstici kuhinjske nape.
3. Za izklop nape pritisnite 0 na upravljalni vrstici nape. Indikatorji nad nadzorno vrstico nape izginejo.

AUTO

Funkcija samodejno prilagodi stopnjo hitrosti ventilatorja glede na izbrano stopnjo kuhanja kuhalne plošče.

Ob prvi uporabi kuhalne plošče se funkcija običajno privzeto vklopi.

Funkcijo lahko vklopite, ko je kuhalna plošča vklopljena, vendar nobeno kuhališče ni vklopljeno ali na kateri koli točki kuhanja.

i Če funkcijo vklopite, ko je kuhalna plošča izklopljena, nobeno kuhališče ne deluje in na upravljalni plošči ni prikazana akumulirana toplota, se funkcija po nekaj sekundah samodejno izklopi.

1. Pritisnite in držite  za vklop kuhalne plošče.
2. Pritisnite AUTO za vklop funkcije. Oglasi se zvočni signal, nad simbolom pa se prikaže indikator.

3. Posodo postavite na kuhalno ploščo in izberite stopnjo kuhanja. Po potrebi zvišajte ali znižajte stopnjo kuhanja.

Napa se bo odzvala na stopnjo kuhanja in ustrezno povečala ali zmanjšala stopnjo hitrosti ventilatorja. Prikažejo se indikatorji nad nadzorno vrstico kuhinjske nape.











4. Pritisnite 0 na upravljalni vrstici kuhalne plošče za izklop kuhališča ali  izklop kuhalne plošče.

Če se prikaže indikator akumulirane toplote, bo AUTO še naprej prilagajala hitrost ventilatorja. Če je preostala toplota nizka, lahko začne delovati tudi Breeze.

5. Za izklop funkcije med pečenjem in preklop na ročni način nape pritisnite AUTO ali katero koli drugo nastavitev na upravljalni vrstici nape.

Oglasi se zvočni signal, nad simbolom pa se prikaže indikator.

Samodejni načini - stopnje hitrosti ventilatorja





| Način nape | Stopnja akumulirane toplote (kuhalna plošča je izklopljena) | Stopnja akumulirane toplote (kuhalna plošča je vklopljena) | Dušenje je di | Cvrenje |
|------------|---|---|---------------|---------|
| 0 |    |    | | |
| H1 | - - - | - - - | - - - | 1 |
| H2 | - - - | -  | - - 1 | 1 |
| H3 | - -  | -  | - 1 1 | 2 |
| V4 | -   | 1 1 | 1 2 2 | 3 |

i Če kuhalno ploščo izklopite med AUTO delovanjem, se bo funkcija shranila za naslednji postopek kuhanja.

Programska ura za napa

S funkcijo določite, kako dolgo naj napa deluje.

Programske ure kuhinjske nape ni mogoče nastaviti, ko je ta izklopljena.

1. Pritisnite  poleg upravljalne vrstice kuhinjske nape.
2. Pritisnite  ali , da nastavite čas (00-99 minut).
3. Pritisnite  za vklop programske ure.

Programska ura začne odšteti.

- Ko programska ura zaključi odštevanje, napa preneha delovati.
- Časovnik nape lahko nastavite, ko AUTO je vklopljen. Če AUTO izklopi

napo, preden poteče nastavljen čas, se programska ura ponastavi.

- Če programska ura izklopi napo pred AUTO, se funkcija izklopi. Indikatorji nad 0 in AUTO izginejo.
- V obeh primerih se AUTO aktivira ob naslednjem vklopu kuhalne plošče.

Boost

Funkcija vklopi ventilator kuhinjske nape na najvišji stopnji hitrosti.

Pritisnite  za vklop funkcije.

Oglasi se zvočni signal, nad simbolom pa se prikaže indikator.

Funkcija lahko deluje neprekinjeno največ 10 minut. Po tem se nastavev hitrosti ventilatorja samodejno spremeni na 3. Funkcijo lahko po potrebi ponovno vklopite.

Breeze

Funkcija nastavi ventilator nape na izredno nizko hitrost. Ventilator začne delovati z najnižjo ravniyo hrupa takoj po vklopu funkcije. Funkcijo lahko uporabite po kuhanju, da odstranite morebitne neprijetne vonjave ali paro.

Za vklop funkcije, ko je kuhalna plošča izklopljena:

1. Pritisnite .

Oglasi se zvočni signal, nad simbolom pa se prikaže indikator. Na prikazovalniku poleg upravljalne vrstice kuhinjske nape se prikaže programska ura, nastavljena na 60 minut.

2. Po potrebi nastavite programsko uro z uporabo ali .

Po koncu odštevanja se napa samodejno izklopi.

6.9 Struktura menija



V razpredelnici je prikazana osnovna struktura menija.



Uporabniške nastavitve

| Simbol | Nastavev: | Druge možnosti |
|--------|-----------|-------------------|
| C1 | Wi-Fi | Vklop/Izklop (--) |

| Simbol | Nastavev: | Druge možnosti |
|--------|------------------------|--|
| C2 | Wi-Fi Moč signala | Trije nivoji moči signala. |
| C3 | Vgradnja | Vklopljena - kuhalna plošča je vklopljena. Izklopljena (--) - omrežje je pozabljeno. |
| b | Zvok | Vklop/Izklop (--) |
| h | Način nape | 1 - 4 |
| E | Zgodovina alarma/napak | Seznam nedavnih alarmov/napak. |

Za vstop v uporabniške nastavitve:

pritisnite in držite . Nato pritisnite in držite . Na uri levega kuhališča se prikažejo nastavitve.

Krmarjenje po meniju: meni je sestavljen iz simbola nastavitve in vrednosti. Simbol se prikaže na zadnji programski uri, na sprednji pa se prikaže vrednost. Za krmarjenje med nastavitvami pritisnite  na sprednji programski uri. Za spremembo nastavitvene vrednosti pritisnite  ali  na sprednji programski uri.

Za izhod iz menija: pritisnite .



Za več podrobnosti o nastavitvah in preprostejšem premikanju po meniju prenesite My Electrolux Kitchen .

OffSound Control

Zvoke lahko vklopite/izklopite v meniju > Uporabniške nastavitve.



Oglejte si "Struktura menija".

Ko so zvoki izklopljeni, lahko zvok še vedno slišite, ko:

- ko se dotaknete ,
- se izklopi programska ura,

- pritisnete simbol neaktivnosti.

7. DODATNE FUNKCIJE



7.1 Samodejni izklop

Funkcija samodejno izklopi kuhalno ploščo, če:

- so vsa kuhališča in napa izklopljeni,
- ne nastavljajte nobene stopnje kuhanja ali hitrosti ventilatorja po vklopu kuhalne plošče,
- ste nekaj polili ali položili na upravljalno ploščo za več kot 10 sekund (posodo, krpo itd.). Oglasi se zvočni signal in kuhalna plošča se izklopi. Odstranite predmet ali očistite upravljalno ploščo.
- se kuhalna plošča preveč segreje (npr. ko povre vsa voda iz posode). Kuhališče naj se pred ponovno uporabo kuhalne plošče ohladi.
- ne izklopite kuhališča oziroma ne spremenite nastavitve segrevanja. Po določenem času se kuhalna plošča izklopi.

Razmerje med stopnjo segrevanja / nastavitvijo hitrosti ventilatorja in časom, po katerem se naprava izklopi:



| Nastavitev segrevanja | Kuhalna plošča se izklopi po |
|-----------------------|------------------------------|
| 1 - 2 | 6 urah |
| 3 - 4 | 5 urah |
| 5 | 4 urah |
| 6 - 9 | 1,5 ure |

| Nastavitev hitrosti ventilatorja | Kuhalna plošča se izklopi po |
|---|------------------------------|
|  | 10 urah |
| 1 - 3 | 10 urah |
|  | 10 minutah |



7.2 Premor

Ta funkcija nastavi vsa vklopljena kuhališča na najnižjo nastavitev

segrevanja. Hitrost ventilatorja kuhinjske nape se zmanjša na 1. Ko vklopite funkcijo med delovanjem nape v samodejnem načinu, se hitrost ventilatorja kuhinjske nape ne bo zmanjšala.

Ko deluje funkcija, lahko uporabljate  in . Vsi drugi simboli na upravljalni plošči so zaklenjeni.



Funkcija ne zaustavi funkcij programske ure:

- 1. Za vklop funkcije:** pritisnite tipko . Stopnja kuhanja je znižana na 1. Hitrost ventilatorja kuhinjske nape se zmanjša na 1.
- 2. Za izklop funkcije:** pritisnite . Zasveti prejšnja stopnja nastavitve Kuhanja / hitrost ventilatorja.

7.3 Ključavnica

Upravljalno ploščo lahko zaklenete med delovanjem kuhalne plošče. To preprečuje nenamerno spremembo stopnje kuhanja / nastavitve hitrosti kuhinjske nape.



Najprej nastavite stopnjo kuhanja/hitrost nape.

Za vklop funkcije: pritisnite tipko .
Za izklop funkcije: ponovno pritisnite .



 Ko izklopite kuhalno ploščo, se funkcija izklopi.



7.4 Varovalo za otroke

Ta funkcija prepreči nenamerno delovanje kuhalne plošče in nape.

Za vklop funkcije: pritisnite . Ne nastavite stopnje kuhanja/ nastavitve kuhinjske nape. Pritisnite in tri sekunde držite , dokler se ne prikaže indikator nad simbolom. Izklopite kuhalno ploščo z/s .

- i** Ko izklopite kuhalno ploščo, je funkcija še vedno vklopljena. Indikator nad  sveti.

Za vklop funkcije: pritisnite . Ne nastavite stopnje kuhanja/ nastavitve kuhinjske nape. Pritisnite  in tri sekunde držite, dokler indikator nad simbolom ne izgine. Izklopite kuhalno ploščo z/s .

Kuhanje z vklopljeno funkcijo: pritisnite , nato tri sekunde pritisnite , dokler indikator nad simbolom ne izgine. Kuhalno ploščo lahko upravljate. Ko izklopite kuhalno ploščo s , se funkcija ponovno vklopi.

7.5 Prilagodljiva indukcijska kuhalna površina

- !** **OPOZORILO!**
Oglejte si poglavja o varnosti.

Funkcija FlexiBridge

Prilagodljivo indukcijsko kuhalno površino sestavljajo štiri področja. Področja lahko združite v dve kuhališči različne velikosti ali v eno veliko kuhališče. Kombinacijo področij izberete z izbiro načina, ki ustreza velikosti posode, ki jo želite uporabiti. Obstajajo trije načini: Standardni / Big Bridge / Max Bridge.

- i** Za nastavev stopnje kuhanja uporabite dve upravljalni vrstici na levi.

Preklapljanje med načini

Za preklap med načini pritisnite . Stopnje kuhanja bodo ohranile.

- i** Pri nekaterih modelih sta dve prilagodljivi področji kuhanja, levo in desno. Za upravljanje prilagodljivega kuhališča na desni strani uporabite simbole in upravljalne vrstice na desni strani kuhalne plošče.

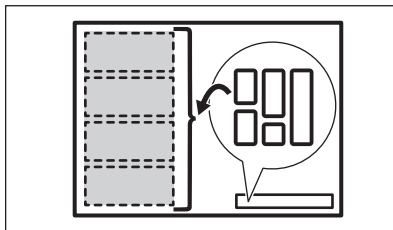

Premer in položaj posode

Izberite način, ki ustreza velikosti in obliki posode. Posoda mora čim bolj pokrivati izbrano področje.

Posodo s premerom dna, manjšim od 160 mm, postavite na sredino enega dela. Za načina Big Bridge in Max Bridge lahko uporabite posodo za pečenje.

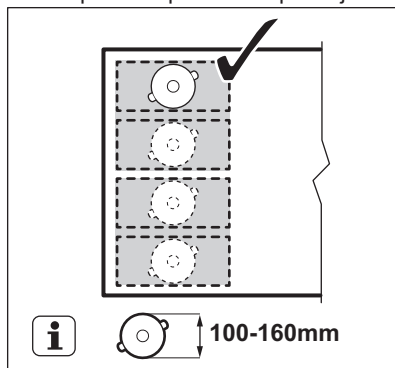

Posodo s premerom dna, večjim od 160 mm, postavite na sredino med dve področji.

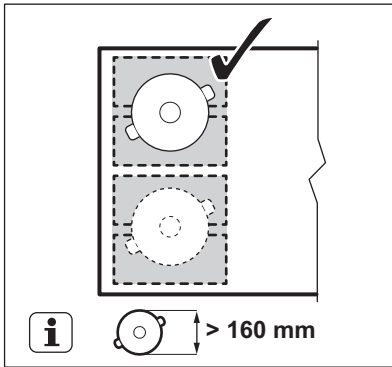

FlexiBridge Standardni način

Ta način se privzeto vklopi ob vklopu funkcije. Razdelke poveže v dve ločeni področji kuhanja. Moč lahko nastavite za vsako področje posebej. Uporabite kontrolni vrstici na levi strani.

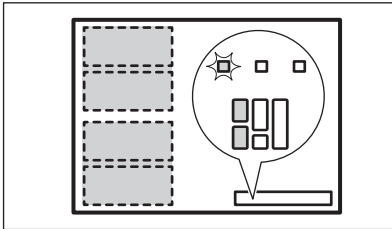

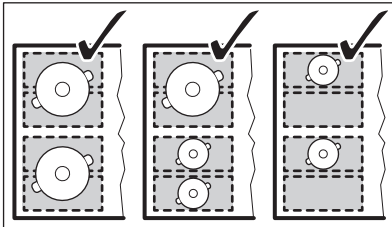

Pravi položaj posode:

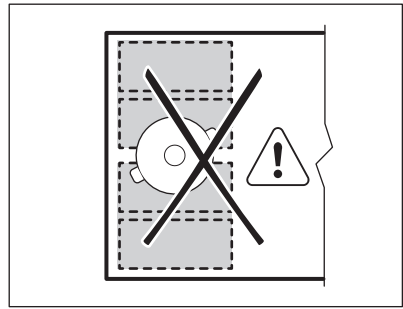

Nepravilen položaj posode:



FlexiBridge Način Big Bridge

Za vklop načina pritisčajte , dokler se ne prikaže pravi indikator načina . Ta način poveže tri zadnja področja v eno kuhališče. Sprednje ni povezano in deluje kot ločeno kuhališče. Moč segrevanja lahko nastavite za vsako področje posebej. Uporabite kontrolni vrstici na levi strani.

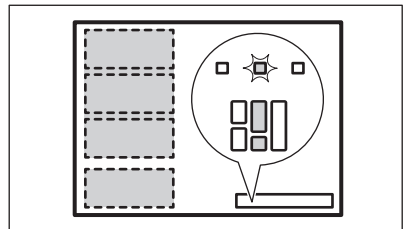

Pravi položaj posode:

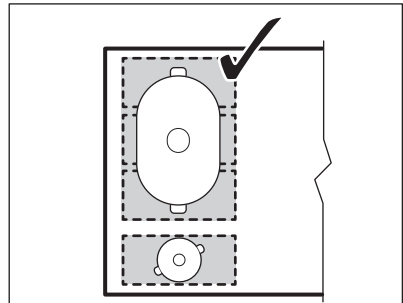

Posodo postavite na tri povezana področja. Če uporabite posodo, manjšo od dveh kuhališč, utripa nadzorna vrstica in po dveh minutah se kuhališče izklopi.

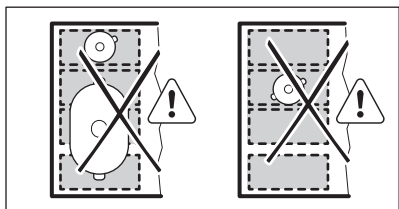

Nepravilen položaj posode:



FlexiBridge Način Max Bridge

Za vklop načina pritiskajte , dokler se ne prikaže pravi indikator načina . Ta način poveže vsa področja v eno področje kuhanja. Za nastavev stopnje kuhanja uporabite dve upravljalni vrstici na levi.

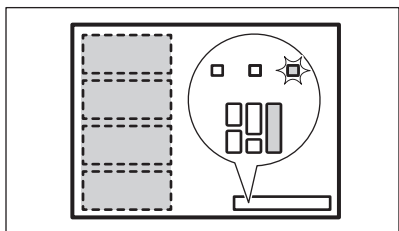

Pravi položaj posode:

Posodo postavite na štiri povezana področja. Če uporabite posodo, ki ne sega na tri področja, utripa nadzorna vrstica in po dveh minutah se kuhališče izklopi.

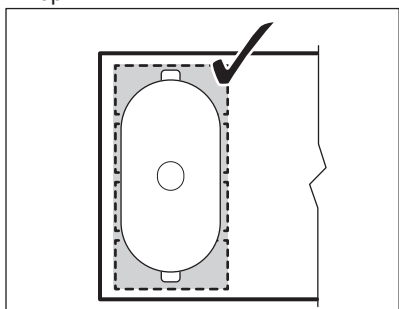

Nepravilen položaj posode:

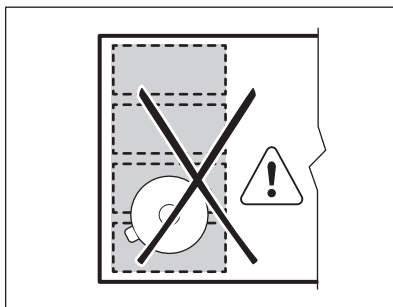

PowerSlide

Ta funkcija omogoča nastavev temperature s premikom posode na drugo mesto na indukcijski kuhalnem območju.

- Funkcija razdeli indukcijsko kuhalno površino na tri področja z različnimi nastavitvami segrevanja. Kuhalna plošča zazna položaj posode in prilagodi nastavev segrevanja glede na položaj.
- Posodo lahko postavite spredaj, na sredino ali zadaj. Če posodo postavite spredaj, je zagotovljena najvišja nastavev segrevanja. Za znižanje stopnje premaknite posodo na sredino ali nazaj.
- Ob prvem vklopu funkcije boste dobili naslednje privzete stopnje kuhanja: 9 za sprednji položaj, 6 za srednji položaj in 3 za zadnji položaj.
- Nastavitve segrevanja lahko spremenite za vsak položaj posebej. Kuhalna plošča si zapomni nastavitve za naslednji vklop funkcije.
- Prikazovalnik stopnje kuhanja za upravljalno vrstico spredaj levo prikazuje stopnjo kuhanja. **Za spremembo privzete nastavitve segrevanja uporabite samo upravljalno vrstico spredaj levo.** Leva zadnja upravljalna vrstica je izklopljena, ko funkcija deluje.



Pri nekaterih modelih sta dve prilagodljivi področji kuhanja, levo in desno. Za upravljanje PowerSlide na desni strani uporabite desno sprednjo nadzorno vrstico.

- i** Ob uporabi funkcije uporabljajte samo eno posodo z najmanjšim premerom dna 160 mm.

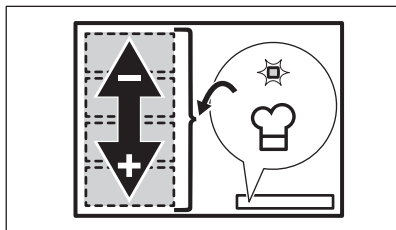

1. Na levo sprednjo stran kuhalne površine postavite ustrezno posodo.
2. Pritisnite in držite **⏸** za vklop kuhalne plošče.

Oglasi se zvočni signal in nad **⏸** in **🔊** se prikaže indikatorja.

3. Pritisnite **👉** za vklop funkcije. Oglasi se zvočni signal, nad simbolom pa se prikaže indikator.
4. Po potrebi posodo premaknite naprej in nazaj na kuhalno površino.

Stopnja kuhanja na upravljalni vrstici se samodejno prilagodi.

5. Če želite spremeniti privzete stopnje kuhanja, premaknite posodo na področje, ki ga želite najprej prilagoditi.
 6. Pritisnite katerokoli od razpoložljivih stopenj kuhanja na sprednji levi upravljalni vrstici.
- Posodobljene stopnje kuhanja se bodo pri naslednji uporabi funkcije shranile za naslednjo uporabo funkcije.
7. Po potrebi ponovite postopek za preostala območja kuhanja.
 8. Za izklop funkcije pritisnite **👉**. Prav tako lahko pritisnete **0** na sprednji levi nadzorni vrstici.

Oglasi se zvočni signal, nad simbolom pa se prikaže indikator. Stopnja kuhanja se spremeni na 0.

Med PowerSlide delovanjem lahko nastavite programsko uro. V tem primeru programska ura ne izklopi kuhališč, ko poteče nastavljeni čas. Programska ura vpliva na vsa tri kuhališča, ki jih funkcija vklopi sočasno.

8. NAMIGI IN NASVETI

- !** **OPOZORILO!**
Oglejte si poglavja o varnosti.

8.1 Posoda

- i** Pri indukcijskih kuhališčih močno elektromagnetno polje izjemno hitro segreje posodo.

Indukcijske kuhalne plošče uporabite s primerno posodo.

- Dno posode mora biti čim bolj deblo in ravno.
- Dno posode mora biti čisto in suho, preden jo postavite na kuhalno ploščo.
- Če želite preprečiti praske, ne drsajte ali drgnite s posodo po steklo-keramični plošči.

Material posode

- **pravilno:** lito železo, jeklo, emajlirano jeklo, nerjavno jeklo, večplastno dno

(označeno kot ustrezno s strani proizvajalca).

- **ni pravilno:** aluminij, baker, medenina, steklo, keramika, porcelan.

Posoda je primerna za indukcijsko kuhalno ploščo v naslednjih primerih:

- če voda zavre zelo hitro, ko kuhalno ploščo nastavite na najvišjo stopnjo kuhanja,
- Če se na dno posode prilepi magnet.

Dimenzije posode

- Indukcijske kuhalne plošče se samodejno prilagodijo dimenziji dna posode.
- Učinkovitost kuhalne plošče je povezana s premerom posode. Posoda s premerom, manjšim od najmanjšega, sprejme le del moči, ki jo ustvari kuhalna ploščo.
- Tako iz varnostnih razlogov kot za optimalne rezultate kuhanja ne uporabljajte posode, ki je večja od navedb v „Specifikacija za kuhinjske plošče“. Med kuhanjem naj posoda ne

bo preblizu nadzorne plošče. To bi lahko vplivalo na delovanje kuhalne plošče ali nehote aktiviralo funkcije kuhalne plošče.

i Oglejte si »Tehnični podatki«.

Parno prezračevane pokrovke

Za dodatno optimizacijo kuhanja ob napi lahko uporabite posebne parne ventilacijske pokrove s posodo. Pokrovi so namenjeni usmerjanju pare, ki nastaja v posodi, proti napi, kar zmanjša neželene vonjave pri kuhanju in prekomerno vlažnost v kuhinji. Pokrove lahko kupite ločeno v več velikostih, da ustrezajo najpogostejšim vrstam posode. Za več informacij obiščite našo spletno stran.

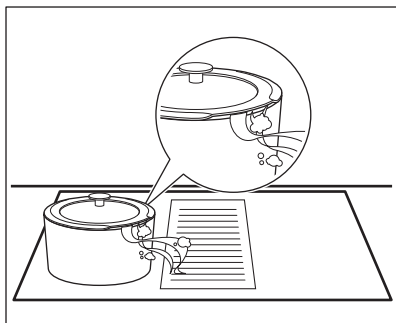

8.2 Zvoki med uporabo

Če zaslišite:

- pokanje: posoda je izdelana iz različnih materialov (konstrukcija z dvojnimi dnom).
- žvižganje: uporabljate kuhališče pri visoki stopnji kuhanja in posoda je izdelana iz različnih materialov (konstrukcija z dvojnimi dnom).
- brenčanje: uporabljate visoko stopnjo kuhanja.
- klicanje: prihaja do električnega preklapljanja.
- sikanje, brnenje: deluje ventilator.

Ti zvoki so običajni in ne predstavljajo napake.

8.3 Öko Timer (Eko programska ura)

Za varčevanje z energijo se grelnik kuhališča izklopi prej, kot se oglasi programska ura. Razlika v času delovanja je odvisna od ravni stopnje kuhanja in trajanja kuhanja.

8.4 Primeri kuhanja

Razmerje med stopnjo kuhanja in porabo energije kuhališča ni linearno. Ko zvišate stopnjo kuhanja, ta ni sorazmerna s povečanjem porabe energije. To pomeni, da kuhališče s srednjo stopnjo kuhanja porabi manj kot polovico celotne energije.

i Podatki v razpredelnici so samo za primer.

| Nastavitev segrevanja | Uporabite za: | Čas (min.) | Namigi |
|-----------------------|--|------------|---|
| 1 | Kuhana živila ohranite topli. | po potrebi | Posodo pokrijte s pokrovom. |
| 1 - 2 | Holandska omaka, topljenje: maslo, čokolada, želatina. | 5 - 25 | Občasno premešajte. |
| 1 - 2 | Strjevanje: puhaste omlete, pečena jajca. | 10 - 40 | Kuhajte pokrito. |
| 2 - 3 | Počasno kuhanje riža in mlečnih jedi, pogrevanje pripravljenih jedi. | 25 - 50 | Vode dodajte vsaj dvakrat toliko, kot je riža, mlečne jedi na polovici postopka premešajte. |

| Nastavitev segrevanja | Uporabite za: | Čas (min.) | Namigi |
|-----------------------|---|------------|---|
| 3 - 4 | Kuhanje zelenjave na pari, riže, meso. | 20 - 45 | Dodajte nekaj žlic vode. |
| 4 - 5 | Kuhanje krompirja na pari. | 20 - 60 | Uporabite največ $\frac{1}{4}$ l vode za 750 g krompirja. |
| 4 - 5 | Kuhanje večje količine hrane, enolončnice in juhe. | 60 - 150 | Do 3 l tekočine s sestavinami. |
| 6 - 7 | Lahko cvrtje: zrezek, telečji cordon bleu, zarebrnice, polpete, klobase, jetra, prežganje, jajca, palačinke, krofi. | po potrebi | Obrnite na polovici priprave. |
| 7 - 8 | Težko cvrtje, praženi krompir - Rösti, ledveni zrezki, zrezki. | 5 - 15 | Obrnite na polovici priprave. |
| 9 | Vrenje vode, kuhanje testenin, pečenje mesa (golaž, dušena pečenka), cvrtje krompirja. | | |
| P | Prekuhanje večjih količin vode. PowerBoost je vklopljena. | | |

8.5 Namigi in nasveti za napo

- Rešetka, ki prekriva napo, je izdelana iz aluminija in nerjavnega jekla. Ko napa ne deluje, lahko nanjo postavite posodo. To ne bo povzročilo poškodb.
- Ko deluje AUTO način, se ventilator zažene z nizko hitrostjo na začetku vsakega postopka kuhanja. Hitrost se postopoma povečuje. Hitrost ventilatorja lahko nastavite tudi ročno.
- V primeru namestitve izpušnega sistema morate namestiti okensko stikalo. Kupite ga ločeno, ker ni priloženo kuhinjski napi. Okensko stikalo mora namestiti pooblaščen serviser. Oglejte si navodila za namestitev.

9. VZDRŽEVANJE IN ČIŠČENJE



POZORILLO!

Oglejte si poglavja o varnosti.

9.1 Splošne informacije

- Po vsaki uporabi štedilnik očistite.
- Vedno uporabljajte posodo s čistim dnom.
- Praske ali temni madeži na površini ne vplivajo na delovanje plošče.
- Uporabite posebno čistilno sredstvo za površine kuhalnih plošč.
- Uporabite posebno strgalo za steklo.



Zaradi potiskanja posode po prilagodljivi indukcijski kuhalni površini lahko natisjeni znaki na njej potemnjijo ali spremenijo barvo. Površino lahko očistite na standarden način.

9.2 Čiščenje kuhalne plošče

- **Takoj odstranite:** stopljeno plastiko, plastično folijo, sladkor in sladko hrano, v nasprotnem primeru se lahko zaradi umazanije poškoduje kuhalna plošča. Pazite, da ne pride do opeklin. Posebno strgalo postavite pod ostrim

kotom na stekleno površino in z rezilom potegnite po površini.

- **Odstranite, ko je plošča že dovolj hladna:** ostanke vodnega kamna in vode, maščobne madeže in svetla kovinska obarvanja. Ploščo očistite z vlažno krpo in čistilnim sredstvom, ki ni grobo. Po čiščenju ploščo osušite z mehko krpo.
- **Odstranite svetla kovinska obarvanja:** uporabite raztopino vode in kisa ter očistite stekleno površino s krpo.

9.3 Čiščenje nape

Mreža

Mreža poganja zrak v nabo. Poleg tega ščiti sistem nape in preprečuje, da bi tujki po nesreči padli v notranjost. Rešetko lahko operete ročno ali v pomivalnem stroju.

Posoda za vodo

Pod nabo je posoda za vodo. Zbira kondenzirano vodo, ki nastane pri vsakem postopku kuhanja. Ne pozabite redno prazniti posode za vodo.

Preden odprete posodo za vodo, pod njo postavite posodo ali pladenj za zbiranje vode. Če želite odpreti posodo za vodo, potisnite zapaha ven in jih odprite drugega za drugim.

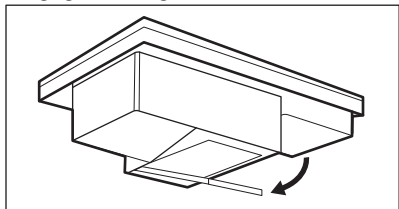

OPOZORILO!

Pazite, da voda ne pride v notranjost nape.

Če se voda ali druga tekočina razlije po sistemu nape:

- najprej izklopite nabo,
- dvignite rešetko in previdno očistite površino nape z vlažno krpo ali gobico in blagim čistilom,
- z gobo ali suho krpo obrišite odvečno tekočino, nabrano na dnu pečice nape,

- vklopite nabo, nastavite stopnjo hitrosti ventilatorja na 2 ali več in pustite, da nekaj časa deluje, da se znebite preostale vlage.

9.4 Čiščenje filtra nape

Filter preprečuje, da bi delci maščobe prišli v sistem nape. Redno čistite filter in ga redno obnavljajte.

Običajno čiščenje

Filter očistite takoj, ko je vidna nakopičena maščoba. Pogostost čiščenja je odvisna od količine maščobe in olja, porabljenega pri kuhanju. Priporočamo, da filter čistite vsakih 10-20 ur ali po potrebi pogosteje.

1. Previdno odstranite filter in ohišje filtra. Nahajajo se neposredno pod rešetko v sredini kuhalne plošče.

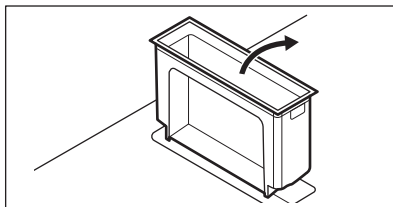
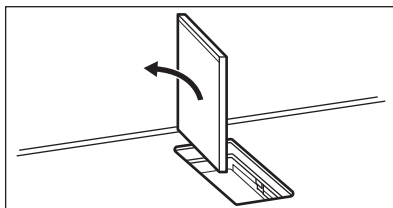
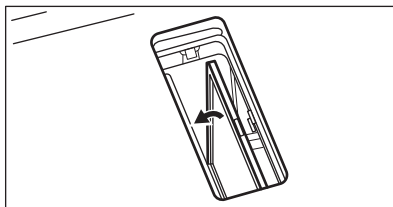
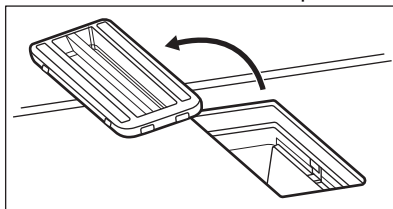

2. Notranjost kuhinjske nape očistite s čistilno peno.
3. Filter in ohišje filtra ročno operite v topli vodi brez uporabe detergentov ali grobih gobic. Čistite jih lahko tudi v pomivalnem stroju pri 65–70 °C (z uporabo programa, ki traja več kot 90 minut), brez pomivalnega sredstva in druge posode. Samo plastični deli se lahko čistijo s čistilnimi sredstvi.
4. Filter 20-30 minut sušite v pečici pri 70 °C. Uporabite funkcijo pečice, ki ne uporablja ventilatorja.

Filter in ohišje filtra namestite nazaj na svoje mesto, ko sta povsem posušena.

Obnovev filtra

Kuhalna plošča ima vgrajen števec, ki vas opozarja na obnovev filtra. Števec se ob prvem vklopu nape samodejno zažene. Po 100 urah uporabe začne utripati indikator filtra , ki opozarja na potrebo po obnovitvi filtra. Opozorilo ostane vklopljeno še 30 sekund po izklopu kuhinjske nape in kuhalne plošče. Obvestilo ne blokira uporabe kuhalne plošče.



Največje število ciklov obnove je 6-7. Po tem času morate filter zamenjati z novim.

1. Filter očistite ročno ali v pomivalnem stroju, kot je opisano zgoraj (običajno čiščenje).
2. Filter za 60 minut položite v pečico, nastavljeno na 80-110 °C. Poskrbite za uporabo funkcije, ki ne uporablja ventilatorja.
3. Filter in ohišje filtra namestite nazaj na njuno mesto.

Ponastavite števec.

Ponastavitev števca

1. Najprej očistite in obnovite filter, nato ga namestite nazaj v napo.
2. Na kratko pritisnite , ko utripa indikator.

Števec se ponovno zažene.



OPOZORILO!

Prenasičen filter lahko predstavlja nevarnost požara.

10. ODPRAVLJANJE TEŽAV



OPOZORILO!





Oglejte si poglavja o varnosti.

10.1 Kaj storite v primeru ...

| Težava | Možni vzrok | Rešitev |
|---|--|---|
| Kuhalne plošče ni mogoče vklopiti ali je uporabljeni. | Kuhalna plošča ni priključena na električno napajanje ali je priključena nepravilno. | Preverite, ali je kuhalna plošča pravilno priključena na električno napajanje. |
| | Pregorela je varovalka. | Prepričajte se, če ni morda vzrok za okvaro varovalka. Če varovalka večkrat zapored pregori, se obrnite na usposobljenega električarja. |
| | Niste nastavili ustrezne stopnje segrevanja v 60 sekundah. | Ponovno vklopite kuhalno ploščo, in nastavite ustrezno stopnjo segrevanja v manj kot 60 sekundah. |

| Težava | Možni vzrok | Rešitev |
|---|---|---|
| | Sočasno ste se dotaknili 2 ali več senzorskih polj. | Dotaknite se samo enega senzorskega polja. |
| | Premor deluje. | Oglejte si »Vsakodnevna uporaba«. |
| | Na nadzorni plošči je voda ali mastni madeži. | Očistite nadzorno ploščo. |
| Slišite lahko neprekinjeno piskanje. | Električna povezava je nepravilna. | Kuhalno ploščo izključite iz električnega omrežja. Obrnite se na usposobljenega električarja, da preveri namestitve. |
| Ne morete izbrati najvišje stopnje kuhanja za eno od kuhališč. | Druga kuhališča porabljajo najvišjo razpoložljivo moč. Kuhalna plošča deluje pravilno. | Zmanjšajte stopnjo kuhanja drugih kuhališč, priključenih na isto fazo. Oglejte si »Upravljanje moči«. |
| Zasliši se zvočni signal in kuhalna plošča se izključi. Zasliši se zvočni signal, ko se kuhalna plošča izključi. | Na senzorska polja ste odložili eno ali več stvari. | Odstranite predmet s senzorskih polj. |
| Kuhalna plošča se izključi. | Senzorsko polje ① ste z nečim prekrili. | Odstranite predmet s senzorskega polja. |
| Indikator akumulirane toplote ne zasveti. | Kuhališče ni vroče, ker je bilo vklopljeno samo kratek čas, ali pa je poškodovano tipalo. | Če je bilo kuhališče vključeno dovolj dolgo, da bi moralo biti vroče, se posvetujte s pooblaščenim servisnim centrom. |
| Ob dotiku senzorskih polj na plošči ni zvoka. | Zvočni signali so izklopljeni. | Vklopite zvočni signal. Oglejte si »Vsakodnevna uporaba«. |
| Prilagodljivo indukcijsko kuhališče ne segreje kuhinjske posode. | Posoda je na napačnem položaju na prilagodljivi indukcijski kuhalni površini. | Posodo postavite na pravilen položaj na prilagodljivi indukcijski kuhalni površini. Položaj kuhinjske posode je odvisen od vklopljene funkcije ali načina delovanja. Oglejte si »Prilagodljiva indukcijska kuhalna površina«. |
| | Premer dna kuhinjske posode je napačen za vklopljeno funkcijo ali način delovanja. | Uporabite posodo s premerom, ustreznim za vklopljeno funkcijo ali način delovanja. Oglejte si »Prilagodljiva indukcijska kuhalna površina«. |

| Težava | Možni vzrok | Rešitev |
|--|--|---|
| Zasveti indikator nad simbolom  . | Deluje funkcija Varovalo za otroke ali Ključavnica. | Oglejte si »Vsakodnevna uporaba«. |
| Upravljalna vrstica utripa. | Na kuhališču ni posode ali pa kuhališče ni v celoti pokrito. | Posodo postavite na kuhališče, da ga bo v celoti pokrivala. |
| | Posoda ni primerna. | Uporabite posodo, ki je primerna za indukcijske kuhalne plošče. Oglejte si »Namiigi in nasveti«. |
| | Premer dna posode je premajhen za kuhališče. | Uporabite posodo ustrezne velikosti. Oglejte si »Tehnični podatki«. |
| | FlexiBridge (Flexible Bridge) deluje. Kuhinjska posoda ne pokriva enega ali več predelov delujočega funkcijskega načina. | Kuhinjsko posodo postavite na pravilno število predelov delujočega funkcijskega načina, ali spremenite funkcijski način. Oglejte si »Prilagodljiva indukcijska kuhalna površina«. |
| Nadzorna vrstica zasveti dvakrat in se izklopi. | PowerSlide deluje. Na prilagodljivo indukcijsko kuhhalno površino sta nameščeni dve posodi ali pa posoda pokriva več kot eno kuhališče, ki ga vklopi funkcija. | Uporabite samo eno posodo. Oglejte si »Prilagodljiva indukcijska kuhalna površina«. |
| Nadzorna vrstica za napa utripa, napa pa se ne zažene ali pa se izklopi. | Ventilator se lahko v določenih pogojih, npr. v primeru neustreznega prezračevanja prostora, samodejno izklopi. | Odprite okno (morda boste morali namestiti okensko stikalo, glejte „Namiigi in nasveti za uporabo nape“). Pritisnite poljuben simbol. Napa ponovno deluje. |
| Ventilator nape ne deluje pravilno, ko so vklopljene funkcije nape. | Temperatura okoli nape je previsoka. Nezadostno kroženje zraka v napi in okrog nje. | Izklopite kuhhalno ploščo in jo izključite iz napajanja. Počakajte vsaj 10 sekund, nato jo ponovno priključite. Drugi predlogi: Poskusite znižati temperaturo okolice. Izvlecite filter kuhinjske nape in iz njene notranjosti odstranite preostalo vlago. Oglejte si »Vzdrževanje in čiščenje«. Sistem nape pustite, da se suši en dan, nato pa ponovno vklopite kuhinjsko nape. |

| Težava | Možni vzrok | Rešitev |
|---|---|--|
| Napa ne absorbira dovolj pare, ki se proizvaja med kuhanjem. | Pokrovi na posodi niso pravilno nameščeni. | Če vaša posoda nima prezračevanih pokrovov, pokrove nagnite tako, da bo uhajajoča para usmerjena proti napi. Za informacije o posebnih parnih ventilacijskih pokrovi, ki jih je priporočljivo uporabljati z vgrajeno nabo, si oglejte poglavje "Namigi in nasveti". |
|  | Filter nape je prenasičen. | Očistite filter nape in ponastavite obvestilo. Oglejte si »Vzdrževanje in čiščenje«. |
|  in prikaže se številka. | Na kuhalni plošči je napaka. Za več podrobnosti pojdite v aplikacijo. | Izklopite kuhavno ploščo in jo po 30 sekundah ponovno vklopite. Če  znova zasveti, kuhavno ploščo izklopite iz električnega omrežja. Po 30 sekundah kuhavno ploščo ponovno priključite. Če se težava nadaljuje, se obrnite na pooblaščen servisni center. |
| Utripa  . | Brezžična povezava je prekinjena. | Ponovno vzpostavite brezžično povezavo. Preverite domače omrežje. Če se težava nadaljuje, poskusite ponovno vzpostaviti povezavo z omrežjem. Oglejte si „Pred prvo uporabo“ > „Sprememba omrežja“. |

10.2 Če ne najdete rešitve ...

Če težave ne morete razrešiti sami, se obrnite na prodajalca ali pooblaščen servisni center. Navedite podatke s ploščice za tehnične navedbe. Poskrbite za pravilno upravljanje kuhalne plošče. V

nasprotnem primeru servisiranje s strani serviserja ali prodajalca ne bo brezplačno, tudi v času garancijske dobe. Informacije o garancijskem obdobju in pooblaščenih servisnih centrih so navedene v garancijski knjižici.

11. TEHNIČNI PODATKI

11.1 Ploščica za tehnične navedbe

Model KCC85450
Vrsta 66 D4A 05 CA
Indukcija 7.35 kW
Ser. št.

Številka izdelka (PNC) 949 599 199 00
220–240 V / 400 V 2N 50 Hz
Izdelano v: Nemčija
7.35 kW

ELECTROLUX



11.2 Specifikacije kuhališč

| Kuhališče | Nazivna moč (maksimalna stopnja kuhanja) [W] | PowerBoost [W] | PowerBoost najdaljše trajanje [min] | Premer kuhinjske posode [mm] |
|--|--|----------------|-------------------------------------|------------------------------|
| Prilagodljiva indukcijska kuhalna površina | 2300 | 3200 | 10 | najmanj 105 |

Moč kuhališč se lahko malce razlikuje od podatkov v razpredelnici. Spreminja se z materialom in dimenzijami posode.

premera od premera, navedenega v razpredelnici.

Za najboljše rezultate kuhanja uporabljajte posodo, ki nima večjega

11.3 Glavne informacije o poveztljivosti

| | | |
|--------------------|--|--|
| Frekvenca/protokol | Wi-Fi | 2,4 GHz / 802.11 bgn |
| | Wi-Fi | 5 GHz / 802.11 an (samo za notranjo uporabo) |
| | Bluetooth z nizko porabo energije 5.0: | 2,4 GHz / DSSS |
| Maks. moč | Wi-Fi | 2,4 GHz: <20 dBm |
| | Wi-Fi | 5 GHz: <23 dBm |
| | Bluetooth z nizko porabo energije 5.0: | <20 dBm |
| Enkripcija | WPA, WPA2 | |

Napotki glede 10. člena (10) direktive RED (direktiva 2014/53/EU) od 5. novembra 2020. Seznam držav: Belgija, Bolgarija, Republika Češka, Danska, Nemčija, Estonija, Irska, Grčija, Španija, Francija, Hrvaška, Italija, Ciper, Latvija, Litva, Luksemburg, Madžarska, Malta, Nizozemska, Avstrija, Poljska, Portugalska, Romunija, Slovenija, Slovaška, Finska, Švedska, Norveška, Islandija, Lihtenštajn, Švica, Turčija in Severna Irska.

12. ENERGIJSKA UČINKOVITOST

12.1 Podatki o izdelku*

| | |
|-----------------------|-------------------------|
| Identifikacija modela | KCC85450 |
| Vrsta kuhalne plošče | Vgrajena kuhalna plošča |

| | | |
|--|-------------|------------------------|
| Število kuhalnih površin | 2 | |
| Tehnologija segrevanja | Indukcija | |
| Dolžina (d) in širina (š) kuhalne površine | Levo | d 45,8 cm š 21,4 cm |
| Dolžina (d) in širina (š) kuhalne površine | Desno | d 45,8 cm š 21,4 cm |
| Poraba energije kuhalne površine (EC electric cooking) | Levo | 191,1 Wh/kg |
| Poraba energije kuhalne površine (EC electric cooking) | Desno | 191,1 Wh/kg |
| Poraba energije kuhalne plošče (EC electric hob) | 191,1 Wh/kg | |

* Za Evropsko unijo glede na EU 66/2014. Za Belorusijo glede na 2477-2017, priloga A. Za Ukrajino glede na 742/2019.

EN 60350-2 – Gospodinjiski električni kuhalni aparati – 2. del: Kuhalne plošče – Metode za merjenje funkcionalnosti.

12.2 Varčevanje z energijo

Med vsakodnevnim kuhanjem lahko varčujete z energijo, če upoštevate spodnje namige.

- Pri segrevanju vode uporabite samo potrebno količino.
- Posodo po možnosti pokrijte s pokrovko.
- Pred vklopom kuhališča nanj postavite posodo.
- Manjše posode postavite na manjša kuhališča.
- Posodo postavite neposredno na sredino kuhališča.
- Uporabite akumulirano toploto, da ohranite hrano toplo ali da jo stopite.

13. SKRB ZA OKOLJE

Reciklirajte materiale, ki jih označuje simbol . Embalažo odložite v ustrezne zabojnike za reciklažo. Pomagajte zaščititi okolje in zdravje ljudi ter reciklirati odpadke električnih in elektronskih naprav. Naprav, označenih

s simbolom , ne odstranjajte z gospodinjiskimi odpadki. Izdelek vrnite na krajevno zbirališče za recikliranje ali se obrnite na občinski urad.

www.electrolux.com/shop



867373329-B-132022

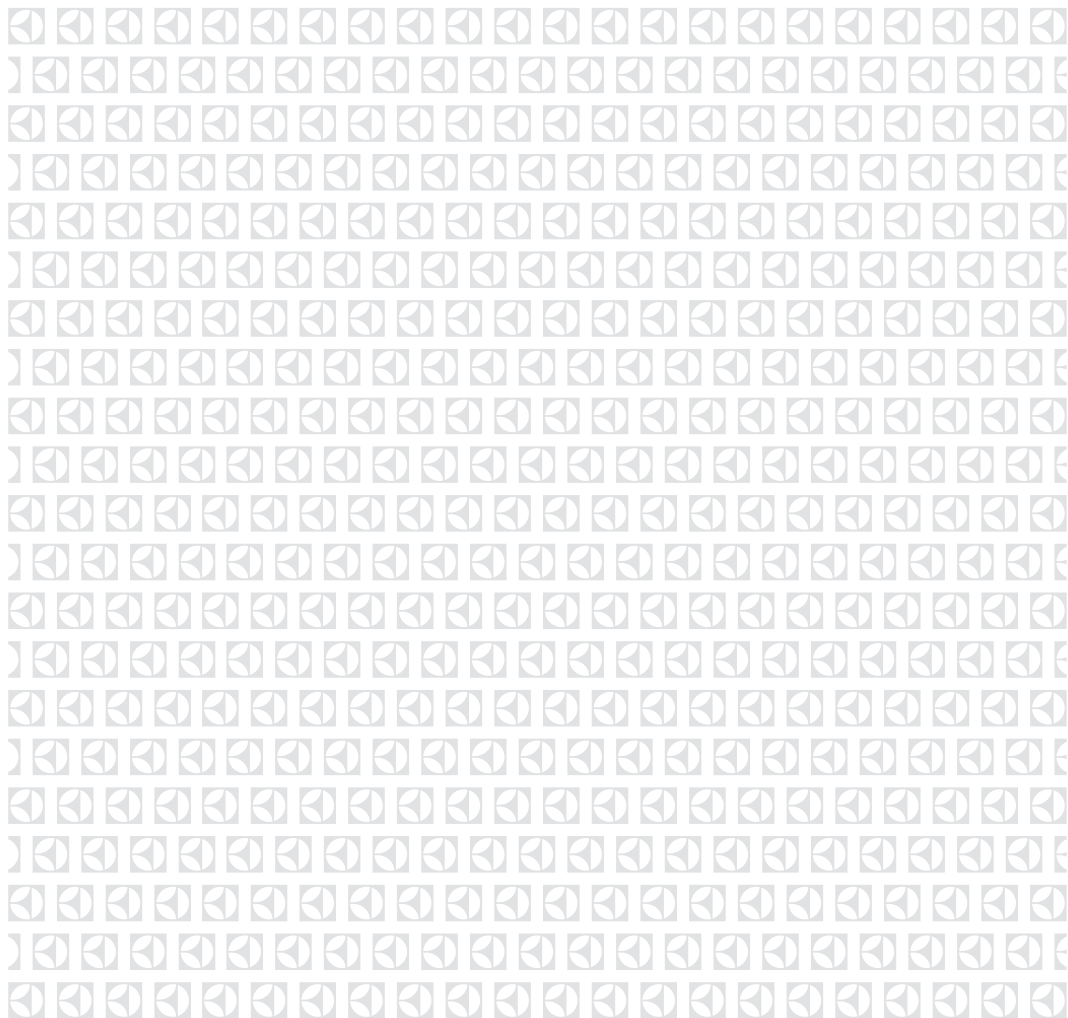

Ovaj dokument je originalno proizveden i objavljen od strane proizvođača, brenda Electrolux, i preuzet je sa njihove zvanične stranice. S obzirom na ovu činjenicu, Tehnoteka ističe da ne preuzima odgovornost za tačnost, celovitost ili pouzdanost informacija, podataka, mišljenja, saveta ili izjava sadržanih u ovom dokumentu.

Napominjemo da Tehnoteka nema ovlašćenje da izvrši bilo kakve izmene ili dopune na ovom dokumentu, stoga nismo odgovorni za eventualne greške, propuste ili netačnosti koje se mogu naći unutar njega. Tehnoteka ne odgovara za štetu nanесenu korisnicima pri upotrebi netačnih podataka. Ukoliko imate dodatna pitanja o proizvodu, ljubazno vas molimo da kontaktirate direktno proizvođača kako biste dobili sve detaljne informacije.

Za najnovije informacije o ceni, dostupnim akcijama i tehničkim karakteristikama proizvoda koji se pominje u ovom dokumentu, molimo posetite našu stranicu klikom na sledeći link:

<https://tehnoteka.rs/p/electrolux-ugradna-ploca-kcc85450-akcija-cena/>