

## Uputstvo za upotrebu

ELECTROLUX mašina za pranje sudova ESF5512LOX

 **Electrolux**



Tehnoteka je online destinacija za upoređivanje cena i karakteristika bele tehnike, potrošačke elektronike i IT uređaja kod trgovinskih lanaca i internet prodavnica u Srbiji. Naša stranica vam omogućava da istražite najnovije informacije, detaljne karakteristike i konkurentne cene proizvoda.

Posetite nas i uživajte u ekskluzivnom iskustvu pametne kupovine klikom na link:

<https://tehnoteka.rs/p/electrolux-masina-za-pranje-sudova-esf5512lox-akcija-cena/>



## САДРЖАЈ

1. ИНФОРМАЦИЈЕ О БЕЗБЕДНОСТИ.....	3
2. БЕЗБЕДНОСНА УПУТСТВА.....	4
3. ОПИС ПРОИЗВОДА.....	6
4. КОМАНДНА ТАБЛА .....	7
5. ПРОГРАМИ.....	8
6. ПОДЕШАВАЊА.....	10
7. ОПЦИЈЕ.....	13
8. ПРЕ ПРВЕ УПОТРЕБЕ.....	14
9. СВАКОДНЕВНА УПОТРЕБА.....	16
10. КОРИСНИ САВЕТИ.....	17
11. НЕГА И ЧИШЋЕЊЕ.....	19
12. РЕШАВАЊЕ ПРОБЛЕМА.....	21
13. ТЕХНИЧКЕ ИНФОРМАЦИЈЕ.....	26
14. ЕКОЛОШКА ПИТАЊА.....	27

## МИСЛИМО НА ВАС

Хвала што сте купили Electrolux уређај. Изабрали сте производ који са собом доноси деценије стручног рада и иновација. Генијалан је, елегантан и осмишљен имајући у виду ваше потребе. Будите уверени да ћете при сваком коришћењу добити изванредне резултате.

Добро дошли у Electrolux.

**Посетите наш сајт да:**



Прибавите савете за коришћење, брошуре и информације за решавање проблема, сервис и поправку:

**[www.electrolux.com/support](http://www.electrolux.com/support)**



Региструјте производ ради боље услуге:

**[www.registerelectrolux.com](http://www.registerelectrolux.com)**



Купите прибор, потрошни материјал и оригиналне резервне делове за свој уређај:

**[www.electrolux.com/shop](http://www.electrolux.com/shop)**

## КОРИСНИЧКА ПОДРШКА И СЕРВИС

Увек користите оригиналне резервне делове.

Када контактирате овлашћени сервисни центар, водите рачуна да код себе имате следеће податке: Модел, број производа, серијски број.

Подаци могу да се пронађу на плочици са техничким карактеристикама.

 Упозорење/опрез – информације о безбедности

 Опште информације и савети

 Информације о животној средини

Задржано право измена.

## 1. ⚠ ИНФОРМАЦИЈЕ О БЕЗБЕДНОСТИ

Пре инсталације и коришћења уређаја, пажљиво прочитајте приложено упутство. Произвођач није одговоран за било какве повреде или штету које су резултат неисправне инсталације или употребе. Чувајте упутство за употребу на безбедном и приступачном месту за будуће коришћење.

### 1.1 Безбедност деце и осетљивих особа

- Овај уређај могу да користе деца старија од 8 година и особе са смањеним физичким, чулним или менталним способностима, као особе којима недостају искуство и знање, уколико им се обезбеди надзор или им се дају упутства у вези са употребом уређаја на безбедан начин и уколико схватају могуће опасности.
- Децу узраста између 3 и 8 година старости, као и особе са веома тешким и сложеним инвалидитетом, треба држати даље од уређаја, осим ако су под сталним надзором.
- Децу млађу од 3 године треба удаљити од уређаја уколико нису под непрекидним надзором.
- Немојте да дозволите деци да се играју уређајем.
- Детерџенте држите ван домашаја деце.
- Децу и кућне љубимце држите подаље од уређаја док су његова врата отворена.
- Деца не смеју да обављају чишћење и корисничко одржавање уређаја без надзора.

### 1.2 Опште мере безбедности

- Овај уређај је намењен за коришћење у домаћинствима и сличним окружењима, као што су:
  - куће на фармама; кухиње за особље у продавницама, канцеларијама и другим радним окружењима;

- од стране клијената у хотелима, мотелима, пансионима и другим окружењима стационарног типа;
- Немојте да мењате спецификацију овог уређаја.
- Радни притисак воде (минимум и максимум) мора бити између 0.5 (0.05) / 8 (0.8) bar (МПа)
- Следите максималан број од 13 комплекта посуђа.
- Уколико је кабл за напајање оштећен, њега мора да замени произвођач, његов Овлашћени сервисни центар или лица сличне квалификације, како би се избегла опасност.
- Прибор за јело са оштрим врховима ставите у корпу за прибор за јело тако да врхови буду окренути надоле или хоризонтално положени.
- Не остављајте уређај без надзора ако су му врата отворена како бисте избегли да их случајно нагазите.
- Пре било каквог поступка одржавања уређаја, искључите га и извадите утикач кабла за напајање из зидне утичнице.
- Не чистите уређај распршивачима воде нити паром под високим притиском.
- Ако уређај има отворе за вентилацију у постољу, они не смеју бити прекривени нпр. тепихом.
- Уређај треба да се повеже на довод воде помоћу новог приложеног црева. Старо црево се не сме поново користити.

## 2. БЕЗБЕДНОСНА УПУТСТВА

### 2.1 Инсталирање



#### **УПОЗОРЕЊЕ!**

Само квалификована особа може да инсталира овај уређај.

- Уклоните комплетну амбалажу.
- Немојте да инсталирате или користите оштећен уређај.
- Придржавајте се упутстава за монтирање које сте добили уз уређај.
- Увек водите рачуна приликом померања уређаја зато што је тежак. Увек користите заштитне рукавице и затворену обућу.
- Немојте инсталирати или користити уређај на местима на којима је температура нижа од 0 °С.
- Инсталирајте уређај на сигурно и прикладно место које испуњава захтеве за инсталацију.

## 2.2 Прикључење на електричну мрежу



### УПОЗОРЕЊЕ!

Ризик од пожара и струјног удара.

- Уређај мора да буде уземљен.
- Уверите се да су параметри на плочици са техничким карактеристикама компатибилни са одговарајућим параметрима електричне мреже за напајање.
- Увек користите прописно уграђену утичницу са заштитом од струјног удара.
- Немојте да користите адаптере са више утичница и продужне каблове.
- Проверите да нисте оштетили главно напајање и кабл за напајање. Уколико струјни кабл треба да се замени, то треба да обави наш овлашћени сервисни центар.
- Прикључите главни кабл за напајање на зидну утичницу тек на крају инсталације. Водите рачуна да постоји приступ мрежном утикачу након инсталације.
- Не вуците кабл за напајање како бисте искључили уређај. Кабл искључите тако што ћете извући утикач из утичнице.
- Овај уређај је опремљен утикачем од 13 ампера. Ако је потребно променити осигурач за утичницу, користити искључиво осигурач од 13 ампера ASTA (BS 1362) (само УК и Ирска).

## 2.3 Прикључивање воде

- Немојте оштетити црева за воду.
- Пре прикључења на нове цеви, или цеви које нису коришћене дуже време, или где је вршена поправка или монтирани нови уређаји (водомери, итд.), пустите воду да истече док не буде чиста и бистра.
- Уверите се да не постоји видљиво цурење воде током и након прве употребе уређаја.
- Црево за довод воде има сигурносни вентил и облогу унутрашњег црева за напајање.

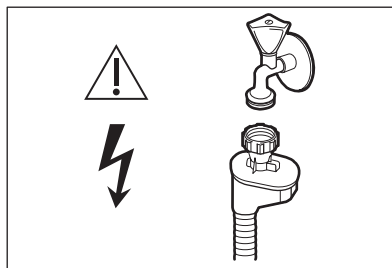

### УПОЗОРЕЊЕ!

Опасност од електричног напона.

- Уколико је црево за довод воде оштећено, одмах затворите славину за воду и искључите кабл за напајање из утичнице. Обратите се Овлашћеном сервисном центру да бисте заменили црево за довод воде.

## 2.4 Употреба

- Запаљиве материје или предмете натопљене запаљивим материјама немојте стављати унутар и поред уређаја или на њега.
- ДETERџенти за машину за прање посуђа су опасни. Поштујте упутства о безбедности са паковања детерџента.
- Немојте да пијете нити да се играте са водом у уређају.
- Не уклањајте посуђе из уређаја пре него што се програм заврши. На посуђу могу остати трагови детерџента.
- Немојте постављати предмете или примењивати притисак на отворена врата уређаја.
- Уређај може да испусти врелу пару ако отворите врата док је програм у току.

## 2.5 Унутрашње осветљење



### УПОЗОРЕЊЕ!

Ризик од повреде.

- Када се ради о сијалицама унутар производа и резервних делова, сијалице које се продају засебно: Ове сијалице су намењене да издрже екстремне физичке услове у кућним апаратима, као што су

температура, вибрације, влага, или су намењене да сигнализирају информације о радном стању уређаја. Нису предвиђене за употребу у другим уређајима и нису погодне за осветљавање просторија у домаћинству.

- Да бисте заменили унутрашње осветљење, контактирајте овлашћени сервисни центар.

## 2.6 Сервисирање

- Ради оправке уређаја обратите се овлашћеном сервисном центру. Користите само оригиналне резервне делове.
- Имајте на уму да поправке које вршите лично или их обављају нестручне особе могу имати безбедносне последице и могу поништити гаранцију.
- Следећи резервни делови биће доступни 7 година након престанка производње овог модела: мотор, циркулациона и одводна пумпа, грејачи и грејни елементи, укључујући топлотне пумпе, цевоводе и сродну опрему, укључујући црева, вентиле, филтере и уређаје за блокаду воде, конструкцијски и унутрашњи делови који се односе на склопове врата,

штампане плоче, електронски дисплеји, прекидачи притиска, термостати и сензори, софтвер и фирмвер укључујући софтвер за ресетовање. Имајте на уму да су неки од ових резервних делова доступни само професионалним сервисерима и да нису сви резервни делови релевантни за све моделе.

- Следећи резервни делови биће доступни 10 година након престанка производње овог модела: шарке и заптивке на вратима, друге заптивке, кракови са млазницама, филтер за одвод воде, унутрашње решетке и пластични периферни делови попут корпи и поклопца.

## 2.7 Одлагање



### УПОЗОРЕЊЕ!

Постоји могућност од повређивања или гушења.

- Одвојте кабл за напајање уређаја од мрежног напајања.
- Одсеците кабл за напајање и баците га у смеће.
- Уклоните ручицу од врата да бисте спречили да се деца и кућни љубимци затворе у уређају.

## 3. ОПИС ПРОИЗВОДА



Илустрација у наставку представља само општи преглед производа. За детаљније информације погледајте друга поглавља и/или документе који су испоручени са уређајем.

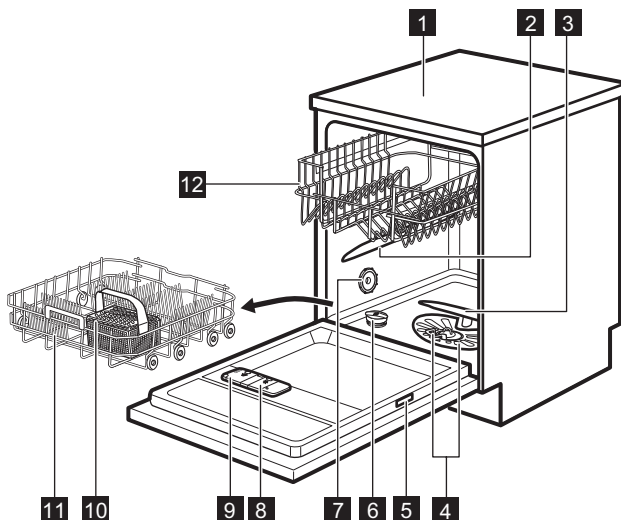

- |  |  |
|--|--|
| <b>1</b> Радна површина                        | <b>7</b> Отвор за ваздух                 |
| <b>2</b> Горњи крак с млазницама               | <b>8</b> Дозатор за средство за испирање |
| <b>3</b> Доњи крак са млазницама               | <b>9</b> Дозатор детерџента              |
| <b>4</b> Филтери                               | <b>10</b> Корпа за прибор за јело        |
| <b>5</b> Плочица са техничким карактеристикама | <b>11</b> Доња корпа                     |
| <b>6</b> Посуда за со                          | <b>12</b> Горња корпа                    |

## 4. КОМАНДНА ТАБЛА

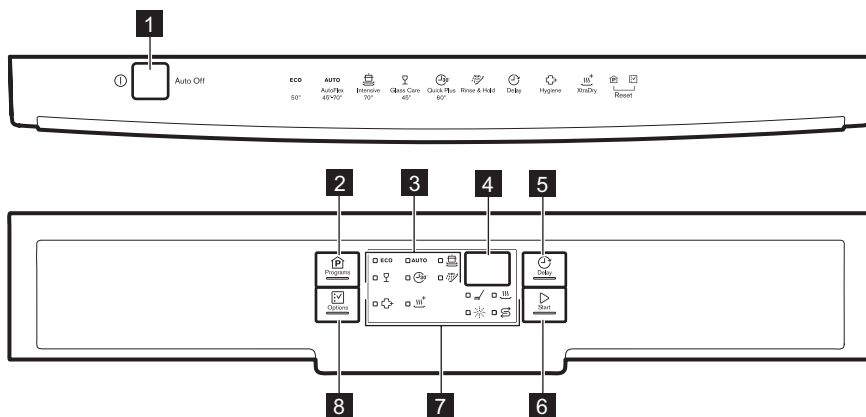

- |  |                              |
|--|------------------------------|
| <b>1</b> Дугме за укључивање/искључивање | <b>3</b> Индикатори програма |
| <b>2</b> Дугме <b>Programs</b>           | <b>4</b> Дисплеј             |



5 Дугме **Delay**6 Дугме **Start**

7 Индикатори

8 Дугме **Options**



## 4.1 Индикатори

Индикатор	Опис
	Фаза прања. Пали се када је фаза прања активна.
	Фаза сушења. Укључује се када је активна фаза сушења.
	XtraDry индикатор.
	Индикатор средства за испирање. Увек је искључен док је програм активан.
	Индикатор за со. Увек је искључен док је програм активан.
	HygienePlus индикатор.

## 5. ПРОГРАМИ

Редослед програма у табели не мора да одражава њихов редослед на командној табели.

Програм	Степен задрљаности Врста пуњења	Фазе програма	Опције
<b>ECO 1)</b>	<ul style="list-style-type: none"> <li>• Нормалан степен задрљаности</li> <li>• Судови и прибор за јело</li> </ul>	<ul style="list-style-type: none"> <li>• Претпрање</li> <li>• Прање 50 °C</li> <li>• Испирања</li> <li>• Сушење</li> </ul>	<ul style="list-style-type: none"> <li>• HygienePlus</li> <li>• XtraDry</li> </ul>
<b>AUTO 2)</b>	<ul style="list-style-type: none"> <li>• Све</li> <li>• Посуђе, прибор за јело, лонци и тигањи</li> </ul>	<ul style="list-style-type: none"> <li>• Претпрање</li> <li>• Прање од 45 °C до 70 °C</li> <li>• Испирања</li> <li>• Сушење</li> </ul>	<ul style="list-style-type: none"> <li>• HygienePlus</li> <li>• XtraDry</li> </ul>
	<ul style="list-style-type: none"> <li>• Висок степен задрљаности</li> <li>• Посуђе, прибор за јело, лонци и тигањи</li> </ul>	<ul style="list-style-type: none"> <li>• Претпрање</li> <li>• Прање 70 °C</li> <li>• Испирања</li> <li>• Сушење</li> </ul>	<ul style="list-style-type: none"> <li>• HygienePlus</li> <li>• XtraDry</li> </ul>
	<ul style="list-style-type: none"> <li>• Свежа задрљаност</li> <li>• Судови и прибор за јело</li> </ul>	<ul style="list-style-type: none"> <li>• Прање 60 °C или 65 °C</li> <li>• Испирања</li> </ul>	<ul style="list-style-type: none"> <li>• HygienePlus</li> <li>• XtraDry</li> </ul>

Програм	Степен задрљаности Врста пуњења	Фазе програма	Опције
	<ul style="list-style-type: none"> <li>Нормална или мала задрљаност</li> <li>Осетљиво посуђе и стаклени предмети</li> </ul>	<ul style="list-style-type: none"> <li>Прање 45 °С</li> <li>Испирања</li> <li>Сушење</li> </ul>	<ul style="list-style-type: none"> <li>XtraDry</li> </ul>
 4)	<ul style="list-style-type: none"> <li>Све</li> </ul>	<ul style="list-style-type: none"> <li>Претпрање</li> </ul>	-





1) Овај програм нуди најефикаснију потрошњу воде и електричне енергије за нормално задрљано посуђе и прибор за јело. Ово је стандардни програм за институте за испитивање. Овај програм се користи за процену усклађености са Уредбом Комисије за екодизајн (ЕУ) 2019/2022.

2) Уређај препознаје степен задрљаности и количину посуђа у корпама. Он аутоматски подешава температуру и количину воде, потрошњу електричне енергије и трајање програма.

3) Овај програм је погодан за прање половине или целе количине судова који су свеже или лагано задрљани. Овај програм даје добре резултате прања за кратко време.

4) Овим програмом можете брзо да сперете остатке хране са судова и тако спречите стварање непријатних мириса у уређају. За овај програм не користите детергент.

## 5.1 Вредности потрошње

Програм <sup>1)2)</sup>	Вода (l)	Потрошња електричне енергије (kWh)	Трајање (min)
<b>ECO</b>	11 <sup>3)</sup> / 11 <sup>4)</sup>	1.039 <sup>3)</sup> / 1.036 <sup>4)</sup>	227 <sup>3)</sup> / 227 <sup>4)</sup>
<b>AUTO</b>	7 - 12	0.7 - 1.4	45 - 156
	14 - 15	1.5 - 1.7	155 - 170
	10	0.8	30
	13 - 14	1.0 - 1.1	75 - 85
	5	0.1	14

1) Притисак и температура воде, варијације мрежног напајања, опције, количина посуђа и степен задрљаности могу изменити ове вредности.

2) Вредности за програме који нису ECO су само оријентационе.

3) У складу са уредбом 1016/2010.

4) У складу са уредбом 2019/2022.

## 5.2 Информације за институте за тестирање

За пријем свих неопходних информација за тестирање перформанси (нпр. у складу са стандардом EN60436 ), пошаљите е-поруку на:

[info.test@dishwasher-production.com](mailto:info.test@dishwasher-production.com)

У вашем захтеву наведите шифру броја производа (PNC) која се налази на плочици са техничким карактеристикама.

За сва друга питања у вези са машином за прање судова погледајте сервисну књижицу приложену уз ваш уређај.

## 6. ПОДЕШАВАЊА

### 6.1 Режим избора програма и кориснички режим

Када се уређај налази у режиму избора програма, можете да подесите програм и пређете у кориснички режим.

**Подешавања која су доступна у корисничком режиму:**

- Ниво омекшивача воде према тврдоћи воде.
- Активирање или деактивирање обавештења да је потрошено средство за испирање.
- Активирање или деактивирање AirDry.

**Пошто уређај меморише сачуване параметре, нема потребе да се конфигурише пре сваког циклуса.**

### Како се подешава режим избора програма

Уређај је у режиму избора програма када је индикатор програма **ECO** укључен и дисплеј приказује трајање програма.

Након активације, уређај је према подразумеваним подешавањима у режиму избора програма. Ако није, подесите режим за избор програма на следећи начин:

Истовремено притисните и задржите **Programs** и **Options** док је уређај у режиму за избор програма.

### Како да уђете у кориснички режим

Проверите да ли се уређај налази у режиму избора програма.

Да бисте ушли у кориснички режим притисните и задржите истовремено **Delay** и **Start** све док индикатори **ECO**, **AUTO** и  не почну да трепере и екран не буде празан.

### 6.2 Омекшивач воде

Омекшивач воде уклања минерале из воде, који би имали негативне ефекте на резултате прања и на сам уређај.

Што је већи садржај минерала, то је вода тврђа. Тврдоћа воде се мери еквивалентном скалом.

Омекшивач воде треба применити према тврдоћи воде у вашем крају. Ваш локални снабдевач водом може да вас саветује у вези са тврдоћом воде у вашем крају. Важно је да се подеси тачан ниво омекшивача воде да би се обезбедили добри резултати прања.

### Тврдоћа воде

Немачки степени (°dH)	Француски степени (°fH)	mmol/l	Енглески степени (Clarke)	Ниво омекшивача воде
47 - 50	84 - 90	8.4 - 9.0	58 - 63	10
43 - 46	76 - 83	7.6 - 8.3	53 - 57	9
37 - 42	65 - 75	6.5 - 7.5	46 - 52	8
29 - 36	51 - 64	5.1 - 6.4	36 - 45	7

Немачки степени (°dH)	Француски степени (°fH)	mmol/l	Енглески степени (Clarke)	Ниво омекшивача воде
23 - 28	40 - 50	4.0 - 5.0	28 - 35	6
19 - 22	33 - 39	3.3 - 3.9	23 - 27	5 1)
15 - 18	26 - 32	2.6 - 3.2	18 - 22	4
11 - 14	19 - 25	1.9 - 2.5	13 - 17	3
4 - 10	7 - 18	0.7 - 1.8	5 - 12	2
<4	<7	<0.7	< 5	1 2)

1) Фабричко подешавање.

2) Не користите со на овом нивоу.

**Без обзира на врсту коришћеног детерџента, подесите одговарајући ниво тврдоће воде да би индикатор пуњења соли био активан.**



Мулти-таблете које садрже со нису довољно ефикасне у омекшавању тврде воде.

### Процес регенерације

За правилан рад омекшивача воде, смолу уређаја за омекшавање потребно је редовно обнављати. Овај поступак је аутоматски и део је нормалног рада машине за прање судова.

Када се од претходног процеса регенерације употреби прописана количина воде (види вредности у табели), започеће нови процес регенерације између завршног испирања и завршетка програма.

Ниво омекшивача воде	Количина воде (l)
1	250
2	100
3	62
4	47
5	25
6	17

Ниво омекшивача воде	Количина воде (l)
7	10
8	5
9	3
10	3

У случају подешавања омекшивача воде на високу вредност, може се појавити и на средини програма, пре испирања (два пута током програма). Покретање поступка регенерације нема утицаја на трајање циклуса, осим ако се не догоди усред програма или на крају програма са кратком фазом сушења. У том случају, поступак регенерације продужава укупно трајање програма за додатних 5 минута.

Након тога, испирање омекшивача воде које траје 5 минута може започети у истом циклусу или на почетку следећег програма. Овај процес повећава укупну потрошњу воде неког програма за додатна 4 литра и укупну потрошњу енергије за додатна 2 Wh. Испирање омекшивача завршава се потпуним избацивањем воде.

Свако обављено испирање омекшивача (могуће више од једног у истом циклусу) може да продужи

трајање програма за још 5 минута, ако се догоди у било ком тренутку на почетку или у средини програма.



Све вредности потрошње наведене у овом одељку одређене су у складу са тренутно важећим стандардом у лабораторијским условима, са тврдоћом воде 2,5 mmol/L, а у складу са уредбом 2019/2022 (омекшивач воде: ниво 3). Притисак и температура воде као и одступања у мрежном напајању могу да промене ове вредности.

## Како се подешава ниво омекшивача воде

Уверите се да се уређај налази у корисничком режиму.

1. Притисните **Programs**.
  - Индикатори **AUTO** и  су искључени.
  - Индикатор **ECO** и даље трепери.
  - Дисплеј показује тренутно подешавање: на пример  $5 \text{ L}$  = ниво 5.
2. Притисните више пута **Programs** да бисте променили подешавање.
3. Притисните дугме за укључивање/искључивање да бисте потврдили подешавања.

## 6.3 Обавештење да нема више средства за испирање

Средство за испирање помаже да се посуђе осуши а да на њему не остану пруге и мрље.

Средство за испирање се аутоматски испушта за време фазе врућег испирања.

Када се испразни комора са средством за испирање, укључује се индикатор средства за испирање и обавештава да га поново напуните. Ако су резултати сушења задовољавајући када се користе само мулти таблете,

можете да деактивирате обавештење за поновно пуњење средства за испирање. Међутим, за најбоље резултате приликом сушења, увек користите средство за испирање.

Ако користите стандардни детерџент или мулти таблете без средства за испирање, активирајте обавештење да бисте индикатор поновног пуњења средства за испирање одржали активним.

## Како да деактивирате обавештење да је потрошено средство за испирање

Уверите се да се уређај налази у корисничком режиму.

1. Притисните **Options**.
  - Индикатори **ECO** и  су искључени.
  - Индикатор **AUTO** и даље трепери.
  - Екран показује тренутно подешавање.
    - $! \text{ d}$  = активирано је обавештење да је потрошено средство за испирање.
    - $\square \text{ d}$  = деактивирано је обавештење да је потрошено средство за испирање.
2. Притисните **Options** да бисте променили подешавање.
3. Притисните дугме за укључивање/искључивање да бисте потврдили подешавање.

## 6.4 AirDry

AirDry побољшава резултате сушења уз мању потрошњу електричне енергије. Током фазе сушења, врата се аутоматски отварају и остају одшкринута.

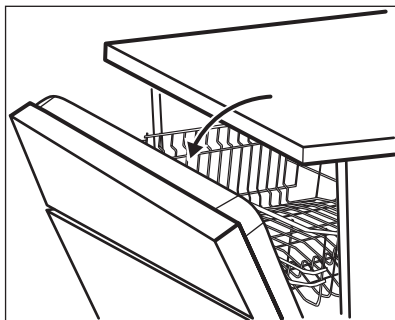

**ОПРЕЗ**  
Не покушавајте да затворите врата уређаја док не прође 2 минута од аутоматског отварања. Ово може изазвати оштећење уређаја.

AirDry се аутоматски активира са свим програмима изузев са  (уколико је то могуће).

Трајање фазе сушења и време отварања врата зависи од изабраног програма и опција.

Када AirDry отвори врата, дисплеј приказује преостало време текућег програма.



Да бисте побољшали учинак при сушењу, погледајте опцију XtraDry или активирајте AirDry.



**ОПРЕЗ**  
Уколико деца имају приступ уређају, препоручује се да се деактивира AirDry јер отварање врата може да представља опасност.

## Како да деактивирате AirDry

Уверите се да се уређај налази у корисничком режиму.

1. Притисните **Delay**.
  - Индикатори **ECO** и **AUTO** су искључени.
  - Индикатор  и даље трепери.
  - Дисплеј показује тренутно подешавање:  = AirDry активирано.
2. Притисните **Delay** да бисте променили подешавање:  = AirDry деактивирано.
3. Притисните дугме за укључивање/искључивање да бисте потврдили подешавање.

## 7. ОПЦИЈЕ



Жељене опције морају се активирати сваки пут пре покретања програма. Опције није могуће активирати или деактивирати док је програм активан.



Дугме Options се пребацује између доступних опција и њихових могућих комбинација.



Нису све опције компатибилне једна са другом. Ако изаберете некомпатибилне опције, уређај аутоматски искључује једну или више њих. Само индикатори опција које су и даље активне остају укључени.



Ако се нека опција не може применити на програм, одговарајући индикатор не светли или брзо треперити неколико секунди, а затим се гаси.



Активирање опција може утицати на потрошњу воде и енергије, као и на трајање програма.

## 7.1 HygienePlus

Ова опција пружа боље хигијенске резултате јер температуру одржава на 70 °C најмање 10 минута током фазе последњег испирања.

### Како да активирате HygienePlus

Притисните **Options** док се индикатор  не укључи. Дисплеј показује ажурирано трајање програма.

## 7.2 XtraDry

Активирајте ову опцију да бисте побољшали резултате сушења. Када је укључена опција XtraDry, она може

утицати на трајање неких програма, потрошњу воде и температуру приликом последњег испирања.

Опција XtraDry је трајна опција за све програме изузев за **ECO** и не мора да се бира при сваком циклусу.

У осталим програмима, подешавање XtraDry је трајно и аутоматски се користи у следећим циклусима. Ова конфигурација може у сваком тренутку да се промени.



Сваки пут када се активира **ECO**, опција XtraDry се искључује и мора ручно да се изабере.

### Како да активирате XtraDry

Притисните **Options** док се индикатор  не укључи. Дисплеј показује ажурирано трајање програма.

## 8. ПРЕ ПРВЕ УПОТРЕБЕ

1. Уверите се да тренутни ниво омекшивача воде одговара тврдоћи воде из довода. Ако не одговара, подесите ниво омекшивача воде.
2. Напуните посуду за со.
3. Сипајте средство за испирање у преграду.
4. Одвртите славину за воду.
5. Започните програм да уклоните било какве остатке обраде који још увек могу бити у уређају. Немојте користити детергент и не стављајте судове у корпе.

Након стартовања програма, уређај поново допуњава смолу у омекшивачу воде у трајању од највише 5 минута. Фаза прања започиње искључиво након што се ова операција заврши. Овак поступак се понавља периодично.

### 8.1 Посуда за со



#### ОПРЕЗ

Користите искључиво крупну со намењену за машину за прање судова. Ситна со повећава ризик од корозије.

Со се користи за поновно испирање у омекшивачу воде и да обезбеди добре резултате прања у свакодневном коришћењу.

### Како да напуните посуду за со

1. Окрените поклопац посуде за со у смеру супротном од смера кретања казаљки на сату и извадите га.
2. Ставите 1 литар воде у посуду за со (искључиво први пут).
3. Сипајте у посуду за со 1 кг соли за (док се не напуни).

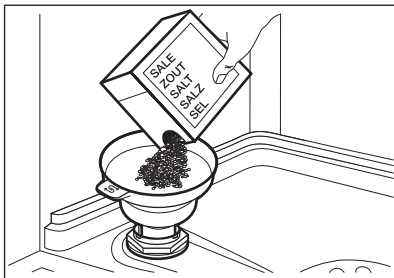

4. Пажљиво протресите левак помоћу његове дршке, док све грануле не упадну унутра.
5. Уклоните со која се задржала око отворене посуде за со.

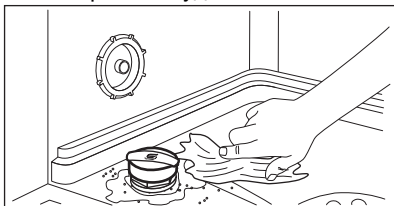

6. Окрените поклопац посуде за со у смеру кретања казаљки на сату да затворите посуду за со.

**ОПРЕЗ**

Вода и со могу да исцуре из посуде за со када је пуните. Када напуните посуду за со, одмах покрените програм прања да бисте спречили корозију.

**ОПРЕЗ**

Преграда (А) служи искључиво за средство за испирање. Не пуните је детерџентом.

**ОПРЕЗ**

Користите искључиво средство за испирање посебно намењено машинама за прање посуђа.

1. Притисните дугме за ослобађање (D) да бисте отворили поклопац (C).
2. Пуните дозатор средства за испирање (A) све док средство за испирање не досегне ознаку „max“.
3. Помоћу упијајуће крпе уклоните средство за испирање које сте просули како би се спречило стварање превелике количине пене.
4. Затворите поклопац. Проверите да ли се дугме за ослобађање закључало на свом месту.



Да бисте подесили количину средства за испирање која ће се ослобађати, окрените бирач (B) између позиције 1 (најмања количина) и позиције 4 или 6 (највећа количина).

## 8.2 Како да напуните дозатор средства за испирање

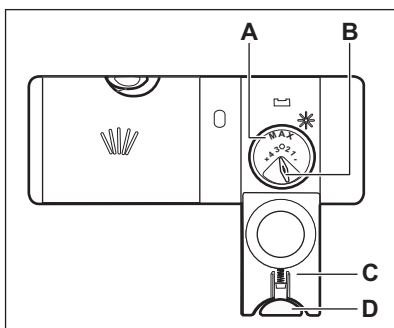



## 9. СВАКОДНЕВНА УПОТРЕБА

1. Одвртите славину за воду.
2. Притисните дугме за укључивање/искључивање да бисте укључили уређај.

Уверите се да се уређај налази у режиму избора програма.

- Уколико је индикатор за со укључен, напуните посуду за со.
  - Уколико је индикатор средства за испирање укључен, напуните дозатор за средство за испирање.
3. Напуните корпе.
  4. Додајте детерџент.
  5. Одаберите и покрените одговарајући програм прања, у зависности од врсте унешеног посуђа и степена задрљаности.

### 9.1 Употреба детерџента

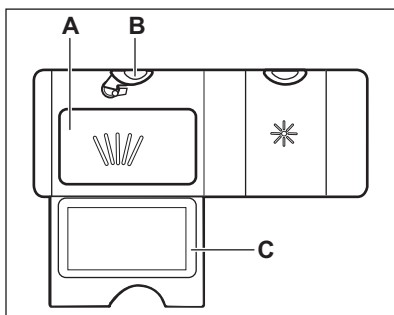

1. Притисните дугме за ослобађање (B) да бисте отворили поклопац (C).
2. Сипајте детерџент, у праху или таблетама, у преграду (A).
3. Ако програм има фазу претпрања, ставите малу количину детерџента на унутрашњи део врата уређаја.
4. Затворите поклопац. Проверите да ли се дугме за ослобађање закључало на свом месту.

**i** За информације о дозирању детерџента погледајте упутство произвођача на паковању производа. Обично је 20–25 ml гел-детерџента довољно за једно прање нормално задрљаног садржаја.

**i** Немојте пунити одељак (A) са више од 30 ml гел-детерџента.

### 9.2 Подешавање и покретање програма

#### Функција Auto Off

Ова функција смањује потрошњу енергије аутоматским искључивањем уређаја када је ван употребе.

Функција почиње са радом:

- 5 минута по завршетку програма.
- Након 5 минута ако програм није стартован.

#### Покретање програма

1. Притисните дугме за укључено/искључено да бисте укључили уређај. Проверите да ли се уређај налази у режиму избора програма.
2. Затворите врата уређаја.
3. Изнова притискајте дугме **Programs** док се индикатор програма који желите да изаберете не упали.

На дисплеју се приказује трајање програма.

4. Подесите опције које се могу применити.
5. Притисните **Start** да бисте покренули програм.
  - Индикатор фазе прања се укључује.
  - Трајање програма почиње да опада у интервалима од једног минута.

## Покретање програма са одложеним стартом

1. Подесите програм.
2. Притискајте дугме **Delay** док се на дисплеју не прикаже време одлагања старта које желите да подесите (од 1 до 24 сата).

Индикатор изабраног програма трепери.

3. Притисните **Start**.
4. Затворите врата уређаја да би одбројавање отпочело.

Када се заврши одбројавање, покреће се програм и индикатор фазе прања се укључује.

## Отварање врата док уређај ради

Ако отворите врата док је неки програм прања у току, уређај престаје да ради. Ово може утицати на потрошњу енергије и на трајање програма. Када затворите врата, уређај наставља са радом од тренутка када је прекинут.



Ако су врата отворена дуже од 30 секунди током фазе сушења, програм који је у току ће се угасити. Ово се не дешава ако се врата отворе помоћу функције AirDry.



Не покушавајте да затворите врата уређаја у року од 2 минута након што их AirDry аутоматски отвори, јер ово може да доведе до оштећења уређаја. Ако су, након тога, врата затворена још најмање 3 минута, текући програм се завршава.

## Отказивање одложеног старта док је одбројавање у току

Када откажете одложени старт онда морате поново да подесите програм и опције.

Притисните и држите истовремено **Programs** и **Options** док је уређај у режиму за избор програма.

## Отказивање програма

Истовремено притисните и задржите **Programs** и **Options** док је уређај у режиму за избор програма.

Пре него што покренете нови програм, проверите да ли има детерџента у дозатору детерџента.

## Крај програма

Када се програм заврши, на екрану се приказује 0:00. Индикатори фазе се искључују.

Сва дугмад су неактивна, осим дугмета за укључивање/искључивање.

1. Притисните дугме за укључивање/искључивање или сачекајте да функција Auto Off (аутоматско искључивање) аутоматски деактивира уређај. Ако отворите врата пре активације функције Auto Off, уређај се аутоматски искључује.
2. Затворите славину за воду.

# 10. КОРИСНИ САВЕТИ

## 10.1 Опште

Пратите савете дате у наставку како бисте обезбедили оптималне резултате чишћења и сушења у

свакодневной употреби и заштитили животну средину.

- Када судове перете у машини за прање судова придржавајући се

упутстава из приручника, обично се троши мање воде и енергије него при ручном прању судова.

- Напуните машину за судове до пуног капацитета како бисте уштедели воду и енергију. За најбоље резултате прања, распоредите предмете по корпама према упутствима из приручника и немојте да преоптеретите корпе.
- Немојте претходно испирати судове ручно. То повећава потрошњу воде и енергије. По потреби, изаберите програм са фазом претпрања.
- Уклоните веће остатке хране са посуђа и испразните шољице и чаше пре него што их ставите у уређај.
- Пре прања у уређају, посуђе са остацима запекле хране намочите или овлаш орибајте.
- Водите рачуна да се предмети у корпама не додирују или међусобно прекривају. Тек тада вода може у потпуности да допре и опере посуђе.
- Можете да користите детерџент за машину за прање посуђа, средство за испирање и со одвојено или можете користити мулти таблете (нпр. „Све у 1“). Пратите упутства на паковању.
- Изаберите програм према типу посуђа и степену задрљаности.

**ЕСО** програм нуди најефикаснију потрошњу воде и енергије.

- Да би се спречило накупљање каменца унутар уређаја:
  - Напуните посуду за со кад год је то потребно.
  - Користите препоручену дозу детерџента и средства за испирање.
  - Уверите се да тренутни ниво омекшивача воде одговара тврдоћи воде из довода.
  - Пратите упутства из поглавља „Нега и чишћење“.

## 10.2 Коришћење соли, средства за испирање и детерџента

- Користите искључиво со, средство за испирање и детерџент за

машину за прање посуђа. Остали производи могу оштетити уређај.

- У крајевима са тврдом и изузетно тврдом водом препоручујемо коришћење обичног детерџента без додатака (прашак, гел и таблете без додатних агенаса), средства за испирање и соли за оптималне резултате чишћења и сушења.
- Барем једном месечно пустите уређај да ради уз употребу средства за чишћење уређаја које је нарочито подесно за ову намену.
- Детерџент у виду таблета се не раствара потпуно код програма који кратко трају. Да на кухињском посуђу не буде заосталог детерџента, препоручујемо коришћење таблета које се користе код програма који дуго трају.
- Увек користите одговарајућу количину детерџента. Недовољна доза детерџента може проузроковати лоше резултате чишћења и појаву замућења или флека насталих од тврде воде на предметима. Употреба превише детерџента са меком или омекшаном водом резултира у појави остатака детерџента на посуђу. Прилагодите количину детерџента на основу тврдоће воде. Погледајте упутства на паковању детерџента.
- Увек користите одговарајућу количину средства за испирање. Недовољна количина средства за испирање умањује резултате сушења. Употреба превише средства за испирање доводи до појаве плавкастих слојева на предметима.
- Уверите се да је ниво омекшивача воде тачан. Ако је ниво превисок, повећана количина соли у води може довести до појаве рђе на прибору за јело.

## 10.3 Шта чинити ако желите да прекинете да користите мулти таблете

Пре него што почнете одвојено да користите детерџент, со и средство за испирање урадите следеће:

1. Подесите највећи ниво омекшивача воде.
2. Проверите да ли су посуде за со и средство за испирање пуне.
3. Покрените најкраћи програм који има фазу испирања. Немојте додати детерџент и немојте препунити корпе.
4. По завршетку програма, подесите омекшивач воде према тврдоћи воде у вашем крају.
5. Подесите количину средства за испирање.
6. Активирајте обавештење да је потрошено средство за испирање.

## 10.4 Пуњење корпи

- Увек користите цео простор корпи.
- Овај уређај користите искључиво за прање предмета који се могу прати у машини за прање судова.
- Не перите у уређају предмете израђене од дрвета, рогова, алуминијума, тврдог калаја и бакра јер би могли да пукну, изобличе се, промене боју или постану шупљикави.
- У уређају не перите предмете који могу да апсорбују воду (сунђере, кухињске крпе).
- Посуђе, као што су шоље, чаше и тигањи, поставите са отвором окренутим надоле.
- Водите рачуна да се чаше не додирују.
- Лагано посуђе ставите у горњу корпу. Проверите да посуђе не може да се слободно помера.
- Прибор за јело и мале предмете ставите у корпу за прибор за јело.

- Проверите да ли кракови са млазницама могу слободно да се окрећу пре покретања програма.

## 10.5 Пре стартовања програма

Пре него што стартујете изабрани програм, постарајте се да:

- Филтери су чисти и правилно су инсталирани.
- Поклопац посуде за со је чврсто стегнут.
- Кракови са млазницама нису запушени.
- Има довољно соли за машину за прање судова и довољно средства за испирање (осим ако не користите мулти таблете).
- Распоред предмета у корпама је правилан.
- Програм одговара типу посуђа и степену задрљаности.
- Користи се одговарајућа количина детерџента.

## 10.6 Пражњење корпи

1. Оставите да се стоно посуђе охлади пре него што га извадите из уређаја. Врући судови могу лако да се оштете.
2. Прво извадите посуђе из доње корпе, а затим из горње.



Након завршетка програма, вода и даље може да се задржи на унутрашњим површинама уређаја.

# 11. НЕГА И ЧИШЋЕЊЕ



### УПОЗОРЕЊЕ!

Пре одржавања уређаја, искључите га и извуците утикач из зидне утичнице.



Прљави филтери и зачепљени краци са млазницама утичу лоше на резултате прања. Редовно их проверавајте и, уколико је потребно, очистите их.

## 11.1 Чишћење филтера

Систем филтера је сачињен из три дела.

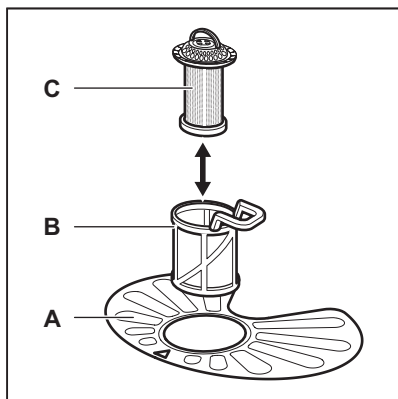

1. Окрените филтер (B) супротно од смера кретања казаљке на сату и извадите га.

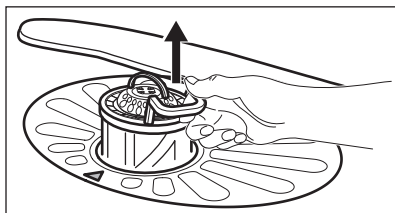
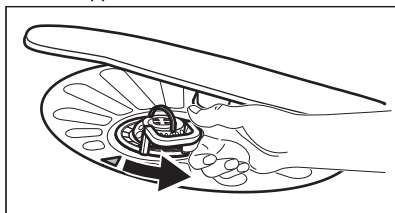

2. Извадите филтер (C) из филтера (B).
3. Извадите раван филтер (A).

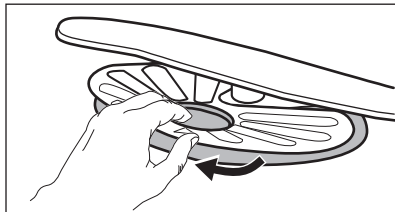

4. Оперите филтере.

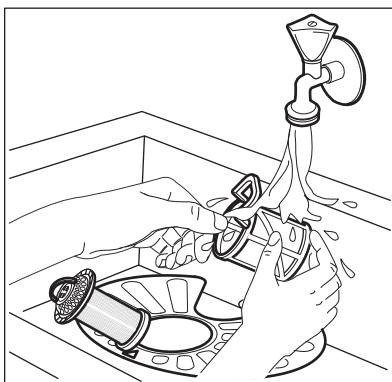

5. Уверите се да нема остатака хране или прљавштине унутар или око ивица корита мотора.
6. Вратите на место раван филтер (A). Уверите се да је исправно постављен унутар две војнице.

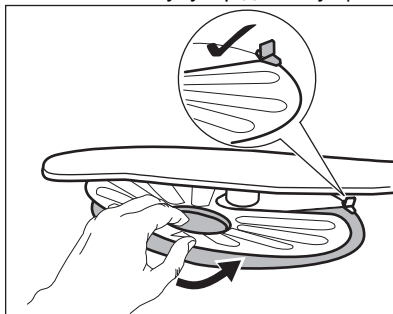

7. Монтирајте филтере (B) и (C).
8. Вратите филтер (B) у раван филтер (A). Окрените га у смеру кретања казаљке на сату док не кликне.

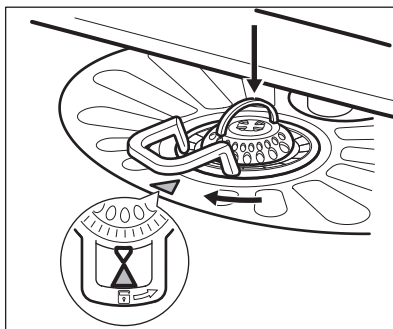

**ОПРЕЗ**

Неправилан положај филтера може да доведе до лоших резултата прања, као и да оштети уређај.

## 11.2 Чишћење крака са млазницама

Не уклањајте краке са млазницама. Уколико се отвори на крацима са млазницама запуше, уклоните остатке прљавштине помоћу танког шиљатог предмета.

## 11.3 Спољашње чишћење

- Уређај чистите влажном, меком крпом.
- У ту сврху користите искључиво неутралне детерџенте.
- Немојте да користите абразивне производе, абразивне сунђере или раствараче.

## 11.4 Унутарње чишћење

- Пажљиво чистите уређај, укључујући и гумени заптивач врата, меком влажном крпом.
- Уколико редовно користите програме који кратко трају, унутар

уређаја може доћи до накупљања масноће и каменца. Да бисте то спречили, препоручујемо вам да барем 2 пута месечно користите програм који дуго траје.

- Да бисте одржали уређај у најбољој радној форми, препоручујемо вам да једном месечно употребите одређено средство за чишћење машина за прање судова. Пажљиво пратите упутства која се налазе на паковању производа.

## 11.5 Уклањање страних тела

Проверите филтре и корито након сваке употребе машине за прање судова. Страна тела (нпр. комадићи стакла, пластике, кости или чачкалице, итд.) смањују перформансе чишћења и могу да оштете одводну пумпу.

1. Раставите систем филтера како је описано у овом поглављу.
2. Ручно уклоните сва страна тела.

**ОПРЕЗ**

Ако не можете да их уклоните, обратите се овлашћеном сервисном центру.

3. Поново саставите филтере како је описано у овом поглављу.

# 12. РЕШАВАЊЕ ПРОБЛЕМА

**УПОЗОРЕЊЕ!**

Неправилна поправка уређаја може представљати опасност за безбедност корисника. Све поправке мора да обави искључиво квалификовано особље.

**Већина проблема који могу да се јаве се може решити без потребе за**

### контактирањем овлашћеног сервисног центра.

Погледајте доњу табелу за информације о могућим проблемима.

Код неких проблема, на дисплеју се приказује шифра аларма.

Проблем и шифра аларма	Могући узрок и решење
Не можете да укључите уређај.	<ul style="list-style-type: none"> <li>• Проверите да ли је утикач прикључен у зидну утичницу.</li> <li>• Проверите да ли у кутији са осигурачима има оштећених осигурача.</li> </ul>
Програм се не покреће.	<ul style="list-style-type: none"> <li>• Проверите да ли су врата уређаја затворена.</li> <li>• Притисните дугме <b>Start</b>.</li> <li>• Ако је подешен одложени старт, откажите подешавање или сачекајте да се заврши одбројавање.</li> <li>• Уређај поново допуњава смолу у омекшивачу воде. Поступак траје око 5 минута.</li> </ul>
Уређај се не пуни водом. На дисплеју је приказано <b>i10</b> или <b>i11</b> .	<ul style="list-style-type: none"> <li>• Уверите се да је славина отворена.</li> <li>• Проверите да притисак воде није исувише низак. За ову информације се обратите локалној надлежној служби водовода.</li> <li>• Проверите да славина за воду није запушена.</li> <li>• Проверите да филтер на цреву за довод воде није запушен.</li> <li>• Уверите се да доводно црево није увијено или савијено.</li> </ul>
Уређај не одводи воду. Дисплеј приказује <b>i20</b> .	<ul style="list-style-type: none"> <li>• Проверите да славина на судопери није запушена.</li> <li>• Проверите да систем унутрашњег филтера није запушен.</li> <li>• Уверите се да одводно црево није увијено или савијено.</li> </ul>
Уређај за заштиту од поплаве је активиран. Дисплеј приказује <b>i30</b> .	<ul style="list-style-type: none"> <li>• Затворите славину за воду.</li> <li>• Проверите да ли је уређај правилно инсталиран.</li> <li>• Проверите да ли су корпе постављене као што је назначено у корисничком упутству.</li> </ul>
Неисправност сензора за детекцију нивоа воде. На дисплеју је приказано <b>i41–i44</b> .	<ul style="list-style-type: none"> <li>• Проверите да ли су филтери чисти.</li> <li>• Искључите и укључите уређај.</li> </ul>
Неисправност пумпе за воду или одводне пумпе. На дисплеју је приказано <b>i51–i59</b> или <b>i5A–i5F</b> .	<ul style="list-style-type: none"> <li>• Искључите и укључите уређај.</li> </ul>
Температура воде у уређају је сувише висока или се јавила неисправност сензора температуре. На дисплеју је приказано <b>i61</b> или <b>i69</b> .	<ul style="list-style-type: none"> <li>• Проверите да ли температура довода воде не прелази 60°C.</li> <li>• Искључите и укључите уређај.</li> </ul>

Проблем и шифра аларма	Могући узрок и решење
Технички квар уређаја. На дисплеју је приказано <b>iC0</b> или <b>iC3</b> .	<ul style="list-style-type: none"> <li>Искључите и укључите уређај.</li> </ul>
Ниво воде у уређају је сувише висок. Дисплеј приказује <b>iF1</b> .	<ul style="list-style-type: none"> <li>Искључите и укључите уређај.</li> <li>Проверите да ли су филтери чисти.</li> <li>Проверите да ли је црво за одвод монтирано на одговарајућу висину изнад пода. Погледајте упутства за монтажу.</li> </ul>
Уређај се зауставља и покреће више пута у току рада.	<ul style="list-style-type: none"> <li>То је нормално. То обезбеђује оптималне резултате чишћења и уштеду енергије.</li> </ul>
Време трајања програма је сувише дуго.	<ul style="list-style-type: none"> <li>Ако је подешен одложени старт, откажите одлагање или сачекајте да се заврши одбројавање.</li> </ul>
Приказано трајање програма се разликује од трајања у табели са вредностима потрошње.	<ul style="list-style-type: none"> <li>Погледајте табелу са вредностима потрошње у одељку „<b>Програми</b>”.</li> </ul>
Преостало време на екрану се повећава и прескаче скоро до краја времена програма.	<ul style="list-style-type: none"> <li>То није квар. Уређај ради правилно.</li> </ul>
Мало цури из врата уређаја.	<ul style="list-style-type: none"> <li>Уређај није нивелисан. Олабавите или затегните подесиве ножице (уколико је то могуће).</li> <li>Врата уређаја нису центрирана на бубњу. Подесите задње ножице (уколико је то могуће).</li> </ul>
Врата уређаја се тешко затварају.	<ul style="list-style-type: none"> <li>Уређај није нивелисан. Олабавите или затегните подесиве ножице (уколико је то могуће).</li> <li>Делови посуђа вине из корпи.</li> </ul>
Врата уређаја се отварају током циклуса прања.	<ul style="list-style-type: none"> <li>Функција AirDry је активирана. Функцију можете да деактивирате. Погледајте одељак „<b>Подешавања</b>”.</li> </ul>
Из уређаја се чују звукови звецкања/лупања.	<ul style="list-style-type: none"> <li>Посуђе у корпама није правилно распоређено. Погледајте брошуру о пуњењу корпе.</li> <li>Проверите да ли се краци са млазницама несметано ротирају.</li> </ul>
Уређај активира прекидач електричног кола.	<ul style="list-style-type: none"> <li>Ампеража је недовољна за истовремено снабдевање струјом свих апарата у употреби. Проверите амперажу утичнице и капацитет бројила или искључите један од уређаја који се користи.</li> <li>Унутрашњи електрични квар уређаја. Контактирајте овлашћени сервисни центар.</li> </ul>





Погледајте одељке „**Пре прве употребе**”, „**Свакодневна употреба**” или „**Напомене и савети**” за друге могуће узроке.

Након што прегледате уређај, искључите га и поново га укључите. Уколико се проблем поново јави, контактирајте овлашћени сервисни центар.

За проблеме који нису наведени у табели обратите се овлашћеном сервисном центру.



### УПОЗОРЕЊЕ!

Не препоручујемо да се уређај користи док се проблем не реши у потпуности. Искључите уређај и немојте га поново укључивати док не будете сигурни да ради исправно.

## 12.1 Резултати прања и сушења нису задовољавајући

Проблем	Могући узрок и решење
Лоши резултати прања.	<ul style="list-style-type: none"> <li>Погледајте одељак „<b>Свакодневна употреба</b>”, „<b>Напомене и савети</b>” и брошуру о пуњењу корпе.</li> <li>Користите интензивније програме прања.</li> <li>Очистите кракове са млазницама и филтер. Погледајте одељак „<b>Нега и чишћење</b>”.</li> </ul>
Лоши резултати сушења.	<ul style="list-style-type: none"> <li>Посуђе је остављено сувише дуго у затвореном уређају.</li> <li>Нема средства за испирање или је његова доза недовољна. Подесите дозатор средства за испирање на виши ниво.</li> <li>Пластични предмети морају да се осуше крпом.</li> <li>За најбољи учинак сушења активирајте опцију XtraDry и поставите AirDry.</li> <li>Препоручујемо да увек користите средство за испирање, чак и у комбинацији са мулти-таблетама.</li> </ul>
На стаклу и посуђу постоје беличасти трагови или плавкасти слојеви.	<ul style="list-style-type: none"> <li>Ослобођена количина средства за испирање. је превелика. Подесите нижи ниво средства за испирање.</li> <li>Има превише детерџента.</li> </ul>
На стаклу и посуђу постоје мрље и суве капи воде.	<ul style="list-style-type: none"> <li>Испуштена је недовољна количина средства за испирање. Подесите виши ниво средства за испирање.</li> <li>Квалитет средства за испирање може бити узрок.</li> </ul>

Проблем	Могући узрок и решење
Судови су влажни.	<ul style="list-style-type: none"> <li>• За најбољи учинак сушења активирајте опцију XtraDry и поставите AirDry .</li> <li>• Програм нема фазу сушења или има фазу сушења са ниском температуром.</li> <li>• Дозатор средства за испирање је празан.</li> <li>• Квалитет средства за испирање може бити узрок.</li> <li>• Разлог може да буде квалитет мулти-таблета. Испробајте неку другу марку или активирајте дозатор за средство за испирање и користите средство за испирање заједно са мулти-таблетама.</li> </ul>
Унутрашњост уређаја је влажна.	<ul style="list-style-type: none"> <li>• Ово није квар уређаја. Узрок томе је влага у ваздуху која се кондензује на зидовима.</li> </ul>
Необична пена током прања.	<ul style="list-style-type: none"> <li>• Користите детерџент посебно намењен машинама за прање посуђа.</li> <li>• Користите детерџент другог произвођача.</li> <li>• Немојте испирати посуђе под текућом водом пре него што их ставите у уређај.</li> </ul>
Трагови рђе на прибору за јело.	<ul style="list-style-type: none"> <li>• Превише је соли у води која се користи за прање. Погледајте одељак „<b>Омекшивач воде</b>”.</li> <li>• Сребрни прибор за јело и онај од нерђајућег челика су стављени заједно. Избегавајте да предмете од сребра и нерђајућег челика стављате једне поред других.</li> </ul>
На крају програма у дозатору има преосталог детерџента.	<ul style="list-style-type: none"> <li>• Таблета детерџента се заглавила у дозатору и зато је вода није потпуно испрала.</li> <li>• Вода не може да испере детерџент из дозатора. Проверите да крак са млазницама није блокиран или зачепљен.</li> <li>• Проверите да ли предмети у корпи не ометају отварање поклопаца дозатора детерџента.</li> </ul>
Непријатни мириси унутар уређаја.	<ul style="list-style-type: none"> <li>• Погледајте одељак „<b>Унутрашње чишћење</b>”.</li> </ul>
Насlage каменца на посуђу, на бубњу машине и на унутрашњој страни врата.	<ul style="list-style-type: none"> <li>• Ниво соли је низак, проверите индикатор за допуњавање.</li> <li>• Поклопац посуде за со није добро затворен.</li> <li>• Вода из водовода је тврда. Погледајте одељак „<b>Омекшивач воде</b>”.</li> <li>• Чак и ако користите мулти-таблете, користите со и подесите регенерацију омекшивача воде. Погледајте одељак „<b>Омекшивач воде</b>”.</li> <li>• Ако се насlage каменца и даље задрже, очистите уређај средствима на чишћење која су посебно погодна за ову намену.</li> <li>• Покушајте да користите други детерџент.</li> <li>• Обратите се произвођачу детерџента.</li> </ul>

Проблем	Могући узрок и решење
Посуђе без сјаја, промењене боје или окрњено.	<ul style="list-style-type: none"> <li>• Водите рачуна да у уређају перете само посуђе које је безбедно за машинско прање.</li> <li>• Пажљиво напуните и испразните корпу. Погледајте брошуру о пуњењу корпе.</li> <li>• Осетљиво посуђе ставите у горњу корпу.</li> </ul>



Погледајте одељак „Пре прве употребе”, „Свакодневна употреба” или „Напомене и савети” за друге могуће узроке.

## 13. ТЕХНИЧКЕ ИНФОРМАЦИЈЕ

Димензије	Ширина/висина/дубина (mm)	600 / 850 / 625
Прикључење на електричну мрежу <sup>1)</sup>	Напон (V)	220 - 240
	Фреквенција (Hz)	50
Притисак довода воде	Мин./макс. бара (MPa)	0.5 (0.05) / 8 (0.8)
Довод воде	Хладна вода или топла вода <sup>2)</sup>	макс. 60°C
Капацитет	Комплета посуђа	13
Потрошња енергије <sup>3)</sup>	Режим „Укључено” (W)	5.0
	Режим „Искључено” (W)	0.50

<sup>1)</sup> За остале вредности погледајте плочицу са техничким карактеристикама.

<sup>2)</sup> Ако топла вода долази из алтернативног извора енергије (нпр. соларни панели), користите довод топле воде да би се смањила потрошња енергије.

<sup>3)</sup> У складу са уредбом 1059/2010.

### 13.1 Линк за EU EPREL базу података

QR код на енергетској налепници који се испоручује са уређајем пружа веб везу за регистрацију овог уређаја у EU EPREL бази података. Чувајте енергетску налепницу за референцу заједно са упутством за употребу и свим осталим документима који се испоручују са овим уређајем.

Информације које се односе на перформансе овог уређаја у EU

EPREL бази података могу се наћи преко линка <https://eprel.ec.europa.eu> и помоћу назива и броја производа који се налазе на плочици са техничким карактеристикама. Погледајте поглавље „Опис производа”.

За детаљне информације о енергетској налепници, посетите [www.theenergylabel.eu](http://www.theenergylabel.eu).

## 14. ЕКОЛОШКА ПИТАЊА

Рециклирајте материјале са симболом



Паковање одложите у одговарајуће контејнере ради рециклирања. Помозите у заштити животне средине и људског здравља као и у рециклирању отпадног материјала од електронских и

електричних уређаја. Уређаје обележене симболом  немојте бацати заједно са смећем. Производ вратите у локални центар за рециклирање или се обратите општинској канцеларији.

## İÇİNDEKİLER

1. GÜVENLİK BİLGİLERİ.....	29
2. GÜVENLİK TALİMATLARI.....	30
3. ÜRÜN TANIMI.....	32
4. KONTROL PANELİ .....	33
5. PROGRAMLAR.....	33
6. AYARLAR.....	35
7. SEÇENEKLER.....	38
8. İLK KULLANIMDAN ÖNCE.....	39
9. GÜNLÜK KULLANIM.....	40
10. İPUÇLARI VE YARARLI BİLGİLER.....	42
11. BAKIM VE TEMİZLİK.....	44
12. SORUN GİDERME.....	46
13. TEKNİK BİLGİLER.....	50
14. ÇEVREYLE İLGİLİ BİLGİLER.....	51

## AKLIMIZ SİZDE

Bir Electrolux cihazı satın aldığınız için teşekkür ederiz. Beraberinde onlarca yıllık mesleki deneyim ve yenilik getiren bir ürün seçtiniz. Sizi düşünerek tasarlanan yaratıcı ve sık ürününüz hizmetinizdedir. Bu nedenle, her seferinde çok iyi sonuçlar elde edeceğinizi bilerek onu her kullandığınızda güvende olabilirsiniz. Electrolux'e hoş geldiniz.

**Aşağıdakiler için web sitemizi ziyaret edin:**



Kullanım önerileri, broşürler, sorun giderme bilgileri, servis ve onarım bilgileri:  
**[www.electrolux.com/support](http://www.electrolux.com/support)**



Daha iyi servis almak için ürününüzün kaydını yapın:  
**[www.registerelectrolux.com](http://www.registerelectrolux.com)**



Cihazınız için Aksesuarlar, Sarf Malzemeleri ve Orijinal yedek parçalar satın alın:  
**[www.electrolux.com/shop](http://www.electrolux.com/shop)**

## MÜŞTERİ HİZMETLERİ

Daima orijinal yedek parçalar kullanın.  
Yetkili Servis Merkezimizle görüşmeniz sırasında aşağıdaki verileri elinizin altında bulundurun: Model, PNC, Seri Numarası.  
Bu bilgiler, bilgi etiketinde bulunabilir.

 Uyarı / Dikkat-Güvenlik bilgileri

 Genel bilgiler ve ipuçları

 Çevre ile ilgili bilgiler

Önceden haber verilmeksizin değişiklik yapma hakkı saklıdır.

## 1. ⚠ GÜVENLİK BİLGİLERİ

Cihazın montaj ve kullanımından önce, verilen talimatları dikkatlice okuyun. Üretici, yanlış kurulum veya kullanımdan kaynaklanan yaralanma ya da hasarlardan sorumlu değildir. Talimatları, ileride kullanabilmeniz için her zaman güvenli ve kolay ulaşılabilir bir yerde tutun.

### 1.1 Çocukların ve savunmasız kişilerin güvenliği

- Bu cihaz, güvenli şekilde kullanımı ve oluşabilecek tehlikeler hakkında talimat, gözetim veya bilgi verilmesi halinde 8 yaş ve üzeri çocuklar ve fiziksel, duymasal veya zihinsel kapasitesi düşük veya bilgi ve deneyimi olmayan kişiler tarafından kullanılabilir.
- 3 ile 8 yaş arasındaki çocuklar ve ileri düzey zihinsel ile fiziksel engellere sahip kişiler gözetim altında bulunmadıkları müddetçe bu ürünü tek başına kullanmamalıdır.
- 3 yaşından küçük çocuklar, sürekli olarak gözlemlenmedikçe cihazdan uzak tutulmalıdır.
- Bu cihaz, çocukların oynayabileceği bir oyuncak değildir.
- Deterjanları çocuklardan uzak tutun.
- Kapak açıkken, çocukları ve evcil hayvanları cihazdan uzak tutun.
- Cihazın temizlik ve bakım işlemi, denetim altında olmadıkları sürece çocuklar tarafından yapılmamalıdır.

### 1.2 Genel Güvenlik

- Bu cihaz, aşağıdaki gibi ev ve benzeri alanlarda kullanılmak üzere tasarlanmıştır:
  - çiftlik evleri; mağaza, ofis ve diğer çalışma ortamlarındaki çalışanlar için yapılmış mutfak bölümleri;
  - otel, motel ve diğer konaklama tarzı yerlerdeki müşteriler tarafından.
- Cihazın teknik özelliklerini kesinlikle değiştirmeyin.

- Çalıştırma su basıncı (minimum ve maksimum) 0.5 (0.05) / 8 (0.8) bar (MPa) arasında olmalıdır
- Maksimum 13 kişilik yer ayarını takip edin.
- Elektrik kablosunun zarar görmesi durumunda, bir kazanın meydana gelmesine engel olmak için, kablonun değişimi, üretici, Yetkili Servis veya benzer nitelikteki kalifiye bir kişi tarafından yapılmalıdır.
- Çatal bıçak takımını keskin uçları aşağı bakacak şekilde çatal-bıçak sepetine koyun veya keskin kenarları aşağıda yatay konumda çatal bıçak çekmecesine koyun.
- Kazara basmayı önlemek için cihazın kapısını açık şekilde gözetimsiz bırakmayın.
- Bakım işleminden önce, cihazı devre dışı bırakın ve elektrik fişinin bağlantısını kesin.
- Cihazı temizlemek için yüksek basınçlı su spreyi ve/veya buhar kullanmayın.
- Cihazın tabanında havalandırma açıklıkları varsa, örneğin bir halıyla örtülü olmamalıdır.
- Cihaz, su şebekesine verilen yeni hortum seti ile bağlanmak durumundadır. Eski hortum setleri tekrar kullanılmamalıdır.

## 2. GÜVENLİK TALİMATLARI

### 2.1 Montaj



#### UYARI!

Cihazın montajı yalnızca kalifiye bir kişi tarafından yapılmalıdır.

- Tüm ambalajları çıkarın.
- Hasarlı bir cihazı monte etmeyin ya da kullanmayın.
- Cihazla birlikte verilen montaj talimatlarını takip edin.
- Cihazı hareket ettirdiğinizde dikkatli olun, cihaz ağırdır. Her zaman koruyucu eldiven ve koruyuculu ayakkabı kullanın.
- Cihazı, sıcaklığın 0°C'den daha az olduğu yerlere monte etmeyin ya da buralarda kullanmayın.

- Cihazı, kurulum gerekliliklerini karşılayan güvenli ve uygun bir yere yerleştirin.

### 2.2 Elektrik bağlantısı



#### UYARI!

Yangın ve elektrik çarpması riski.

- Cihaz topraklanmalıdır.
- Anma değeri plakasındaki parametrelerinin ana güç kaynağını elektrik gücüne uygun olduğundan emin olun.
- Daima düzgün takılmış, elektrik çarpmasına karşı korumalı bir priz kullanınız.
- Priz çoğaltıcılarını ve uzatma kablolarını kullanmayın.

- Elektrik fişine ve kablosuna zarar vermemeye özen gösterin. Cihazın ana kablosunun değiştirilmesi gerekirse, bu işlem Yetkili Servis tarafından yapılmalıdır.
- Fişi prize sadece montaj tamamlandıktan sonra takın. Kurulumdan sonra elektrik fişine erişilebildiğinden emin olun.
- Cihazın fişini prizden çıkarmak için elektrik kablosunu çekmeyin. Her zaman fişten tutarak çekin.
- Bu cihaz 13 A fiş içermektedir. Gerekli takdirde, prizin bağlı olduğu sigortanın bir 13 A ASTA (BS 1362) sigorta ile değiştirilmesi gerekir (Sadece İngiltere ve İrlanda).

### 2.3 Su bağlantısı

- Su hortumlarına zarar vermeyin.
- Yeni borulara veya uzun süre kullanılmamış olan borulara bağlamadan önce, herhangi bir tamir işlemi gerçekleştirirken veya yeni cihazlar takarken (su metreleri vb.) temiz su gelene dek suyu akıtın.
- Cihaz ilk kez kullanıldığında veya ilk kez kullanıldıktan sonra görülebilir su kaçağı olmadığından emin olun.
- Su giriş hortumu bir emniyet valfine ve içinden elektrik kablosunun geçtiği bir kılıfa sahiptir.

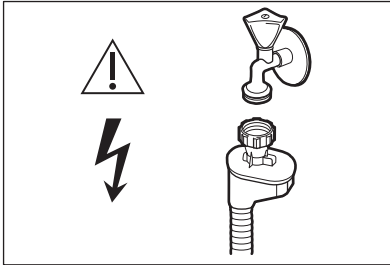

#### UYARI!

Tehlikeli voltaj.

- Eğer su giriş hortumu hasar görürse, derhal su musluğunu kapatın ve cihazın fişini prizden çekin. Su giriş hortumunu değiştirmek için Yetkili Servis Merkezine başvurun.

### 2.4 Kullanın

- Cihazın içine, üzerine veya yakınına yanıcı ürünler ya da yanıcı ürünlerle ıslanmış maddeler koymayın.
- Bulaşık makinesi deterjanları sağlığa zararlıdır. Deterjan ambalajında belirtilen güvenlik talimatlarına uyun.
- Cihazın içindeki suyu içmek ya da oyun oynamak için kullanmayın.
- Program tamamlanana kadar bulaşıkları cihazdan çıkarmayın. Bulaşıkların üzerinde az miktarda deterjan kalabilir.
- Cihazın kapağı açıkken üzerine bir şeyler koymayın veya baskı uygulamayın.
- Bir program çalışırken kapağı açtığınızda cihazdan sıcak buhar çıkabilir.

### 2.5 İç aydınlatma



#### UYARI!

Yaralanma riski.

- Bu ürünün içindeki lamba(lar) ve ayrı satılan yedek parça lambalar ile ilgili olarak: Bu lambaların sıcaklık, titreşim, nem gibi ev aletlerindeki aşırı fiziksel koşullara dayanması ya da cihazın çalışma durumu hakkında bilgi vermesi amaçlanmıştır. Diğer uygulamalarda kullanılmak üzere tasarlanmamışlardır ve ev odası aydınlatması için uygun değildir.
- Dahili lambayı değiştirmek için Yetkili Servis Merkezini arayın.

### 2.6 Servis

- Cihazı onarmak için yetkili bir Servis Merkezine başvurun. Sadece orijinal yedek parçalar kullanın.
- Kendinizin yapacağı veya profesyonel olmayan onarımın güvenliği olumsuz etkileyebileceğini ve garantiyi geçersiz kılabileceğini dikkate alınız.
- Aşağıdaki yedek parçalar, model üretimi durdurulduktan sonra 7 yıl boyunca piyasada olacaktır: motor, dolaşım ve tahliye pompası, ısıtıcılar ve ısıtma elemanları, ısı pompaları dahil, hortumlar, valfler, filtreler ve su giriş ventilleri dahil boru ve ilgili ekipmanları, kapı tertibatları ile ilgili yapısal ve iç parçalar, baskılı devre



kartları, elektronik ekranlar, basınç anahtarları, termostatlar ve sensörler, sıfırlama yazılımı dahil yazılım ve aygıt yazılımı. Bu yedek parçaların bazılarının yalnızca profesyonel servis personeline yönelik olduğunu ve yedek parçaların tamamının tüm modeller için geçerli olmadığını dikkate alınız.

- Aşağıdaki yedek parçalar, model üretimi durdurulduktan sonra 10 yıl boyunca piyasada olacaktır: kapı menteşesi ve keçeleri, diğer keçeler, püskürtme kolları, tahliye filtreleri, iç

raflar ve sepetler ve kapaklar gibi plastik ek parçalar.

## 2.7 Elden çıkarma



### UYARI!

Yaralanma ya da boğulma riski.

- Cihazın fişini prizden çekin.
- Elektrik kablosunu kesin ve atın.
- Çocukların ve hayvanların cihazda kapalı kalmasını önlemek için kapak kilit dilini çıkarın.

## 3. ÜRÜN TANIMI



Aşağıdaki grafikler sadece ürüne genel bir bakış sunar. Daha fazla bilgi için cihazla birlikte verilen diğer bölümlere ve/veya belgelere başvurunuz.

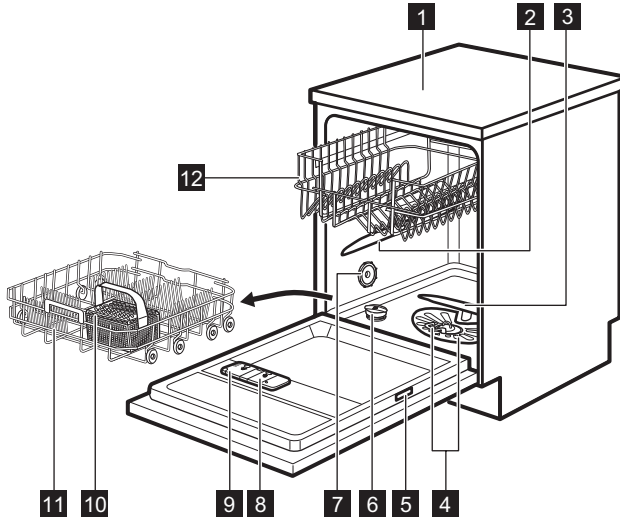

**1** Üst tabla

**2** Üst püskürtme kolu

**3** Alt püskürtme kolu

**4** Filtreler

**5** Bilgi etiketi

**6** Tuz haznesi

**7** Hava menfezi

**8** Parlaticı gözü

**9** Deterjan gözü

**10** Çatal-bıçak sepeti

## 11 Alt sepet

## 12 Üst sepet

## 4. KONTROL PANELİ

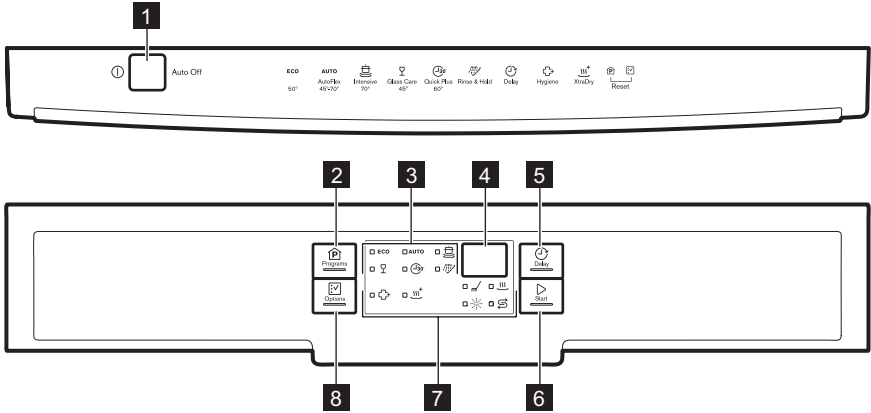

1 Açma/kapama tuşu

2 Programs tuşu

3 Program göstergeleri

4 Gösterge

5 Delay tuşu

6 Start tuşu

7 Göstergeler



8 Options tuşu

## 4.1 Göstergeler

Gösterge	Açıklama
	Yıkama aşaması. Yıkama aşaması çalışırken yanar.
	Kurutma aşaması. Kurutma aşamasına geçildiğinde yanar.
	XtraDry göstergesi.
	Parlatic uyarı göstergesi. Program çalışırken bu gösterge daima kapalıdır.
	Tuz uyarı göstergesi. Program çalışırken bu gösterge daima kapalıdır.
	HygienePlus göstergesi.

## 5. PROGRAMLAR

Tablodaki programların sıralaması, kumanda panelindeki sırayla aynı olmayabilir.

Program	Kirlilik derecesi Bulaşık türü	Program aşamaları	Seçenekler
<b>ECO</b> 1)	<ul style="list-style-type: none"> <li>Normal kirli</li> <li>Yemek takımı</li> </ul>	<ul style="list-style-type: none"> <li>Ön yıkama</li> <li>Yıkama 50°C</li> <li>Durulama</li> <li>Kuru</li> </ul>	<ul style="list-style-type: none"> <li>HygienePlus</li> <li>XtraDry</li> </ul>
<b>AUTO</b> 2)	<ul style="list-style-type: none"> <li>Tümü</li> <li>Tabak, çatal-kaşık-bıçak, tencere ve tavalar</li> </ul>	<ul style="list-style-type: none"> <li>Ön yıkama</li> <li>45°C ila 70°C'de yıkayın</li> <li>Durulama</li> <li>Kuru</li> </ul>	<ul style="list-style-type: none"> <li>HygienePlus</li> <li>XtraDry</li> </ul>
	<ul style="list-style-type: none"> <li>Yoğun kirli</li> <li>Tabak, çatal-kaşık-bıçak, tencere ve tavalar</li> </ul>	<ul style="list-style-type: none"> <li>Ön yıkama</li> <li>Yıkama 70°C</li> <li>Durulama</li> <li>Kuru</li> </ul>	<ul style="list-style-type: none"> <li>HygienePlus</li> <li>XtraDry</li> </ul>
 3)	<ul style="list-style-type: none"> <li>Kurumamış kir</li> <li>Yemek takımı</li> </ul>	<ul style="list-style-type: none"> <li>Yıkama 60°C veya 65°C</li> <li>Durulama</li> </ul>	<ul style="list-style-type: none"> <li>HygienePlus</li> <li>XtraDry</li> </ul>
	<ul style="list-style-type: none"> <li>Normal veya hafif kirli</li> <li>Hassas yemek takımı ve cam eşyalar</li> </ul>	<ul style="list-style-type: none"> <li>Yıkama 45°C</li> <li>Durulama</li> <li>Kuru</li> </ul>	<ul style="list-style-type: none"> <li>XtraDry</li> </ul>
 4)	<ul style="list-style-type: none"> <li>Tümü</li> </ul>	<ul style="list-style-type: none"> <li>Ön yıkama</li> </ul>	-

1) Bu program, normal kirli bulaşıkları yıkarken suyun ve enerjinin en verimli şekilde kullanılmasını sağlar. Testleri gerçekleştiren kurumlar, testlerinde standart olarak bu programı kullanırlar. Bu program, Eko-Tasarım Komisyonu Yönetmeliği (AB) 2019/2022'ye uyumluluğun değerlendirilmesinde kullanılmaktadır.



2) Makine, bulaşıkların kirlilik derecesini ve sepetteki bulaşık miktarını algılar. Suyun sıcaklığını ve miktarını, enerji tüketimini ve program süresini otomatik olarak ayarlar.

3) Bu program, makinenin tamamını ya da yarısını dolduran hafif kirli bulaşıkları yıkamak için uygundur. Kısa sürede etkili bir yıkama sağlar.

4) Bu program sayesinde tabaklardaki gıda artıklarını çabucak durulayabilir ve makinenin içinde koku oluşumunu önleyebilirsiniz. Bu programda deterjan kullanmayın.

## 5.1 Tüketim değerleri

Program 1)2)	Su (l)	Enerji (kW/sa)	Süre (dk.)
<b>ECO</b>	11 3) / 114)	1.039 3) / 1.0364)	227 3) / 2274)
<b>AUTO</b>	7 - 12	0.7 - 1.4	45 - 156
	14 - 15	1.5 - 1.7	155 - 170

Program 1)2)	Su (l)	Enerji (kW/sa)	Süre (dk.)
	10	0.8	30
	13 - 14	1.0 - 1.1	75 - 85
	5	0.1	14

1) Su basıncı ve sıcaklığı, elektrik şebekesindeki farklılıklar, tercih edilen program seçenekleri, bulaşık miktarı ve kirlilik seviyesi gibi etkenler bu değerlerin değişmesine neden olabilir.

2) Burada gösterilen program değerleri ECO programı haricindeki programlara aittir.

3) 1016/2010 yönetmeliğine uygundur.

4) 2019/2022 yönetmeliğine uygundur.

## 5.2 Test kuruluşları için bilgiler

Performans testleri yapmak için gerekli bilgileri almak amacıyla (ör., EN60436 'ya göre), aşağıdaki adrese bir e-posta gönderin:

**info.test@dishwasher-production.com**

Talebinize, plaka üzerinde bulunan ürün numarası kodunu (PNC) ekleyin.

Bulaşık makinenizle ilgili başka sorularınız için cihazınızla birlikte verilen servis kitabına bakınız.

## 6. AYARLAR

### 6.1 Program seçme modu ve kullanıcı modu

Cihaz, program seçme modundayken bir program ayarlanabilir ve kullanıcı moduna geçilebilir.

**Kullanıcı modunda mevcut ayarlar:**

- Su sertliğine göre su yumuşatıcının seviyesi.
- Parlaklığı gözü boş bildirimini aktive edilmesi / devre dışı bırakılması.
- AirDry aktive edilmesi / devre dışı bırakılması.

**Cihaz kaydedilen ayarları sakladığından, her döngüden önce yapılandırmanız gerekmez.**

Program seçim modunun ayarlanması

**ECO** program göstergesi yandığında cihaz program seçme modundadır ve gösterge ekranında program süresi gösterilir.

Etkinleştirme sonrası cihaz varsayılan olarak program seçme modundadır. Aksi takdirde program seçme modunu aşağıdaki şekilde ayarlayın:

Cihaz program seçme moduna geçinceye kadar **Programs** ve **Options** tuşlarına aynı anda basılı tutun.

### Kullanıcı modu nasıl geçilir

Cihazın program seçme modunda olduğundan emin olun.

Kullanıcı moduna geçmek için **ECO**, **AUTO** ve  göstergeleri yanıp sönmeye başlayınca ve ekran kararınca kadar **Delay** ve **Start** tuşlarına aynı anda basın ve basılı tutun.

### 6.2 Su yumuşatıcı

Su yumuşatıcı, su kaynağındaki mineralleri yok eder; bu minerallerin yıkamadan elde edilecek sonuçlar ve cihaz üzerinde olumsuz bir etkisi vardır.

Bu minerallerin içeriği ne kadar yüksek olursa, su da o kadar sert demektir. Su sertliği, eşdeğer skalalarda ölçülür.

Su yumuşatıcı, bölgenizdeki suyun sertliğine göre ayarlanmalıdır. Yerel su

idareniz, bölgenizdeki suyun sertliği hakkında size bilgi verebilir. Yıkamadan memnun edici sonuçlar almak için, su yumuşatıcının doğru miktarda ayarlanması önemlidir.

### Su sertliği

Alman derecesi (°dH)	Fransız derecesi (°fH)	mmol/l	Clarke derecesi	Su yumuşatıcı seviyesi
47 - 50	84 - 90	8.4 - 9.0	58 - 63	10
43 - 46	76 - 83	7.6 - 8.3	53 - 57	9
37 - 42	65 - 75	6.5 - 7.5	46 - 52	8
29 - 36	51 - 64	5.1 - 6.4	36 - 45	7
23 - 28	40 - 50	4.0 - 5.0	28 - 35	6
19 - 22	33 - 39	3.3 - 3.9	23 - 27	5 1)
15 - 18	26 - 32	2.6 - 3.2	18 - 22	4
11 - 14	19 - 25	1.9 - 2.5	13 - 17	3
4 - 10	7 - 18	0.7 - 1.8	5 - 12	2
<4	<7	<0.7	< 5	1 2)

1) Fabrika ayarı.

2) Bu seviyede tuz kullanmayın.

**Kullanılan deterjanın türüne bakmaksızın, tuz dolun göstergesini aktif tutmak için uygun su sertliği seviyesini ayarlayın.**



Tuz içeren multi tabletler suyu yumuşatmak için yeterli kadar etkili değildir.

### Yenileme işlemi

Doğru su yumuşatıcı kullanımı için yumuşatıcı cihazın reçinesi düzenli olarak yenilenmelidir. Bu işlem otomatiktir ve normal bulaşık makinesi çalışmasının bir parçasıdır.

Önceki yenileme işleminden bu yana önerilen su miktarı (tablodaki değerlere bakın) kullanılmış olduğunda, son yıkama ve program sonu arasında yeni bir yenileme işlemi başlatılacaktır.

Su yumuşatıcı seviyesi	Su miktarı (l)
1	250
2	100
3	62
4	47
5	25
6	17
7	10
8	5
9	3
10	3

Yüksek su yumuşatıcı ayarı durumunda, programın ortasında, durulamadan önce de (program sırasında iki kez) ortaya çıkabilir. Yenilemeyi başlatmanın, bir

programın ortasında veya kısa bir kurutma aşaması olan bir programın sonunda gerçekleşmedikçe, işlem süresi üzerinde bir etkisi yoktur. Bu durumlarda, yenileme işlemi bir programın toplam süresini 5 dakika daha uzatır.

Ardından, 5 dakika süren su yumuşatıcısı durulaması süreci aynı işlem sırasında veya bir sonraki programın başlangıcında başlayabilir. Bu işlem, bir programın toplam su tüketimini ilave 4 litre kadar ve bir programın toplam enerji tüketimini de ilave 2 Wh kadar artırır. Yumuşatıcının durulanma işlemi tam bir boşaltma ile sona erer.

Yapılan her bir yumuşatıcı durulaması (aynı işlem içinde birden fazla mümkündür), programın başında veya ortasında herhangi bir noktada meydana geldiğinde program süresini 5 dakika daha uzatabilir.



Bu bölümde belirtilen tüm tüketim değerleri, 2019/2022 yönetmeliğine (su yumuşatıcı: seviye 3) göre su sertliği 2,5 mmol/L olan laboratuvar koşullarında geçerli olan standarda göre belirlenir. Su basıncı ve sıcaklığı ile birlikte şebeke suyundaki değişimler de değerleri değiştirebilir.

## Su yumuşatıcı (tuz) seviyesinin ayarlanması

Cihazın kullanıcı modunda olduğundan emin olun.

- 1. Programs** ögesine basın.
  - **AUTO** ve  göstergeleri kapalıdır.
  - **ECO** göstergesi hala yanıp söner.
  - Gösterge ekranında geçerli ayar gösterilir: örn.  $5 \text{ L}$  = seviye 5.
- 2. Ayarı değiştirmek için Programs** tuşuna arka arkaya basın.
- 3. Ayarı onaylamak için açma/kapama** tuşuna basın.

## 6.3 Parlâtıcı boş bildirim

Parlâtıcı, tabakların üzerlerinde çizgiler ve lekeler olmaksızın kurutulabilmesini sağlar.

Parlâtıcı, sıcak durulama aşamasında kullanılır.

Parlâtıcı haznesi boşken, parlâtıcı göstergesi, parlâtıcının doldurulması için bildirimde bulunarak açılır. Yalnızca multi tabletler kullanıyorsanız ve kurutma sonuçlarından memnunsanız, parlâtıcının doldurulması için bildirim devre dışı bırakabilirsiniz. Ancak, en iyi kurutma performansı için her zaman parlâtıcı kullanmanızı öneririz.

Parlâtıcı içermeyen standart deterjan veya multi tabletler kullanıyorsanız, parlâtıcı doldurma göstergesini etkin halde tutmak için bildirim etkinleştirin.

## Parlâtıcı gözü boş bildiriminin devre dışı bırakılması

Cihazın kullanıcı modunda olduğundan emin olun.

- 1. Options** ögesine basın.
  - **ECO** ve  göstergeleri kapalıdır.
  - **AUTO** göstergesi hala yanıp söner.
  - Gösterge ekranında geçerli ayar gösterilir.
    - $1 \text{ d}$  = parlâtıcı bitti uyarısı açık.
    - $0 \text{ d}$  = parlâtıcı bitti uyarısı kapalı.
- 2. Ayarı değiştirmek için Options** tuşuna basın.
- 3. Ayarı onaylamak için açma/kapama** tuşuna basın.

## 6.4 AirDry

AirDry daha az enerji tüketimi ile daha iyi kurutma sonuçları alınmasını sağlar. Kurutma aşamasında kapak otomatik olarak açılır ve yarı açık kalır.

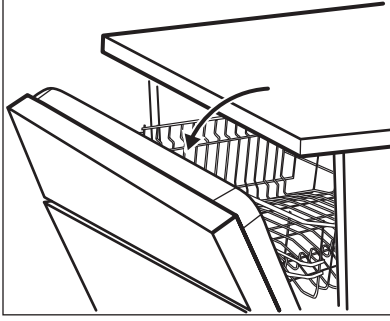
**DİKKAT!**

Otomatik olarak açılan kapağı, açıldıktan sonra 2 dakika boyunca kapatmaya çalışmayın. Bu durum cihaza zarar verebilir.

AirDry  (varsa) hariç tüm programlarda otomatik olarak etkinleştirilir.

Kurutma aşamasının süresi ve kapının açılma zamanı seçilen programa ve seçeneklere göre değişir.

Kapağı AirDry açtığı anda yürütülen programda kalan süre göstergesi ekranında görülür.



Kurutma performansını iyileştirmek için XtraDry seçeneğine bakın veya şunu etkinleştirin: AirDry.

**DİKKAT!**

Çocukların cihaza erişimi varsa kapağın açılması tehlikeye yol açabileceğinden AirDry özelliğinin devre dışı bırakılması önerilir.

## AirDry özelliğinin devre dışı bırakılması

Cihazın kullanıcı modunda olduğundan emin olun.

- Delay** öğesine basın.
  - ECO** ve **AUTO** göstergeleri kapalıdır.
  -  göstergesi hala yanıp söner.
  - Gösterge ekranında geçerli ayar gösterilir:  = AirDry etkinleştirildi.
- Ayarı değiştirmek için **Delay** tuşuna basın:  = AirDry devre dışı bırakıldı.
- Ayarı onaylamak için açma/kapama tuşuna basın.

## 7. SEÇENEKLER



Bir program başlatmadan önce istediğiniz seçenekleri etkinleştirmelisiniz.

Bir program çalışırken bu seçeneklerin etkinleştirilmesi ya da devre dışı bırakılması mümkün değildir.



Options düğmesi kullanılabilir seçenekler ve bunların olası kombinasyonları arasında geçiş yapar.



Tüm seçenekler birbiri ile uyumlu değildir. Uyumlu olmayan seçenekleri seçtiyseniz, cihaz bir ya da birden fazla seçeneği otomatik olarak devre dışı bırakır. Yalnızca hala etkin seçeneklerin göstergeleri açık kalacaktır.



Programda bir seçenek yoksa, ilgili göstergenin ışığı yanmaz veya birkaç saniye için hızlı bir şekilde yanıp söndükten sonra söner.



Seçeneklerin etkinleştirilmesi su ve enerji tüketimi ile program süresini etkileyebilir.

## 7.1 HygienePlus

Bu seçenek, son durulama aşamasında sıcaklığı en az 10 dakika süreyle 70 °C'de tutarak daha iyi hijyen sağlar.

### HygienePlus özelliğinin çalıştırılması

 göstergesi yanana kadar **Options** tuşuna basın. Ekranda güncellenmiş program süresi gösterilir.

## 7.2 XtraDry

Kurutma performansını artırmak istediğinizde bu seçeneği etkinleştirin. XtraDry seçeneğinin kullanılması, bazı

programların süresini, su tüketimini ve son durulama sıcaklığını etkileyebilir.

XtraDry seçeneği **ECO** dışında tüm programlar için kalıcı bir seçenektir ve her çalıştırmada tekrar seçilmesi gerekmez.

Diğer programlarda, XtraDry ayarı kalıcıdır ve otomatik olarak sonraki döngülerde kullanılır. Bu yapılandırma herhangi bir zamanda değiştirilebilir.



**ECO** her etkinleştirildiğinde, XtraDry seçeneği kapalıdır ve manuel olarak seçilmelidir.

### XtraDry özelliğinin çalıştırılması

 göstergesi yanana kadar **Options** tuşuna basın. Ekranda güncellenmiş program süresi gösterilir.

## 8. İLK KULLANIMDAN ÖNCE

1. **Geçerli su yumuşatıcı seviyesinin, su kaynağının sertliği ile uyumlu olup olmadığını kontrol edin. Uyumlu değilse, su yumuşatıcının seviyesini ayarlayın.**
2. Tuz haznesini doldurun.
3. Parlatici gözünü doldurun.
4. Su musluğunu açın.
5. Hala cihazın içinde olabilecek işlem kalıntılarını çıkarmak için programı başlatın. Deterjan kullanmayın ve sepetlere bulaşıklar yerleştirmeyin.

Cihaz, programı başlattıktan sonra 5 dakikaya kadar su yumuşatıcısında bulunan reçineyi tekrar şarj eder. Yıkama aşaması ancak bu işlem bittikten sonra başlatılır. Prosedür periyodik olarak tekrarlanır.

### 8.1 Tuz haznesi



**DİKKAT!**  
Sadece bulaşık makinelerine uygun kaba tuz kullanın. İnce tuz korozyon riskini artırır.

Su yumuşatıcı içine reçineyi yeniden doldurmak ve günlük kullanımda yıkamadan memnun edici sonuçların alınmasını sağlamak için tuz kullanılır.

### Tuz haznesinin doldurulması

1. Tuz haznesinin kapağını saat tersi yönde çevirip, çıkarın.
2. Tuz haznesine 1 litre su koyun (sadece ilk çalıştırmada).
3. Tuz haznesine 1 kg tuz koyun (tamamen dolana kadar).

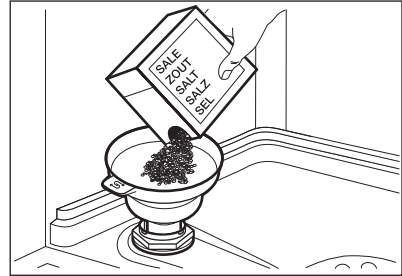



4. İçindeki son granüllerin de dökülmesini sağlamak için huniyi dikkatlice sallayın.
5. Tuz haznesi deliğinin etrafındaki tuzları temizleyin.

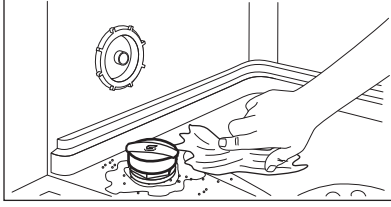

6. Tuz haznesini, haznenin kapağını saat yönünde çevirerek kapatın.



#### **DİKKAT!**

Tuz doldururken, hazneden tuz ve su taşabilir. Tuz haznesini doldurduktan sonra, dökülen tuzların çelik tabana zarar vermemesi için derhal durula& beket programını çalıştırın.

## 8.2 Parlaticı gözünün doldurulması

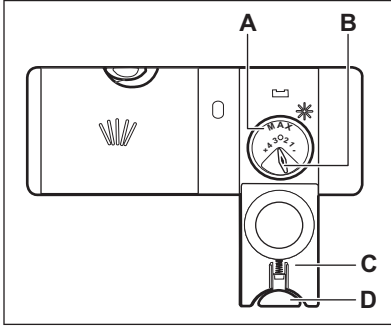

#### **DİKKAT!**

Bu (A) hazne sadece parlaticı içindir. Deterjan koymayın.



#### **DİKKAT!**

Sadece bulaşık makineleri için özel olarak tasarlanmış parlaticıları kullanın.

1. Kapağı (D) açmak için kilit açma düğmesine (C) basın.
2. Parlaticı sıvı maddeyi "max" işareti seviyesine ulaşana dek göze (A) dökün.
3. Etrafa dökülen parlaticıyı, aşırı köpük oluşmasını önlemek için emici bezle silin.
4. Kapağı kapatın. Kilit açma düğmesinin doğru pozisyonda kilitletiğinden emin olun.



Verilen parlaticı miktarını ayarlamak için, parlaticı ayarını (B) 1 (en düşük miktar) ve 4 veya 6 (en yüksek miktar) arasında bir pozisyona getirin.

## 9. GÜNLÜK KULLANIM

1. Musluğu açın.
2. Cihazı çalıştırmak için açma/kapama tuşuna basın.

Cihazın program seçme modunda olduğundan emin olun.

- Tuz göstergesi yanıyorsa, tuz haznesini doldurun.
- Parlaticı göstergesi yanıyorsa, parlaticı gözünü doldurun.

3. Bulaşıkları sepetlere yerleştirin.
4. Deterjanı ekleyin.

5. Bulaşığın tipine ve kirlilik derecesine göre doğru yıkama programını ayarlayın ve başlatın.

## 9.1 Deterjan kullanımı

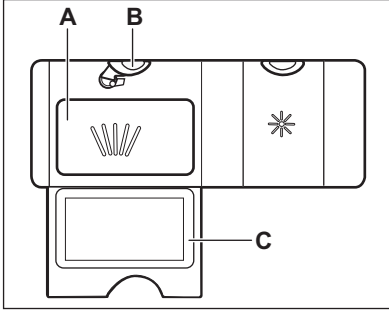

1. Kapağı (B) açmak için kilit açma düğmesine (C) basın.
2. Deterjanı (toz veya tablet) bölmeye (A) koyun.
3. Programın ön yıkama aşaması varsa, cihaz kapağının iç kısmına az miktarda deterjan koyun.
4. Kapağı kapatın. Kilit açma düğmesinin yerine oturduğundan emin olun.

**i** Deterjan dozu hakkında bilgi için ürün ambalajı üzerindeki üretici talimatlarına bakın. Genelde, fazla lekeli olmayan bulaşıklarla dolu bir makineyi çalıştırmak için 20-25 ml jel deterjan yeterlidir.

**i** (A) Bölmesine 30 ml'den fazla jel deterjan koymayın.

## 9.2 Bir programın ayarlanması ve başlatılması

### Auto Off fonksiyonu

Bu fonksiyon, çalışmadığında cihazı otomatik olarak devre dışı bırakarak enerji tüketimini azaltır.

- Bu fonksiyon,
- Program tamamlandıktan 5 dakika sonra.
  - Program başlamamışsa 5 dakika sonra devreye girer.

### Bir programın başlatılması

1. Cihazı çalıştırmak için açma/kapama tuşuna basın. Cihazın program seçme modunda olduğundan emin olun.
2. Cihazın kapağını kapatın.
3. Seçmek istediğiniz programın göstergesi yanana kadar **Programs** tuşuna arka arkaya basın. Ekranda seçilen programın süresi gösterilir.
4. Seçtiğiniz programa uygun olan ilave seçenekleri, gerekli ise, ayarlayın.
5. Programı başlatmak için **Start** tuşuna basın.
  - Yıkama aşaması göstergesi yanar.
  - Program süresi 1 dakikalık kademelerle azalmaya başlar.

### Gecikmeli başlatma ile bir programın başlatılması

1. Bir program ayarlayın.
2. Gösterge ekranında ayarlamak istediğiniz gecikme süresi (1 ila 24 saat) görünene dek **Delay** tuşuna arka arkaya basın.

Seçilen programın göstergesi yanıp söner.

3. **Start** ögesine basın.
4. Geri sayımı başlatmak için cihazın kapağını kapatın.

Geride sayım sona erdiğinde, program başlar ve yıkama aşaması göstergesi yanmaya başlar.

### Cihaz çalışırken kapağın açılması

Makinenin kapağını bir programın çalışması sırasında açarsanız, makine durur. Bu, enerji tüketimini ve program süresini etkileyebilir. Kapağı kapattığınızda, cihaz duraklatıldığı yerden devam eder.



Kurutma aşaması sırasında kapak 30 saniyeden daha uzun bir süre açık kalırsa, çalışan program sonlanır. Ancak kapak AirDry fonksiyonu tarafından açılırsa bu durum gerçekleşmez.



Cihaza zarar verebileceğinden AirDry fonksiyonu cihazın kapağını otomatik olarak açtıktan sonra kapağı 2 dakika kapatmayın. ardından, şayet kapak en az 3 dakika daha açık kalırsa çalışan program sonlanır.

## Geri sayım sırasında gecikmeli başlatmanın iptal edilmesi

Gecikmeli başlatmayı iptal ettiğinizde, programı ve seçenekleri tekrar ayarlamanız gerekir.

Cihaz program seçme moduna geçinceye kadar **Programs** ve **Options** tuşlarına aynı anda basılı tutun.

## Programın iptal edilmesi

Cihaz program seçme moduna geçinceye kadar **Programs** ve **Options** tuşlarına aynı anda basılı tutun. Yeni bir program başlatmadan önce deterjan gözünde deterjan bulunduğundan emin olun.

## Program sonu

Program bittiğinde, gösterge ekranında 0:00 gösterilir. Tüm aşama göstergeleri söner.

Açma/kapama tuşunun dışındaki tüm tuşlar devre dışıdır.

1. Cihazı otomatik olarak devre dışı bırakmak için açma/kapama tuşuna basın ya da Auto Off fonksiyonunu bekleyin. Cihazın kapağını Auto Off fonksiyonu etkinleşmeden açarsanız, cihaz otomatik olarak devre dışı bırakılır.
2. Su musluğunu kapatın.

# 10. İPUÇLARI VE YARARLI BİLGİLER

## 10.1 Genel

Aşağıdaki ipuçları, günlük kullanımda en iyi temizleme ve kurutma sonuçlarını elde etmenizi ve çevreyi korumanızı sağlar.

- Bulaşık makinesinde kullanım kılavuzunda belirtildiği gibi bulaşıkların yıkanması, bulaşıkları elle yıkamaktan daha az su ve enerji tüketir.
- Su ve enerji tasarrufu amacıyla bulaşık makinesini tam kapasitesine kadar yükleyin. En iyi temizlik sonuçları için, sepetlerdeki bulaşıkları kullanım kılavuzunda belirtilen şekilde düzenleyin ve sepetleri aşırı yüklemeyin.
- Elle ön durulama yapmayın. Bu durum, su ve enerji tüketimini artırır. Gerekirse bir ön yıkamalı program seçin.
- Makinenin içine koymadan önce tabaklardan ve boş bardaklardan büyük yiyecek kalıntılarını temizleyin.
- Pişirme kaplarını cihazda yıkamadan önce üzerine yapışmış yiyecekleri ıslatın veya hafifçe fırçalayın.
- Sepetlerdeki bulaşıkların birbirine temas etmemesine ya da üzerlerini kapatmamalarına dikkat edin. Aksi halde su bulaşıkların tüm noktalarına ulaşamaz.
- Bulaşık makinesi deterjanı, parlatici ve tuzunu ayrı ayrı kullanabilir veya multi-tablet kullanabilirsiniz (örn; "Hepsi 1 arada"). Paketteki talimatları uygulayın.
- Bulaşığın cinsine ve kirlilik seviyesine göre bir program seçin. En verimli su ve enerji tüketimi **ECO** ile mümkün olur.
- Cihazın içinde kireç birikimini önlemek için:

- Gerektiğinde tuz haznesini tekrar doldurun.
- Deterjan ve parlaticı için önerilen dozu kullanın.
- Geçerli su yumuşatıcı seviyesinin su kaynağının sertliği ile uyumlu olup olmadığını kontrol edin.
- **"Bakım ve temizlik"** bölümündeki talimatları izleyin.

## 10.2 Tuz, parlaticı ve deterjan kullanımı

- Sadece bulaşık makinesi tuzu, parlaticısı ve deterjanı kullanın. Diğer ürünler makinenize zarar verebilir.
- Suyu sert ve çok sert olan bölgelerde optimum seviyede temizleme ve kurutma sonuçları elde etmek için deterjan (katkı maddesi içermeyen toz, jel veya tabletler), parlaticı ve tuzu ayrı ayrı kullanmanızı öneririz.
- Ayda en az bir kere, cihazı özellikle bunun için uygun olan cihaz temizleyicisiyle çalıştırın.
- Deterjan tabletleri, kısa programlarda tamamen çözünmezler. Yemek takımlarının üzerinde deterjan artıklarının kalmaması için tabletleri uzun programlarla kullanmanızı öneririz.
- Her zaman doğru miktarda deterjan kullanın. Yetersiz deterjan dozajı, kötü temizleme sonuçlarına ve çamaşırların üzerinde sert su filmine veya lekelerle neden olabilir. Yumuşak veya yumuşatılmış su ile çok fazla deterjan kullanılması bulaşıklarda deterjan artıklarına neden olur. Su sertliğine göre deterjan miktarını ayarlayın. Deterjan ambalajındaki talimatlara bakın.
- Her zaman doğru miktarda parlaticı kullanın. Parlaticı dozajının yetersiz olması kurutmayı olumsuz etkiler. Çok fazla parlaticı kullanımı, bulaşık üzerinde mavimsi tabakalara neden olur.
- Su yumuşatıcı seviyesinin doğru olduğundan emin olun. Seviye çok yüksek olursa, sudaki artan tuz miktarı çatal ve bıçaklarda paslanmaya neden olabilir.

## 10.3 Multi-tablet (tuz ve/veya parlaticı etkisi içeren) tablet kullanmayı bıraktığınızda yapmanız gerekenler

Deterjan, tuz ve parlaticıyı ayrı olarak kullanmaya başlamadan önce, aşağıdaki prosedürü yerine getirin.

1. Su yumuşatıcıyı (tuz seviye ayarını) en yüksek seviyeye getirin.
2. Tuz ve parlaticı haznelarının dolu olduğundan emin olun.
3. Durulama aşaması içeren en kısa programı başlatın. Deterjan eklemeyin ve sepetlere bir şey yerleştirmeyin.
4. Program tamamlandığında, su yumuşatıcıyı (tuz seviye ayarını) bölgenizdeki su sertliğine göre ayarlayın.
5. Parlaticı miktarı seviyesini ayarlayın.
6. Parlaticı uyarı ışığını kapattıysanız tekrar aktive edin.

## 10.4 Bulaşıkların sepetlere yerleştirilmesi

- Daima bulaşık sepetindeki tüm alanı kullanın.
- Makineyi sadece bulaşık makinesinde güvenli şekilde yıkanabilir bulaşıkları yıkamak için kullanın.
- Ahşap, boynuz, alüminyum, kalay ve bakırdan yapılmış eşyaları yıkamayın; bunlar çatlayabilir, bükülebilir, renkleri atabilir veya oyulabilirler.
- Su çeken nesnelere (süngerler, toz bezleri) makinenin içine koymayın.
- Çukurlara sahip bulaşıkları (fincanlar, bardaklar ve tavalar) ağızları aşağı gelecek şekilde yerleştirin.
- Bardakların birbirine temas etmediğinden emin olun.
- Hafif bulaşıkları üst sepete koyun. Bulaşıkların doğru şekilde yerleştiğinden ve sallanmadığından emin olun.
- Çatal-bıçak-kaşık ve küçük bulaşıkları çatal-bıçak sepetine koyun.
- Bir program başlatmadan önce, püskürtme kollarının, herhangi bir yere çarpmadan, rahatça tam bir tur dönebildiğinden emin olun.

## 10.5 Bir programı başlatmadan önce

Seçilmiş programı başlatmadan önce şunlara dikkat edin:

- Filtreler temiz olmalıdır ve doğru şekilde yerleştirilmelidir.
- Tuz haznesinin kapağı sıkı olmalıdır.
- Püskürtme kolları tıkanmamış olmalıdır.
- Yeteri kadar tuz ve parlatici (multi tablet kullanmadığınız takdirde) olmalıdır.
- Bulaşıklar sepete doğru yerleştirilmelidir.
- Program, bulaşık tipine ve kirlilik derecesine uygun olmalıdır.

- Doğru miktarda deterjan kullanılmalıdır.

## 10.6 Sepetlerin boşaltılması

1. Yemek takımlarının cihazdan çıkartmadan önce soğumalarını bekleyin. Sıcak parçalar kolayca zarar görebilir.
2. Öncelikle alt sepeti sonra da üst sepeti boşaltın.

- i** Program tamamlandıktan sonra cihazın iç yüzeylerinde hala su kalmış olabilir.

## 11. BAKIM VE TEMİZLİK



### UYARI!

Bakım işleminden önce, cihazı devre dışı bırakın ve elektrik fişini prizden çekin.



Kirli filtreler ve tıkalı püskürtme kolları yıkamadan alınacak sonucu kötüleştirir. Düzenli olarak kontrol yapın ve gerekirse bunları temizleyin.

### 11.1 Filtrelerin temizlenmesi

Filtre sistemi 3 parçadan oluşur.

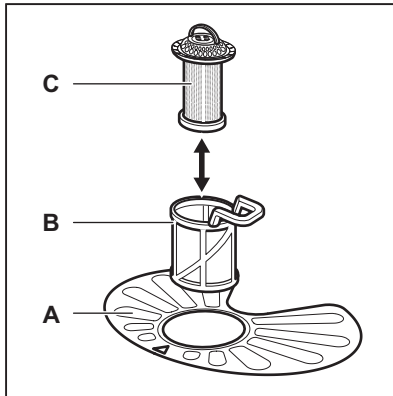

1. Filtreyi (B) saatin tersi yönde çevirip çıkarın.

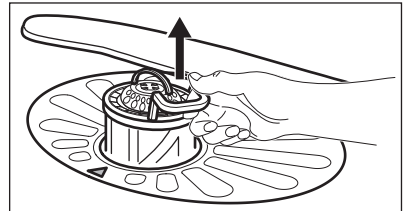
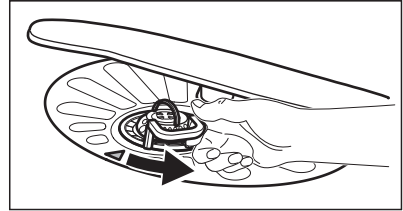

2. (C) filtresini (B) filtresinden çıkarın.
3. Yassı filtreyi (A) çıkarın.

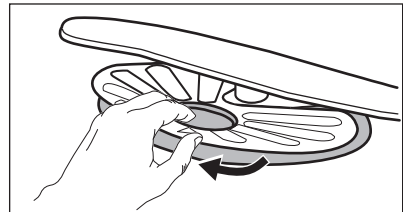

4. Filtreleri yıkayın.

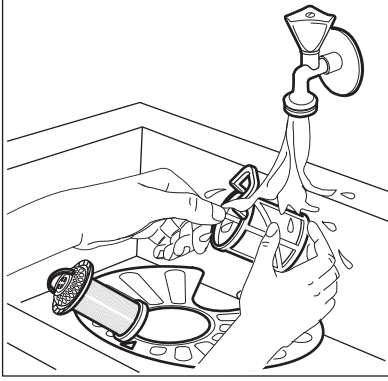

5. Haznenin içinde veya kenarlarında yiyecek veya kir kalıntısı olmadığından emin olun.
6. Yassı filtreyi (A) yerine takın. Filtrenin 2 kılavuzun altına düzgün şekilde yerleştirildiğinden emin olun.

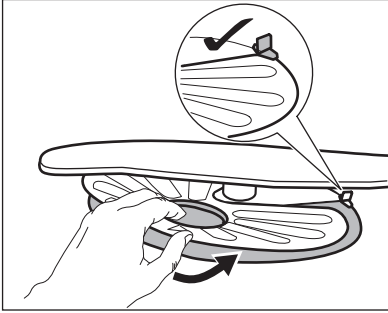

7. (B) ve (C) filtrelerini yerine takın.
8. Filtreyi (B) yassı filtrenin (A) içine geri takın. Kilitlenene kadar saat yönünde çevirin.

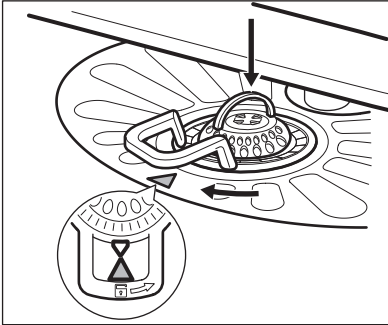

### **DİKKAT!**

Filtrelerin yanlış konumlanması, tatmin edici olmayan yıkama sonuçlarına ve cihazın zarar görmesine neden olabilir.

## **11.2 Püskürtme kollarının temizlenmesi**

Püskürtme kollarını çıkartmayın. Püskürtme kollarındaki delikler tıkanırsa, kalan kir parçalarını ince uçlu bir cisim ile çıkarın.

## **11.3 Dış temizlik**

- Cihazı yumuşak, nemli bir bezle temizleyin.
- Sadece nötr deterjanlar kullanın.
- Aşındırıcı ürünleri, aşındırıcı temizleme bezlerini veya çözücülerini kullanmayın.

## **11.4 İç temizlik**

- Cihazı, kapının lastik contası dahil, nemli yumuşak bir bez kullanarak özenle temizleyin.
- Düzenli olarak kısa süreli programlar kullanıyorsanız, cihazınızın içerisinde yağ ve kireç birikebilir. Bunu önlemek için, ayda en az 2 kez uzun süreli programlar çalıştırmanızı öneririz.
- Cihazın en iyi şekilde çalışması için, bulaşık makineleri için ayda bir özel bir temizlik ürünü kullanmanızı öneririz. Ürünlerin ambalajının üzerindeki talimatlara aynen uyun.

## **11.5 Yabancı cisimlerin çıkarılması**

Bulaşık makinesini her kullandıktan sonra filtreleri ve tekneyi kontrol edin. Yabancı cisimler (örn. cam, plastik, kemikler veya kürdan vb.) temizleme performansını azaltır ve boşaltma pompasına zarar verebilir.

1. Bu bölümde belirtildiği gibi filtre sistemini sökün.
2. Elinizle yabancı cisimleri çıkarın.

**DİKKAT!**

Cisimleri çıkaramıyorsanız, Yetkili Servis Merkezi ile temasa geçin.

3. Bu bölümde belirtildiği gibi filtreleri yerine takın.

## 12. SORUN GIDERME

**UYARI!**

Makinenin uygun olmayan şekilde onarılması kullanıcı güvenliği açısından tehlike oluşturabilir. Her türlü onarım işlemi yetkili personel tarafından yapılmalıdır.

### İletişime geçmeye gerek kalmadan çözülebilir.

Karşılaşılabileceğiniz sorunlar hakkında bilgi edinmek için aşağıdaki tabloya bakınız.

Bazı sorunlar ortaya çıktığında ekranda bir alarm kodu görünür.

### Oluşabilecek sorunların büyük bir kısmı, Yetkili Servis Merkezi ile

Sorun ve alarm kodu	Muhtemel sebep ve çözüm
Cihazı çalıştıramıyorsunuz.	<ul style="list-style-type: none"> <li>Elektrik fişinin prize takılı olduğundan emin olun.</li> <li>Sigorta kutusundaki sigortalardan doğru çalıştığından emin olun.</li> </ul>
Program başlamıyor.	<ul style="list-style-type: none"> <li>Cihazın kapağının kapalı olduğundan emin olun.</li> <li><b>Start</b> tuşuna basın.</li> <li>Gecikmeli başlatma seçeneği ayarlanmışsa, ayarı iptal edin ya da geri sayımın bitmesini bekleyin.</li> <li>Makine, su yumuşatıcısının içindeki reçineyi yeniden doldurur. İşlem süresi yaklaşık 5 dakikadır.</li> </ul>
Cihaz düzgün bir şekilde su doldurmuyor. Ekranda <b>i10</b> veya <b>i11</b> görünüyor.	<ul style="list-style-type: none"> <li>Su musluğunun açık olduğundan emin olun.</li> <li>Su giriş basıncının çok düşük olmadığından emin olun. Bu bilgiye ulaşmak için yerel su tedarikçinizi arayın.</li> <li>Su musluğunun tıkalı olmadığından emin olun.</li> <li>Giriş hortumundaki filtrenin tıkalı olmadığından emin olun.</li> <li>Giriş hortumunda dolanma veya bükülme olmadığından emin olun.</li> </ul>
Cihaz suyu tahliye etmiyor. Ekranda <b>i20</b> görünüyor.	<ul style="list-style-type: none"> <li>Lavabo borusunun tıkalı olmadığından emin olun.</li> <li>İç filtre sisteminin tıkalı olmadığından emin olun.</li> <li>Tahliye hortumunda dolanma veya bükülme olmadığından emin olun.</li> </ul>
Taşma emniyeti aygıtı çalışmıyor. Ekranda <b>i30</b> görünüyor.	<ul style="list-style-type: none"> <li>Su musluğunu kapatın.</li> <li>Cihazın doğru monte edildiğinden emin olun.</li> <li>Sepetlerin kullanım kılavuzunda belirtildiği gibi doldurulduğundan emin olun.</li> </ul>

Sorun ve alarm kodu	Muhtemel sebep ve çözüm
Su seviyesi tespit sensörü arızası. Ekranında <b>i41</b> - <b>i44</b> görünüyor.	<ul style="list-style-type: none"> <li>Filtrelerin temiz olduğundan emin olun.</li> <li>Cihazı kapatıp açın.</li> </ul>
Yıkama pompasında veya boşaltma pompasında arıza. Ekranında <b>i51</b> - <b>i59</b> veya <b>i5A</b> - <b>i5F</b> görünüyor.	<ul style="list-style-type: none"> <li>Cihazı kapatıp açın.</li> </ul>
Cihazın içindeki suyun sıcaklığı çok yüksek veya sıcaklık sensörü arızalı. Ekranında <b>i61</b> veya <b>i69</b> görünüyor.	<ul style="list-style-type: none"> <li>Giriş suyu sıcaklığının 60 °C'yi aşmadığından emin olun.</li> <li>Cihazı kapatıp açın.</li> </ul>
Cihazda teknik arıza. Ekranında <b>iC0</b> veya <b>iC3</b> görünüyor.	<ul style="list-style-type: none"> <li>Cihazı kapatıp açın.</li> </ul>
Cihazın içindeki su seviyesi çok yüksek. Ekranında <b>iF1</b> görünüyor.	<ul style="list-style-type: none"> <li>Cihazı kapatıp açın.</li> <li>Filtrelerin temiz olduğundan emin olun.</li> <li>Çıkış hortumunun zeminden doğru yüksekliğe takıldığından emin olun. Montaj talimatlarına bakın.</li> </ul>
Makine çalışma esnasında birçok kez durur ve çalışır.	<ul style="list-style-type: none"> <li>Bu, normal bir durumdur. Bu çalışma sistemi daha yüksek yıkama performansı ve enerji tasarrufu sağlar.</li> </ul>
Program çok uzun sürüyor.	<ul style="list-style-type: none"> <li>Gecikmeli başlatma seçeneği ayarlanmıyorsa, ayarı iptal edin ya da geri sayımın bitmesini bekleyin.</li> </ul>
Görüntülenen program süresi, tüketim değerleri tablosundaki süreden farklı.	<ul style="list-style-type: none"> <li><b>"Programlar"</b> bölümdeki tüketim değerleri tablosuna bakın.</li> </ul>
Ekranında gösterilen kalan süre, belirtilen program süresine doğru artarak ve atlayarak ilerler.	<ul style="list-style-type: none"> <li>Bu, bir arıza değildir. Makine sorunsuz çalışıyor.</li> </ul>
Makine kapağında küçük bir sızıntı var.	<ul style="list-style-type: none"> <li>Cihaz dengede değildir. Ayarlanabilir ayakları (varsa) gevşetin veya sıkın.</li> <li>Makinenin kapağı kasadaki yuvasına tam oturmadan kapanıyor. Arka ayağı (varsa) ayarlayın.</li> </ul>
Makinenin kapağı zor kapanıyor.	<ul style="list-style-type: none"> <li>Cihaz dengede değildir. Ayarlanabilir ayakları (varsa) gevşetin veya sıkın.</li> <li>Bulaşıklar sepetten taşıyor olabilir.</li> </ul>
Cihazın kapağı yıkama sırasında açılıyor.	<ul style="list-style-type: none"> <li>AirDry işlevi etkinleştirilmiştir. İşlevi devre dışı bırakabilirsiniz. <b>"Ayarlar"</b> bölümüne bakın.</li> </ul>



Sorun ve alarm kodu	Muhtemel sebep ve çözüm
Cihazın içinden şingirdama ve çarpma sesleri geliyor.	<ul style="list-style-type: none"> <li>Bulaşıklar, sepetlere düzgün şekilde yerleştirilmemiştir. Sepet doldurma broşürüne bakın.</li> <li>Püskürtme kollarının bir yere çarpmadan tam tur döndüğünden emin olun.</li> </ul>
Makine, sigortayı atırıyor.	<ul style="list-style-type: none"> <li>Evinizde tek bir sigortaya bağlı olan cihazların hepsi ne aynı anda yeterli amper tedarik edilemiyordur. Priz amperini ve sayaç kapasitesini kontrol edin ya da aynı anda çalıştırılmış cihazlardan birini veya birkaçını kapatın.</li> <li>Makinede elektriksel bir arıza vardır. Yetkili Servis Merkezini arayın.</li> </ul>



Olası diğer sebepler için **"İlk kullanımdan önce"**, **"Günlük kullanım"** veya **"İpuçları ve yararlı bilgiler"** bölümlerine bakın.



#### UYARI!

Sorun tamamen çözülene kadar makineyi kullanmanızı öneririz. Makinenin fişini çekin ve düzgün çalıştığından emin olana kadar tekrar takmayın.

Makineyi kontrol ettikten sonra devre dışı bırakın ve tekrar devreye alın. Sorun tekrarlanırsa, Yetkili Servis Merkezi ile iletişime geçin.

Tabloda tanımlanmamış alarm kodları için Yetkili Servis Merkezine başvurun.

## 12.1 Yıkama ve kurutma performansı tatmin edici değil

Sorun	Muhtemel sebep ve çözüm
Yetersiz yıkama sonuçları.	<ul style="list-style-type: none"> <li><b>"Günlük kullanım"</b>, <b>"İpuçları ve yararlı bilgiler"</b> bölümlerine ve sepet yerleştirme broşürüne bakın.</li> <li>Daha etkili sonuç verecek güçlü bir program kullanın.</li> <li>Püskürtme kollarındaki delikleri ve filtreyi temizleyin. <b>"Bakım ve Temizlik"</b> bölümüne bakın.</li> </ul>
Yetersiz kurutma sonuçları.	<ul style="list-style-type: none"> <li>Bulaşıklar yıkandıktan sonra makinenin kapağı kapalıyken içeride çok kaldı.</li> <li>Parlatıcı yok veya parlatıcı miktarı yeterli değil. Parlatıcı ayarını daha yüksek bir seviyeye getirin.</li> <li>Plastik parçaların havlu ile kurulanması gerekebilir.</li> <li>En iyi kurutma performansı için XtraDry seçeneğini etkinleştirin ve şunu ayarlayın: AirDry.</li> <li>Parlatıcı etkisi içeren multi-tablet kullanıyor olsanız dahi, daima parlatıcı da kullanmanızı tavsiye ederiz.</li> </ul>
Bardak ve tabakların üzerinde beyaz çizgiler veya maviimsi tabakalar var.	<ul style="list-style-type: none"> <li>Parlatıcı ayar kademesi çok yükseğe ayarlıdır. Parlatıcı seviyesi ayarını daha düşük konuma getirin.</li> <li>Deterjan miktarı çok fazladır.</li> </ul>

Sorun	Muhtemel sebep ve çözüm
Bardaklar ve tabakların üzerinde lekeler ve kurumuş su damlası izleri var.	<ul style="list-style-type: none"> <li>Verilen parlatici miktarı yeterli değildir. Parlatici seviyesini daha yüksek bir konuma ayarlayın.</li> <li>Bunun nedeni parlaticının kalitesi olabilir.</li> </ul>
Bulaşıklar ıslak.	<ul style="list-style-type: none"> <li>En iyi kurutma performansı için XtraDry seçeneğini etkinleştirin ve şunu ayarlayın: AirDry .</li> <li>Programda kurutma aşaması yoktur veya düşük sıcaklığa sahip bir kurutma aşaması vardır.</li> <li>Parlatici haznesi boştur.</li> <li>Bunun nedeni parlaticının kalitesi olabilir.</li> <li>Bunun nedeni multi tabletlerin kalitesi olabilir. Farklı bir marka kullanın veya parlatici gözünü devreye alarak multi tabletler ile parlaticiyi birlikte kullanın.</li> </ul>
Makinenin iç kısmı ıslak.	<ul style="list-style-type: none"> <li>Bu bir kusur değildir. Kurutma esnasında duvarlarda yoğunlaşan nemden kaynaklanmaktadır.</li> </ul>
Yıkama sırasında anormal köpük görülüyor.	<ul style="list-style-type: none"> <li>Özellikle bulaşık makineleri için üretilmiş deterjanları kullanın.</li> <li>Farklı bir üreticiye ait bir deterjanı kullanın.</li> <li>Bulaşıklara, cihaza yerleştirmeden önce akan suyun altında ön yıkama yapmayın.</li> </ul>
Çatal-bıçaklar üzerinde pas izleri var.	<ul style="list-style-type: none"> <li>Yıkama için kullanılan su çok fazla tuz içeriyordur. <b>“Su yumuşatıcısı”</b> bölümüne bakın.</li> <li>Gümüş ve paslanmaz çelik çatal-bıçaklar birlikte yerleştirilmiştir. Gümüş ve paslanmaz çelik parçaları birbirlerine yakın yerleştirmeyin.</li> </ul>
Programın sonunda deterjan gözünde deterjan kalıntıları var.	<ul style="list-style-type: none"> <li>Deterjan tableti bölmeye sıkıştığından püskürtülen su deterjanı çözüp yerinden alamamış olabilir.</li> <li>Su, bölmeye yapışmış ve sıkışmış olan deterjanı çıkaramıyordur. Püskürtme kolunun tıkalı veya önünün kapalı olmadığından emin olun.</li> <li>Sepetin içinde bulunan bulaşıkların deterjan gözü kapağının açılmasını engellemediğinden emin olun.</li> </ul>
Makinenin içinde koku var.	<ul style="list-style-type: none"> <li><b>“İç temizlik”</b> bölümüne bakın.</li> </ul>
Bulaşıklar, iç hazne ve kapağın içinde kireç kalıntıları var.	<ul style="list-style-type: none"> <li>Tuz seviye ayarı düşük, tuz doldurma uyarı göstermesini kontrol edin.</li> <li>Tuz kabının kapağı gevşek kalmıştır.</li> <li>Musluk suyunuz çok serttir. <b>“Su yumuşatıcısı”</b> bölümüne bakın.</li> <li>Tuz etkisi içeren multi-tablet kullansanız dahi sertlik oranına uygun olarak tuz seviyesi ayarını yapmanızı ve tuz kullanmanızı öneririz. <b>“Su yumuşatıcısı”</b> bölümüne bakın.</li> <li>Makine içerisinde halen kireç kalıntıları görüyorsanız uygun bir makine temizleyicisi kullanarak makineyi boş olarak çalıştırın.</li> <li>Başka bir deterjan deneyin.</li> <li>Deterjan üreticisiyle iletişime geçin.</li> </ul>

Sorun	Muhtemel sebep ve çözüm
Bulaşıklar mat, soluk veya çizilmiştir.	<ul style="list-style-type: none"> <li>Sadece bulaşık makinesine uygun bulaşıkların yıkandığından emin olun.</li> <li>Sepeti dikkatli bir şekilde doldurun ve boşaltın. Sepet doldurma broşürüne bakın.</li> <li>Hassas bulaşıkları üst sepete koyun.</li> </ul>



Olası diğer nedenler için **"İlk kullanımdan önce"**, **"Günlük kullanım"** veya **"İpuçları ve yararlı bilgiler"** bölümlerine bakın.

## 13. TEKNİK BİLGİLER

Boyutlar	Genişlik / yükseklik / derinlik (mm)	600 / 850 / 625
Elektrik bağlantısı <sup>1)</sup>	Voltaj (V)	220 - 240
	Frekans (Hz)	50
Su girişi basıncı	Minimum / Maksimum bar (MPa)	0.5 (0.05) / 8 (0.8)
Su kaynağı	Soğuk su veya sıcak su <sup>2)</sup>	maksimum 60 °C
Kapasite	Yerleştirme düzeni	13
Güç tüketimi <sup>3)</sup>	Açık bırakma modu (W)	5.0
	Kapalı modu (W)	0.50

<sup>1)</sup> Diğer değerler için bilgi etiketine bakınız.

<sup>2)</sup> Evinizde alternatif enerji kaynaklarından (ör. güneş panellerinden) elde edilen bir sıcak su kaynağı varsa, enerji tüketimini azaltmak için lütfen bu sıcak su kaynağını kullanın.

<sup>3)</sup> 1059/2010 yönetmeliğine uygundur.

### 13.1 EU EPREL veritabanına bağlantı

Cihazla sağlanan enerji etiketindeki QR kodu, EU EPREL veritabanına bu cihazın kaydıyla ilgili bir web bağlantısı sağlar. Enerji etiketini, kullanım kılavuzu ve bu cihazla birlikte verilen diğer tüm belgelerle birlikte referans olması açısından saklayın.

EU EPREL veritabanında, ürünün performansı ile ilgili bilgileri <https://>

[eprel.ec.europa.eu](http://eprel.ec.europa.eu) bağlantısını ve cihazın bilgi etiketinde bulabileceğiniz model adını ve ürün numarasını kullanarak bulmak mümkündür. "Ürün tanımı" bölümüne başvurun.

Enerji etiketi hakkında daha fazla bilgi için [www.theenergylabel.eu](http://www.theenergylabel.eu) adresini ziyaret edin.

## 14. ÇEVREYLE İLGİLİ BİLGİLER

Şu sembole sahip malzemeler geri dönüştürülebilir . Ambalajı geri dönüşüm için uygun konteynerlere koyun. Elektrikli ve elektronik cihaz atıklarının geri dönüşümüne ve çevre ve insan sağlığının korunmasına yardımcı

olun. Ev atığı sembolü  bulunan cihazları atmayın. Ürünü yerel geri dönüşüm tesislerinize gönderin ya da belediye ile irtibata geçin.

[www.electrolux.com/shop](http://www.electrolux.com/shop)



156917114-A-182022

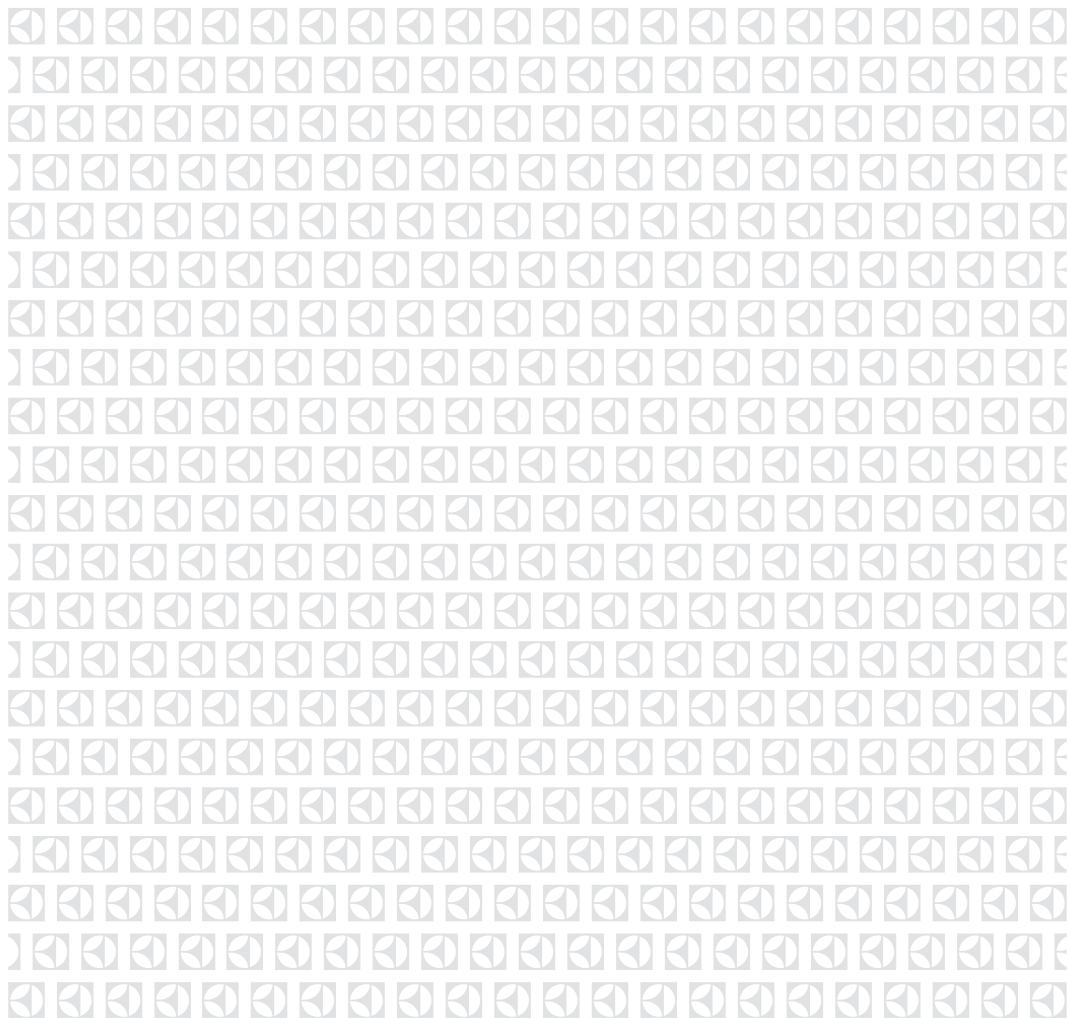

Ovaj dokument je originalno proizveden i objavljen od strane proizvođača, brenda Electrolux, i preuzet je sa njihove zvanične stranice. S obzirom na ovu činjenicu, Tehnoteka ističe da ne preuzima odgovornost za tačnost, celovitost ili pouzdanost informacija, podataka, mišljenja, saveta ili izjava sadržanih u ovom dokumentu.

Napominjemo da Tehnoteka nema ovlašćenje da izvrši bilo kakve izmene ili dopune na ovom dokumentu, stoga nismo odgovorni za eventualne greške, propuste ili netačnosti koje se mogu naći unutar njega. Tehnoteka ne odgovara za štetu nanесenu korisnicima pri upotrebi netačnih podataka. Ukoliko imate dodatna pitanja o proizvodu, ljubazno vas molimo da kontaktirate direktno proizvođača kako biste dobili sve detaljne informacije.

Za najnovije informacije o ceni, dostupnim akcijama i tehničkim karakteristikama proizvoda koji se pominje u ovom dokumentu, molimo posetite našu stranicu klikom na sledeći link:

<https://tehnoteka.rs/p/electrolux-masina-za-pranje-sudova-esf5512lox-akcija-cena/>