

Uputstvo za upotrebu

CANDY ugradni kombinovani frižider BCBF 192 F

The logo for the brand CANDY, featuring the word "CANDY" in a stylized, blue, italicized font.

Tehnoteka je online destinacija za upoređivanje cena i karakteristika bele tehnike, potrošačke elektronike i IT uređaja kod trgovinskih lanaca i internet prodavnica u Srbiji. Naša stranica vam omogućava da istražite najnovije informacije, detaljne karakteristike i konkurentne cene proizvoda.

Posetite nas i uživajte u ekskluzivnom iskustvu pametne kupovine klikom na link:

<https://tehnoteka.rs/p/candy-ugradni-kombinovani-frizider-bcbf-192-f-akcija-cena/>

User Manual



BI BM 193 NF

LANGUAGES

Greek.....	3
Croatian.....	20
Serbian.....	34
Czech.....	49
Polish.....	62
Romanian.....	77
Slovak.....	92
Slovenian.....	107
Hungarian.....	121
Ukrainian.....	136
Danish.....	153
Sweden.....	167
Norwegian.....	180
Finnish.....	195

Σας ευχαριστούμε για την αγορά αυτού του προϊόντος.

Πριν χρησιμοποιήσετε το ψυγείο σας, παρακαλούμε διαβάστε προσεκτικά αυτό το εγχειρίδιο οδηγιών προκειμένου να μεγιστοποιήσετε την απόδοσή του. Φυλάξτε όλα τα έγγραφα για μετέπειτα χρήση ή για άλλους ιδιοκτήτες. Αυτό το προϊόν προορίζεται αποκλειστικά για οικιακή χρήση ή για παρόμοιες εφαρμογές, όπως:

- την κουζίνα του προσωπικού σε καταστήματα, γραφεία και άλλα εργασιακά περιβάλλοντα

- σε αγροκτήματα, από τους πελάτες ξενοδοχείων, μοτέλ και σε άλλα οικιακά περιβάλλοντα

- σε πανσιόν (B & B)

- για υπηρεσίες κέτερινγκ και παρόμοιες εφαρμογές, όχι για λιανικές πωλήσεις.

Η συσκευή αυτή πρέπει να χρησιμοποιείται μόνο για την αποθήκευση τροφίμων, οποιαδήποτε άλλη χρήση θεωρείται επικίνδυνη και ο κατασκευαστής δεν φέρει ευθύνη για τυχόν παραλείψεις. Επίσης, συνιστάται να λάβετε υπόψη τους όρους της εγγύησης. Για να απολαύσετε την καλύτερη δυνατή απόδοση και λειτουργία χωρίς προβλήματα από τη συσκευή σας, είναι πολύ σημαντικό να διαβάσετε προσεκτικά αυτές τις οδηγίες. Η μη τήρηση αυτών των οδηγιών μπορεί να ακυρώσει το δικαίωμά σας για δωρεάν σέρβις κατά την περίοδο εγγύησης.

ΟΔΗΓΙΕΣ ΑΣΦΑΛΕΙΑΣ

Αυτός ο οδηγός περιέχει πολλές σημαντικές πληροφορίες ασφαλείας. Σας προτείνουμε να φυλάξετε τις οδηγίες αυτές σε ασφαλές σημείο για εύκολη αναφορά και για

μια καλή εμπειρία με τη συσκευή.

Το ψυγείο περιέχει ένα ψυκτικό αέριο (R600a: ισοβουτάνιο) και ένα μονωτικό αέριο (κυκλοπεντάνιο), με υψηλή συμβατότητα με το περιβάλλον, τα οποία ωστόσο είναι, εύφλεκτα.



Προσοχή: κίνδυνος πυρκαγιάς

Εάν τυχόν το ψυκτικό κύκλωμα υποστεί βλάβη:

- Αποφύγετε τις γυμνές φλόγες και τις πηγές ανάφλεξης. Αερίστε καλά το χώρο στον οποίο βρίσκεται η συσκευή.

ΠΡΟΕΙΔΟΠΟΙΗΣΗ!

- Κατά τον καθαρισμό/τη μεταφορά της συσκευής πρέπει να επιδείξετε προσοχή ώστε να αποφύγετε να αγγίξετε τα μεταλλικά σύρματα του συμπυκνωτή στο πίσω μέρος της

συσκευής, καθώς μπορεί να τραυματίσετε τα δάχτυλα και τα χέρια σας ή να προκαλέσετε βλάβη στο προϊόν σας.

- Αυτή η συσκευή δεν έχει σχεδιαστεί για στοιβαξη με οποιαδήποτε άλλη συσκευή. Μην επιχειρήσετε να καθίσετε ή να σταθείτε επάνω στη συσκευή σας διότι δεν έχει σχεδιαστεί για τέτοια χρήση. Μπορεί να τραυματιστείτε ή να καταστρέψετε τη συσκευή.
- Βεβαιωθείτε ότι το καλώδιο τροφοδοσίας δεν έχει πιαστεί κάτω από τη συσκευή κατά τη διάρκεια και μετά τη μεταφορά/μετακίνηση της συσκευής, για να αποφύγετε κόψιμο ή βλάβη του καλωδίου.
- Κατά την τοποθέτηση της συσκευής σας προσέξτε να μην προκαλέσετε ζημιές στο

δάπεδο, σε σωλήνες, επενδύσεις τοίχων κλπ. Μην μετακινείτε τη συσκευή τραβώντας την από το καπάκι ή τη λαβή. Μην επιτρέπετε σε παιδιά να παίζουν με τη συσκευή ή να επεμβαίνουν στα χειριστήρια. Η εταιρεία μας αποποιείται οποιασδήποτε ευθύνη σε περίπτωση μη τήρησης των οδηγιών.

- Μην τοποθετείτε τη συσκευή σε χώρους με υγρασία, λίπη ή σκόνη και μην την εκθέτετε σε άμεσο ηλιακό φως και νερό.
- Μην τοποθετείτε τη συσκευή κοντά σε θερμαντικά σώματα ή εύφλεκτα υλικά.
- Εάν υπάρχει διακοπή ρεύματος, μην ανοίξετε το καπάκι. Τα κατεψυγμένα τρόφιμα δεν θα πρέπει να επηρεαστούν εάν η διακοπή διαρκέσει λιγότερο από 11 ώρες.

Εάν η διακοπή διαρκέσει περισσότερο, τότε τα τρόφιμα θα πρέπει να ελεγχθούν και να καταναλωθούν αμέσως ή να μαγειρευτούν και να καταψυχθούν εκ νέου.

- Εάν διαπιστώσετε ότι το καπάκι του καταψύκτη ανοίγει δύσκολα αμέσως μετά το κλείσιμο, μην ανησυχήσετε. Αυτό οφείλεται στη διαφορά πίεσης η οποία θα εξισωθεί μετά από λίγα λεπτά και θα επιτρέψει να ανοίξετε κανονικά το καπάκι.
- Μην συνδέετε τη συσκευή στην παροχή ρεύματος πριν αφαιρέσετε όλα τα υλικά συσκευασίας και τα προστατευτικά μεταφοράς.
- Εάν η συσκευή μεταφέρθηκε οριζόντια αφήστε την για τουλάχιστον 4 ώρες πριν την

ενεργοποιήσετε για να επιτρέψετε στο λάδι του συμπιεστή να επανέλθει.

- Αυτός ο καταψύκτης πρέπει να χρησιμοποιείται μόνο για τον προοριζόμενο σκοπό του (δηλ. αποθήκευση και κατάψυξη τροφίμων).
- Μην αποθηκεύετε φάρμακα ή υλικά έρευνας στα Wine Cooler. Όταν πρόκειται να αποθηκευτεί ένα υλικό που απαιτεί αυστηρό έλεγχο θερμοκρασίας αποθήκευσης, είναι πιθανό να υποβαθμιστεί ή να συμβεί μια ανεξέλεγκτη αντίδραση που μπορεί να προκαλέσει κινδύνους.
- Πριν από την εκτέλεση οποιασδήποτε εργασίας, αποσυνδέστε το καλώδιο τροφοδοσίας από την πρίζα.

- Κατά την παράδοση, ελέγξτε ώστε να βεβαιωθείτε ότι το προϊόν δεν έχει υποστεί ζημιά και ότι όλα τα μέρη και τα εξαρτήματα είναι σε άριστη κατάσταση.
- Εάν σημειωθεί διαρροή στο σύστημα ψύξης, μην αγγίζετε την πρίζα και μη χρησιμοποιήσετε γυμνές φλόγες. Ανοίξτε το παράθυρο και αφήστε να αεριστεί το δωμάτιο. Στη συνέχεια καλέστε ένα κέντρο σέρβις για να ζητήσετε επισκευή.
- Μη χρησιμοποιείτε καλώδια προέκτασης ή προσαρμογείς.
- Μην εφαρμόσετε υπερβολική έλξη ή κάμψη στο καλώδιο τροφοδοσίας και μην αγγίζετε το φιν με βρεγμένα χέρια.
- Εάν έχει προκληθεί ζημιά στο καλώδιο τροφοδοσίας, πρέπει να αντικατασταθεί από τον κατασκευαστή, τον εξουσιοδοτημένο τεχνικό του ή άτομο με παρόμοια τεχνική κατάρτιση έτσι ώστε να αποφευχθεί οποιοσδήποτε κίνδυνος.
- Μην προκαλείτε ζημιές στο φιν και/ή το καλώδιο τροφοδοσίας, αυτό μπορεί να προκαλέσει ηλεκτροπληξία ή πυρκαγιά.
- Μην τοποθετείτε ή αποθηκεύετε εύφλεκτα και εξαιρετικά πτητικά υλικά όπως ο αιθέρα, βενζίνη,
- υγραέριο, προπάνιο, σπρέι αεροζόλ, κόλλες, καθαρό οινόπνευμα, κτλ. Αυτά τα υλικά μπορεί να προκαλέσουν έκρηξη.
- Μη χρησιμοποιείτε ή αποθηκεύετε εύφλεκτα σπρέι, όπως σπρέι βαφής, κοντά στα Wine Cooler. Αυτό μπορεί να προκαλέσει έκρηξη ή πυρκαγιά.

- Μην τοποθετείτε αντικείμενα και/ή δοχεία με νερό επάνω στη συσκευή.
- Δεν συνιστούμε τη χρήση καλωδίων επέκτασης και πολύπριζων.
- Μην απορρίπτετε τη συσκευή σε φωτιά. Προσέξτε να μην υποστεί ζημιά, το ψυκτικό κύκλωμα και οι σωλήνες ψυκτικού της συσκευής κατά τη μεταφορά και τη χρήση. Σε περίπτωση ζημιάς μην εκθέσετε τη συσκευή σε φωτιά, πιθανές πηγές ανάφλεξης και αερίστε αμέσως το χώρο όπου βρίσκεται η συσκευή.
- Το σύστημα ψύξης που βρίσκεται πίσω από και μέσα στα Wine Cooler περιέχει ψυκτικό. Συνεπώς, αποφύγετε την πρόκληση ζημιάς στους σωλήνες.
- Μην χρησιμοποιείτε ηλεκτρικές συσκευές στο εσωτερικό των θαλάμων αποθήκευσης τροφίμων, εκτός αν είναι του τύπου που κατασκευαστής.
- Μην προκαλείτε ζημιές στο ψυκτικό κύκλωμα.
- Μην χρησιμοποιείτε μηχανικές συσκευές ή άλλα μέσα για να επιταχύνετε τη διαδικασία απόψυξης, εκτός από εκείνα που συνιστώνται από τον κατασκευαστή.
- Μην χρησιμοποιείτε ηλεκτρικές συσκευές στο εσωτερικό των θαλάμων αποθήκευσης τροφίμων, εκτός αν είναι του τύπου που συνιστά ο κατασκευαστής.
- Μην ακουμπάτε εσωτερικά στοιχεία του συστήματος ψύξης, ειδικά εάν είναι βρεγμένα τα χέρια σας, γιατί μπορεί να καείτε ή να τραυματιστείτε.

- Διατηρείτε τα ανοίγματα εξαερισμού στο περίβλημα της συσκευής ή στην εντοιχισμένη κατασκευή, ελεύθερα από εμπόδια.
- Μη χρησιμοποιήσετε αιχμηρά αντικείμενα όπως μαχαίρια ή πιρούνια για να αφαιρέσετε τον πάγο.
- Ποτέ μην χρησιμοποιείτε σεσουάρ μαλλιών, ηλεκτρικές θερμάστρες ή άλλες ηλεκτρικές συσκευές για την απόψυξη.
- Μη χρησιμοποιήσετε μαχαίρι ή αιχμηρό αντικείμενο για να αφαιρέσετε τον πάγο που δημιουργείται. Αυτά μπορεί να προκαλέσουν βλάβη στο ψυκτικό κύκλωμα, η διαρροή από το οποίο μπορεί να προκαλέσει πυρκαγιά ή βλάβη στα μάτια σας.
- Μη χρησιμοποιείτε μηχανικές συσκευές ή άλλο εξοπλισμό για να επιταχύνετε τη διαδικασία απόψυξης.
- Σε καμία περίπτωση μη χρησιμοποιήσετε γυμνή φλόγα ή ηλεκτρικές συσκευές, όπως θερμαντήρες, ατμοκαθαριστές, κεριά, λάμπες πετρελαίου ή κάτι παρόμοιο, προκειμένου να επιταχύνετε τη διαδικασία απόψυξης.
- Ποτέ μην χρησιμοποιήσετε νερό για να πλύνετε το συμπιεστή, σκουπίστε τον καλά με ένα στεγνό πανί μετά τον καθαρισμό για να προλάβετε τη σκουριά.
- Συνιστάται να διατηρείτε το φινιρίσμα καθαρό, οποιαδήποτε υπερβολικά υπολείμματα σκόνης στο φινιρίσμα μπορεί να είναι η αιτία πυρκαγιάς.

- Το προϊόν έχει σχεδιαστεί και κατασκευαστεί μόνο για οικιακή χρήση.
- Η εγγύηση θα ακυρωθεί εάν το προϊόν εγκατασταθεί ή χρησιμοποιηθεί σε εμπορικούς ή μη οικιακούς χώρους.
- Το προϊόν πρέπει να εγκατασταθεί, τοποθετηθεί και λειτουργήσει σωστά σύμφωνα με τις οδηγίες που αναγράφονται στο παρεχόμενο φυλλάδιο Οδηγιών Χρήσης.
- Η εγγύηση ισχύει μόνο για καινούρια προϊόντα και δεν είναι μεταβιβάσιμη εάν μεταπωληθεί το προϊόν.
- Η εταιρεία μας αποποιείται οποιασδήποτε ευθύνης για τυχαιές ή επακόλουθες βλάβες.
- Η εγγύηση με κανένα τρόπο δεν μειώνει τα νόμιμα ή νομικά σας δικαιώματα.

- Μην πραγματοποιείτε επισκευές σε αυτό το Wine Cooler. Όλες οι επεμβάσεις πρέπει να πραγματοποιούνται αποκλειστικά από εξειδικευμένο προσωπικό.

ΑΣΦΑΛΕΙΑ ΓΙΑ ΠΑΙΔΙΑ!

- Εάν απορρίπτετε ένα παλιό προϊόν με πόρτα εξοπλισμένη με κλειδαριά ή μάνταλο, βεβαιωθείτε ότι έχει αφεθεί σε ασφαλή κατάσταση για να προληφθεί η παγίδευση παιδιών.
- Αυτή η συσκευή μπορεί να χρησιμοποιηθεί από παιδιά ηλικίας από 8 ετών και άνω και από άτομα με μειωμένες σωματικές, αισθητικές ή διανοητικές ικανότητες ή με έλλειψη εμπειρίας και γνώσης, υπό την προϋπόθεση ότι τους έχει παρασχεθεί επαρκής εποπτεία ή καθοδήγηση σχετικά με

την ασφαλή χρήση της συσκευής και ότι κατανοούν τους κινδύνους που υπάρχουν.

- Τα παιδιά δεν πρέπει να παίζουν με τη συσκευή. Ο καθαρισμός και η συντήρηση από το χρήστη δεν πρέπει να γίνονται από παιδιά χωρίς επίβλεψη.

Πριν από την χρήση για πρώτη φορά

Πρέπει να αφήσετε το ψυγείο να “ηρεμήσει” για τουλάχιστον είκοσιτέσσερις ώρες πριν από την ενεργοποίηση.

Συνιστάται να καθαρίσετε το εσωτερικό της συσκευής πριν από την πρώτη χρήση, χρησιμοποιώντας ένα διάλυμα διττανθρακικού άλατος σόδας και ζεστού νερού και στη συνέχεια να στεγνώσετε σχολαστικά το εσωτερικό. Παρακαλώ σημειώστε:

Η συσκευή θα ξεκινήσει στη ρύθμιση θερμοκρασίας 3 και θα λειτουργεί συνεχώς μέχρι να φτάσει στην σωστή θερμοκρασία.

Εάν η συσκευή απενεργοποιηθεί, θα πρέπει να αφήσετε να περάσουν πέντε λεπτά πριν την ενεργοποιήσετε ξανά για να αποφύγετε περιττές ζημιές στον συμπιεστή.

Χρήση του ψυγείου

- Μην βάζετε ποτέ υγρά μέσα στο ψυγείο που δεν είναι σκεπασμένα.
- Ποτέ μην βάζετε ζεστά τρόφιμα μέσα στο ψυγείο. Τα ζεστά τρόφιμα πρέπει να αφεθούν να κρυώσουν σε θερμοκρασία δωματίου πριν τοποθετηθούν μέσα στο ψυγείο.
- Τίποτα δεν πρέπει να ακουμπάει στο πίσω τοίχωμα του ψυγείου, καθώς αυτό θα προκαλέσει παγετό και πιθανά προβλήματα συμπύκνωσης τα οποία θα είναι δύσκολο να αφαιρεθούν.
- Βεβαιωθείτε ότι το φαγητό είναι καθαρό και ότι τυχόν επιπλέον νερό σκουπίζεται καλά πριν το βάλετε μέσα στο ψυγείο.
- Μην γεμίζετε υπερβολικά το ψυγείο. Πρέπει να υπάρχει αρκετός χώρος μεταξύ των τροφίμων για να επιτρέπεται η κυκλοφορία του ψυχρού αέρα.

Χρήση της κατάψυξης

- Τα διαμερίσματα της κατάψυξης έχουν σχεδιαστεί για να αποθηκεύονται μόνο κατεψυγμένα τρόφιμα.
- Ποτέ μην βάζετε πολύ θερμά ή ζεστά τρόφιμα μέσα στην κατάψυξη, αφήστε τα να κρυώσουν τελείως πριν τα βάλετε μέσα στην κατάψυξη.
- Αποθηκεύστε τα τρόφιμα σε μικρές συσκευασίες. Αυτό μειώνει το χρόνο ψύξης και βελτιώνει την ποιότητα του φαγητού μετά την απόψυξη.
- Μόλις αποψυχθεί το φαγητό, δεν πρέπει να καταψυχθεί ξανά. Αποψύξτε μόνο όσο φαγητό απαιτείται για την αποφυγή σπατάλης.
- Τα εμφιαλωμένα ή κονσερβοποιημένα ποτά δεν πρέπει να αποθηκεύονται στα διαμερίσματα της κατάψυξης καθώς θα μπορούσαν να εκραγούν.

Ρύθμιση υγρασίας συρταριού

Το συρτάρι λαχανικών μέσα σε αυτή την συσκευή διαθέτει ένα ρυθμιστικό για την ρύθμιση του επιπέδου της υγρασίας. Λαχανικά και παρόμοια προϊόντα που υπόκεινται σε μαρασμό (π.χ. φύλλα σπανακιού, βότανα όπως βασιλικός κλπ.) πρέπει να διατηρούνται στο συρτάρι λαχανικών και το ρυθμιστικό για την ρύθμιση να παραμένει κλειστό (προς τα δεξιά). Κρατώντας το ρυθμιστικό για την ρύθμιση κλειστό, οι υδρατμοί διατηρούνται μέσα στο συρτάρι και στη συνέχεια τα πράσινα διατηρούνται πιο τραγανά και πιο φρέσκα για μεγαλύτερο χρονικό διάστημα. Αντίθετα, τα φρούτα που είναι ευαίσθητα σε σήψη πρέπει να αποθηκεύονται στο συρτάρι λαχανικών με το ρυθμιστικό της υγρασίας τελείως ανοιχτό (τελείως προς τα αριστερά). Αυτό θα επιτρέψει στα αέρια, που εκπέμπονται από ορισμένα προϊόντα και που επιταχύνουν τη διαδικασία σήψης, να βγουν από το συρτάρι λαχανικών.

Αποθήκευση

Το τμήμα του ψυγείου είναι για την βραχυπρόθεσμη αποθήκευση τροφίμων.

Παρόλο που μπορούν να διατηρηθούν χαμηλές θερμοκρασίες, δεν συνιστάται η εκτεταμένη περίοδος αποθήκευσης των τροφίμων.

Καθώς ο ψυχρός αέρας κυκλοφορεί μέσα στο ψυγείο, η θερμοκρασία μπορεί να διαφέρει μεταξύ των διαφόρων τμημάτων. Ως εκ τούτου, τα τρόφιμα πρέπει να αποθηκεύονται σε διαφορετικά τμήματα ανάλογα με τον τύπο. Το τμήμα 7 είναι το πιο ψυχρό μέρος του ψυγείου.

1. Βούτυρο, τυριά κλπ.
2. Τρόφιμα σε βάζα και μπουκάλια
3. Ποτά, π.χ. γάλα
4. Μαγειρεμένο φαγητό
5. Γιαούρτι, κονσέρβες κλπ.
6. Φιάλες 75cl ή έτοιμα γεύματα κλπ.
7. Φρέσκο κρέας και ψάρι
8. Φρούτα και λαχανικά

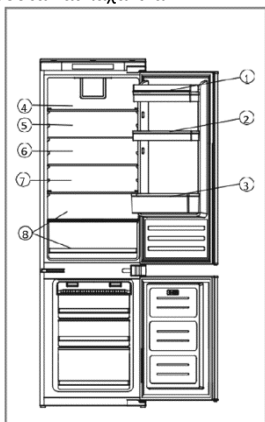

Εικ.1

Η πιο σωστή τακτική για εξοικονόμηση ενέργειας απαιτεί την τοποθέτηση συρταριών, δοχείων για τα τρόφιμα και ραφιών στο προϊόν, παρακαλούμε ανατρέξτε στις παραπάνω εικόνες.

Θέση	Συνθήκες
1-2	Καλοκαίρι ή θερμοκρασία περιβάλλοντος μεταξύ 25-35 °C
3-4	Ανοιξη, φθινόπωρο ή θερμοκρασία περιβάλλοντος μεταξύ 15-25 °C
5-6	Χειμώνας ή θερμοκρασία περιβάλλοντος μεταξύ 5-15 °C

Τα ράφια του ψυγείου μπορούν να μετακινηθούν σύμφωνα με τις απαιτήσεις αποθήκευσης μέσα στο τμήμα του ψυγείου.

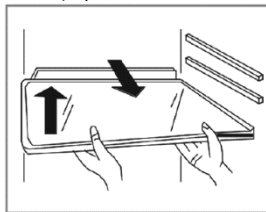

Εικ.2

Για να μετακινήσετε το ράφι, σηκώστε το πίσω τμήμα και μετά τραβήξτε το προς τα έξω. Για να το τοποθετήσετε ξανά, σύρετε το ράφι πίσω μέσα στην υποδοχή και στη συνέχεια, κατεβάστε το πίσω τμήμα.

Οι σκάρες των κρασιών μπορούν να αναπτυχθούν ή να μαζευτούν όπως επιθυμείτε.

Πίνακας ελέγχου



Εικ.3

A. Αισθητήρας ρύθμισης θερμοκρασίας ψυγείου

Το κουμπί αυτό χρησιμοποιείται για την ρύθμιση της θερμοκρασίας μέσα στο ψυγείο. Πιέστε αυτόν τον αισθητήρα μία φορά για να ενεργοποιήσετε τη ρύθμιση και στη συνέχεια, όσες φορές χρειάζεται έως ότου επιλεγεί το επιθυμητό επίπεδο. Το εύρος της ρύθμισης κυμαίνεται από το 1 έως το 6 με το 1 να είναι το πιο ζεστό και το 6 να είναι το πιο κρύο.

Παρακαλώ σημειώστε: Όπου είναι δυνατόν, αποφύγετε να ρυθμίσετε την θερμοκρασία στο 6 συνεχώς. Αυτό βοηθάει στην ανακούφιση της πίεσης στο συμπιεστή και στο σύστημα ψύξης.

B. Οθόνη ρύθμισης θερμοκρασίας ψυγείου

Αυτή η οθόνη θα ανάψει για να εμφανίσει την τρέχουσα ρύθμιση της

θερμοκρασίας. Η ρύθμιση της θερμοκρασίας θα μετακινηθεί κυκλικά μέσα σε αυτή την οθόνη.

Παρακαλώ σημειώστε: Δεν χρησιμοποιείτε τους αριθμούς 1 έως 6 για να αλλάξετε τη θερμοκρασία. Αντί αυτού, χρησιμοποιήστε τον αισθητήρα ρύθμισης της θερμοκρασίας του ψυγείου (A).

C. Κουμπί ενεργοποίησης

Χρησιμοποιήστε αυτόν τον αισθητήρα για να ενεργοποιήσετε και να απενεργοποιήσετε τη συσκευή (κατάσταση αναμονής). Ο αισθητήρας θα ανάψει όταν η συσκευή είναι σβηστή.

Φροντίδα και καθαρισμός

Αποσυνδέετε πάντα τη συσκευή από την παροχή του ρεύματος πριν από οποιοδήποτε καθαρισμό ή συντήρηση. Τα τμήματα του ψυγείου και της κατάψυξης πρέπει να καθαρίζονται χρησιμοποιώντας ένα διάλυμα διττανθρακικού άλατος σόδας και χλιαρού νερού. Μην χρησιμοποιείτε λειαντικά προϊόντα ή απορρυπαντικά. Μετά το πλύσιμο, ξεπλύνετε και στεγνώστε καλά. Καθαρίστε τα εσωτερικά ράφια και τα ράφια της πόρτας χωριστά με το χέρι με ένα ήπιο διάλυμα υγρού πλυσίματος και νερού. Μην τα βάζετε στο πλυντήριο των πιάτων.

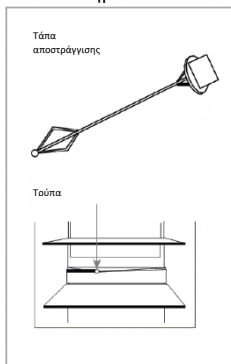

Εικ. 4

Η τρύπα αποστράγγισης του νερού στο πίσω μέρος του ψυγείου θα πρέπει να

καθαρίζεται περιοδικά για να αποφευχθεί η συλλογή του αποψυγμένου νερού στο εσωτερικό του ψυγείου. Η τάπα αποστράγγισης μπορεί να χρησιμοποιηθεί για τον καθαρισμό της τρύπας αποστράγγισης. Εάν η συσκευή δεν πρόκειται να χρησιμοποιηθεί για παρατεταμένα χρονικά διαστήματα, αποσυνδέστε και καθαρίστε την συσκευή. Οι πόρτες πρέπει να παραμένουν ελαφρώς ανοιχτές για να αποφευχθεί ο σχηματισμός μούχλας και δυσάρεστων οσμών.

Απόψυξη του ψυγείου

Το ψυγείο κάνει αυτόματη απόψυξη. Οποιοδήποτε νερό δημιουργηθεί θα τρέξει έξω από το ψυγείο μέσω του καναλιού στο πίσω μέρος του ψυγείου, εκτός εάν η τρύπα αποστράγγισης είναι μπλοκαρισμένη. Είναι σημαντικό να διατηρείτε το κανάλι καθαρό πάντα στιγμή χρησιμοποιώντας το παρεχόμενο εργαλείο καθαρισμού. Το νερό που αποψύχεται συλλέγεται στον δίσκο εξάτμισης στο πίσω μέρος της συσκευής και διασκορπίζεται με εξάτμιση.

Απόψυξη της κατάψυξης

Η κατάψυξη διαθέτει σύστημα χωρίς παγετό που έχει σχεδιαστεί για να αποτρέπει την έντονη συσσώρευση πάγου. Υπό κανονική χρήση, δεν θα χρειαστεί να κάνετε απόψυξη της κατάψυξης σε τακτά διαστήματα. Για βοήθεια σε περιόδους συντήρησης ή καθαρισμού, η συσκευή διαθέτει μία λειτουργία αναγκαστικής απόψυξης που μπορεί να ενεργοποιηθεί αγγίζοντας και κρατώντας τους αισθητήρες A και C στην Εικ. 3 για περίπου 3 δευτερόλεπτα. Ο αισθητήρας ρύθμισης θερμοκρασίας του ψυγείου (A) αναβοσβήνει για να επιβεβαιώσει ότι η λειτουργία εξαναγκασμένης απόψυξης είναι ενεργή. Αυτή η λειτουργία θα απενεργοποιηθεί αυτόματα μόλις φτάσει η θερμοκρασία της κατάψυξης μεταξύ 10 και 12 °C.

Παρακαλώ σημειώστε: Εάν εντοπίζετε τακτικά μια έντονη συσώρευση πάγου, ή λίμνες νερού, στο τμήμα της κατάψυξης, τότε είναι πιθανό η πόρτα να μην στεγανοποιεί σωστά. Αυτό μπορεί να οφείλεται σε ελαττωματική στεγανοποίηση της πόρτας ή μία λανθασμένα τοποθετημένη, ή υπερβολικά βαριά, διακοσμητική πόρτα. Για περισσότερες πληροφορίες, ανατρέξτε στην ενότητα αντιμετώπισης προβλημάτων στον πάγο.

Αντιμετώπιση προβλημάτων

Εάν αντιμετωπίζετε προβλήματα με τη συσκευή σας, πρέπει να ελέγξετε την αντιμετώπιση προβλημάτων πριν καλέσετε την εξυπηρέτηση πελατών.

Εάν η συσκευή δεν λειτουργεί, ελέγξτε:

- Ότι υπάρχει τροφοδοσία ρεύματος στην συσκευή.
- Οι ασφάλειες του σπιτιού είναι ανέπαφες και η ασφάλεια στην πρίζα δεν έχει καεί.
- Το ψυγείο δεν έχει απενεργοποιηθεί.
- Η πρίζα λειτουργεί καλά. Για να το ελέγξετε αυτό, συνδέστε μια άλλη ηλεκτρική συσκευή για να δείτε εάν η πρίζα είναι ελαττωματική.

Εάν η συσκευή λειτουργεί, αλλά όχι πολύ καλά, ελέγξτε:

- Η συσκευή δεν είναι υπερφορτωμένη.
- Ο θερμοστάτης έχει ρυθμιστεί σε κατάλληλη θερμοκρασία
- Οι πόρτες κλείνουν σωστά.
- Το σύστημα ψύξης στο πίσω μέρος της συσκευής είναι καθαρό και χωρίς σκόνη και δεν αγγίζει τον πίσω τοίχο.
- Υπάρχει επαρκής αερισμός στα πλευρικά και πίσω τοιχώματα.

Εάν η συσκευή κάνει θόρυβο, ελέγξτε:

- Η συσκευή είναι επίπεδη και σταθερή.
- Τα πλευρικά και πίσω τοιχώματα είναι καθαρά, και δεν ακουμπάει τίποτα επάνω στην συσκευή.

Σημείωση: Το ψυκτικό αέριο στο ψυγείο μπορεί να προκαλέσει έναν ελαφρύ θόρυβο που αυξομειώνεται ή κελαρύσματος, ακόμα και όταν ο συμπιεστής δεν λειτουργεί.

Εάν η συσκευή εκπέμπει ήχο (μπιπ), ελέγξτε:

- Ότι οι πόρτες είναι κλειστές. Ένας συναγερμός θα ηχήσει μετά από 60 δευτερόλεπτα που παραμένει ανοιχτή μια πόρτα.

Εάν υπάρχει νερό στη βάση του θαλάμου του ψυγείου, ελέγξτε:

- Η τρύπα αποστράγγισης στο πίσω μέρος του θαλάμου είναι καθαρή.

Εάν έχει σχηματιστεί πάγος στο πίσω τοίχωμα του ψυγείου:

- Είναι φυσιολογικό να σχηματίζονται ορισμένα σταγονίδια πάγου στο πίσω τοίχωμα του ψυγείου. Αυτό δεν υποδεικνύει κάποιο σφάλμα με την συσκευή.
 - Βεβαιωθείτε ότι δεν υπάρχουν αντικείμενα μέσα στο ψυγείο που να ακουμπάνε στο πίσω τοίχωμα.
 - Βεβαιωθείτε ότι υπάρχει κάποια αντίσταση κατά το άνοιγμα της πόρτας της συσκευής. Εάν ανοίξει με το παραμικρό άγγιγμα, αυτό μπορεί να σημαίνει ότι πρέπει να αντικατασταθεί η τσιμούχα της πόρτας.
 - Ελέγξτε την τσιμούχα της πόρτας για τυχόν στρεβλώσεις, κοψίματα ή ζημιές. Εάν παρατηρήσετε κάτι και δεν μπορείτε να επιλύσετε το πρόβλημα μόνοι σας, επικοινωνήστε με την εξυπηρέτηση Πελατών ώστε να αντικατασταθεί η τσιμούχα.
 - Αυτό μπορεί να οφείλεται στο ότι η διακοσμητική πόρτα(ες) δεν είναι σωστά τοποθετημένη(ες). Εάν δεν είστε καθόλου σίγουροι, ζητήστε από τον αρμόδιο που έκανε την τοποθέτηση να ελέγξει τις διακοσμητικές πόρτες.
- #### **Εάν έχει δημιουργηθεί υπερβολικός πάγος στην κατάψυξη:**
- Βεβαιωθείτε ότι υπάρχει κάποια αντίσταση κατά το άνοιγμα της πόρτας της συσκευής. Εάν ανοίξει με το παραμικρό άγγιγμα, αυτό μπορεί να σημαίνει ότι πρέπει να αντικατασταθεί η τσιμούχα της πόρτας.
 - Ελέγξτε την τσιμούχα της πόρτας για τυχόν στρεβλώσεις, κοψίματα ή ζημιές. Εάν παρατηρήσετε κάτι και δεν μπορείτε

να επιλύσετε το πρόβλημα μόνοι σας, επικοινωνήστε με την εξυπηρέτηση Πελατών ώστε να αντικατασταθεί η τσιμούχα.

- Αυτό μπορεί να οφείλεται στο ότι η διακοσμητική πόρτα(ες) δεν είναι σωστά τοποθετημένη(ες). Εάν δεν είστε καθόλου σίγουροι, ζητήστε από τον αρμόδιο που έκανε την τοποθέτηση να ελέγξει τις διακοσμητικές πόρτες.

Τοποθέτηση

Αυτή η συσκευή δεν πρέπει ποτέ να τοποθετηθεί κοντά σε πηγές θερμότητας, π.χ. θερμαντικά στοιχεία ή κουζίνες, ούτε σε υγρά μέρη.

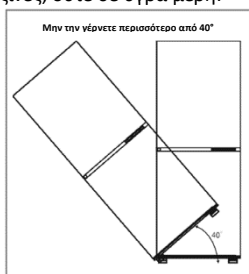

Εικ.5

Ζητήστε τη βοήθεια ενός άλλου ατόμου, ή δύο, κατά την τοποθέτηση αυτής της συσκευής. Αυτή η συσκευή μπορεί να έχει αιχμηρά άκρα. Φορέστε επαρκή ΜΑΡ για την εργασία και το περιβάλλον.

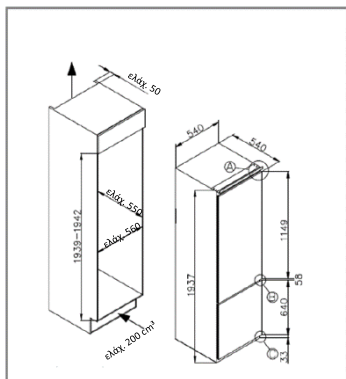

Εικ.6

- Για να βεβαιωθείτε ότι η συσκευή είναι επίπεδη, πρέπει να χρησιμοποιήσετε τα πόδια με δυνατότητα ρύθμισης ύψους στο μπροστινό μέρος της συσκευής.

- Το σύστημα ψύξης στο πίσω μέρος της συσκευής δεν πρέπει να αγγίζει τον πίσω τοίχο. Όσο μεγαλύτερο είναι το κενό, τόσο το καλύτερο.

- Η συσκευή πρέπει να τοποθετηθεί με επαρκή εξαερισμό. Βεβαιωθείτε ότι υπάρχει απόσταση επάνω από την συσκευή για να επιτρέψει στον αέρα να διαφύγει και ότι υπάρχει χώρος ανάμεσα στο πίσω μέρος της συσκευής και στον τοίχο.

Εξαερισμός

Το κύριο μέλημα κατά την τοποθέτηση οποιασδήποτε μονάδας ψύξης σε μια εντοιχισμένη κουζίνα είναι ο εξαερισμός. Η θερμότητα που αφαιρείται από τον θάλαμο

ψύξης πρέπει να διασκορπιστεί στην ατμόσφαιρα. Λάθος ο εξαερισμός μπορεί να οδηγήσει σε πρόωρη φθορά του συμπιεστή, υπερβολική

κατανάλωση ρεύματος, ολική αστοχία του συστήματος και ενδέχεται να ακυρώσει την εγγύηση που παρέχεται με την συσκευή. Για προϊόντα που προορίζονται να τοποθετηθούν σε μια ψηλή μονάδα περιβλήματος, πρέπει να πληρούνται οι ακόλουθες απαιτήσεις:

- Πρέπει να παρέχεται μια εισαγωγή αέρα κάπου στο ντουλάπι που να επιτρέπει την ελεύθερη είσοδο του αέρος.
- Θα πρέπει να γίνει κόψιμο στον πλίνθο κάτω από το ψυγείο/καταψύκτη και αυτό να ολοκληρωθεί χρησιμοποιώντας τη γρίλια εξαερισμού που παρέχεται.
- Εναλλακτικά, μπορεί να αφαιρεθεί ένα λεπτό τμήμα του πλίνθου για να επιτρέψει την είσοδο του αέρα μέσα στην μονάδα (συνιστάται 600mm x 10mm).

- Το επάνω μέρος του ντουλαπιού πρέπει να εξαερίζεται στο δωμάτιο. Συνιστώμενο μέγεθος ανοίγματος εξαερισμού: 500 x 30mm. Εάν τα έπιπλα δεν επιτρέπουν ελεύθερο αέρα μέσα στο δωμάτιο τότε πρέπει να παρέχεται ένα πλίνθος εξαερισμού, ή άλλα μέσα εξαερισμού για τη διασφάλιση της φυσικής ροής του αέρα.
- Πρέπει να υπάρχει χώρος στο πίσω μέρος του ντουλαπιού για να επιτρέπεται η κυκλοφορία δροσερού αέρα επάνω από το συμπυκνωτή. Συνιστώμενο: 500 x 35mm

Για τη σωστή λειτουργία της συσκευής είναι σημαντικό να μην μπλοκαρισθεί το επάνω μέρος του περιβλήματος. Ένα κανάλι με βάθος 40-50mm είναι φυσιολογικό με τις περισσότερες μονάδες.

Απαιτείται μία οπή εξαερισμού στο πλίνθο της μονάδας· αυτό επιτρέπει στον αέρα να κυκλοφορεί επάνω από τον συμπιεστή και την ανταλλαγή θερμότητας. Μια διακοσμητική γρίλια παρέχεται με τη συσκευή για να διακοσμήσει αυτό τον εξαερισμό.

Εναλλακτικά η απαιτούμενη ροή αέρα μπορεί να επιτευχθεί με αφαίρεση ενός λεπτού τμήματος πλίνθου (συνιστάται ελάχιστο 600mm x 10mm).

Κατά κανόνα, όσο περισσότερος αέρας μπορεί να εισέλθει και να βγει, τόσο καλύτερη και αποτελεσματικότερη είναι η λειτουργία του προϊόντος.

Τοποθέτηση μέσα στο ντουλάπι

Με τη βοήθεια ενός άλλου ατόμου, ή δύο, οδηγείτε την συσκευή μέσα στο ντουλάπι. Υπάρχουν δύο μεταλλικές πλάκες στη βάση της συσκευής. Βάλτε τους λευκούς αποστάτες που παρέχονται (Εικ. 8) σε αυτές τις πλάκες, όπως στην Εικ. 9.

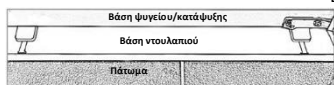
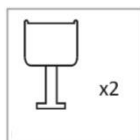

Εικ.7

Εικ.9

Βεβαιωθείτε ότι τα χείλη των διαχωριστικών είναι ίσια με το χείλος της βάσης του ντουλαπιού.

Με τη βάση της συσκευής ευθυγραμμισμένη σωστά με την άκρη της βάσης του ντουλαπιού, το μεταλλικό διακοσμητικό στο επάνω μέρος της συσκευής πρέπει να κάθεται στο ίδιο επίπεδο με την άκρη του ντουλαπιού (εάν δεν συμβαίνει αυτό, βεβαιωθείτε ότι η βάση είναι ευθυγραμμισμένη όπως στην Εικ. 9 και ότι το μεταλλικό διακοσμητικό στην Εικ. 10 δεν είναι χαλασμένο).

Ασφαλίστε το επάνω μέρος της συσκευής στο επάνω μέρος του ντουλαπιού μέσα από τις τρύπες για τις βίδες του μεταλλικού διακοσμητικού που είναι μαρκαρισμένες με 'T' στην Εικ. 10.

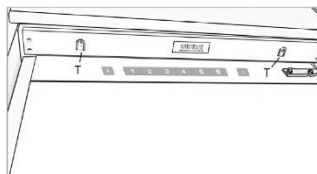

Εικ.10

Αφαιρέστε τους λευκούς αποστάτες από τις πλάκες της βάσης και ασφαλίστε τις πλάκες στη βάση του ντουλαπιού χρησιμοποιώντας τέσσερις από τις παρεχόμενες βίδες. Τοποθετήστε τους αποστάτες.

Τοποθέτηση των θυρών πρόσοψης

- Βεβαιωθείτε ότι υπάρχει κενό μεταξύ 3 και 4 mm μεταξύ της μη αρθρωτής πλευράς και του τοίχου του ντουλαπιού.
- Εντοπίστε το ρυθμιστικό στο μπράτσο και στερεώστε το ρυθμιστικό στην πόρτα της πρόσοψης 20 έως 22 mm από την άκρη της πρόσοψης όπως φαίνεται στην εικόνα 11, διασφαλίζοντας ότι το ρυθμιστικό είναι τοποθετημένο κεντρικά και οριζόντια μέσα στο μπράτσο. Σφίξτε καλά με το χέρι.
- Γεμίστε το κενό στη μη αρθρωτή πλευρά με την παρεχόμενη φλάντζα/ταινία στεγανοποίησης, όπως φαίνεται στην Εικ. 12.
- Η ολοκληρωμένη εμφάνιση για τα ρυθμιστικά της πόρτας πρέπει να είναι παρόμοια με εκείνα που φαίνονται στην Εικ. 14, η οποία δείχνει 2 ρυθμιστικά στην θέση τους.
- Βεβαιωθείτε ότι οι πόρτες της συσκευής ανοίγουν, κλείνουν και στεγανοποιούν σωστά. Μόλις ολοκληρωθεί, και εάν είστε ικανοποιημένοι με την εφαρμογή της συσκευής στο ντουλάπι, λυγίστε και τραβήξτε τα μέρη των λευκών διαχωριστικών που είναι μαρκαρισμένα με 'S' όπως φαίνεται από το διάστικτο περίγραμμα στην εικ. 13. Αφήστε το υπόλοιπο κάλυμμα του αποστάτη στη θέση του επάνω από τις μεταλλικές πλάκες.

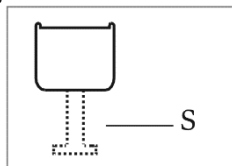

Εικ.13

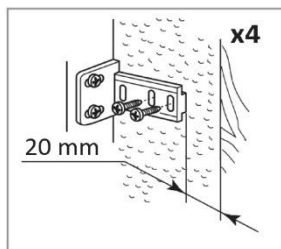

Εικ.11

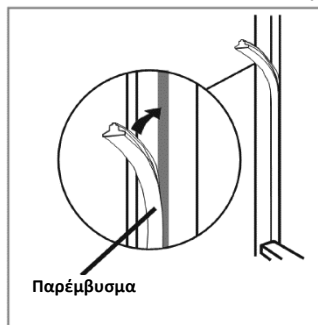

Εικ.12



Εικ.14

Σημαντικό: Μετά την ολοκλήρωση της τοποθέτησης, ελέγξτε ότι η συσκευή είναι ασφαλισμένη μέσα στη μονάδα και ότι η πόρτα(ες) κλείνουν και ανοίγουν σωστά. Εάν δεν υπάρχει αντίσταση από τις τσιμούχες της πόρτας κατά το άνοιγμα των θυρών, τότε είναι πιθανό η πόρτα της συσκευής και/ή των διακοσμητικών θυρών να μην είναι σωστά τοποθετημένες.

Αναστροφή των θυρών της συσκευής

Σας συνιστούμε να ζητήσετε τη βοήθεια ενός άλλου ατόμου για να στηρίξετε τις πόρτες κατά την εκτέλεση αυτής της εργασίας.

1. Βγάλτε προσεκτικά το καπάκι του καλύμματος για τον επάνω μεντεσέ και ξεβιδώστε τις βίδες που στερεώνουν τον επάνω μεντεσέ στη συσκευή, θα πρέπει να στηρίξετε την επάνω πόρτα ενώ το κάνετε αυτό.
2. Αφαιρέστε προσεκτικά την επάνω πόρτα και τοποθετήστε την κάπου με ασφάλεια. Σημειώστε ότι υπάρχουν αποστάτες μεταξύ της πόρτας και του μεντεσέ· σημειώστε πόσοι και την θέση τους.
3. Αφαιρέστε τον κεντρικό μεντεσέ αφαιρώντας τις βίδες που τον στηρίζουν στην συσκευή· στηρίξτε την κάτω πόρτα ενώ το κάνετε αυτό.
4. Αφαιρέστε την κάτω πόρτα και τοποθετήστε την κάπου με ασφάλεια, σημειώνοντας και πάλι τη θέση τυχόν κομματιών απόστασης.
5. Ανταλλάξτε τον προηγούμενο επάνω μεντεσέ προς την αντίθετη πλευρά στο κάτω μέρος.
6. Επανατοποθετήστε την κάτω πόρτα χρησιμοποιώντας τυχόν αποστάτες και τοποθετήστε τον κεντρικό μεντεσέ στην πόρτα. Αφού αφαιρέσετε τα καπάκια των καλυμμάτων, στερεώστε τον μεντεσέ με ασφάλεια στη συσκευή.
7. Ανταλλάξτε τον προηγούμενο κάτω μεντεσέ προς την αντίθετη πλευρά στο επάνω μέρος. Επανατοποθετήστε την επάνω πόρτα και το “νέο” επάνω μεντεσέ και στερεώστε με ασφάλεια στη συσκευή.
8. Τοποθετήστε τα κεντρικά καπάκια των καλυμμάτων και τα επάνω κομμάτια του μεντεσέ για να ολοκληρώσετε την διαδικασία.
9. Ξεβιδώστε και τα τέσσερα μπράτσα ολίσθησης από τις πόρτες και εναλλάξτε τους προς την πλευρά που βρίσκεται πιο μακριά από τις νέες θέσεις των

μεντεσέδων, πριν τοποθετηθεί η διακοσμητική πόρτα.

Βεβαιωθείτε ότι οι τσιμούχες της πόρτας είναι σωστές:

Είναι φυσιολογικό για την τσιμούχα να συμπιέζεται μετά την αναστροφή της πόρτας. Με την πόρτα κλειστή, χρησιμοποιήστε στεγνωτήρα μαλλιών για να επεκτείνετε την τσιμούχα και να γεμίσετε το κενό μεταξύ της πόρτας και του σώματος της συσκευής.

Προσέξτε να μην χρησιμοποιήσετε τον στεγνωτήρα μαλλιών πολύ κοντά στη συσκευή, κάτι που μπορεί να προκαλέσει ζημιά στην τσιμούχα. Μια απόσταση περίπου 10 εκατοστών πρέπει να είναι επαρκής.

Όταν τελειώσετε, αφήστε την τσιμούχα και την πόρτα να κρυώσουν πριν τα αγγίξετε. Μόλις ολοκληρωθεί, η τσιμούχα πρέπει να παραμείνει στη θέση της.

ΔΙΑΛΥΣΗ ΠΑΛΑΙΩΝ ΣΥΣΚΕΥΩΝ



Η συσκευή αυτή φέρει σήμανση σύμφωνα με την Ευρωπαϊκή Οδηγία 2012/19/ΕΕ σχετικά με Απόβλητα Ηλεκτρικού και Ηλεκτρονικού Εξοπλισμού (ΑΗΗΕ).

Τα ΑΗΗΕ περιέχουν τόσο ρυπογόνες ουσίες (οι οποίες μπορεί να έχουν αρνητικές επιπτώσεις για το περιβάλλον) όσο και βασικά εξαρτήματα (τα οποία μπορούν να επαναχρησιμοποιηθούν). Είναι σημαντικό τα ΑΗΗΕ να υποβάλλονται σε συγκεκριμένες επεξεργασίες, προκειμένου να απομακρύνονται και να αποβάλλονται σωστά όλοι οι ρύποι, καθώς και να ανακτώνται και να ανακυκλώνονται όλα τα υλικά.

Ο καθένας ξεχωριστά μπορεί να παίξει σημαντικό ρόλο στην εξασφάλιση ότι τα ΑΗΗΕ δεν θα καταστούν ένα περιβαλλοντικό πρόβλημα. Είναι σημαντικό να ακολουθούνται μερικοί βασικοί κανόνες:

Τα ΑΗΗΕ δεν πρέπει να αντιμετωπίζονται ως οικιακά απορρίμματα.

Τα ΑΗΗΕ πρέπει να παραδίδονται στα αντίστοιχα σημεία συλλογής που διαχειρίζεται ο δήμος ή μια αναγνωρισμένη εταιρεία. Σε πολλές χώρες, για τα ογκώδη ΑΗΗΕ, μπορεί να παρέχεται συλλογή από το σπίτι.

Σε πολλές χώρες, όταν αγοράζετε μια καινούρια συσκευή, η παλιά μπορεί να επιστραφεί στο κατάστημα πώλησης το οποίο οφείλει να την περισυλλέξει δωρεάν στη βάση του μία προς μία, υπό τον όρο ότι ο εξοπλισμός αυτός είναι ισοδύναμου τύπου και διαθέτει τις ίδιες λειτουργίες με τον παρεχόμενο εξοπλισμό.

όλες τις σχετικές ευρωπαϊκές απαιτήσεις ασφάλειας, υγείας και περιβάλλοντος που ισχύουν στη νομοθεσία για αυτό το προϊόν.

ΕΞΟΙΚΟΝΟΜΗΣΗ ΕΝΕΡΓΕΙΑΣ

Για την καλύτερη εξοικονόμηση ενέργειας προτείνουμε:

- Την εγκατάσταση της συσκευής μακριά από πηγές θερμότητας και χωρίς έκθεση στο άμεσο ηλιακό φως και σε καλά αεριζόμενο χώρο.
- Αποφεύγετε την τοποθέτηση ζεστού φαγητού στο ψυγείο για να αποφευχθεί η αύξηση της εσωτερικής θερμοκρασίας και συνεπώς η συνεχής λειτουργία του συμπιεστή.
- Μην παραγεμίζετε με τρόφιμα ώστε να διασφαλίζεται η σωστή κυκλοφορία του αέρα.
- Αποψύχετε τη συσκευή εάν υπάρχει πάγος για να διευκολύνεται η διάχυση του ψύχους.
- Σε περίπτωση απουσίας ηλεκτρικού ρεύματος, συνιστάται να διατηρείτε την πόρτα του ψυγείου κλειστή.
- Ανοίγετε και κρατάτε ανοικτές τις πόρτες της συσκευής όσο το δυνατόν λιγότερο.
- Αποφεύγετε να ρυθμίσετε σε πολύ ψυχρές θερμοκρασίες.
- Αφαιρείτε τη σκόνη από το πίσω μέρος της συσκευής.

Συμμόρφωση

Με την τοποθέτηση της σήμανσης **CE** σε αυτή τη συσκευή, πιστοποιούμε τη συμμόρφωση με

Zahvaljujemo vam na kupnji ovog uređaja. Prije nego što započnete upotrebljavati zamrzivač, pažljivo pročitajte ovaj priručnik s uputama kako biste omogućili njegov što bolji rad. Pohranite upute za buduću uporabu ili druge vlasnike. Ovaj uređaj namijenjen je samo uporabi u kućanstvu i sljedećim okruženjima:

- prostoru za blagovanje unutar trgovina, ureda ili drugih radnih prostora,
- poljoprivrednim gospodarstvima, hotelima, motelima i drugim smještajnim jedinicama poput
- smještaja za noćenje s doručkom (B&B)
- pružanju usluga kateringa ili slične uporabe koja ne uključuje maloprodaju.

Ovaj se uređaj mora upotrebljavati samo za čuvanje hrane jer bilo koja druga uporaba može biti opasna te proizvođač ne preuzima nikakvu odgovornost za bilo kakve propuste. Također vam napominjemo da pročitate uvjete jamstva. Kako biste omogućili što bolji i ispravniji rad uređaja, iznimno je važno da pažljivo pročitate ove upute. Nepridržavanjem uputa možete poništiti pravo na besplatno servisiranje tijekom jamstvenog razdoblja.

SIGURNOSNE INFORMACIJE

Ovaj priručnik sadržava važne sigurnosne informacije. Savjetujemo vam da sačuvate ove upute na sigurnom mjestu kako biste ih pogledati u bilo kojem trenutku i kako biste lako rukovali uređajem. Hladnjak sadržava rashladni plin (R600a: izobutan) i izolacijski plin (ciklopentan) koji su iznimno kompatibilni s okolinom, ali su zapaljivi.



Oprez: rizik od požara

Ako se zatvoreni sustav rashladnog sredstva ošteti:

- Izbjegavajte otvoren plamen i izvore zapaljenja.

Dobro provjetrite prostoriju u kojoj se uređaj nalazi.

UPOZORENJE!

- Posebno pazite prilikom čišćenja/nošenja uređaja kako ne biste dodirivali metalne žice kondenzatora na stražnjem dijelu uređaja jer biste mogli ozlijediti svoje prste i ruke ili oštetiti uređaj.
- Ovaj uređaj nije namijenjen za postavljanje na/ispod drugi(og) uređaj(a). Ne pokušavajte stati ili sjesti na uređaj jer nije namijenjen takvoj uporabi. Možete se ozlijediti ili oštetiti uređaj.

- Pripazite da glavni kabeli ne budu zapriječeni ispod uređaja tijekom i nakon prenošenja/nošenja uređaja kako biste izbjegli da se navedeni kabeli prerežu ili oštete.
- Prilikom postavljanja vašeg uređaja pazite da ne oštetite podnu površinu, cijevi, zidne obloge. Ne vucite uređaj za poklopac ili ručku kako biste ga pomaknuli. Ne dopustite djeci da se igraju s uređajem ili upravljačkim gumbima. Naše poduzeće ne snosi nikakvu odgovornost za uporabu uređaja koja nije u skladu s uputama.
- Ne postavljajte uređaj na vlažna, masna ili prašnja mjesta te ga ne izlažite izravnoj Sunčevoj svjetlosti ili vodi.
- Ne postavljajte uređaj u blizini grijača ili zapaljivih materijala.
- Ako dođe do nestanka električne energije, ne otvarajte poklopac. Zaleđena hrana neće se pokvariti ako nestanak struje ne bude dulji od 11 sati. Ako nestanak struje traje dulje od navedenog vremena, zaleđena hrana treba se provjeriti i odmah konzumirati ili pripremiti pa ponovno zalediti.
- Ne brinite se ako ne budete mogli lako otvoriti poklopac zamrzivača škrinje odmah nakon njegovog zatvaranja. Navedena pojava uzrokovana je razlikom u tlaku koji se treba izjednačiti kako bi se poklopac mogao normalno otvoriti nakon nekoliko minuta.
- Ne priključujte uređaj na mrežu za napajanje dok u potpunosti ne uklonite ambalažu i zaštitne štitnike.
- Prije nego što pokrenete uređaj, ostavite ga da nepomično stoji najmanje 4 sata kako bi se ulje slilo u kućište

kompresora ako se zamrzivač prenosi u vodoravnom položaju.

- Ovaj zamrzivač mora se upotrebljavati samo u namijenjene svrhe (npr. čuvanje i zaleđivanje hrane za konzumiranje).
- Ne čuvajte lijekove ili druge materijale za istraživanje u hladnjacima za vino. Materijal se može uništiti ili nekontrolirana reakcija uzrokovati nastanak rizika ako materijal zahtijeva izniman nadzor temperature na kojoj se čuva.
- Prije izvođenja bilo koje radnje, izvucite kabel za napajanje iz utičnice.
- Prilikom isporuke uređaja provjerite je li uređaj oštećen i jesu li svi dijelovi, kao i dodaci, u savršenom stanju.
- Ako zamijetite curenje na sustavu za hlađenje, ne uključujte kabel za napajanje u utičnicu i ne upotrebljavajte otvoreni

plamen. Otvorite prozor kako bi zrak ušao u prostoriju. Zatim nazovite servisni centar kako biste zatražili popravak uređaja.

- Ne upotrebljavajte produžne kabele ili prilagodnike.
- Ne vucite snažno i ne presavijajte kabel za napajanje te ne dodirujte utikač mokrim rukama.
- Ne oštećujte utikač i/ili kabel za napajanje jer može doći do pojave strujnih udara ili požara.
- Ne pohranjujte i ne čuvajte u uređaju zapaljive i iznimno hlapljive materijale poput etera, benzina, ukapljenoga plina, propana, spremnike za raspršivanje aerosola, ljepila, čisti alkohol itd. Ovi materijali mogu uzrokovati eksploziju.
- Ako se kabel za napajanje ošteti, mora ga zamijeniti proizvođač, ovlašteni serviser ili

jednako kvalificirana osoba kako bi se izbjegla opasnost.

- Ne upotrebljavajte i ne čuvajte zapaljive sprejeve, poput boje u spreju, pokraj hladnjaka za vino. Može doći do nastanka eksplozije ili požara.
- Ne postavljajte predmete i/ili spremnike s vodom na uređaj.
- Ne preporučujemo vam uporabu produžnih kabela i višekanalnih prilagodnika.
- Ne zbrinjavajte uređaj spaljivanjem. Pazite da prilikom prenošenja i uporabe ne oštetite zatvoreni sustav za hlađenje/cijevi uređaja. Ako dođe do oštećenja navedenih dijelova, ne izlažite uređaj vatri i mogućem izvoru zapaljenja te odmah prozračite prostoriju u kojoj se uređaj nalazi.
- Sustav za hlađenje, koji se nalazi na stražnjem i u unutrašnjem dijelu

hladnjaka za vino, sadržava rashladno sredstvo. Stoga pazite da ne oštetite cijevi.

- Ne upotrebljavajte električne uređaje u odjeljcima za čuvanje hrane unutar uređaja, osim ako je navedenu uporabu preporučio proizvođač.
- Ne oštećujte zatvoreni sustav rashladnog sredstva.
- Ne upotrebljavajte mehaničke uređaje ili bilo kakve druge alate kako biste ubrzali postupak odleđivanja, osim onih koje je preporučio proizvođač.
- Ne upotrebljavajte električne uređaje u odjeljcima za čuvanje hrane, osim ako je navedenu uporabu preporučio proizvođač.
- Pazite da ventilacijski otvori na uređaju ili ugrađenim sklopovima ne budu zapriječeni.
- Ne dodirujte unutarnje elemente za hlađenje,

pogotovo ne mokrim rukama, kako se ne biste opekli ili povrijedili.

- Ne upotrebljavajte šiljaste ili oštre predmete, poput noževa ili vilica, kako biste uklonili led.
- Nikada ne upotrebljavajte sušila za kosu, električne grijače ili druge električne uređaje za odleđivanje.
- Ne stružite led nožem ili oštrim predmetom kako biste ga uklonili. Korištenjem navedenih predmeta možete oštetiti sustav rashladnog sredstva, a njegovo curenje može uzrokovati požar ili oštećenje vaših očiju.
- Ne upotrebljavajte mehaničke uređaje ili drugu opremu kako biste ubrzali postupak odleđivanja.
- U potpunosti izbjegavajte korištenje otvorenog plamena ili električne opreme – poput grijača, čistača na

paru, svijeća, uljnih lampi – kako biste ubrzali postupak odleđivanja.

- Nikada ne čistite kompresor mlazom vode. Obrišite ga temeljito suhom krpom nakon čišćenja kako biste spriječili nastajanje hrđe.
- Savjetujemo vam da očistite i kabel za napajanje jer bilo kakve prevelike naslage prašine na kabelu za napajanje mogu uzrokovati požar.
- Ovaj je uređaj osmišljen i izrađen samo za uporabu u kućanstvu.
- Jamstvo se poništava ako se uređaj postavi ili upotrebljava u komercijalnim ili nestambenim prostorima.
- Uređaj se mora pravilno postaviti, namjestiti i njime se rukovati sukladno uputama koje su navedene u isporučenom

korisničkom priručniku s uputama.

- Jamstvo, koje se primjenjuje samo na nove uređaje, nije prenosivo na rabljene uređaje.
- Naše poduzeće ne snosi nikakvu odgovornost za slučajna ili posljedična oštećenja.
- Jamstvo ne poništava ni u kojem obliku vaša zakonska ili pravna prava.
- Ne obavljajte popravke na hladnjacima za vino. Sve postupke treba isključivo obaviti osposobljeno osoblje.

SIGURNOST DJECE!

- Ako zbrinjavate stari uređaj s bravom ili zatvaračem na vratima, provjerite je li uređaj u sigurnom stanju kako bi se spriječilo zaglavljivanje djece.
- Ovaj uređaj mogu upotrebljavati djeca od 8 godina i starija te osobe sa smanjenim

tjelesnim, osjetilnim ili mentalnim sposobnostima ili osobe koje nemaju dovoljno iskustva i znanja, samo ako se nalaze pod odgovarajućim nadzorom ili su poznati s uputama o sigurnom korištenju uređaja i poznaju opasnosti kojima se izlažu njegovom uporabom.

- Djeca se ne smiju igrati uređajem. Djeca ne smiju čistiti ili održavati uređaj ako se ne nalaze pod nadzorom odrasle osobe.

Prije prve upotrebe

Morate ostaviti hladnjak najmanje 24 sata prije uključivanja napajanja.

Preporučuje se da očistite unutrašnjost uređaja prije upotrebe otopinom natrijevog bikarbonata i toplom vodom, a zatim je temeljito osušite iznutra.

Bilješka:

Aparat se pokreće s postavkom temperature 3 i radi neprekidno dok ne postigne ispravnu temperaturu.

Ako je aparat isključen, pričekajte pet minuta prije nego što ga ponovno uključite kako biste spriječili nepotrebno oštećenje kompresora.

Uporaba hladnjaka

- Nikada ne stavljajte nepokrivene tekućine u hladnjak.
- Nikada ne stavljajte vruću hranu u hladnjak. Vruću hranu treba ostaviti da se ohladi na sobnu temperaturu prije nego što je stavite u hladnjak.
- Ne naslanjajte se na stražnji zid hladnjaka jer to može uzrokovati mraz i moguće probleme kondenzacije koje je teško ukloniti.
- Provjerite je li hrana čista i obrišite suvišnu vodu prije nego što je stavite u hladnjak.
- Ne puniti hladnjak. Između namirnica mora biti dovoljno prostora da hladan zrak cirkulira.

Korištenje zamrzivača

- U odjeljcima za zamrzavanje predviđeni su skladištenje samo smrznute hrane.
- Nikada ne stavljajte vruću hranu u zamrzivač, ostavite je da se potpuno ohladi prije nego što je stavite u zamrzivač.
- Skladištite hranu u malim pakiranjima. To smanjuje vrijeme zamrzavanja i

poboljšava kvalitetu hrane nakon odmrzavanja.

- Jednom odmrznuti, nemojte ponovo smrzavati. Odmrznite samo onoliko hrane koliko je potrebno da spriječite prosipanje.
- Ne čuvajte napitke u bocama ili limenkama u zamrzivaču jer mogu eksplodirati.

Podešavanje vlažnosti ladice

Svježa ladica u ovom uređaju ima klizač za podešavanje razine vlage. Povrće i slični proizvodi za koje postoji opasnost od osipanja (npr. Listovi špinata, bilje poput bosiljka itd.) Čuvajte u svježoj ladici s potpuno zatvorenim klizačem za podešavanje (desno). Ako držite klizač za podešavanje zatvoren, vodena para se zadržava u ladici, a povrće duže drži svježim i svježim.

Suprotno tome, voće kod kojih postoji opasnost od truljenja mora se čuvati u svježoj ladici s potpuno otvorenim klizačem za podešavanje vlage (krajnje lijevo). To omogućava plinovima koji se oslobađaju kod određenih proizvoda da ubrzaju proces truljenja da pobjegnu iz svježe ladice.

Skladištenje

Dio hladnjaka za kratkotrajno skladištenje hrane. Iako se mogu održavati niske temperature, ne preporučuje se čuvanje hrane dulje vrijeme.

Kako hladni zrak cirkulira unutar hladnjaka, temperatura može varirati između različitih odjeljaka. Stoga se hrana mora čuvati u različitim odjeljcima prema vrsti. Odjeljak 7 najhladniji je dio hladnjaka.

1. Maslac, sir itd.
2. Hrana u čašama i bocama
3. Pića npr. Mlijeko
4. Pripremljena hrana
5. Jogurt, konzerve itd.

6. 75 cl boca ili gotovih jela itd.
7. Svježe meso i riba
8. Voće i povrće

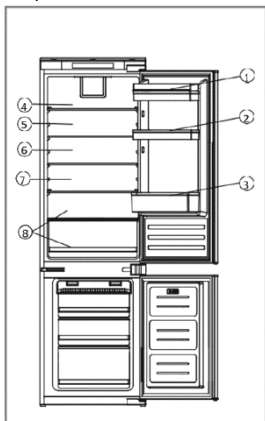

Fig.1

Police hladnjaka mogu se premjestiti prema zahtjevima za pohranu unutar odjeljka hladnjaka.

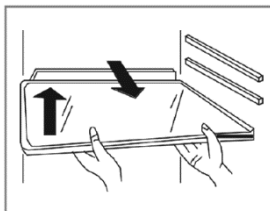

Fig.2

Da biste pomaknuli policu, podignite stražnji dio, a zatim ga izvucite. Da biste ga ponovo stavili, gurnite policu natrag u utor, a zatim spustite stražnju stranu. Polica za vino može se po potrebi umetnuti i ukloniti.

Konfiguracija koja štedi najviše energije zahtijeva postavljanje ladica, kutije za hranu i police u proizvod, pogledajte gore navedene slike.

Upravljačka ploča



A. Senzor za podešavanje temperature hladnjaka

Ova tipka koristi se za podešavanje temperature hladnjaka. Pritisnite ovaj senzor jednom za aktiviranje podešavanja, a zatim onoliko puta koliko je potrebno dok se ne odabere željena razina. Postavke se kreću od 1 do 6, pri čemu je 1 najtoplija, a 6 najhladnija. Napomena: Gdje je to moguće, izbjegavajte podesiti temperaturu 6 u svako doba. To pomaže smanjiti opterećenje kompresora i rashladnog sustava.

B. Zaslon za podešavanje temperature u hladnjaku

Zaslon svijetli s trenutnom postavkom temperature. Podešavanje temperature mijenjat će se na zaslonu.

Napomena: Ne koristite brojeve 1 do 6 za promjenu temperature. Umjesto toga, koristite senzor za podešavanje temperature hladnjaka (A).

C. Gumb za napajanje

Pomoću ovog senzora možete uključiti i isključiti uređaj (stanje pripravnosti). Senzor svijetli kada je aparat isključen.

Održavanje i čišćenje

Uvijek isključite aparat iz utičnice prije čišćenja ili održavanja.

Hladnjak i zamrzivač moraju se očistiti otopinom natrijevog bikarbonata i mlakom

voda. Ne koristite abrazivne proizvode ili deterdžente. Nakon pranja temeljito isperite i osušite.

Očistite police i police za vrata odvojeno ručno s blagom otopinom deterdženta i vode. Ne stavljajte ih u perilicu posuđa.

Položaj	Uvjeti
1-2	Ljetna ili temperatura okoline između 25-35 ° C
3-4	Proljećna, jesenska ili temperatura okoline između 15-25 ° C
5-6	Zima ili temperatura okoline između 5-15 ° C

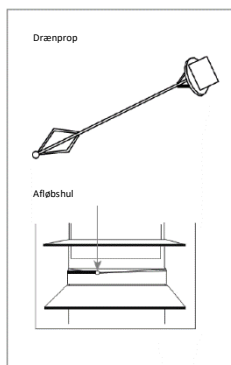

Fig. 4

Otvor za odvod na stražnjoj strani hladnjaka mora se povremeno očistiti kako bi se spriječilo nakupljanje vode za odmrzavanje u odjeljku hladnjaka. Odvodni čep može se koristiti za čišćenje odvodnog otvora.

Ako se uređaj ne koristi duže vrijeme, odspojite mrežni uređaj i očistite uređaj. Vrata treba ostaviti malo stisnuta kako bi se spriječilo stvaranje plijesni i neugodnih mirisa.

Odmrzavanje hladnjaka

Hladnjak se sam odmrzava. Sva voda koja se formira istječe iz hladnjaka kroz kanal na stražnjoj strani hladnjaka, osim ako odvodni otvor nije blokiran. Važno je držati kanal čistim u bilo kojem trenutku koristeći uključeni alat za čišćenje. Voda iz odmrzavanja skuplja se u pladnju isparivača na stražnjoj strani uređaja i odstranjuje se isparavanjem.

Odmrzavanje zamrzivača

Zamrzivač ima sustav bez smrzavanja dizajniran za sprečavanje obilnog nakupljanja leda. Tijekom normalne uporabe ne treba redovito odmrzavati sustav zamrzivača.

Da bi se pomoglo u održavanju ili čišćenju, uređaj ima način prinudnog odmrzavanja koji se može aktivirati dodiranjem i držanjem senzora A i C na Sl. 3 unutra, oko 3 sekunde. Senzor za podešavanje temperature u hladnjaku će treptati kako bi potvrdio da je funkcija prisilnog odmrzavanja aktivna. Ova će se funkcija automatski isključiti kad zamrzivač dosegne temperaturu između 10 i 12 ° C.

Napomena: Ako redovito nalazite pretjerano stvaranje leda ili lokve u odjeljku za zamrzavanje, vrata se vjerojatno neće ispravno zatvoriti. Do toga može doći zbog neispravnog brtve na vratima ili nepravilno postavljenih ili teških vrata ormara. Za više informacija pogledajte odjeljak o rješavanju problema rime.

Rješavanje problema

Ako imate problema s uređajem, prije poziva na službu za korisnike pogledajte vodič za rješavanje problema.

Ako aparat ne radi, provjerite:

- Aparat ima snagu.
- Osigurači u kući su netaknuti i osigurač na izlazu nije slomljen.
- Hladnjak nije isključen.
- Električna utičnica ispravno radi. Da biste to provjerili, priključite drugi električni uređaj i provjerite je li električna utičnica neispravna.

Ako aparat radi, ali nije baš dobro, provjerite da:

- Uređaj nije preopterećen.
- Termostat je postavljen na prikladnu temperaturu.
- Vrata su pravilno zatvorena.
- Sustav za hlađenje na stražnjoj strani uređaja je čist i bez prašine, a ne dodiruje stražnji zid.
- Na bočnim i stražnjim zidovima ima dovoljno prostora za ventilaciju.

Ako je u uređaju bučno, provjerite sljedeće:

- Uređaj je ravan i stabilan.
- Bočni i zadnji zidovi nisu blokirani i na uređaju ništa ne počiva.
- Napomena: Rashladni plin u hladnjaku može stvarati lagano žuborenje ili grgljanje, čak i kada kompresor ne radi.

Ako aparat piska, provjerite sljedeće:

- Vrata su zatvorena. Alarm će se oglasiti nakon 60 sekundi kada su vrata otvorena.

Ako na dnu hladnjaka ima vode, provjerite sljedeće:

- Otvor za odvod u stražnjem dijelu prostorije je slobodan.

Ako se na stražnjem zidu hladnjaka formira led:

- Normalno je da se na stražnjoj stijenci hladnjaka formiraju kapljice leda. To ne znači da postoji greška u uređaju.
- Provjerite da unutar hladnjaka nema predmeta koji su u kontaktu s stražnjim zidom.
- Prilikom otvaranja vrata uređaja provjerite postoji li otpor. Ako se otvori i na najmanji dodir, to može značiti da treba zamijeniti traku za brtvljenje vrata.
- Provjerite brtve na vratima na bilo koja savijanja, prljavštinu ili oštećenja. Ako primijetite bilo što i ne možete sami riješiti problem, obratite se službi za korisnike da zamijenite brtvenu traku.
- To se može dogoditi zato što vrata ormara nisu pravilno postavljena. Ako niste sigurni, zatražite od svog instalatora da provjeri vrata ormara.

U zamrzivaču se formira previše rime:

- Prilikom otvaranja vrata uređaja provjerite postoji li otpor. Otvaranje najmanjim dodirom može značiti zamjenu trake za brtvljenje vrata.
- Provjerite brtve na vratima na bilo koja savijanja, prljavštinu ili oštećenja. Ako primijetite bilo što i ne možete sami riješiti problem, obratite se službi za korisnike da zamijenite brtvenu traku.

- To se može dogoditi zato što vrata ormara nisu pravilno postavljena. Ako niste sigurni, zatražite od svog instalatora da provjeri vrata ormara.

Montaža

Uređaj se nikada ne smije instalirati u blizini izvora topline, npr. grijalice ili peći, niti na vlažnim mjestima.

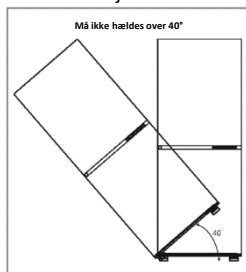

Fig.5

Pri postavljanju aparata potražite pomoć druge ili dvije osobe. Uređaj može imati oštre rubove. Koristite osobnu zaštitnu opremu prikladnu za zadatak i okoliš.

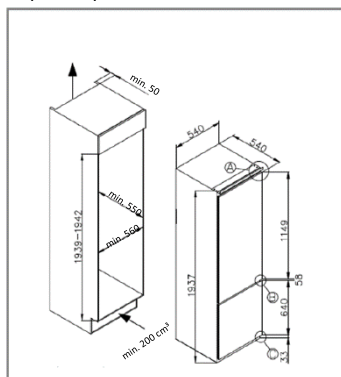

Fig.6

- Da biste osigurali da je aparat u ravni, koristite nogu podesive po visini na prednjoj strani uređaja.
- Sustav za hlađenje na stražnjoj strani uređaja ne smije dodirivati stražnji zid. Što je veći jaz, to je bolje.
- Uređaj mora biti postavljen uz dovoljnu ventilaciju. Pobrinite se da tamo

je prostor iznad aparata kako bi se omogućilo istjecanje zraka i da postoji prostor između stražnje strane uređaja i zida.

Ventilacija

Najvažnija je ventilacija prilikom ugradnje rashladne jedinice u kuhinju. Toplina se raziliha iz hladnjaka prostor se mora raspršiti u okolini. pogrešno ventilacija može dovesti do preranog kvara kompresora, prekomjerne struje potrošnja, potpuni kvar sustava i može poništiti jamstvo isporučeno s uređajem. Za proizvode dizajnirane za ugradnju u visoki ormar, moraju biti zadovoljeni sljedeći zahtjevi:

- Mora postojati dovod zraka smjestite u ormar kako biste omogućili dotok svježeg zraka.
- Na policu ispod hladnjaka / zamrzivača mora biti isječak, a isporučena rešetka za odzračivanje mora biti umetnuta u izrez.
- Alternativno, tanki komad utičnice može se ukloniti kako bi zrak mogao ući u jedinicu (preporučeno 600 mm x 10 mm).
- Gornji dio ormara mora biti ventiliran u sobu. Preporučena veličina ventilacijskog otvora: 500 x 30 mm. Ako namještaj ne dopušta dotok svježeg zraka u prostoriju, mora se osigurati ventilacijska utičnica ili druga sredstva za prozračivanje kako bi se osigurao prirodan protok zraka.
- Iza ormara mora biti prostora, tako da se hladan zrak provlači kroz kondenzator. Preporučuje se: 500 x 35 mm

Za pravilan rad uređaja važno je da vrh kućišta nije blokiran. Dubina kanala od 40-50 mm normalna je za većinu jedinica. U utičnici je potreban otvor za ventilaciju; ovo omogućuje da se zrak povuče preko kompresora i da izmjenjuju toplinu. Uz uređaj dolazi i ukrasna rešetka za dovršetak ovog oduška. Alternativno,

potrebni protok zraka se može postići uklonjanjem tankog presjeka (preporučljivo najmanje 600 mm x 10 mm).

U pravilu, što više zraka može ući i izaći, bolji je i učinkovitiji rad proizvoda.

Instalacija u ormaru

Manevrirajte aparatom u ormar uz pomoć jedne ili dvije druge osobe. Na dnu uređaja nalaze se dvije metalne ploče. Priložite bijele distančnike (Sl. 8) na ove ploče kao što je prikazano na Sl. 9.

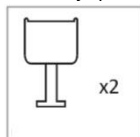

Fig.7



Fig.9

Pazite da su rubovi odstoynika u ravni s rubom baze ormara.

Kad je dno uređaja pravilno poravnjeno s rubom baze ormara, metalna obloga na vrhu uređaja trebala bi čvrsto sjediti uz rub ormarića (ako to ne čini, osigurajte da je baza poravnana kao što je prikazano na slici 9 i da je metalna obloga od Sl. 10 nije oštećen).

Pričvrstite vrh uređaja na vrh ormara kroz metalne rupe za vijke označene s 'T' na slici. 10.

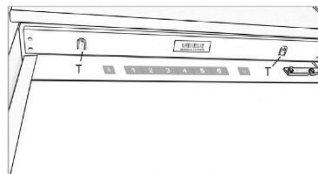

Fig.10

Izvadite bijele odstoynike s temeljnih ploča i pričvrstite ih na kućište ormara pomoću četiri isporučena vijka. Uklonite odstoynike.

Ugradnja zavjesa

- Provjerite ima li prostora između 3 i 4 mm između bočne stranice i zida ormara.
- Pronađite klizač u nosaču i pričvrstite kliznik na vrata zavjesa 20 do 22 mm od ruba zavjese, kao što je prikazano na slici 11, pazite da klizač bude centralno i vodoravno smješten unutar nosača.
- Rukom ga zategnite sigurno.
- Ispunite otvor na skočnoj strani isporučenim brtvilom / brtvenim trakama, kao što je prikazano na Sl. 12.
- Gotov izgled klizača vrata mora biti sličan prikazu na Sl. Slika 14 prikazuje dva klizača na mjestu.
- Provjerite jesu li se vrata uređaja pravilno otvorila, zatvorila i zatvorila. Kad je instalacija gotova i ako ste zadovoljni namještanjem uređaja u ormar, savijte i razbijte bijele distančnike označene s 'S', kao što je prikazano na isprekidanoj konturi sa Sl. 13. Ostatak poklopca razmaka ostavite preko metalnih ploča.

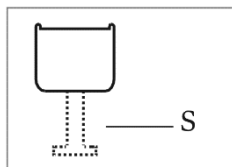

Fig.13

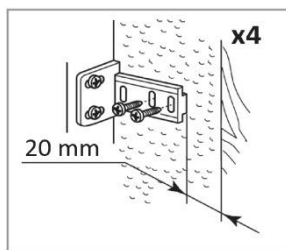

Fig.11

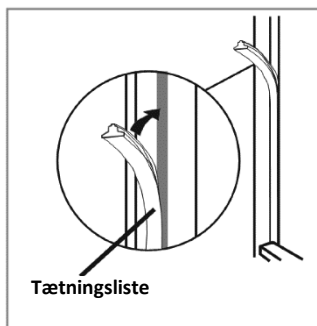

Fig.12

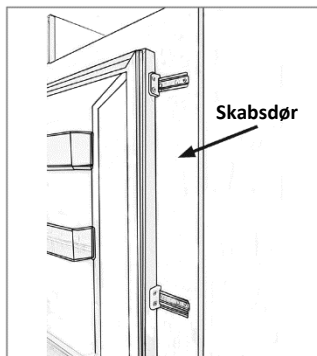

Fig.14

Važno: Nakon ugradnje provjerite je li uređaj pričvršćen u jedinici i jesu li se vrata (a) zatvorila i otvorila pravilno. Ako nema otpora na brtvama vrata prilikom otvaranja vrata, vjerojatno je da uređaj i / ili vrata ormara nisu pravilno postavljena.

Preokrenite vrata uređaja

Preporučujemo vam da potražite pomoć druge osobe kako bi vrata bila otvorena dok izvodite ovu radnju.

1. Pažljivo odvijte gornji pokrov šarke i otpustite vijke koji pričvršćuju gornji zglob na uređaj. Pri tome morate podržati gornja vrata.

2. Pažljivo uklonite gornja vrata i postavite na sigurno. Imajte na umu da su razmaci između vrata i šarke; uočite koliko ih ima i gdje se nalaze.
 3. Uklonite središnji zglob tako što uklonite vijke koji ga pričvršćuju za uređaj. Podržavajte donja vrata dok to radite.
 4. Uklonite donja vrata i postavite na sigurno mjesto i ponovno zabilježite mjesto odstojanja.
 5. Zamijenite šarke tako da šarka koja je bila iznad nalazi sada na dnu suprotne strane.
 6. Ponovno montirajte donja vrata pomoću razmaknica i postavite središnji zglob na vrata. Nakon uklanjanja poklopca šarke čvrsto pričvrstite na uređaj.
 7. Postavite šarke tako da se šarka koja je bila ispod nalazi sada nalazi na vrhu suprotne strane. Ponovno spojite gornja vrata i "novi" gornji zglob i učvrstite ga čvrsto na uređaju.
 8. Priključite srednje poklopce i poklopce na gornji zglob da biste dovršili postupak.
 9. Odvijte sva četiri klizna držača na vratima i pomaknite ih na stranu koja je najudaljenija od novih položaja šarki prije instaliranja vrata ormara.
- Provjerite jesu li se vrata pravilno zatvorila
- Zatvoriti:
- Normalno je da je traka za brtvljenje postala pritisnuta nakon što se vrata promijene.
- Nakon zatvaranja vrata, sušilom za kosu proširite brtvu i popunite jaz između vrata i samog uređaja.
- Pazite da ne koristite sušilo za kosu preblizu uređaju, što može oštetiti brtvu. Udaljenost od cca. 10 cm bi trebalo biti prikladno.
- Kada završite, brtve i vrata treba se ohladiti prije nego što ih dodirnete.

Nakon završetka, brtva treba ostati na mjestu.

ZBRINJAVANJE STARIH UREĐAJA



Ovaj uređaj označen je sukladno Direktivi 2012/19/EZ o otpadnoj električnoj i elektroničkoj opremi (WEEE).

Oprema WEEE sadržava zagađujuće tvari (koje mogu prouzročiti negativne posljedice za okoliš) i osnovne komponente (koje se mogu ponovno upotrijebiti). Važno je da se oprema WEEE obrađuje primjenom odgovarajućih postupaka kako bi se uklonili i pravilno zbrinuli svi zagađivači te prikupili i reciklirali svi materijali.

Pojedinci mogu imati važnu ulogu u postizanju cilja da oprema WEEE ne postane ekološki problem. Potrebno je pridržavati se nekoliko osnovnih pravila:

Oprema WEEE ne smije se zbrinjavati kao kućanski otpad.

Oprema WEEE treba se zbrinuti na pripadajućim mjestima za prikupljanje otpada kojima upravljaju općina ili registrirana poduzeća. Kada je riječ o većim količinama opreme WEE, prikupljanje na kućnom pragu obavlja se u brojnim državama.

U brojnim se državama prilikom kupnje novog uređaja stari uređaj može vratiti prodavaču koji će ga preuzeti besplatno, samo ako je oprema iste vrste ili ima iste funkcije kako i kupljena oprema.

ŠTEDNJA ENERGIJE

Kako biste ostvarili bolju uštedu energije:

- Postavite uređaj dalje od izvora topline u dobro prozračenoj prostoriji gdje nije izložen izravnoj Sunčevoj svjetlosti.
- Ne stavljajte vruću hranu u zamrzivač kako biste izbjegli povećavanje unutrašnje temperature i stalan rad kompresora.
- Ne pretpavajte zamrzivač kako bi se zrak mogao pravilno kretati.
- Odledite uređaj ako postoji led koji olakšava hlađenje.
- Ako dođe do nestanka električne energije, preporučujemo vam da vrata zamrzivača budu zatvorena.
- Otvorite ili nakratko otvorite vrata uređaja.
- Ne namještajte temperaturu na iznimno niske vrijednosti.
- Uklonite prašinu na stražnjem dijelu uređaja.

Sukladnost

Postavljanjem oznake **CE** na ovaj uređaj potvrđujemo da on zadovoljava sve pripadajuće europske sigurnosne, zdravstvene i okolišne zahtjeve koji se primjenjuju unutar zakona kojem podliježe ovaj uređaj.

Hvala vam što ste kupili ovaj uređaj. Molimo vas da pre upotrebe ovog zamrzivača pažljivo pročitate uputstvo za upotrebu kako biste u potpunosti iskoristili njegove performanse. Svu dokumentaciju čuvajte radi kasnije upotrebe ili ukoliko neko drugi postane vlasnik zamrzivača. Ovaj uređaj namenjen je isključivo za upotrebu u domaćinstvima ili:

- u kuhinjskoj prostoriji u okviru prodavnica, kancelarija ili drugih radnih prostorija
- na poljoprivrednim dobrima, za korisnike hotela, motela ili drugih stambenih objekata
- u smeštajnim jedinicama za prenoćište s doručkom (B & B)
- za catering službe i slične primene koje ne podrazumevaju trgovinu na malo.

Ovaj uređaj se sme koristiti isključivo za skladištenje hrane, dok se svaka drugačija namena smatra opasnom i u tom slučaju proizvođač ne snosi nikakvu odgovornost za moguće kvarove. Takođe je preporučljivo da osmotrite uslove garancije. Molimo vas da imate na umu da je za potpuno iskorišćavanje performansi i besprekoran rad vašeg uređaja veoma važno da pažljivo pročitate ova uputstva. Nepridržavanje ovih uputstava može dovesti do toga da izgubite pravo na besplatno servisiranje u okviru garantnog roka.

BEZBEDNOSNE INFORMACIJE

Ovo uputstvo sadrži mnoštvo važnih bezbednosnih informacija. Savetujemo vam da ova uputstva čuvate na sigurnom mestu kako bi vam ona bila pri ruci i kako bi vam bila od koristi radi kvalitetnog rada uređaja. Frižider sadrži rashladni gas (R600a: izobutan) kao i izolacioni gas (ciklopentan), koji, iako zapaljivi, ni

najmanje ne utiču nepovoljno na okolinu.



Upozorenje:
opasnost od požara

Ukoliko dođe do oštećenja cevnog sistema sa rashladnim gasom:

- Izbegavajte upotrebu otvorenog plamena i izvora zapaljenja.

Dobro provetrite prostoriju u kojoj je uređaj smešten.

UPOZORENJE!

- Mora se voditi računa prilikom čišćenja uređaja/rukovanja uređajem da bi se izbegao kontakt sa metalnim žicama kondenzatora na poleđini uređaja, jer možete povrediti prste i ruke ili možete oštetiti uređaj.
- Nije predviđeno da se ovaj uređaj postavlja na bilo koji drugi uređaj ili ispod njega. Nemojte sedati niti se penjati na

vrh svog uređaja jer nije predviđen za takvu upotrebu. Možete se povrediti ili oštetiti uređaj.

- Vodite računa da ne dođe do priklještenja napojnog kabla tokom ili nakon podizanja/pomeranja uređaja, kako biste sprečili kidanje ili oštećivanje kabla.
- Prilikom postavljanja uređaja na njegovo mesto, vodite računa da pod, cevi, zidove itd. Nemojte pomerati uređaj tako što biste ga vukli za vrata ili ručku. Ne dopuštajte deci da se igraju s uređajem ili njegovim upravljačkim komandama. Naša kompanija neće snositi nikakvu odgovornost za bilo kakav kvar ukoliko se nisu sledila ova uputstva.
- Nemojte ovaj uređaj postavljati na mesto kojem ima vlage, ulja ili

prašine i nemojte ga izlagati suncu i vodi.

- Nemojte ovaj uređaj postavljati blizu bilo kakvih izvora toplote ili zapaljivih materijala.
- Ukoliko je došlo do kvara električnog napajanja, nemojte otvarati vrata uređaja. To se neće odraziti na zaleđenu hranu ukoliko kvar ne potraje duže od 11 sati. Ukoliko kvar bude vremenski trajao duže, hranu treba proveriti i odmah je upotrebiti ili je skuvati, a zatim ponovo zamrznuti.
- Ne brinite ukoliko ustanovite da se vrata horizontalnog zamrzivača teško otvaraju neposredno nakon njihovog zatvaranja. To se događa usled razlike u pritisku koji će se izjednačiti i dozvoliti da se vrata normalno otvore nakon nekoliko minuta.
- Nemojte uređaj priključivati na izvor

električnog napajanja dok se ne uklone sva ambalaža i transportni štitnici.

- Sačekajte da prođe najmanje 4 sati pre nego što uključite uređaj da bi se ulje u kompresoru sleglo ukoliko je uređaj bio polean tokom transporta.
- Ovaj zamrzivač se sme upotrebljavati samo za ono za šta je namenjen (tj. Čuvanje i zamrzavanje jestivih namirnica).
- Nemojte u vitrini za vino držati lekove ili uzorke za ispitivanje. Prilikom skladištenja temperaturno osetljive materije, može doći do njenog kvarenja ili neke druge nekontrolisane reakcije.
- Pre sprovođenja bilo kakve operacije, iskopčajte napojni kabl iz utičnice za električnu energiju.
- Prilikom prispeća uređaja, obavite proveru

da biste ustanovili da li je uređaj oštećen i da li su svi njegovi delovi i dodaci u savršenom stanju.

- Ukoliko dođe do curenja u rashladnom sistemu, izbegavajte kontakt s zidnom utičnicom i nemojte koristiti otvoren plamen. Otvorite prozor i dozvolite da uđe vazduh u prostoriju. Nakon toga, pozovite servisni centara.
- Nemojte koristiti produžne kablove ili adaptere za napajanje.
- Nemojte snažno povlačiti kabl ili savijati ga ili dodirivati ga prljavim rukama.
- Vodite računa da ne oštetite utikač i/ili utičnicu električnog napajanja; to može dovesti do strujnog udara ili izbijanja požara.
- Nemojte u unutrašnjosti zamrzivača stavljati ili skladištiti zapaljive i visoko isparljive

materijale kao što su eter, benzin, tečni naftni gas, propan, aerosol sprej boca, adhezivi, čist alkohol itd. Ovi materijali mogu prouzrokovati eksploziju.

- Ukoliko se kabl za napajanje ošteti, mora biti zamenjen od strane proizvođača, ovlašćenog serviseru ili jednako kvalifikovanog lica kako bi se izbegla opasnost.
- Nemojte blizu vitrine za vino koristiti ili skladištiti zapaljive sprejeve kao što je boja u spreju. To može prouzrokovati eksploziju ili požar.
- Na vrh uređaja nemojte postavljati predmete i/ili posude s vodom.
- Ne preporučujemo upotrebu produžnih kablova i adaptera sa više priključnih mesta.
- Nemojte uređaj izlagati vatri. Vodite računa da prilikom transporta ili tokom upotrebe ne oštetite rashladni

sistem/cevi uređaja. U slučaju oštećenja, nemojte uređaj izlagati vatri i potencijalnom izvoru zapaljenja i odmah provetrite prostoriju u kojoj se uređaj nalazi.

- Rashladni sistem koji se nalazi pozadi i unutar vitrine za vino sadrži rashladni gas. Stoga vodite računa da ne dođe do oštećivanja cevi.
- Nemojte upotrebljavati električne uređaje unutar pregrada za skladištenje namirnica osim ako nije reč o modelima koje je preporučio proizvođač.
- Pazite da ne oštetite rashladni sistem.
- Nemojte koristiti mehaničke uređaje ili druge predmete da biste upravljali procesom otapanja, osim ukoliko je reč o onome što je preporučio proizvođač.
- Nemojte upotrebljavati električne uređaje

unutar pregrada za skladištenje namirnica osim ako nije reč o načinu koji je preporučio proizvođač.

- Vodite računa da u ventilacionim otvorima na kućištu ili unutar uređaja nema fizičkih prepreka koje sprečavaju ventilaciju.
- Nemojte pokušavati da mraz unutar zamrzivača uklanjate koristeći zašiljene ili oštre predmete kao što su noževi i viljuške.
- Ne dodirujte unutrašnje elemente za hlađenje, pogotovo ne mokrim rukama, da se ne biste opekli ili povredili.
- Nikada nemojte koristiti fen za kosu, električne grejalice ili slične električne uređaje da biste otopili led.
- Nemojte koristiti nož ili neki oštri predmet da biste sastrugali mraz ili led koji se pojavio. To bi moglo dovesti do oštećivanja rashladnog

systema, usled čega bi moglo doći do zapaljenja rashladnog gasa ili bi vam isti mogao prsnuti u oči.

- Nemojte koristiti mehaničke uređaje ili drugu opremu da biste ubrzali proces otapanja.
- Nikako nemojte pokušavati da pomoću otvorenog plamena ili električne opreme, kao što su grejalice, paročistači, sveće, uljne lampe ili nešto nalik tome da biste ubrzali proces otapanja.
- Nikada nemojte vodom prati kompresor, već ga nakon čišćenja temeljno obrišite suvom krpom da biste sprečili pojavljivanje rđe.
- Preporučljivo je da utikač uvek bude čist jer prljavština na njemu može prouzrokovati požar.
- Ovaj uređaj je dizajniran i konstruisan isključivo za upotrebu u domaćinstvima.

- Garanti rok će biti prekinut ukoliko je uređaj postavljen ili ukoliko se koristi u komercijalne svrhe ili van domaćinstva.
- Ovaj uređaj se mora postaviti na odgovarajući način, na odgovarajućem mestu i njime se mora rukovati u skladu s uputstvima koji se nalaze u brošuri Korisničko uputstvo.
- Garancija je primenjiva samo na nove uređaje i ne može se preneti ukoliko je uređaj preprodat.
- Naša kompanija ne snosi nikakvu odgovornost za slučajno oštećivanje i oštećivanje koje je posledica nemarnog korišćenja.
- Ova garancija ni na koji način ne umanjuje vaša prava garantovana ustavom i zakonom.
- Nemojte vršiti popravke na Vitrinama za vino. Sve popravke mora

izvoditi isključivo za to kvalifikovano osoblje.

BEZBEDNOST DECE!

- Ukoliko uklanjate stari uređaj sa bravom ili rezom na vratima, postarajte se da su obezbeđene da deca ne bi mogla upasti u unutrašnjost zamrzivača.
- Ovaj uređaj smeju koristiti deca od 8 i više godina, kao i osobe čije su fizičke i mentalne sposobnosti i čula smanjene ili kojima nedostaje iskustvo i znanje za korišćenje ovog uređaja; takvim osobama treba obezbediti odgovarajući nadzor ili uputstva o bezbednom korišćenju ovog uređaja i treba ih upoznati s potencijalnim opasnostima.
- Deca se ne smeju igrati s ovim uređajem. Deca ne smeju bez nadzora obavljati procese

čišćenja i redovnog održavanja.

Pre prve upotrebe

Potrebno je da ostavite frižider da miruje najmanje dvadeset i četiri sata pre nego što uključite napajanje.

Preporučuje se da, pre prve upotrebe, očistite unutrašnjost uređaja rastvorom sode bikarbone i tople vode, a zatim da unutrašnjost temeljno osušite.

Napomena:

Uređaj će početi s radom na temperaturi podešenoj na 3 i raditi neprekidno dok se ne spusti na odgovarajuću temperaturu. Ukoliko je uređaj isključen, potrebno je da ga ostavite da miruje pet minuta pre nego što ga ponovo uključite, kako biste sprečili nepotrebno oštećenje kompresora.

Upotreba frižidera

- Nikada ne stavljajte nepokrivenu tečnost u frižideru.
- Nikada ne stavljajte vruću hranu u frižider. Topla hrana treba da se ohladi do sobne temperature pre nego što je stavite u frižider.
- Ništa ne sme biti naslonjeno na zadnji zid frižidera, jer to može izazvati stvaranje leda i moguće probleme sa kondenzacijom koje je teško ukloniti.
- Proverite da li je hrana čista i da li je obrisana suvišna voda pre stavljanja u frižider.
- Nemojte prepuniti frižider. Između namirnica mora biti dovoljno prostora kako bi hladni vazduh mogao slobodno da cirkuliše.

Upotreba zamrzivača

- Zamrzivači su predviđeni isključivo za skladištenje zamrznute hrane.
- Nikada ne stavljajte vruću ili toplu hranu u zamrzivač, ostavite je da se potpuno ohladi pre nego što je stavite u zamrzivač.
- Čuvajte namirnice u malim pakovanjima. Na taj način se smanjuje vreme zamrzavanja i poboljšava kvalitet namirnica nakon odmrzavanja.

- Kada se hrana jednom odmrzne, ne sme se ponovo zamrzavati. Odmrzните samo onoliko hrane koliko je potrebno da biste sprečili rasipanje.

- Pića u flašama ili konzervama ne smeju se čuvati u zamrzivačima jer mogu eksplodirati.

Podešavanje vlažnosti fiok

Fioka za voće i povrće ovog uređaja sadrži klizač za podešavanje nivoa vlažnosti. Povrće i slični proizvodi skloni uvenuću (npr. lišće spanaća, začinsko bilje poput bosiljka itd.) treba čuvati u fioci za voće i povrće, a klizač za podešavanje držati zatvorenim (na desno). Držanjem klizača za podešavanje zatvorenim, vodena para se zadržava u fioci i omogućava da zeleno povrće ostane duže čvrsto i sveže. Suprotno tome, voće koje je podložno truljenju treba čuvati u fioci za voće i povrće s potpuno otvorenim klizačem za podešavanje vlažnosti (u potpunosti na levo). Na ovaj način se omogućava da gasovi koje određeni proizvodi ispuštaju i koji ubrzavaju proces truljenja brže izađu iz fiok.

Skladištenje

Frižider služi za kratkotrajno skladištenje hrane. Iako je moguće održavanje niskih temperatura, ne preporučuje se skladištenje hrane duži vremenski period.

Usled cirkulacije hladnog vazduha u frižideru temperatura u odeljcima može varirati. Stoga hranu treba čuvati u različitim odeljcima, u zavisnosti od vrste. Odeljak 7 je najhladniji deo frižidera.

1. Maslac, sirevi itd.
2. Hrana u teglama i flašama
3. Pića, npr. mleko
4. Kuvana hrana
5. Jogurti, konzervirana hrana itd.
6. Flaše od 75 cl ili gotova jela itd.
7. Sveže meso i riba
8. Voće i povrće

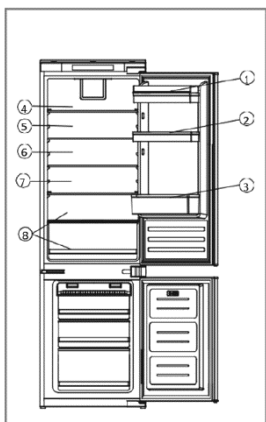

Slika 1

Police frižidera se mogu premeštati u skladu sa potrebama za odlaganje u frižideru.

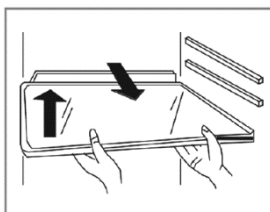

Slika 2

Da biste premestili policu, podignite zadnji deo, a zatim je izvucite napolje. Da biste je zamenili, gurnite policu nazad u prorez, a zatim spustite zadnji deo. Police za vino mogu se raspoređivati ili izvlačiti po želji.

Upravljačka ploča

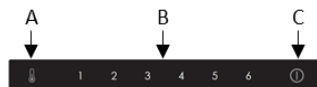

Slika 3

A. Senzor za podešavanje temperature u frižideru

Ovo dugme služi za podešavanje temperature u frižideru. Pritisnite jednom ovaj senzor da biste aktivirali podešavanje, a zatim onoliko puta koliko je potrebno dok ne dođete do željenog nivoa. Podešavanje se kreću u rasponu

od 1 do 6, pri čemu je 1 najtoplije, a 6 najhladnije.

Napomena: Ukoliko je moguće, izbegavajte da temperatura uvek bude podešena na 6. Ovo pomaže da se smanji opterećenje kompresora i rashladnog sistema.

B. Displej za podešavanje temperature u frižideru

Ovaj displej osvetljava trenutnu postavku temperature. Opcija za podešavanje temperature će kružiti na displeju.

Napomena: Nemojte koristiti brojeve 1 do 6 za promenu temperature. Umesto toga, koristite senzor za podešavanje temperature frižidera (A).

C. Dugme za napajanje

Pomoću ovog senzora možete uključiti i isključiti uređaj (režim pripravnosti). Senzor će biti osvetljen kada je uređaj isključen.

Održavanje i čišćenje

Pre čišćenja ili održavanja uvek isključite uređaj iz struje.

Preporučuje se čišćenje frižidera i zamrzivača rastvorom sode bikarbone i mlake

vode. Nemojte koristiti abrazivna sredstva ili deterdžente. Isperite i dobro osušite nakon čišćenja.

Police i posude čistite odvojeno ručno blagim rastvorom za pranje tečnosti i vode. Ne stavljajte ih u mašinu za pranje sudova.

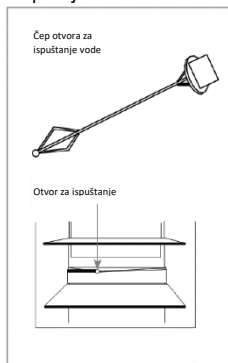

Slika 4

Otvor za ispuštanje vode na zadnjoj strani frižidera treba periodično čistiti kako bi se sprečilo sakupljanje odmrznute vode unutar frižidera. Čep otvora za ispuštanje vode se može koristiti za čišćenje otvora za ispuštanje vode.

Ako se uređaj neće koristiti duže vreme, isključite ga i očistite. Vrata treba ostaviti odškrinuta kako bi se sprečio nastanak plesni i neprijatnih mirisa.

Odmrzavanje frižidera

Frižider je samootapajući. Sva voda iz frižidera ističe kroz kanal na zadnjoj strani frižidera, osim ako otvor za ispuštanje vode nije blokiran. Važno je da kanal za oticanje vode uvek održavate čistim

pomoću isporučenog alata za čišćenje. Odmrznuta voda sakuplja se u posudi za isparavanje na zadnjoj strani uređaja i raspršuje se isparavanjem.

Odmrzavanje zamrzivača

Zamrzivač ima 'No Frost' sistem koji sprečava stvaranje naslaga leda. Pri normalnoj upotrebi, ne bi trebalo da postoji potreba za redovnim odmrzavanjem zamrzivača.

Kao pomoć pri servisiranju ili čišćenju, uređaj ima režim prisilnog odmrzavanja koji se može aktivirati dodiranjem i pritiskom senzora A i C na Slici 3 u trajanju od oko 3 sekunde. Senzor za podešavanje temperature u frižideru (A) će treptati kako bi potvrdio da je funkcija prisilnog odmrzavanja aktivna. Ova funkcija bi trebalo da se automatski deaktivira kada temperatura zamrzivača dostigne između 10 i 12 °C.

Napomena: Ako redovno nalazite velike količine leda ili vode u zamrzivaču, verovatno se vrata ne zatvaraju dobro. Uzrok tome bi mogao biti neispravan zaptivač na vratima ili nepravilno postavljena ili preteška ukrasna vrata. Za više informacija pogledajte odeljak za rešavanje problema sa ledom.

Rešavanje problema

Ako imate bilo kakvih problema sa uređajem, trebalo bi da pogledate odeljak za rešavanje problema pre nego što pozovete Korisničku službu.

Ukoliko uređaj ne radi, uverite se:

- da je uređaj priključen na izvor napajanja;
- da su osigurači u kući netaknuti i da osigurač na utikaču nije pregoreo;
- da frižider nije isključen;
- da je utičnica ispravna. Da biste to proverili, priključite drugi električni uređaj da vidite da li je utičnica neispravna.

Ako uređaj radi, ali ne baš dobro, uverite se:

- da uređaj nije preopterećen;
- da je termostat podešen na odgovarajuću temperaturu;
- da se vrata potpuno zatvaraju.
- da je sistem za hlađenje sa zadnje strane uređaja čist i bez prašine kao i da ne dodiruje zadnji zid;
- da ima dovoljno ventilacije na bočnim i zadnjim zidovima.

Ukoliko je uređaj bučan, uverite se:

- da je uređaj nivelisan i stabilan;
- da je prostor oko bočnih i zadnjih zidova čist i da nije nešto naslonjeno na uređaj.
- Napomena: Gas za hlađenje u frižideru može da stvara blagi zvuk žuborenja ili grgoljenja, čak i kada kompresor ne radi.

Ukoliko se uređaj oglašava zvučnim signalom, proverite:

- da li su vrata zatvorena. Alarm će se oglasiti nakon 60 sekundi od otvaranja vrata.

Ako u dnu frižidera ima vode, proverite:

- da otvor za odvod sa zadnje strane frižidera nije zapušten.

Ako se na zadnjem zidu frižidera nakupio led:

- Uobičajeno je da se na zadnjem zidu frižidera stvara malo ledenih kapljica. To ne znači da je uređaj u kvaru.
- Vodite računa da namirnice u frižideru ne budu u kontaktu sa zadnjim zidom.

- Proverite da li prilikom otvaranja vrata uređaja postoji određeni otpor. Ako se otvaraju bez ikakvog otpora, moguće je da treba zameniti zaptivač vrata.
- Proverite da li je zaptivač iskrivljen, da li na njemu ima nekih nečistoća ili oštećenja. Ako primetite nešto od navedenog, a ne možete sami da rešite problem, pozovite Korisnički servis da dogovorite zamenu zaptivača.
- Razlog tome mogu biti pogrešno postavljena ukrasna vrata. Ako imate bilo kakvih nedoumica, zatražite od osobe zadužene za postavljanje da proveri ukrasna vrata.

Ako se u zamrzivaču nakupila prevelika količina leda:

- Proverite da li prilikom otvaranja vrata uređaja postoji određeni otpor. Ako se otvaraju bez ikakvog otpora, moguće je da treba zameniti zaptivač vrata.
- Proverite da li je zaptivač iskrivljen, da li na njemu ima nekih nečistoća ili oštećenja. Ako primetite nešto od navedenog, a ne možete sami da rešite problem, pozovite Korisnički servis da dogovorite zamenu zaptivača.
- Razlog tome mogu biti pogrešno postavljena ukrasna vrata. Ako imate bilo kakvih nedoumica, zatražite od osobe zadužene za postavljanje da proveri ukrasna vrata.

Postavljanje

Ovaj uređaj se ne sme postavljati u blizini izvora toplote, npr. grejnih elemenata ili šporeta, niti na vlažnim mestima.

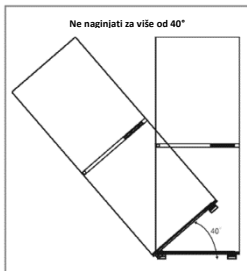

Sl. 5

Zatražite pomoć još jedne ili dve osobe prilikom postavljanja ovog uređaja. Ovaj uređaj može imati oštre ivice. Nosite ličnu zaštitnu opremu u skladu sa situacijom i okruženjem.

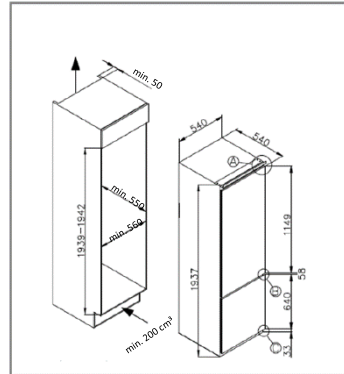

Sl. 6

- Kako biste osigurali da je uređaj nivelisan, koristite stope za nivelisanje sa prednje strane uređaja.
- Sistem za hlađenje sa zadnje strane uređaja ne sme biti u kontaktu sa zadnjim zidom. Što je razmak veći, to bolje.
- Uređaj se mora postaviti tako da postoji adekvatna ventilacija. Obezbedite da postoji prostor iznad uređaja kako bi vazduh mogao da izlazi, kao i da ostane prostora između zadnje strane uređaja i zida.

Ventilacija

Glavna stvar koju treba imati na umu prilikom postavljanja bilo koje rashladne jedinice u nameštenu kuhinju jeste ventilacija. Toplota uklonjena iz odeljka za hlađenje treba da se rasprši u atmosferu. Nepravilna ventilacija može dovesti do preuranjenog kvara kompresora, prekomerne potrošnje struje, kvara celokupnog sistema, a može i poništiti garanciju koja se dobija uz uređaj. Sledeći uslovi moraju biti ispunjeni u slučaju proizvoda za koje

je predviđeno postavljanje u visoko kućište:

- Potrebno je obezbediti dotok vazduha negde u kuhinjskom elementu kako bi vazduh mogao slobodno da ulazi.
- U postolju ispod frižidera/zamrzivača treba napraviti izrez, uz urednu završnicu postavljanjem isporučene rešetke ventilacionog otvora.
- Umesto toga, možete ukloniti tanak deo postolja (preporučeni dimenzija 600 mm x 10 mm) kako bi vazduh mogao da ulazi u jedinicu.
- Gornji deo kuhinjskog elementa mora da ima ventilacioni otvor ka prostoriji. Preporučena veličina ventilacionog otvora: 500 x 30 mm. Ukoliko nameštaj ne dozvoljava slobodno strujanje vazduha kroz prostoriju, potrebno je obezbediti ventilacioni otvor u postolju ili neki drugi vid ventilacije kako bi vazduh mogao nesmetano da struji.
- Na zadnjoj strani kuhinjskog elementa mora biti prostora kako bi hladan vazduh mogao da prelazi preko kondenzatora. Preporučuje se: 500 x 35 mm.

Kako bi se uređaj mogao pravilno koristiti, važno je da gornji deo kućišta ne bude blokiran. Za većinu jedinica standardna je dubina kanala od 40-50 mm.

U postolju jedinice treba da postoji ventilacioni otvor; to omogućava prelazak hladnog vazduha preko kompresora i razmenu toplote. Kako bi ovaj ventil dobio urednu završnicu, uz uređaj se isporučuje ukrasna rešetka. Umesto toga, potrební protok vazduha može se dobiti uklanjanjem tankog dela postolja (najmanjih preporučeni dimenzija 600 mm x 10 mm).

Po pravilu, što više vazduha može da ulazi i izlazi, to će bolje i efikasnije uređaj raditi.

Postavljanje u kuhinjski element

Pažljivo postavite uređaj u kuhinjski element uz pomoć još jedne ili dve osobe. Na osnovi uređaja nalaze se dve metalne pločice. Postavite isporučene bele odstojnike (sl. 8) na ove pločice, kako je prikazano na sl. 9.

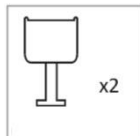

Sl. 7

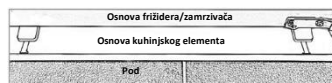

Sl. 9

Proverite da li su ivice odstojnika u ravni sa ivicom osnove kuhinjskog elementa. Ako je osnova uređaja pravilno poravnata sa ivicom osnove kuhinjskog elementa, metalna obloga na gornjem delu uređaja treba da bude u ravni sa ivicom kuhinjskog elementa i odmah uz nju (ako nije, proverite da li je osnova poravnata kao na sl. 9 i da li je metalna obloga prikazana na sl. 10 oštećena). Pričvrstite gornji deo uređaja za gornji deo kuhinjskog elementa kroz rupe za zavrtnje na metalnoj oblozi koje su na sl. 10 obeležene slovom 'T'.

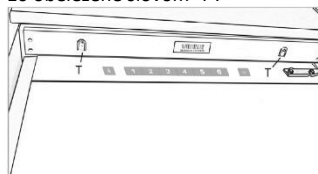

Sl. 10

Uklonite bele odstojnike sa pločica osnove i pričvrstite pločice za osnovu kuhinjskog elementa pomoću četiri isporučena zavrtnja. Zamenite odstojnike.

Postavljanje spoljašnjih vrata

- Proverite da li između strane koja nije pričvršćena šarkom i zida kuhinjskog elementa postoji razmak od 3 do 4 mm.
- Postavite klizač u nosač i pričvrstite klizač za spoljašnja vrata 20 do 22 mm od ivice spoljašnjih vrata kako je prikazano na slici 11, pazeći da klizač bude postavljen u nosač centralno i horizontalno. Dobro pričvrstite rukom.
- Popunite prazan prostor sa strane koja nije pričvršćena šarkom tako što ćete postaviti isporučeni zaptivač, kako je prikazano na sl. 12.
- Klizači na vratima treba da izgledaju otprilike kao na sl. 14, gde su prikazana 2 postavljena klizača.
- Proverite da li se vrata uređaja pravilno otvaraju, zatvaraju i zaptivaju. Kada ste završili, i ako ste zadovoljni kako je uređaj postavljen u kuhinjski element, savijte i namestite delove belih odstoynika obeležene slovom 'S' kako je prikazano isprekidanom linijom na sl. 13. Ostatak poklopca odstoynika treba da ostane na svom mestu, preko metalnih pločica.

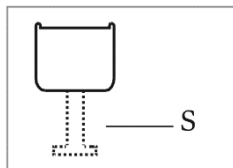

Sl. 13

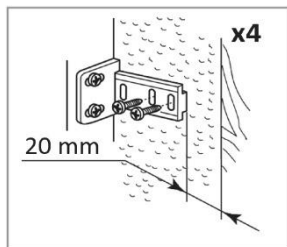

Sl. 11

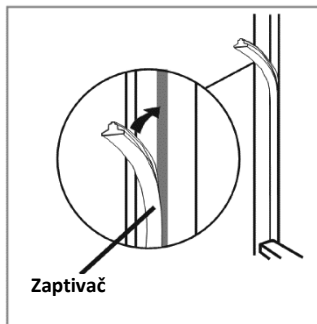

Sl. 12



Sl. 14

Važno: Po završetku postavljanja proverite da li je uređaj pričvršćen unutar jedinice i da li se vrata pravilno zatvaraju i otvaraju. Ukoliko zaptivači na vratima ne pružaju otpor prilikom otvaranja vrata, verovatno je da vrata uređaja i/ili ukrasna vrata nisu pravilno postavljena.

Promena smeru otvaranja vrata uređaja

Preporučujemo vam da potražite pomoć druge osobe koja će pridržavati vrata dok ovo radite.

1. Pažljivo odvojite poklopce sa gornje šarke i odvrnite zavrtnje kojima je gornja šarka pričvršćena za uređaj; dok to radite, morate pridržavati gornja vrata.
2. Pažljivo skinite gornja vrata i odložite ih na bezbedno mesto. Imajte na umu da

između vrata i šarke postoje odstojnici; pogledajte koliko ih je i njihov položaj.

3. Uklonite centralnu šarku tako što ćete izvaditi zavrtnje kojima je pričvršćena za uređaj; dok to radite, morate pridržavati donja vrata.
4. Skinite donja vrata i odložite ih na bezbedno mesto; obratite pažnju na položaj delova odstojnika.
5. Onu šarku koja je bila gore postavite dole sa suprotne strane.
6. Ponovo postavite donja vrata pomoću odstojnika i postavite centralnu šarku na vrata. Sklonite poklopce i dobro pričvrstite šarku za uređaj.
7. Onu šarku koja je bila dole postavite gore sa suprotne strane. Ponovo postavite gornja vrata i „novu“ gornju šarku i dobro je pričvrstite za uređaj.
8. Postavite centralne poklopce i poklopce gornje šarke kako biste završili proces.
9. Odšrafite sva četiri nosača za klizače sa vrata i pomerite ih na stranu koja je najudaljenija u odnosu na nove položaje šarki pre postavljanja ukrasnih vrata. Pravilno obezbeđivanje zaptivača vrata:
Normalno je da zaptivač bude kompresovan nakon promene smera otvaranja vrata. Zatvorite vrata i fenom za kosu zagrevajte zaptivač kako bi se proširio i popunio prazan prostor između vrata i glavnog dela uređaja.
Pazite da fen ne držite previše blizu uređaja kako se zaptivač ne bi oštetio. Biće dovoljno rastojanje od otprilike 10 cm.
Kada ste završili, sačekajte da se zaptivač i vrata ohlade pre nego što ih dodirnete. Nakon toga, zaptivač bi trebalo da ostane u pravilnom položaju.

ODLAGANJE STAROG UREĐAJA



Ovaj uređaj je obeležen u skladu sa evropskom direktivom 2012/19/EU o otpadnoj električnoj i elektronskoj opremi (OEEO).

OEEO materijali sastoje se od zagađujućih supstanci (koje mogu imati negativne posledice po okolinu), kao i osnovnih komponenti (koje se mogu ponovo upotrebiti). Važno je da OEEO materijali budu podvrgnuti posebnim tretmanima, kako bi se uklonili i odložili svi zagađivači na odgovarajuć način, a sačuvali i reciklirali svi materijali kod kojih je to moguće. Svaki pojedinac može imati važnu ulogu u ulaganju napora da OEEO materijali ne postanu pretnja po okolinu; od suštinske je važnosti da se slede neka osnovna pravila:

OEEO materijale ne treba tretirati kao kućni otpad.

OEEO materijali se moraju ostaviti na odgovarajućim mestima za prikupljanje reciklirajućeg otpada, koja su u nadležnosti lokalne samouprave ili za to registrovanih kompanija. U mnogim zemljama, organizovano je sakupljanje krupnog otpada

U mnogim zemljama, prilikom kupovine novog uređaja, stari možete vratiti trgovcu koji je dužan da ga preuzme bez naknade, i to ukoliko je uređaj identičan i poseduje iste funkcije kao i kupljena oprema.

UŠTEDA ENERGIJE

Radi bolje uštede energije savetujemo sledeće:

- Postavljanje uređaja daleko od izvora toplote, ne izlaganje istih direktnoj sunčevoj svetlosti i držanje zamrzivača u dobro provetravanoj prostoriji.
- Izbegavajte da u frižider stavljate vrelu hranu jer to može dovesti do povećavanja unutrašnje temperature, a samim tim i neprestanog rada kompresora.
- Nemojte pretrpavati zamrzivač namirnicama radi dobre cirkulacije vazduha.
- U slučaju pojave leda u uređaju, otopite ga da biste olakšali prenos hladnoće.
- U slučaju prekida električne energije, preporučljivo je da vrata frižidera ostanu zatvorena.
- Vrata uređaja otvarajte što je ređe moguće.
- Izbegavajte da na uređaju zadajete veoma nisku temperaturu.
- Čistite prašinu koja se nalazi na prednjoj strani uređaja.

Usklađenost

Postavljanjem znaka **CE** na ovaj uređaj, potvrđujemo usklađenost s odgovarajućim evropskim zahtevima o bezbednosti, zaštiti zdravlja i životne sredine koji su zakonski primenljivi za ovaj uređaj.

Děkujeme vám, že jste si zakoupili tento spotřebič.

Před tím, než budete mrazák používat, přečtěte si pozorně pokyny v této příručce, abyste maximalizovali jeho výkon. Uchovejte dokumentaci pro následné použití nebo pro nového vlastníka. Tento spotřebič je určen výhradně pro použití v domácnosti nebo podobných aplikacích, jako jsou:

- kuchyňské kouty pro zaměstnance v dílnách, kancelářích a jiných pracovních prostředích
- farmy, v hotely, motely a jiné typy residencí
- noclehárny (B & B)

- cateringové služby a podobné aplikace, kde nejde o maloobchodní prodej

Tento spotřebič se může používat pouze pro skladování potravin. Jakékoliv jiné využití se považuje za nebezpečné a výrobce nenese odpovědnost za jakékoliv škody.

Doporučujeme vám, abyste si přečetli záruční podmínky. Abyste dosáhli nejlepšího možného výkonu a bezporuchového provozu svého spotřebiče, je velmi důležité, abyste si pečlivě přečetli tyto pokyny. Pokud nebudete dodržovat tyto pokyny, můžete ztratit nárok na bezplatný servis v záruční době.

BEZPEČNOSTNÍ INFORMACE

Tento návod obsahuje mnoho důležitých bezpečnostních informací.

Doporučujeme vám uchovat tyto pokyny na bezpečném místě, aby byly snadno dostupné a používání spotřebiče bylo bezproblémové.

Mrazák obsahuje plynné chladivo (R600a: isobutan) a izolační plyn (cyklopentan). Tyto plyny jsou šetrné k životnímu prostředí, ale jsou hořlavé.



Upozornění:
nebezpečí požáru

Pokud dojde k poškození okruhu chladiva:

- nepřibližujte se s otevřeným ohněm a zdroji hoření.

Důkladně větrejte místnost, ve které je spotřebič umístěn.

VAROVÁNÍ!

- Při čištění/přemísťování spotřebiče musíte dát pozor, abyste se nedotkli kovových drátů výměníku tepla na zadní straně spotřebiče. Mohli byste si poranit prsty nebo ruku, nebo poškodit spotřebič.
- Spotřebič není konstruován pro umístění na jiném spotřebiči. Nepokoušejte se sedat si nebo stoupat na spotřebič. Není na to konstruován. Mohli

- byste se zranit nebo poškodit spotřebič.
- Při přenášení/přesouvání spotřebiče dbejte, aby se kabel napájení nezachytil pod spotřebičem. Mohlo by dojít k přeříznutí nebo poškození kabelu napájení.
 - Při umísťování svého spotřebiče dejte pozor, aby se nepoškodila podlaha, potrubí, stěny atd. Nepřemisťujte spotřebič taháním za víko nebo kliku. Nenechte děti, aby si se spotřebičem hráli nebo manipulovali s ovladači. Pokud nebudou tyto pokyny dodrženy, naše společnost se zříká veškeré odpovědnosti.
 - Neinstalujte spotřebič ve vlhkém, mastném nebo prašném prostředí, zabraňte působení přímých slunečních paprsků nebo vody.
 - Neinstalujte spotřebič poblíž zdrojů tepla nebo hořlavých materiálů.
 - Pokud dojde k výpadku proudu, neotevírejte víko. Zmrzlé potraviny by neměly být ovlivněny, pokud bude výpadek proudu kratší než 20 hodin. Pokud je výpadek proudu delší, je nutné potraviny zkontrolovat a okamžitě sníst, nebo uvařit a poté zmrazit.
 - Pokud zjistíte, že víko truhlicového mrazáku lze obtížně otevřít, hned jak je zavřete, nemějte obavy. Je to způsobeno rozdílem tlaku, který se vyrovná, a budete moci víko otevřít za několik minut.
 - Nepřipojujte spotřebič k napájení elektrickým proudem, dokud nejsou odstraněny všechny obaly a chrániče pro přepravu.
 - Pokud byl spotřebič přepravován ve vodorovné poloze, před

- zapnutím jej nechte stát alespoň 4 hodiny, aby se usadil olej v kompresoru.
- Tento mrazák se smí používat pouze k zamýšleným účelům (tj. ukládání a mrazení potravin).
 - V chladničce na víno neskladujte léky nebo materiály určené pro výzkum. Pokud budete skladovat materiál, který vyžaduje přísnou kontrolu teploty skladování, je možné, že dojde k jeho znehodnocení nebo může dojít k nekontrolované reakci a vzniku nebezpečí.
 - Před jakoukoliv manipulací se spotřebičem, odpojte kabel napájení od zásuvky.
 - Při dodání zkontrolujte, že produkt není poškozen a že všechny součásti a příslušenství jsou v dokonalém stavu.
 - Pokud dojde k úniku chladiva, nedotýkejte se zásuvky a nepoužívejte otevřený oheň. Otevřete okno a vyvětrejte. Poté zavolejte servisní středisko a požádejte o opravu.
 - Nepoužívejte prodlužovací kabely nebo adaptéry.
 - Netahejte a neohýbejte kabel napájení, nedotýkejte se zásuvky mokřýma rukama.
 - Vyhněte se poškození zástrčky nebo kabelu napájení; mohlo by dojít k úrazu elektrickým proudem nebo požáru.
 - Neumisťujte ani neukládejte hořlavé nebo vysoce prchavé látky, jako jsou éter, benzín, LPG, propan, aerosolové nádoby, lepidla, čistý alkohol atd. Tyto materiály mohou způsobit výbuch.
 - Je-li napájecí kabel poškozen, musí jej vyměnit výrobce, jeho servisní technik nebo

podobně kvalifikovaný technik, aby nedošlo ke vzniku nebezpečných situací.

- Poblíž chladničky na víno nepoužívejte ani neukládejte hořlavé spreje, jako jsou barvy ve spreji. Mohlo by dojít k výbuchu nebo požáru.
- Na horní stranu spotřebiče nepokládejte předměty nebo nádoby s vodou.
- Nedoporučujeme používat prodlužovací kabely ani síťové adaptéry.
- Nelikvidujte spotřebič spálením. Při přepravě a používání spotřebiče dbejte, aby nedošlo k poškození okruhu/potrubí chladiva. V případě poškození nevystavujte spotřebič ohni, zdrojům vznícení a okamžitě vyvětrejte místnost, ve které je spotřebič umístěn.
- Systém chlazení umístěný za a uvnitř

chladničky na víno obsahuje chladivo. Zabraňte poškození potrubí.

- Uvnitř prostoru pro skladování potravin ve spotřebiči nepoužívejte elektrické spotřebiče, pokud se nejedná o spotřebiče doporučené výrobcem.
- Nepoškodte okruh chladiva.
- Nepoužívejte mechanické nástroje ani jinak neurychlujte proces rozmrazování. Používejte pouze prostředky doporučené výrobcem.
- Uvnitř prostoru pro skladování potravin nepoužívejte elektrické spotřebiče, pokud se nejedná o spotřebiče doporučené výrobcem.
- Otvory pro ventilaci spotřebiče nebo skříně, ve které je spotřebič vestavěn, udržujte volné bez překážek.
- Pro odstraňování námrazy nepoužívejte

špičaté nebo ostré předměty.

- Nedotýkejte se vnitřních chladicích prvků, a to obzvláště pokud máte mokré ruce, protože byste se mohli popálit nebo zranit.
- Na pomoc odmrazování nikdy nepoužívejte vysoušeče vlasů, elektrické ohřívače a jiné podobné elektrické spotřebiče.
- Námrazu neškrábejte nožem nebo ostrými předměty. Mohlo by dojít k poškození okruhu chladiva a vyteklé chladivo může způsobit požár nebo poškození zraku.
- Nepoužívejte žádná mechanická zařízení pro urychlení procesu rozmrazování.
- Je absolutně nezbytné zabránit používání otevřeného ohně nebo elektrických přístrojů, jako jsou ohřívače, parní čističe, svíčky, olejové lampy a podobné, pro zrychlení fáze rozmrazování.
- Okolí kompresoru nikdy nemyjte vodou. Po vyčištění, abyste zabránili korozi, důkladně je otřete suchým hadrem.
- Doporučuje se udržovat zástrčku v čistotě. Nánosy prachu na zástrčce mohou způsobit požár.
- Produkt ve určen a vyroben pouze pro použití v domácnosti.
- Tato záruka pozbude platnosti, pokud je produkt instalován nebo používán v komerčních nebo nerezidenčních prostorách.
- Tento produkt musí být správně instalován, umístěn a provozován v souladu s pokyny uvedenými v brožuře Pokyny pro uživatele.
- Tato záruka je platná pouze pro nové produkty a není přenosná, pokud je produkt znovu prodán.

- Naše společnost vylučuje odpovědnost za náhodné nebo následné škody.
- Záruka v žádném případě neruší vaše práva vyplývající z předpisů nebo zákonů.
- Chladničku na víno neopravujte. Všechny opravy musí provádět pouze kvalifikovaný opravář.

BEZPEČNOST DĚTÍ!

- Pokud likvidujete produkt se zámkem nebo západkou na dveřích, zajistěte, aby byly dveře v bezpečné poloze, aby se v produktu nemohly zavřít děti.
- Tento spotřebič mohou používat děti starší 8 let a osoby s omezenými fyzickými, sensorickými nebo mentálními schopnostmi nebo osoby nezkušené a neznalé za předpokladu, že je zajištěn dostatečný dohled nebo jsou

poskytnuty dostatečné pokyny, jak používat spotřebič bezpečným způsobem, a že osoby rozumí možným rizikům.

- Děti si nesmí se spotřebičem hrát. Čištění a uživatelskou údržbu nesmí provádět děti bez dozoru.

Před prvním použitím

Před zapnutím napájení musíte nechat lednici nejméně dvacet čtyři hodin mimo provoz.

Před prvním použitím se doporučuje vyčistit vnitřek spotřebiče pomocí roztoku hydrogenuhličitanu sodného a teplé vody, a potom vnitřek důkladně vysušit.

Upozornění:

Spotřebič se spustí s nastavením teploty na číslo 3 a bude pracovat nepřetržitě, dokud nedosáhne správné teploty.

Pokud je spotřebič vypnutý, měli byste před opětovným zapnutím počkat pět minut, abyste zabránili zbytečnému poškození kompresoru.

Použití lednice

- Do lednice nikdy nedávejte odkryté tekutiny.
- Nikdy nedávejte do lednice horká jídla. Teplé jídlo by mělo být před vložením do lednice vychlazeno na pokojovou teplotu.
- Nic by nemělo spočívat na zadní stěně chladničky, protože by to mohla vytvořit jinovatka a možné problémy s kondenzací, které bude obtížné odstranit.
- Před vložením do lednice se ujistěte, že je jídlo čisté a jakoukoli další vodu jste setřeli.
- Nepřeplňujte lednici. Mezi potravinami by měl být dostatečný prostor, aby chladný vzduch mohl cirkulovat.

Použití mrazničky

- Prostory mrazničky jsou navrženy pro skladování pouze zmrazených potravin.
- Do mrazničky nikdy nedávejte horká nebo teplá jídla, před vložením do mrazničky je nechte úplně vychladnout.
- Potravinu skladujte v malých obalech. Tím se zkracuje doba zmrazování a zlepšuje kvalita jídla po rozmrazení.
- Jakmile je jídlo rozmrazeno, nesmí být znovu zmrazeno. Rozmrazujte pouze tolik

jídla, kolik je třeba, aby se zabránilo plýtvání.

- Lahvové nebo konzervované nápoje by neměly být skladovány v mrazničkách, protože by mohly explodovat.

Nastavení vlhkosti v spodní zásuvce

Spodní zásuvka v tomto spotřebiči je vybavena posuvníkem pro nastavení úrovně vlhkosti. Zelenina a podobné produkty, které mohou zvadnout (např. listy špenátu, byliny, jako je bazalka atd.), by měly být drženy v spodní zásuvce a posuvník pro nastavení úrovně vlhkosti by měl zůstat vypnutý (vpravo).

Udrčováním posuvníku pro nastavení úrovně vlhkosti vypnutého se v zásuvce drží vodní pára a následně se zelenina udržuje svěžeji a čerstvěji po delší dobu.

Naproti tomu ovoce, které je náchylné k hnilobě, by mělo být skladováno v zásuvce s posuvníkem pro nastavení vlhkosti zcela zapnutým (zcela doleva). To umožní, aby plyny emitované určitými produkty a které urychlují proces hniloby, opustily spodní zásuvku.

Skladování

Sekce lednice je určena pro krátkodobé skladování potravin. Přestože lze udržovat nízké teploty, nedoporučuje se delší skladování potravin.

Protože studený vzduch cirkuluje v lednici, může se teplota mezi jednotlivými částmi lišit. Potravinu by proto měly být skladovány v různých částech podle typu. Část 7 je nejchladnější částí lednice.

1. Máslo, sýr atd.
2. Jídlo ve sklenicích a lahvách
3. Nápoje, např. mléko
4. Vařené jídlo
5. Jogurty, konzervy atd.
6. 75 cl lahve nebo hotová jídla atd.
7. Čerstvé maso a ryby
8. Ovoce a zelenina

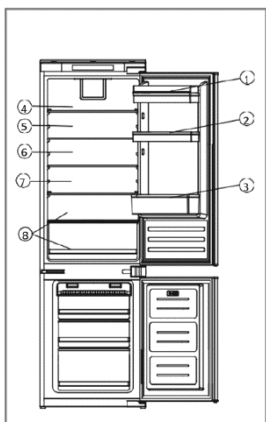

Obr. 1

Police lednice lze přesouvat podle požadavků na skladování uvnitř lednice.

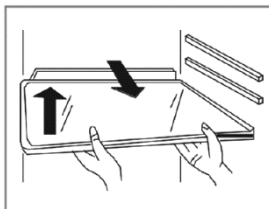

Obr. 2

Chcete-li police přesunout, zvedněte zadní část a vytáhněte ji ven. Přvyněně zasuňte polici zpět do slotu a potom spusťte zadní část.

Stojany na víno mohou být podle potřeby rozmístěny nebo odebrány.

Energeticky nejúspornější konfigurace vyžaduje, aby byly ve spotřebiči nainstalovány přihrádky, schránka na potraviny a police, viz obrázky výše.

Ovládací panel



Obr. 3

A. Čidlo nastavení teploty v lednici

Toto tlačítko se používá k nastavení teploty v lednici. Jedním stisknutím

tohoto senzoru aktivujete nastavení, a poté jej stisknete tolikrát, kolikrát je třeba, dokud není vybrána požadovaná úroveň. Rozsah nastavení se pohybuje od 1 do 6, přičemž 1 je nejvyšší a 6 nejnižší teplota.

Upozornění: Pokud je to možné, vyhněte se nastavení teploty na celou dobu na výšku 6. To také pomáhá zmírnit zatížení kompresoru a chladicího systému.

B. Displej nastavení teploty lednice

Tento displej zobrazuje aktuální nastavení teploty. Nastavení teploty bude zobrazeno na tomto displeji.

Upozornění: Ke změně teploty nepoužívejte čísla 1 až 6. Místo toho použijte čidlo nastavení teploty v lednici (A).

C. Tlačítko napájení

Pomocí tohoto senzoru se spotřebič zapíná a vypíná (pohotovostní režim). Senzor se rozsvítí, když je spotřebič vypnutý.

Pozice	Podmínky
1-2	Letní nebo okolní teplota mezi 25-35 ° C
3-4	Jarní, podzimní nebo okolní teplota mezi 15-25 ° C
5-6	Zima nebo okolní teplota mezi 5-15 ° C

Péče a čištění

Před čištěním spotřebič odpojte od napájecího zdroje.

Části lednice a mrazničky by měly být čištěny pomocí roztoku

hydrogenuhličitanu sodného a vlažné vody. Nepoužívejte abrazivní nebo čistící prostředky. Po omytí ji opláchněte a důkladně osušte.

Police a přihrádky

očistěte ručně jemným roztokem prostředku na mytí nádobí a vody.

Nedávejte je do myčky.

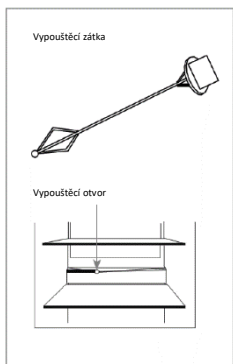

Obr. 4

Vypouštěcí otvor v zadní části lednice by měl být pravidelně čistěn, aby se zabránilo hromadění rozmrazené vody

uvnitř lednice. Vypouštěcí zátku lze použít k čištění vypouštěcího otvoru. Pokud nebudete spotřebič delší dobu používat, odpojte jej a vyčistěte. Dvířka by měla být ponechána mírně pootevřená, aby se zabránilo tvorbě plísní a nepříjemných zápachů.

Rozmrazování lednice

Lednice se rozmrazuje sama. Veškerá vytvořená voda vytéká z lednice kanálem v zadní části lednice, pokud není vypouštěcí otvor blokováno. Je důležité udržovat kanál vždy čistý pomocí dodaného čistícího nástroje.

Rozmrazená voda se shromažďuje v odpařovací misce na zadní straně spotřebiče a rozptýluje se odpařováním.

Rozmrazování mrazničky

Mraznička má systém bez námrazy, který je navržen tak, aby zabránil hromadění ledu. Při normálním používání by nemělo být nutné mrazicí systém pravidelně rozmrazovat.

Pro pomoc v době servisu nebo čištění má spotřebič režim nuceného rozmrazování, který lze aktivovat dotykem a přidržením senzorů A a C na obr. 3 po dobu přibližně 3 sekund. Čidlo nastavení teploty chladničky

(A) bude blikat, aby se potvrdilo, že je aktivní funkce nuceného rozmrazování. Tato funkce by se měla automaticky deaktivovat, jakmile teplota mrazničky dosáhne mezi 10 a 12 °C.

Upozornění: Pokud v mrazničce pravidelně objevujete těžký nános ledu nebo kaluže vody, je pravděpodobné, že dvířka nejsou správně utěsněna. Mohlo by to být způsobeno vadným těsněním dvířek nebo nesprávně namontovanými nebo příliš těžkými vyzdobenými dvířky. Další informace naleznete v části o odstraňování problémů věnované ledu.

Odstraňování poruch

Pokud máte se spotřebičem problémy, měli byste před zavoláním na linku pro péče o zákazníky zkontrolovat odstranění poruch.

Pokud spotřebič nefunguje, zkontrolujte:

- Zda je spotřebič napájen.
- Zda jsou domácí pojistky neporušené a pojistka v zástrčce není spálená.
- Zda lednice nebyla vypnuta.
- Zda zástrčka funguje dobře. Chcete-li to zkontrolovat, zapojte jiný elektrický spotřebič a zkontrolujte, zda je zásuvka vadná.

Pokud spotřebič funguje, ale nedokáže, zkontrolujte:

- Zda spotřebič není přetížen.
- Zda je termostat nastaven na vhodnou teplotu.
- Zda se dvířka správně zavírají.
- Zda je chladicí systém v zadní části spotřebiče čistý a bez prachu a nedotýká se zadní stěny.
- Zda je na bočních a zadních stěnách dostatečné větrání.

Pokud je spotřebič hlučný, zkontrolujte:

- Zda je spotřebič ve vodorovné a stabilní poloze.
- Zda jsou boční a zadní stěny čisté a na spotřebiči není nic položeno. Poznámka: Chladicí plyn v lednici může vydávat mírný bublající nebo bublavý zvuk, i když kompresor nepracuje. **Pokud spotřebič vydává zvukový signál, zkontrolujte:**

- Zda jsou dvířka zavřená. Po 60 sekundách od otevření dvířek se ozve alarm.

Pokud je v základně chladicího prostoru, zkontrolujte:

- Vypouštěcí otvor v zadní části komory je čistý.

Pokud se na zadní stěně lednice vytváří

- Je normální, že se na zadní stěně lednice tvoří ledové kapky. Nejedná se o poruchu spotřebiče.
- Zajistěte, aby žádné předměty uvnitř chladničky nebyly v kontaktu se zadní stěnou.
- Při otevírání dvířek spotřebiče zkontrolujte, zda nepocítíte určitý odpor.

Pokud se dvířka otevírají při nejmenším dotyku, může to znamenat nutnost výměny jejich těsnění.

- Zkontrolujte těsnění dvířek, zda není zkrouceno, znečištěno a poškozeno. Pokud si všimnete jakýchkoli problémů a sami nedokážete problém vyřešit, obraťte se na středisko péče o zákazníky, aby vyměnilo těsnění.

- Může to být způsobeno nesprávným namontováním dekorativních dvířek. Pokud si nejste jisti, požádejte svého instalátéra, aby zkontroloval dekorativní dvířka.

Pokud se v mrazničce vytvořilo nadměrné množství ledu:

- Při otevírání dvířek spotřebiče zkontrolujte, zda nepocítíte určitý odpor. Pokud se dvířka otevírají při nejmenším dotyku, může to znamenat nutnost výměny jejich těsnění.

- Zkontrolujte těsnění dvířek, zda není zkrouceno, znečištěno a poškozeno. Pokud si všimnete jakýchkoli problémů a sami nedokážete problém vyřešit, obraťte se na středisko péče o zákazníky, aby vyměnilo těsnění.

- Může to být způsobeno nesprávným namontováním dekorativních dvířek. Pokud si nejste jisti, požádejte svého instalátéra, aby zkontroloval dekorativní dvířka.

Instalace

Tento spotřebič nesmí být nikdy instalován v blízkosti zdrojů tepla, např. topných těles nebo sporáků, ani na vlhkých místech.

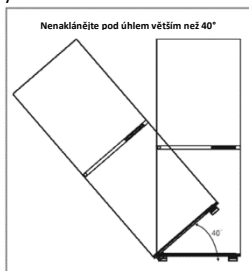

Obr. 5

Při instalaci tohoto spotřebiče požádejte o pomoc jinou osobu nebo dvě osoby. Tento spotřebič může mít ostré hrany. Používejte odpovídající OOPP pro daný úkol a prostředí.

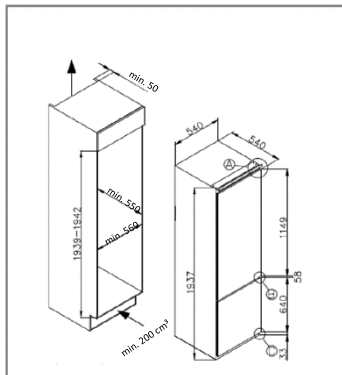

Obr. 6

- Abyste se ujistili, že je spotřebič ve vodorovné poloze, měli byste používat výškově nastavitelné nožičky na přední straně spotřebiče.
- Chladicí systém v zadní části spotřebiče se nesmí dotýkat zadní stěny. Čím větší je mezera, tím lépe.
- Spotřebič musí být nainstalován s dostatečným větráním. Zajistěte, aby byl nad spotřebičem prostor, aby mohl unikat vzduch a aby byl prostor mezi zadní stranou spotřebiče a stěnou.

Větrání

Při instalaci jakékoli chladicí jednotky do vestavěné kuchyně je nejdůležitější větrání. Teplo odebrané z chladicího prostoru musí být odváděno do atmosféry. Nesprávné větrání může vést k předčasné poruše kompresoru, nadměrné spotřebě, celkovému selhání systému a může mít za následek neplatnost záruky poskytnuté se spotřebičem. U výrobků určených k instalaci do vysoké bytové jednotky musí být splněny následující požadavky:

- Kdekoli v skřínce by měl být zajištěn přívod vzduchu, aby dovnitř mohl vnikat volný vzduch.
- Výřez by měl být úhledně proveden v soklu pod lednicí/mrazničkou pomocí dodané větrací mřížky.
- Alternativně může být odstraněna tenká část soklu pro umožnění vstupu vzduchu do jednotky (doporučeno 600 mm x 10 mm).
- Horní část skříňky musí být odvětrána do místnosti. Doporučená velikost větracího otvoru: 500 x 30 mm. Pokud nábytek neumožňuje vstup volného vzduchu do místnosti, je třeba zajistit soklové větrání nebo jiné způsoby větrání k zajištění přirozeného proudění vzduchu.
- V zadní části skříňky by měl být prostor, který umožní, aby byl přes kondenzátor nasáván studený vzduch. Doporučeno: 500 x 35 mm.

Pro správnou funkci spotřebiče je důležité, aby horní část skříňky nebyla blokována. Hloubka kanálu 40-50 mm je u většiny jednotek normální.

V soklu jednotky je vyžadován větrací otvor; to umožňuje nasávání vzduchu přes kompresor a výměnu tepla. Se spotřebičem je dodávána ozdobná mřížka pro dokonalé odvodušnění. Alternativně lze požadovaného proudění vzduchu dosáhnout odstraněním tenké části soklu (doporučeno minimálně 600 mm x 10 mm).

Čím více vzduchu se může dovnitř a ven dostat, tím lepší a efektivnější je provoz produktu.

Instalace do skříňky

S pomocí jiné osoby nebo dvou osob dejte spotřebič do skříňky. Ve spodní části spotřebiče jsou dvě kovové desky. Na tyto desky namontujte dodané bílé rozpěrky (obr. 8) podle obr. 9.

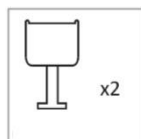

Obr. 7

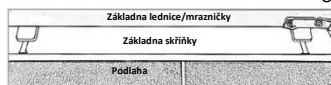

Obr. 9

Zajistěte, aby okraje rozpěrek byly vyrovnány s okrajem základny skříňky. Když je základna spotřebiče správně zarovnána s okrajem základny skříňky, kovová lišta v horní části spotřebiče by měla sedět v jedné rovině s okrajem skříňky (pokud tomu tak není, ujistěte se, že základna je zarovnána podle obr. 9 a že kovové obložení na obr. 10 není poškozeno).

Přípevněte horní část spotřebiče k horní části skříňky pomocí otvorů pro šrouby kovového obložení označených písmenem „T“ na obr. 10.

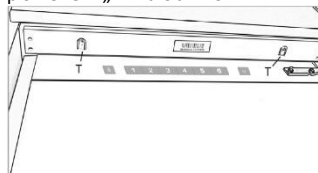

Obr. 10

Vyjměte bílé rozpěrky ze základních desek a upevněte je k základně skříňky pomocí čtyř dodaných šroubů. Vyměňte rozpěrky.

Montáž čelných dvířek

- Zajistěte, aby mezi nezaklopenou stranou a stěnou skříňky byla mezera 3 až 4 mm.
- Umístěte kluzný unášec do konzoly a připevněte jej k čelným dvířkům 20 až 22 mm od okraje čela, jak je znázorněno na obrázku 11, a zajistěte, aby byl unášec umístěn uprostřed a vodorovně uvnitř konzoly. Pevně je utáhněte rukou.

- Vyplňte mezeru na nezávěsné straně pomocí dodaného těsnícího proužku, jak je znázorněno na obr. 12.
- Hotový vzhled unášeců dvířek by měl být podobný jako na obrázku 14, který ukazuje 2 posuvníky na místě.
- Zajistěte, aby se dvířka spotřebiče správně otvírala, zavírala a byla správně utěsněna.

Po dokončení, a pokud jste spokojeni s umístěním spotřebiče do skřínky, ohněte a zaklapněte části bílých rozpěrek označených „S“, jak je znázorněno tečkovaným obrysem na obr. 13. Nechte zbytek krytu rozpěrek na místě nad kovovými deskami.

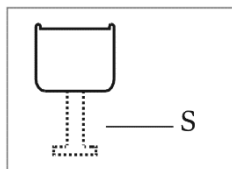

Obr. 13

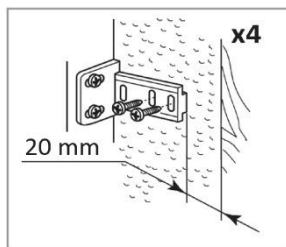

Obr. 11

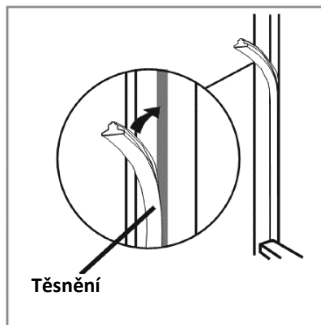

Obr. 12



Obr. 14

Důležité: Po dokončení instalace zkontrolujte, zda je spotřebič zajištěn uvnitř jednotky a zda se dvířka správně zavírají a otevírají. Pokud při otevírání dvířek nedochází k odporu těsnění dvířek, je pravděpodobné, že dvířka spotřebiče a/nebo dekorativní dvířka nejsou správně namontována.

Obrácení dvířek spotřebiče

Při provádění této operace doporučujeme vyhledat pomoc jiné osoby, která bude držet dvířka.

1. Opatrně odstraňte krytku horního závěsu a odšroubujte šrouby připevňující horní závěs k spotřebiči. Při tom byste měli podepřít horní dvířka.
2. Opatrně sejměte horní dvířka a umístěte je na bezpečné místo. Všimněte si, že mezi dvířky a závěsem jsou rozpěrky. Všimněte si, kolik jich je a jejich pozice.
3. Odstraňte středový závěs odstraněním šroubů a připevněním k spotřebiči. Podepřete přitom spodní dvířka.
4. Odstraňte spodní dvířka a umístěte je na bezpečné místo, znovu si všimněte pozice případných rozpěrek.
5. Namontujte předchozí horní závěs na opačnou stranu dole.
6. Namontujte zpět spodní dvířka pomocí všech rozpěrek a umístěte centrální závěs na dvířka. Po sejmutí krytek pevně připevněte závěs k spotřebiči.

7. Namontujte předchozí spodní závěs na opačnou stranu nahoru. Namontujte zpět horní dvířka a „nový“ horní závěs a připevněte bezpečně k spotřebiči.

8. Pro dokončení procesu nasadte krytky centrálního závěsu a krycí díly horního závěsu na místo.

9. Před namontováním dekorativních dvířek odšroubujte všechny čtyři našášeče ze dvířek a namontujte je do nejdálčenější stranu z nových pozic závěsu.

Správné zajištění těsnění dvířek:

Je normální, že těsnění musí být po otočení dvířek stlačeno. Když jsou dvířka zavřená, použijte k rozšíření těsnění fén a vyplňte mezeru mezi dvířky a tělem spotřebiče.

Nepoužívejte fén příliš blízko k spotřebiči, což by mohlo poškodit těsnění. Měli byste zachovat přiměřenou vzdálenost přibližně 10 cm.

Po dokončení nechte těsnění a dvířka vychladnout, než se jich dotknete. Po dokončení by těsnění mělo zůstat na svém místě.

LIKVIDACE STARÉHO SPOTŘEBIČE



Tento spotřebič je označen podle evropské směrnice 2012/19/EU o odpadních elektrických a elektronických zařízeních (OEEZ).

OEEZ se týká tekavých látek (které mohou mít škodlivý vliv na životní prostředí) a základních součástí (které lze opakovaně využít). Je nutné postupovat podle OEEZ, aby se řádně zlikvidovaly všechny tekavé látky a recyklovaly všechny materiály.

Jednotlivci mohou hrát významnou roli při ochraně životního prostředí. Při likvidaci je nutné dodržovat některá základní pravidla:

S elektrickými a elektronickými zařízeními se nesmí zacházet jako s domovním odpadem. Elektrická a elektronická zařízení musí být odevzdávána do příslušného sběrného dvora spravovaného místní samosprávou nebo registrovanou společností. V mnoha zemích se organizuje odběr velkých elektrických a elektronických zařízení z domácností. V mnoha zemích, když koupíte nový spotřebič, můžete starý odevzdat obchodníkovi, který musí bezplatně přijmout jeden starý spotřebič za jeden nový prodaný spotřebič, pokud se jedná o ekvivalentní typ se stejným určením, jako nový zakoupený spotřebič.

Shoda s předpisy

Umístěním značky **CE** na tento produkt potvrzujeme shodu se všemi příslušnými evropskými směrnici týkajícími se bezpečnosti, ochrany zdraví a ochrany životního prostředí, které lze použít pro tento produkt.

ÚSPORA ENERGIE

Pro vyšší úsporu energie doporučujeme:

- Neinstalovat spotřebič poblíž zdrojů tepla, instalovat jej mimo dosah přímého slunečního svitu a v době větrané místnosti.
- Nevkládat do chladničky horké potraviny. Zvýšila by se vnitřní teplota a kompresor by běžel bez přestávek.
- Nehromadte potraviny, aby se zajistila dostatečná cirkulace vzduchu.
- Pokud je ve spotřebiči námraza, proveďte odmrazení, aby se zajistil správný přenos chladu.
- Pokud dojde k výpadku elektrického proudu, nechte dveře chladničky zavřené.
- Otvírejte dveře spotřebiče co nejméně.
- Nenastavujte termostat spotřebiče na příliš nízkou teplotu.
- Odstraňujte prach, který se hromadí na zadní straně spotřebiče.

Dziękujemy za zakup tego urządzenia.
Przed rozpoczęciem użytkowania lodówki prosimy uważnie przeczytać tę instrukcję obsługi — zawarte w niej informacje pozwolą zmaksymalizować wydajność urządzenia. Całą dokumentację należy zachować w celu skorzystania z niej w przyszłości lub przekazania kolejnym właścicielom urządzenia. Urządzenie jest przeznaczone wyłącznie do użytku domowego lub podobnych zastosowań. Może być użytkowane:

- w kuchniach dla personelu w sklepach, biurach i innych miejscach pracy,
- w gospodarstwach rolnych, przez klientów hoteli, moteli oraz w innych środowiskach typu mieszkalnego,
- w pensjonatach,
- w cateringu i podobnych branżach niezwiązanych z handlem detalicznym.

Urządzenie może być używane wyłącznie do przechowywania żywności, a każdy inny sposób użytkowania jest uznawany za niebezpieczny i producent nie ponosi odpowiedzialności za jego skutki. Zalecane jest zapoznanie się z warunkami gwarancji. W celu zapewnienia jak najlepszej i bezproblemowej pracy urządzenia należy uważnie przeczytać tę instrukcję. Niestosowanie się do instrukcji może skutkować utratą prawa do bezpłatnego serwisowania w okresie obowiązywania gwarancji.

INFORMACJE DOTYCZĄCE BEZPIECZEŃSTWA

Podręcznik zawiera wiele ważnych informacji dotyczących bezpieczeństwa. W celu zagwarantowania bezproblemowej eksploatacji urządzenia zalecamy odłożenie dokumentacji w bezpieczne miejsce.

Urządzenie wykorzystuje czynnik chłodniczy (R600a: izobutan) oraz gaz izolacyjny (cyklopentan). Substancje te spełniają wymogi dotyczące ochrony środowiska, jednak są łatwopalne.



Ostrożnie: ryzyko pożaru

W razie uszkodzenia obwodu czynnika chłodniczego:

- Unikać nieostrożnych płomieni i nie korzystać ze źródeł zapłonu.

Dokładnie przewietrzyć pomieszczenie, w którym znajduje się urządzenie.

OSTRZEŻENIE!

- Podczas czyszczenia/przenoszenia a zamrażarki należy zachować ostrożność, tak aby nie dotknąć znajdujących się z tyłu metalowych przewodów sprężarki, ponieważ grozi to obrażeniami

palców lub dłoni albo uszkodzeniem produktu.

- Urządzenie nie jest przystosowane do ustawiania jedno na drugim razem z innymi urządzeniami. Nie należy siadać ani stawać na urządzeniu, ponieważ nie jest ono zaprojektowane do takich zastosowań. Grozi to odniesieniem urazów lub uszkodzeniem urządzenia.
- Podczas podnoszenia/przenoszenia zamrażarki należy uważać, żeby nie przygnieść kabla zasilającego, ponieważ grozi to jego przerwaniem lub uszkodzeniem.
- W trakcie ustawiania urządzenia należy uważać, żeby nie uszkodzić podłoga, rur, ścian itp. Nie przesuwaj urządzenia przez ciągnięcie za pokrywę lub uchwyt. Nie pozwalaj dzieciom na

bawienie się urządzeniem ani na manipulowanie przy jego przetłaczniakach. Nieprzestrzeganie instrukcji będzie skutkowało zwolnieniem naszej firmy z jakiegokolwiek odpowiedzialności.

- Nie montować urządzenia w miejscach wilgotnych, zaolejonych, zapylnych ani nie wystawiać go na bezpośrednie działanie światła słonecznego ani wody.
- Nie montować urządzenia w pobliżu urządzeń grzewczych lub materiałów łatwopalnych.
- W razie awarii zasilania nie należy otwierać pokrywy. Awarie trwające krócej niż 11 godzin nie powinny wpływać na zamrożoną żywność. W przypadku dłuższych awarii żywność należy sprawdzić i niezwłocznie

- spożyć lub ugotować i ponownie zamrozić.
- Utrudnione otwieranie pokrywy zamrażarki skrzyniowej zaraz po jej zamknięciu nie świadczy o awarii. Przyczyną jest różnica ciśnień, która po kilku minutach powinna się wyrównać, umożliwiając normalne otwarcie urządzenia.
 - Nie należy podłączać urządzenia do zasilania, dopóki wszystkie opakowania oraz elementy zabezpieczające podczas transportu nie zostaną usunięte.
 - Jeśli zamrażarka była transportowana w pozycji poziomej, przed podłączeniem należy odczekać co najmniej 4 godziny, żeby umożliwić ścieknięcie oleju sprężarkowego.
 - Zamrażarka może być wykorzystywana wyłącznie zgodnie z jej przeznaczeniem (tzn. do przechowywania i zamrażania żywności).
 - Nie przechowywać leków ani materiałów badawczych w chłodziarce do wina. Jeżeli przechowywane mają być materiały wymagające ścisłej kontroli temperatury przechowywania, mogą ulec one zepsuciu lub może wystąpić niekontrolowana reakcja powodująca ryzyko.
 - Przed wykonaniem jakichkolwiek prac przy urządzeniu należy wyjąć wtyczkę zasilania z gniazdka.
 - Przy odbiorze należy sprawdzić, czy produkt nie jest uszkodzony i czy wszystkie części oraz akcesoria są w idealnym stanie.
 - W przypadku stwierdzenia nieszczelności układu chłodzącego nie dotykać gniazdka ściennego i nie używać nieosłoniętych

plamieni. Otworzyć okno i wpuścić powietrze do pomieszczenia. Skontaktować się z serwisem w celu przeprowadzenia naprawy.

- Nie używać przedłużaczy ani dodatkowych połączeń.
- Nie naciągać nadmiernie i nie zaginać kabla zasilającego ani nie dotykać wtyczki mokrymi rękami.
- Nie uszkadzać wtyczki ani przewodu zasilającego, ponieważ może to spowodować porażenie elektryczne lub pożar.
- W razie uszkodzenia przewodu zasilającego powinien on zostać wymieniony przez producenta, jego serwisanta lub inną wykwalifikowaną osobę, aby uniknąć zagrożenia.
- Nie umieszczać ani nie przechowywać w urządzeniu substancji łatwopalnych i wysoce lotnych takich jak eter, benzyna, gaz LPG, gaz propanowy, aerozole, kleje, czysty alkohol itp. Materiały te mogą spowodować wybuch.
- Nie używać ani nie przechowywać w pobliżu chłodziarki do wina łatwopalnych aerozoli takich jak farba w sprayu. Może to doprowadzić do wybuchu lub pożaru.
- Nie stawiać na urządzeniu przedmiotów lub pojemników napełnionych wodą.
- Odradzamy korzystanie z przedłużaczy i rozgałęźników.
- Nie należy utylizować urządzenia przez spalanie. Należy uważać, żeby nie uszkodzić obwodu chłodniczego/rur

urządzenia podczas transportu i użytkowania. W przypadku stwierdzenia uszkodzeń nie narażać urządzenia na kontakt z ogniem lub potencjalnymi źródłami zapłonu. Przewietrzyc pomieszczenie, w którym znajduje się urządzenie.

- Układ chłodzący znajdujący się z tyłu i wewnątrz chłodziarki do wina zawiera czynnik chłodniczy. W związku z tym należy unikać uszkodzania rurek.
- Nie używać urządzeń elektrycznych wewnątrz komór do przechowywania żywności, chyba że są to urządzenia typu zalecanego przez producenta.
- Nie uszkadzać obwodu chłodniczego.
- Nie używać urządzeń mechanicznych ani żadnych innych środków przyspieszania procesu

rozmrężania, chyba że są one zalecane przez producenta.

- Nie używać urządzeń elektrycznych wewnątrz komór do przechowywania żywności, chyba że są to urządzenia typu zalecanego przez producenta. Nie usuwać szronu przy pomocy spiczastych lub ostrych przedmiotów takich jak noże lub widelce.
- Nigdy nie używać do rozmrażania suszarek do włosów, grzejników elektrycznych ani podobnych urządzeń.
- Nie próbować zeskrobywać powstałego szronu ani lodu nożem ani innym ostrym przedmiotem. W ten sposób można doprowadzić do uszkodzenia obwodu chłodniczego i wycieku czynnika chłodniczego, który może spowodować pożar lub uraz oczu.

- Nie używać urządzeń mechanicznych ani innego sprzętu do przyspieszania procesu rozmrażania.
- Bezwzględnie unikać używania nieosłoniętych płomieni i urządzeń elektrycznych, takich jak nagrzewnice, myjki parowe, a także świec, lamp naftowych itp. do przyspieszania rozmrażania.
- Nigdy nie zmywać sprężarki wodą. Po czyszczeniu dokładnie przetrzeć suchą ściereczką, żeby zapobiec powstawaniu rdzy.
- Zaleca się utrzymywanie wtyczki w czystości, ponieważ nadmierne zanieczyszczenie pyłem może spowodować pożar.
- Produkt został zaprojektowany i wyprodukowany wyłącznie do użytku domowego.
- Instalacja lub eksploatacja produktu w obiektach komercyjnych lub niemieszkalnych spowoduje unieważnienie gwarancji.
- Produkt musi zostać odpowiednio zainstalowany, ustawiony i być prawidłowo obsługiwany zgodnie z informacjami zawartymi w dołączonej instrukcji.
- Gwarancja dotyczy tylko produktów nowych i nie ulega przeniesieniu w przypadku odsprzedaży.
- Nasza firma nie ponosi żadnej odpowiedzialności za szkody przypadkowe lub następcze.
- Gwarancja w żaden sposób nie wpływa na przysługujące właścicielowi produktu prawa wynikające z ustaw lub przepisów.
- Nie wykonywać samodzielnych napraw chłodziarki do wina.

Wszelkie prace przy urządzeniu muszą być wykonywane przez wykwalifikowany personel.

BEZPIECZEŃSTWO DZIECI!

- Wyrzucając zużyty produkt, którego drzwi są zamykane na kłódkę lub zasuwę, należy zadbać, aby dzieci nie miały możliwości przypadkowego zatrzaśnięcia się wewnątrz produktu.
- Urządzenie może być obsługiwane przez dzieci powyżej 8 roku życia i przez osoby o ograniczonych możliwościach fizycznych, sensorycznych lub umysłowych lub osoby nieposiadające doświadczenia ani wiedzy pod warunkiem, że są one pod odpowiednim nadzorem lub zostały poinstruowane, jak

bezpiecznie obsługiwać urządzenie.

- Dzieci nie mogą bawić się urządzeniem. Czyszczenie i konserwacja nie mogą być wykonywane przez dzieci bez dozoru.

Przed pierwszym użyciem

Lodówka powinna, przed włączeniem jej, stać na swoim miejscu przez co najmniej 24 godziny.

Zaleca się wyczyścić wnętrze urządzenia przed jego pierwszym użyciem przy użyciu roztworu wodorowęglanu sodu i ciepłej wody, a następnie dokładnie osuszyć wnętrze.

Uwaga:

Urządzenie uruchomi się z ustawieniem temperatury 3 i będzie działać stale, dopóki nie osiągnie prawidłowej temperatury.

Jeśli urządzenie zostanie wyłączone, należy odczekać pięć minut przed kolejnym włączeniem go, aby uniknąć uszkodzenia sprężarki.

Korzystanie z lodówki

- Nigdy nie umieszczać w chłodziarce nieprzykrytych płynów.
- Nigdy nie umieszczać w chłodziarce gorącej żywności. Ciepła żywność powinna zostać schłodzona do temperatury pokojowej przed umieszczeniem jej w chłodziarce.
- Nic nie powinno opierać się o tylną ściankę chłodziarki, ponieważ spowoduje to problemy z możliwych szronem i skroplinami, które trudno będzie wyeliminować.
- Upewnić się, że żywność jest czysta i nie zawiera nadmiernej ilości wody przed umieszczeniem jej w lodówce.
- Nie przepełniać lodówki. Powinno być w niej wystarczająco dużo przestrzeni pomiędzy żywnością, aby pozwolić na krążenie chłodnego powietrza.

Korzystanie z zamrażarki

- Komory zamrażarki są przeznaczone do przechowywania w niej wyłącznie zamrożonej żywności.
- Nigdy nie umieszczać w zamrażarce gorącej ani ciepłej żywności, najpierw należy ją schłodzić.

- Umieszczać żywność w niewielkich opakowaniach. Skróci to czas zamrażania i poprawi jakość żywności po rozmrożeniu.

- Po rozmrożeniu żywności nie można jej ponownie zamrozić. Rozmrażać tylko taką ilość żywności, jaka jest wymagana, aby zapobiec marnowaniu jej.

- Napoje w butelkach lub puszkach nie powinny być przechowywane w komorach zamrażarki, ponieważ mogą wybuchnąć.

Regulacja wilgotności w szufladzie

Szuflada na owoce i warzywa w tym urządzeniu posiada suwak do regulacji poziomu wilgotności. Warzywa i podobne produkty, które mogą więdnąć (np. liście szpinaku czy zioła, takie jak bazylija) powinny być umieszczane w szufladzie na owoce i warzywa, a suwak do regulacji powinien być zamknięty (w prawo). W przypadku pozostawienia suwaka regulacji w pozycji zamkniętej w szufladzie utrzymuje się para wodna, dzięki czemu warzywa są dłużej świeże i chrupiące.

Natomiast owoce podatne na proces gnilny powinny być przechowywane w szufladzie na owoce i warzywa, ale suwak do regulacji wilgotności powinien być całkowicie otwarty (całkowicie w lewo). Dzięki temu gazy emitowane przez niektóre produkty, przyspieszające proces gnilny, będą mogły wydostawać się z szuflady na warzywa i owoce.

Przechowywanie

Komora lodówki przeznaczona jest do krótkotrwałego przechowywania żywności. Mimo iż mogą w niej utrzymywać się niskie temperatury, dłuższy okres przechowywania nie jest zalecany.

Gdy w lodówce krąży chłodne powietrze, temperatura w poszczególnych jej częściach może być różna. Dlatego żywność powinna być przechowywana w

różnych częściach lodówki w zależności od jej typu. Część 7 to najchłodniejsza część lodówki.

1. Masło, sery itp.
2. Żywność w słoikach i butelkach
3. Napoje, np. mleko
4. Żywność ugotowana
5. Jogurty, przetwory itd.
6. Butelki o poj. 75 cl lub gotowe potrawy itd.
7. Świeże mięso i ryby
8. Owoce i warzywa

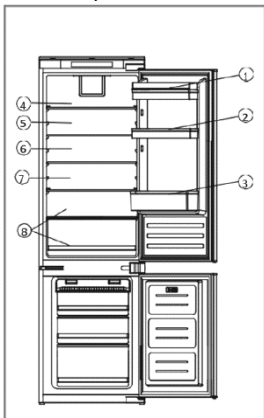

Rys. 1

Półki lodówki można wyjąć w zależności od potrzeb związanych z przechowywaniem w obrębie komory lodówki.

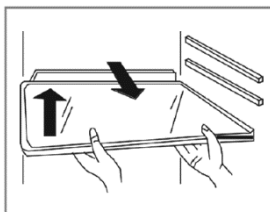

Rys. 2

Aby wyjąć półkę, należy podnieść tylną jej część i wyciągnąć ją na zewnątrz. Aby włożyć na miejsce, należy wsunąć półkę z powrotem do jej gniazda, a następnie obniżyć część tylną.

Półki na wino można rozkładać lub w razie potrzeby wyjąć.

Najbardziej energooszczędna konfiguracja wymaga umieszczenia szuflad, pudełek na żywność i półek w produkcie, patrz powyższe rysunki.

Panel sterowania



Rys. 3

A. Przycisk dotykowy do regulacji temperatury chłodziarki

Przycisk ten służy do regulacji temperatury w lodówce. Nacisnąć przycisk raz, aby uaktywnić regulację, a następnie tyle razy, ile potrzeba, aby wybrać żądany poziom. Zakres ustawień to od 1 do 6, gdzie 1 to najwyższa temperatura, a 6 to najniższa temperatura.

Uwaga: w miarę możliwości należy unikać pozostawiania cały czas ustawienia 6. Pozwoli to zmniejszyć obciążenie sprężarki i układu chłodzenia.

B. Wyświetlacz ustawień temperatury chłodziarki

Na tym wyświetlaczu będzie widoczne bieżące ustawienie temperatury. Wartości ustawianej temperatury będą widoczne na tym wyświetlaczu.

Uwaga: aby zmienić temperaturę, nie należy używać numerów od 1 do 6. Należy zamiast tego użyć przycisku dotykowego do regulacji temperatury chłodziarki (A).

C. Przycisk zasilania

Użyć tego przycisku dotykowego, aby włączyć i wyłączyć urządzenie (tryb czuwania). Przycisk ten będzie podświetlony, jeśli urządzenie będzie wyłączone.

Pozycja	Warunki
1-2	Temperatura letnia lub otoczenia między 25-35 ° C
3-4	Temperatura wiosny, jesieni lub otoczenia 15-25 ° C
5-6	Zimą lub temperatura otoczenia 5-15 ° C

Dbłość i czyszczenie

Przed każdym czyszczeniem lub konserwacją należy zawsze odłączyć urządzenie od zasilania. Komory lodówki i zamrażarki powinny być czystsze przy użyciu roztworu wodorowęglanu sodu i ciepłej wody. Nie używać produktów ściernych ani detergentów. Po umyciu spłukać i dokładnie wysuszyć. Półki w komorach i na drzwiczkach czyścić osobno ręcznie, przy użyciu łagodnego roztworu płynu do mycia naczyń i wody. Nie umieszczać ich w zmywarce.

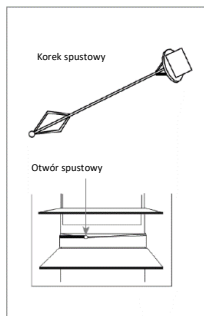

Rys. 4

Otwór spustowy do wody na tylnej części komory lodówki powinien być okresowo czyszczony, aby zapobiec gromadzeniu się wody po rozmrożeniu w komorze lodówki. Z korka spustowego można skorzystać w celu wyczyszczenia otworu spustowego.

Jeśli urządzenie nie będzie używane przez dłuższy czas, należy je odłączyć od zasilania i wyczyścić. Drzwiczki należy pozostawić delikatnie uchylone, aby zapobiec powstawaniu pleśni i nieprzyjemnych zapachów.

Rozmrażanie lodówki

Lodówka rozmraża się samoczynnie. Woda gromadzona podczas rozmrażania jest usuwana z lodówki przez kanał na jej tylnej części, pod warunkiem, że otwór spustowy nie jest zablokowany. Ważne jest, aby kanał ten był zawsze czyszczony przy użyciu dostarczonego narzędzia do czyszczenia. Woda z procesu rozmrażania jest gromadzona na tacce odparowującej w tylnej części urządzenia i tam odparowuje.

Rozmrażanie zamrażarki

Zamrażarka posiada system „no frost”, którego funkcją jest zapobieganie tworzenia się lodu. W normalnych

warunkach użytkowania nie powinno być potrzeby regularnego rozmrażania zamrażarki.

W celach serwisowych lub związanych z czyszczeniem urządzenie wyposażono w tryb wymuszonego rozmrażania, który można uruchomić, dotykając i przytrzymując przez 3 sekundy przyciski dotykowe A i C widoczne na Rys. 3. Przycisk do regulacji temperatury chłodziarki (A) będzie migać w celu potwierdzenia, że funkcja wymuszonego rozmrażania jest aktywna. Funkcja ta powinna automatycznie wyłączyć się po osiągnięciu przez zamrażarkę temperatury od 10 do 12°C.

Uwaga: jeśli regularnie zauważa się duże nagromadzenie lodu lub kałuży wody w komorze zamrażarki, to najprawdopodobniej jej drzwiczki nie zamykają się szczelnie. Może to być spowodowane uszkodzoną uszczelką drzwiczek lub nieprawidłowo zamocowanymi bądź przecięzionymi drzwiczkami dekoracyjnymi. W celu uzyskania dodatkowych informacji należy się zapoznać z sekcją dotyczącą rozwiązywania problemów.

Rozwiązywanie problemów

W razie jakichkolwiek problemów z posiadanym urządzeniem należy sprawdzić sekcję dotyczącą rozwiązywania problemów przed skontaktowaniem się z Obsługą Klientów. **Jeśli urządzenie nie działa, należy sprawdzić:**

- czy urządzenie jest podłączone do zasilania;
- czy bezpieczniki w instalacji domowej są nienaruszone i bezpiecznik we wtyczce nie jest przepalony;
- czy lodówka nie została wyłączona;
- czy gniazdko prądowe działa prawidłowo. W tym celu należy podłączyć do gniazdka inne urządzenie elektryczne, aby sprawdzić, czy działa. Jeśli urządzenie działa, ale nie do końca prawidłowo, należy sprawdzić, czy:
- urządzenie nie jest przeładowane;

- termostat jest ustawiony na prawidłową temperaturę;
- drzwiczki zamykają się prawidłowo;
- układ chłodzenia na tylnej części urządzenia jest czysty i niezakurzony oraz nie styka się ze ścianą tylną;
- istnieje dostateczna wentylacja na bokach i z tyłu urządzenia.

Jeśli urządzenie pracuje głośno, należy sprawdzić, czy:

- urządzenie jest wypoziomowane i stabilne;
- ścianki boczne i tylne są niezablokowane i czy nic nie jest położone na urządzeniu.
- Uwaga: czynnik chłodniczy w chłodziarce może delikatnie bulgotać lub wydawać podobne dźwięki, nawet jeśli sprężarka nie pracuje.

Jeśli urządzenie wydaje sygnał dźwiękowy, należy sprawdzić, czy:

- drzwiczki są zamknięte. Alarm jest emitowany po 60 sekundach od momentu otwarcia drzwiczek.

Jeśli w dolnej części komory chłodziarki znajduje się woda, należy sprawdzić, czy:

- otwór spustowy na tylnej części komory nie jest zablokowany.

Jeśli na tylnej ścianie lodówki utworzył się lód:

- Tworzenie się drobnych kropeł lodu na tylnej części lodówki to zjawisko normalne. Nie jest to oznaka usterki urządzenia.
- Upewnić się, że żadne przedmioty w lodówce nie stykają się z jej tylną ścianką.
- Sprawdzić, czy istnieje pewien opór podczas otwierania drzwiczek urządzenia. Jeśli otwierają się one zbyt delikatnie, może to oznaczać, że konieczne jest wyminięcie uszczelki.
- Sprawdzić uszczelkę drzwi pod kątem załamania, zanieczyszczeń lub uszkodzeń. Jeśli zauważysz cokolwiek i nie możesz samodzielnie rozwiązać problemu, skontaktuj się z działem obsługi klienta, aby wymienić uszczelkę.
- Może to być spowodowane nieprawidłowym zamocowaniem drzwi

dekoracyjnych. Nie mając jednak absolutnej pewności, warto poprosić instalatora o sprawdzenie drzwi dekoracyjnych.

Jeśli w zamrażarce tworzy się nadmierna ilość lodu:

- Sprawdzić, czy istnieje pewien opór podczas otwierania drzwiczek urządzenia. Jeśli otwierają się one zbyt delikatnie, może to oznaczać, że konieczne jest wyminięcie uszczelki.
- Sprawdzić uszczelkę drzwi pod kątem załamania, zanieczyszczeń lub uszkodzeń. Jeśli zauważysz cokolwiek i nie możesz samodzielnie rozwiązać problemu, skontaktuj się z działem obsługi klienta, aby wymienić uszczelkę.
- Może to być spowodowane nieprawidłowym zamocowaniem drzwi dekoracyjnych. Nie mając jednak absolutnej pewności, warto poprosić instalatora o sprawdzenie drzwi dekoracyjnych.

Instalacja

Opisywanego urządzenia nie wolno nigdy instalować w pobliżu źródeł ciepła, np. elementów grzejnych lub kuchenki, ani w wilgotnych miejscach.

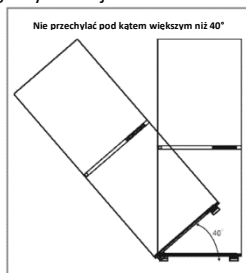

Rys. 5

Podczas instalowania tego urządzenia należy skorzystać z pomocy innej osoby lub dwóch osób. To urządzenie może mieć ostre krawędzie. Stosować środki ochrony indywidualnej odpowiednio do wykonywanej pracy i otoczenia.

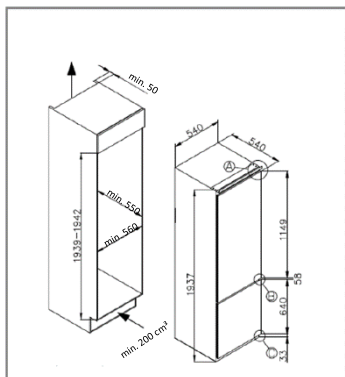

Rys. 6

- Aby zapewnić wyziomowanie urządzenia, należy użyć nóżek do regulacji wysokości znajdujących się z przodu urządzenia.
- System chłodzenia z tyłu urządzenia nie może dotykać tylnej ściany. Im większy luz, tym lepiej.
- Urządzenie musi być zainstalowane tak, aby miało zapewnioną odpowiednią wentylację. Należy upewnić się, że nad urządzeniem jest wolna przestrzeń, aby umożliwić uchodzenie powietrza, oraz że między tylną częścią urządzenia a ścianą jest wolna przestrzeń.

Wentylacja

Główną kwestią przy instalacji jakiegokolwiek urządzenia chłodniczego w kuchni jest wentylacja. Ciepło usuwane z komory chłodzenia musi mieć odpowiednie ujście do atmosfery. Nieprawidłowa wentylacja może prowadzić do przedwczesnego uszkodzenia sprężarki, nadmiernego zużycia energii, całkowitej awarii systemu i może unieważnić gwarancję na dostarczone urządzenie. W przypadku produktów przeznaczonych do montażu w wysokiej zabudowie należy spełnić następujące wymagania:

- W pobliżu komory powinien znajdować się wlot powietrza,

aby umożliwić swobodny dopływ powietrza.

- W cokole pod lodówką/zamrażarką należy wykonać wycięcie, w którym powinna zostać umieszczona dostarczona kratka wentylacyjna.
- Alternatywnie można usunąć cienką część cokołu, aby umożliwić dopływ powietrza do urządzenia (zalecane wymiary 600 mm x 10 mm).
- Górna część komory musi być wentylowana do pomieszczenia. Zalecany wymiar otworu odpowietrzającego: 500 x 30 mm. Jeśli meble uniemożliwiają swobodne uchodzenie powietrza do pomieszczenia, należy zastosować cokół wentylacyjny lub inny sposób wentylacji, aby zapewnić naturalny przepływ powietrza.
- Z tyłu komory powinna znajdować się przestrzeń umożliwiająca przepływ zimnego powietrza poprzez skraplacz. Zalecane wymiary: 500 x 35 mm

W celu zapewnienia prawidłowego działania urządzenia ważne jest, aby górna część zabudowy nie była zablokowana. Głębokość kanału wynosząca 40 – 50 mm jest normalna w przypadku większości urządzeń. W cokole urządzenia wymagany jest otwór wentylacyjny: umożliwi on doprowadzenie i przepływ powietrza przez sprężarkę i odpowiednią wymianę ciepła. Z urządzeniem dostarczana jest kratka dekoracyjna pozwalająca na estetyczne wykończenie otworu wentylacyjnego. Alternatywnie wymagany przepływ powietrza można osiągnąć poprzez usunięcie cienkiej części cokołu (zalecane wymiary minimum 600 mm x 10 mm).
Z reguły im więcej powietrza może dopłynąć i wypłynąć, tym lepsze i

bardziej wydajne jest działanie produktu.

Instalacja w szafce

Z pomocą innej osoby lub dwóch osób ustawić urządzenie w szafce. U podstawy urządzenia znajdują się dwie metalowe płytki. Zamontować dostarczone białe podkładki dystansowe (Rys. 8) na tych płytkach, jak pokazano na Rys. 9.

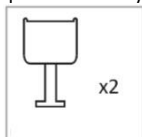

Rys. 7

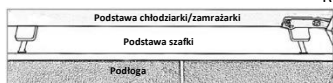

Rys. 9

Należy upewnić się, że krawędzie elementów dystansowych są wyrównane z krawędzią podstawy szafki.

Po ustawieniu podstawy urządzenia w jednej linii z krawędzią podstawy szafki metalowa listwa na górze urządzenia powinna przylegać do krawędzi szafki (jeśli tak nie jest, należy się upewnić, że podstawa jest wyrównana, jak pokazano na Rys. 9 i że metalowe wykończenie na Rys. 10 nie jest uszkodzone).

Przymocować górną część urządzenia do górnej części szafki przez metalowe otwory na wkręty z oznaczeniem „T” na Rys. 10.

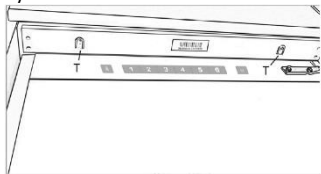

Rys. 10

Usunąć białe podkładki dystansowe z płytek podstawy i przymocować płytki do podstawy szafki za pomocą czterech dostarczonych śrub. Wymienić elementy dystansowe.

Montaż drzwiczek

- Upewnić się, że między stroną bez zawiasów a ścianą szafki jest odstęp wynoszący od 3 do 4 mm.
 - Zlokalizować suwak we wsporniku i zamocować suwak do drzwiczek w odległości 20 – 22 mm od krawędzi pasa, jak pokazano na rysunku 11, upewniając się, że suwak jest ustawiony na środku i poziomo wewnątrz wspornika. Dokręcić mocno ręcznie.
 - Wypełnić szczelinę po stronie bez zawiasów dostarczoną uszczelką/paskiem uszczelniającym, jak pokazano na Rys. 12.
 - Końcowy wygląd suwaków drzwiczek powinien być podobny do tego widocznego na Rys. 14, na którym pokazano 2 suwaki umieszczone na swoim miejscu.
 - Upewnić się, że drzwiczki urządzenia prawidłowo się otwierają, zamykają i uszczelniają.
- Po zakończeniu z satysfakcją czynności polegających na dopasowywaniu urządzenia do szafki należy zagiąć i zatrasnąć części białych przekładek oznaczonych literą „S”, jak pokazuje przerywana linia na Rys. 13. Pozostawić resztę pokrywy dystansowej na miejscu nad metalowymi płytkami.

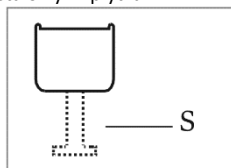

Rys. 13

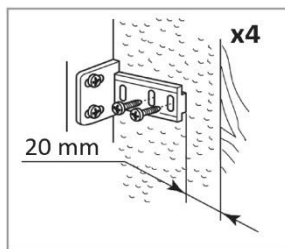

Rys. 11

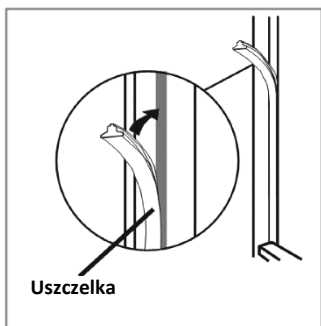

Rys. 12



Rys. 14

Ważne: Po zakończeniu instalacji sprawdzić, czy urządzenie jest zamocowane w zespole, a drzwiczki zamykają się i otwierają prawidłowo. Jeśli podczas otwierania drzwiczek ich uszczelki nie stawiają oporu, prawdopodobnie jest, że urządzenie i/lub drzwiczki dekoracyjne nie są prawidłowo zamontowane.

Odwracanie drzwiczek urządzenia

Zalecamy skorzystanie z pomocy innej osoby w celu podparcia drzwiczek podczas wykonywania tej czynności.

1. Ostrożnie wyjąć zaślepkę górnego zawiasu i odkręcić śruby mocujące górny zawias do urządzenia. Podczas wykonywania tej czynności należy podeprzeć górne drzwiczki.

2. Ostrożnie zdjąć górne drzwiczki i umieścić je w bezpiecznym miejscu. Należy zwrócić uwagę, czy między drzwiczkami a zawiasem znajdują się elementy dystansowe; zwrócić uwagę na ich liczbę i pozycję.

3. Wymontować zawias środkowy, wykręcając śruby mocujące go do urządzenia; podczas wykonywania tej czynności należy podeprzeć dolne drzwiczki.

4. Wyjąć dolne drzwiczki i umieścić je w bezpiecznym miejscu, ponownie odnotowując położenie elementów dystansowych.

5. Przenieść poprzedni górny zawias na przeciwną stronę u dołu.

6. Zamontować dolne drzwiczki, używając dowolnych elementów dystansowych i umieścić środkowy zawias na drzwiczkach. Po wyjęciu zaślepek zamocować zawias mocno do urządzenia

7. Przenieść poprzedni dolny zawias na przeciwną stronę u góry. Zamontować górne drzwiczki i „nowy” górny zawias oraz mocno przymocować do urządzenia.

8. Zamontować środkowe zaślepki i górne elementy zawiasów na swoim miejscu, aby zakończyć proces.

9. Wykręcić wszystkie cztery wsporniki suwakowe z drzwiczek i zamienić je na stronę znajdującą się najdalej od nowych pozycji zawiasów, zanim zostaną zamontowane drzwiczki dekoracyjne. Upewnienie się o prawidłowym uszczelnieniu drzwiczek:

Fakt, że uszczelka będzie ściśnięta po odwróceniu pozycji drzwiczek, nie powinien budzić zastrzeżeń. Przy zamkniętych drzwiczkach należy użyć suszarki do włosów, aby rozszerzyć uszczelkę i wypełnić szczelinę pomiędzy drzwiczkami a korpusem urządzenia.

Uważać, aby nie przysuwać suszarki do włosów zbyt blisko urządzenia, ponieważ mogłoby to uszkodzić uszczelkę.

Odległość około 10 cm powinna być wystarczająca.

Po zakończeniu należy poczekać, aż uszczelka i drzwiczki ostygną przed ich dotknięciem. Po zakończeniu uszczelka powinna pozostać na swoim miejscu.

ZŁOMOWANIE STARYCH URZĄDZEŃ



Urządzenie zostało oznaczone zgodnie z europejską dyrektywą 2012/19/UE dotyczącą użytego sprzętu elektrycznego i elektronicznego (WEEE).

Zużyty sprzęt elektryczny i elektroniczny zawiera substancje zanieczyszczające (które mogą wywierać negatywny wpływ na środowisko) oraz elementy podstawowe (które nadają się do ponownego wykorzystania).

Ważne jest właściwe przetwarzanie użytego sprzętu elektrycznego i elektronicznego w celu prawidłowego usunięcia i utylizacji wszystkich substancji zanieczyszczających oraz odzyskania i poddania recyklingowi wszystkich materiałów.

Każda osoba może pomóc w dbaniu, by użyty sprzęt elektryczny i elektroniczny nie zagrażał środowisku. Zasadnicze znaczenie ma przestrzeganie kilku podstawowych zasad:

Zużytego sprzętu elektrycznego i elektronicznego nie należy traktować jak odpadów z gospodarstwa domowego.

Zużyty sprzęt elektryczny i elektroniczny należy przekazać do odpowiednich punktów odbioru zarządzanych przez władze lokalne lub uprawnione firmy. W wielu krajach stosowany może być odbiór użytego sprzętu elektrycznego i elektronicznego o dużych rozmiarach z domu.

W wielu krajach po zakupie nowego o urządzenia stare można oddać sprzedawcy, który musi je bezpłatnie odebrać w ramach wymiany, jeżeli urządzenie to jest podobnego typu i ma takie same funkcje jak urządzenie dostarczone.

Zgodność

Umieszczając znak **CE** na tym produkcie, potwierdzamy jego zgodność z odpowiednimi wymogami europejskimi w zakresie bezpieczeństwa, zdrowia oraz ochrony środowiska stosowanymi w prawodawstwie dotyczącym tego produktu.

OSZCZĘDZANIE ENERGII

W celu uzyskania większej oszczędności energii należy przestrzegać poniższych zaleceń:

- Urządzenie ustawić z dala od źródeł ciepła, w miejscu nienastłonecznionym i w dobrze wentylowanym pomieszczeniu.
- Aby uniknąć wzrostu temperatury wewnętrznej powodującego ciągłe załączanie sprężarki, nie należy wkładać do lodówki gorących produktów spożywczych.
- Nie napełniać urządzenia nadmiernie, ponieważ może to utrudniać przepływ powietrza.
- Rozmrażać urządzenie w przypadku pojawienia się lodu w celu ułatwienia przepływu chłodu.
- W razie braku prądu zaleca się zostawienie lodówki z zamkniętymi drzwiami.
- Otwierać drzwi możliwie jak najrzadziej i na jak najkrótszy czas.
- Unikać ustawiania zbyt niskich temperatur.
- Usuwać kurz z tyłu urządzenia.

Vă mulțumim că ați achiziționat acest produs. Înainte de utilizarea congelatorului dvs., vă rugăm să citiți cu atenție acest manual de instrucțiuni pentru a maximiza performanța acestuia. Stocați toate documentele pentru utilizarea ulterioară sau pentru alți proprietari. Acest produs este destinat utilizării exclusiv casnice sau pentru aplicații similare, cum ar fi:

- zona de bucătărie pentru personalul din magazine, birouri sau alte medii de lucru
- la ferme, clienții hotelurilor, ai motelurilor și alte medii de tip rezidențial
- în pensiuni (B&B)
- pentru servicii de catering și aplicații similare, nu pentru vânzarea cu amănuntul.

Acest aparat trebuie utilizat numai în scopul depozitării de alimente, orice altă utilizare este considerată periculoasă, iar producătorul nu va fi responsabil pentru nicio omisiune. De asemenea, se recomandă să rețineți condițiile de garanție. Vă rugăm ca în vederea obținerii celei mai bune performanțe și funcționării fără probleme să citiți cu atenție aceste instrucțiuni. Nereușita de a citi aceste instrucțiuni poate invalida dreptul la service gratuit în timpul perioadei de garanție.

INFORMAȚII DE SIGURANȚĂ

Acest ghid conține mult informații de siguranță importante. Vă sugerăm să păstrați aceste instrucțiuni la loc sigur pentru o consultare facilă și o bună experiență cu aparatul. Congelatorul conține un gaz refrigerant (R600a: izobutan) și gaz izolant (ciclopentan), cu un grad ridicat de compatibilitate cu mediul, care, totuși, sunt inflamabile.



Atenție, risc de incendiu

Dacă circuitul refrigerant se deteriorează:

- evitați flăcările deschise și sursele de aprindere.

Aerisiți metodic camera în care este amplasat aparatul.

AVERTISMENT!

- Trebuie să fiți atenți în timp ce curățați/transportați aparatul pentru a evita atingerea anselor metalice ale condensatorului din spatele aparatului, întrucât vă puteți vătăma degetele și mâinile sau deteriora produsul.
- Acest aparat nu este conceput pentru suprapunerea cu alt aparat. Nu încercați să vă așezați sau să stați în picioare pe aparat, întrucât nu este conceput pentru o astfel

de utilizare. Vă puteți răni sau deteriora aparatul.

- Asigurați-vă că cablul de alimentare nu este prins sub aparat în timpul și după transportarea/deplasarea a aparatului, pentru a evita tăierea sau deteriorarea acestuia.
- Atunci când poziționați aparatul, aveți grijă să nu deteriorați podeaua, țevile, vopseaua de pe pereți etc. Nu mutați aparatul prin tragerea capacului sau a mânerului. Nu lăsați copiii să se joace cu aparatul sau cu comenzile. Compania noastră refuză să accepte orice responsabilitate în cazul în care instrucțiunile nu sunt respectate.
- Nu instalați aparatul în locuri umede, uleioase sau pline de praf, nu îl expuneți la lumina directă și la apă.
- Nu instalați aparatul în apropierea caloriferelor sau a materialelor inflamabile.
- Dacă există o cădere de tensiune, nu deschideți capacul. Alimentele congelate nu ar trebui să fie dacă întreruperea durează mai puțin de 11 de ore. Dacă întreruperea este mai lungă, atunci alimentele trebuie verificate și consumate imediat sau gătite și apoi congelate.
- Dacă descoperiți că capacul lăzii frigorifice este greu de deschis chiar după ce l-ați închis, nu vă faceți griji. Aceasta se datorează diferenței de presiune care va egaliza și va lăsa capacul să fie deschis normal după câteva minute.
- Nu conectați aparatul la alimentarea cu curent până când nu ați îndepărtat toate

ambalajele și protecțiile de transport.

- Lăsați-l să stea timp de cel puțin 4 ore înainte de a-l porni pentru a permite uleiului din compresor să se așeze dacă este transportat orizontal.
- Acest congelator trebuie utilizat numai în scopul prevăzut (adică, depozitare și congelarea alimentelor comestibile).
- Nu depozitați medicamente sau materiale de cercetare în Răcitoarele de vin. Atunci când se vor depozita materiale care necesită un control strict al temperaturilor de depozitare, este posibil ca acesta să se deterioreze sau poate surveni o reacție necontrolată care poate cauza riscuri.
- Înainte de a efectua orice operațiune, deconectați cablul de alimentare de la priză.
- La livrare, verificați pentru a vă asigura că produsul nu este deteriorat și că toate piesele și accesoriile sunt în stare perfectă.
- Dacă se observă o scurgere în sistemul de refrigerare, nu atingeți priza de perete și nu utilizați flăcări deschise. Deschideți fereastra și lăsați să intre aerul în cameră. Apoi apelați un centru de service pentru a solicita reparații.
- Nu utilizați prelungitoare sau adaptoare.
- Nu trageți excesiv sau nu îndoiți cablul de alimentare cu mâinile ude.
- Nu deteriorați priza și/sau cablul de alimentare; aceasta poate determina electrocutarea sau incendiul.

- Dacă este deteriorat cablul de alimentare, acesta trebuie înlocuit de către producător, de inginerii săi de service sau de ingineri calificați similar pentru a evita pericolul.
- Nu amplasați sau nu depozitați materiale inflamabile și extrem de volatile, cum ar fi eter, petrol, LPG, gaz propan, tuburi cu aerosoli, adezivi, alcool pur etc. Aceste materiale pot cauza o explozie.
- Nu utilizați sau nu depozitați sprayuri inflamabile, cum ar fi spray cu vopsea, în apropierea Răcitoarelor de vin. Aceasta poate cauza o explozie sau un incendiu.
- Nu amplasați obiecte și/sau recipiente umplute cu apă deasupra aparatului.
- Nu recomandăm utilizarea prelungitoarelor și a adaptoarelor multidirecționale.
- Nu eliminați aparatul într-un foc. Aveți grijă să nu deteriorați circuitele/țevile de răcire ale aparatului în timpul transportului și al utilizării. În cazul deteriorării, nu expuneți aparatul la foc, potențiale surse de aprindere și aerisiți imediat camera unde este amplasat aparatul.
- Sistemul de refrigerare poziționat în spatele și în interiorul Răcitoarelor de vin conține agent refrigerant. Prin urmare, evitați deteriorarea tuburilor.
- Nu utilizați aparate electrice în interiorul compartimentelor de depozitare a alimentelor ale aparatului decât dacă acestea sunt de tipul recomandat de către producător.
- Nu deteriorați circuitul refrigerant.

- Nu utilizați dispozitive mecanice sau alte mijloace de a accelera procesul de decongelare, diferite de cele recomandate de producător.
- Nu utilizați aparate electrice în interiorul compartimentelor de depozitare a alimentelor decât dacă acestea sunt de tipul recomandat de către producător.
- Nu atingeți elementele de răcire interne, în special dacă aveți mâinile ude, deoarece vă puteți arde sau răni.
- Mențineți fantele de aerisire ale carcasei aparatului sau încorporate în structură fără obstrucțiuni.
- Nu utilizați obiecte cu vârf sau ascuțite, cum ar fi cuțitele sau furculițele pentru a îndepărta stratul de congelat.
- Nu utilizați niciodată uscătoare de păr, încălzitoare electrice sau alte astfel de aparate electrice pentru decongelare.
- Nu răzuți cu un cuțit sau un obiect ascuțit pentru a îndepărta stratul de congelat sau gheața care apare. Procedând astfel, circuitul refrigerant se poate deteriora, iar scurgerile acestuia pot provoca un incendiu sau vătăma ochii.
- Nu utilizați dispozitive mecanice sau alte echipamente pentru a grăbi procesul de decongelare.
- Evitați în mod absolut utilizarea de flăcări deschise sau echipament electric, cum ar fi încălzitoarele, dispozitivele de curățare cu abur, lămpile cu ulei și altele asemenea pentru a grăbi faza de decongelare.
- Nu utilizați niciodată spălarea cu apă a poziției compresorului, ștergeți-l cu o lavetă

uscată metodic după curățare pentru a preveni rugina.

- Se recomandă să mențineți ștecărul curat, orice reziduuri de praf excesive pe acesta pot cauza incendiul.
- Produsul este conceput și construit strict pentru utilizarea casnică.
- Garanția va fi nulă dacă produsul este instalat sau utilizat în medii comerciale sau spații domestice nerezidențiale.
- Produsul trebuie instalat, amplasat și operat corect în conformitate cu instrucțiunile cuprinse în Broșura cu instrucțiuni de utilizare furnizată.
- Garanția se aplică numai produselor noi și nu se poate transfera dacă produsul este revândut.
- Compania noastră renunță la orice responsabilitate pentru

deteriorările accidentale sau pe cale de consecință.

- Garanția nu vă diminuează în niciun mod drepturile dvs. statutare sau legale.
- Nu efectuați lucrări de reparații asupra acestor Răcitoare de vin. Toate intervențiile trebuie efectuate exclusiv de către personal calificat.

SIGURANȚA PENTRU COPIII!

- Dacă eliminați un produs vechi cu o încuietoare sau ivăr pe ușă, asigurați-vă că acesta este lăsat în condiție de siguranță pentru a preveni blocarea copiilor.
- Acest aparat poate fi utilizat de către copiii cu vârste de minim 8 ani și de către persoanele cu capacități fizice, senzoriale sau mentale reduse sau cu lipsă de experiență sau cunoștințe cu condiția să fie supravegheate sau

instruite corespunzător
privind modul de
utilizare a acestui aparat
în mod sigur și să
înțeleagă pericolele
implicate.

- Copiii nu ar trebui să se joace cu aparatul. Curățarea și întreținerea de către utilizator nu trebuie efectuate de către copii fără supraveghere.

Înainte de prima utilizare

Trebuie să lăsați frigiderul să se așeze cel puțin douăzeci și patru de ore înainte de a porni alimentarea.

Se recomandă să curățați interiorul aparatului înainte de prima utilizare, folosind o soluție de bicarbonat de sodiu și apă caldă și apoi să uscați complet interiorul.

Rețineți:

Aparatul va porni cu setarea 3 de temperatură și va funcționa continuu până când va ajunge la temperatura corectă.

Dacă aparatul este oprit, trebuie să lăsați să treacă cinci minute înainte de a-l porni din nou pentru a preveni deteriorarea inutilă a compresorului.

Utilizare frigider

- Nu puneți niciodată lichide neacoperite în frigider.
- Nu puneți niciodată alimente fierbinți în frigider. Alimentele calde trebuie lăsate să se răcească la temperatura camerei înainte de a fi puse în frigider.
- Nu sprijiniți nimic de peretele din spate al frigiderului, deoarece acest lucru va duce la formarea de gheață și va cauza posibile probleme de condensare, care va fi dificil de îndepărtat.
- Asigurați-vă că alimentele sunt curate și că orice cantitate de apă suplimentară este ștersă înainte de a fi puse în frigider.
- Nu umpleți frigiderul până la refuz. Între alimente ar trebui să existe suficient spațiu pentru a permite circulația aerului rece.

Utilizare congelator

- Compartimentele congelatorului sunt concepute pentru a stoca numai alimente congelate.
- Nu puneți niciodată alimente fierbinți sau calde în congelator, lăsați-le să se răcească complet înainte de a le pune în congelator.

• Depozitați alimentele în pachete mici. Acest lucru reduce timpul de congelare și îmbunătățește calitatea alimentelor după dezghețare.

• După ce alimentele sunt dezghețate, acestea nu trebuie să fie congelate din nou. Pentru a preveni risipa, decongețați doar cantitatea necesară de alimente. Sticlele sau cutiile cu băuturi nu trebuie depozitate în compartimentele congelatorului, deoarece acestea ar putea exploda.

Reglarea umidității din sertare

Sertarul pentru legume din interiorul aparatului dispune de un glisor de reglare a nivelului de umiditate. Legumele și produsele similare care se pot ofili (de exemplu, frunzele de spanac, plantele aromatice precum busuiocul, etc.) trebuie să fie păstrate în sertarul pentru legume, iar glisorul de reglare trebuie să fie închis (spre dreapta). Prin menținerea glisorului de reglare închis, vaporii de apă sunt reținuți în sertar și, prin urmare, verdețurile rămân crocante și proaspete mai mult timp.

În schimb, fructele care sunt predispuse la putrezire trebuie depozitate în sertarul pentru legume, cu glisorul de reglare a umidității complet deschis (complet spre stânga). Acest lucru va permite gazelor emise de anumite legume și fructe și care accelerează procesul de putrefacție să iasă din sertarul pentru legume.

Depozitare

Frigiderul este destinat depozitării alimentelor pe termen scurt. Deși se pot menține temperaturi scăzute, nu sunt recomandate perioade extinse de păstrare a alimentelor.

Ca urmare a circulației aerului rece în interiorul frigiderului, temperatura din diferitele secțiuni poate varia. Ca atare, alimentele trebuie depozitate în secțiuni diferite în funcție de tipul acestora. Secțiunea 7 este zona cea mai rece a frigiderului.

1. Unt, brânzeturi etc.
2. Borcane și sticle cu alimente
3. Băuturi, de ex. lapte
4. Alimente gătite
5. Iaurturi, conserve etc.
6. Sticle de 75cl sau alimente gata preparate etc.
7. Carne și pește proaspete
8. Fructe și legume

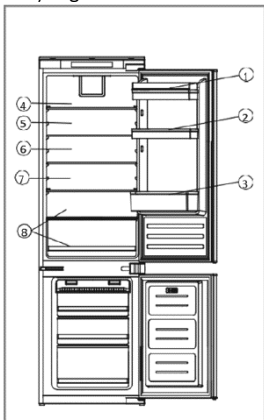

Fig.1

Rafturile frigiderului pot fi mutate în interiorul secțiunii frigiderului în funcție de nevoile de depozitare.

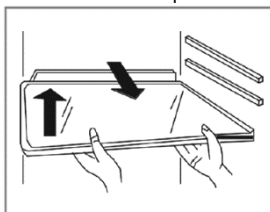

Fig.2

Pentru a muta raftul, ridicați secțiunea din spate, apoi trageți-l spre exterior. Pentru a-l pune la loc, glisați raftul înapoi în fantă, apoi coborâți secțiunea din spate.

Suporturile pentru sticlele de vin pot fi montate sau scoase în funcție de necesități.

Configurația cu cea mai mare economie de energie necesită poziționarea sertarelor, a cutiei cu alimente și a rafturilor în produs, consultați imaginile de mai sus.

Panou de comandă



Fig.3

A. Senzor de reglare a temperaturii din frigider

Acest buton este utilizat pentru a regla temperatura din interiorul frigiderului. Apăsăți acest senzor o dată pentru a activa reglarea, apoi de câte ori este necesar, până când este selectat nivelul dorit. Setările variază de la 1 la 6, 1 fiind cea mai caldă și 6 fiind cea mai rece. Rețineți: Atunci când este posibil, evitați să setați temperatura la 6 tot timpul. Acest lucru va ajuta la reducerea solicitării compresorului și a sistemului de refrigerare.

B. Ecran pentru setările de temperatură ale frigiderului

Setarea curentă de temperatură va apărea iluminată pe acest ecran. Din acest ecran puteți regla temperatura. Rețineți: Nu utilizați numerele de la 1 la 6 pentru a schimba temperatura. În schimb, utilizați senzorul de reglare a temperaturii frigiderului (A).

C. Buton de pornire

Utilizați acest senzor pentru a porni și opri aparatul (modul de așteptare). Senzorul se va aprinde când aparatul este oprit.

Poziție	Condiții
1-2	Vara sau temperatura ambientă între 25-35 ° C
3-4	Primăvara, toamna sau temperatura ambientă între 15-25 ° C
5-6	Iarna, sau temperatura ambientă între 5-15 ° C

Îngrijire și curățare

Deconectați întotdeauna aparatul de la sursa de alimentare înainte de a efectua orice operațiune de curățare sau întreținere.

Secțiunile frigiderului și congelatorului trebuie curățate cu o soluție de bicarbonat de sodiu și apă caldă. Nu utilizați produse abrazive sau detergenți.

După spălare, clătiți și uscați bine.

Curățați separat rafturile și compartimentele ușilor

cu o soluție blândă de lichid de spălare și apă.

Acestea nu trebuie spălate în mașina de spălat vase.

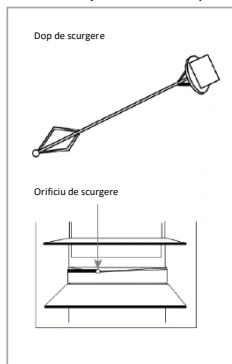

Fig.4

Orificiul de scurgere a apei din partea din spate a compartimentului frigiderului trebuie curățat periodic pentru a împiedica acumularea apei provenite ca urmare a dezghețării în interiorul compartimentului frigiderului. Dopul de scurgere poate fi utilizat pentru curățarea orificiului de scurgere. Dacă aparatul nu va fi utilizat pentru perioade îndelungate de timp, scoateți-l din priză și curățați-l. Ușile trebuie lăuate ușor întredeschise pentru a preveni formarea de mucegai și mirosuri neplăute.

Dezghețarea frigiderului

Frigiderul se auto-dezghețează. Oice cantitate de apă produsă va fi evacuată din frigider prin canalul din spatele frigiderului, cu excepția cazului în care orificiul de scurgere este blocat. Este important să pătrați mereu acest canal neobstrucționat, utilizând unealta de curățare furnizată. Apa dezghețată este colectată în tava de evaporare din spatele aparatului și disipată prin evaporare.

Dezghețarea congelatorului

Congelatorul are un sistem „no-frost” („fără îngheț”) conceput pentru a preveni acumularea de gheață în exces. În condiții de utilizare normală, nu este necesar să dezghețați în mod regulat sistemul congelatorului.

Pentru a facilita operațiunile de reparare sau curățare, aparatul are un mod de dezghețare forțată care poate fi activat prin apăsarea prelungită a senzorilor A și din Fig. 3 timp de aproximativ 3 secunde. Senzorul de reglare a temperaturii frigiderului (A) va lumina intermitent pentru a confirma că funcția de dezghețare forțată este activă. Această funcție ar trebui să se dezactiveze automat odată ce temperatura congelatorului se situează între 10 și 12 °C. Rețineți: Dacă observați în mod regulat o acumulare de gheață în exces sau bălți de apă în secțiunea congelatorului, atunci probabil că ușa nu se închide corespunzător. Acest lucru ar putea fi cauzat de o garnitură defectă a ușii sau de o ușă decorativă montată incorect sau excesiv de grea. Pentru mai multe informații, consultați secțiunea referitoare la gheață din Depanare.

Depanare

Dacă aveți probleme cu aparatul ar trebui să consultați capitolul Depanare înainte de a apela serviciul de asistență pentru clienți.

Dacă aparatul nu funcționează, verificați dacă:

- aparatul este alimentat cu energie.
- siguranțele din casă sunt intacte și dacă siguranța din fișă nu s-a ars.
- frigiderul nu a fost oprit.

- priza pentru fișă funcționează bine.

Pentru a verifica acest lucru, conectați un alt aparat electric pentru a vedea dacă priza este defectă.

Dacă aparatul funcționează, dar nu foarte bine, verificați dacă:

- aparatul nu este încărcat excesiv.
- termostatul este setat la o temperatură adecvată.
- ușile se închid corect.

- sistemul de răcire din spatele aparatului este curat și lipsit de praf și nu atinge perețele din spate.

- există o ventilație suficientă în zona peretelui lateral și peretelui din spate.

Dacă aparatul face zgomote, verificați dacă:

- aparatul este așezat la nivel și este stabil.

- perețele lateral și cel din spate sunt libere și nimic nu se sprijină pe aparat.

- Observație: gazul de răcire din frigider poate produce un bolborosit sau gălgâit, chiar și atunci când compresorul nu funcționează.

Dacă aparatul emite un piuit, verificați dacă:

- ușile sunt închise. După 60 de secunde de la deschiderea unei uși, o alarmă va începe să sune.

Dacă există apă la baza compartimentului frigiderului, verificați dacă:

- orificiul de scurgere din partea din spate a compartimentului nu este obstrucționat.

Dacă s-a format gheață pe perețele din spate al frigiderului:

- este normal să se formeze unele picături de gheață pe perețele din spate al frigiderului. Acest lucru nu constituie o defecțiune a aparatului.

- asigurați-vă că niciunul din articolele din interiorul frigiderului nu atinge perețele din spate.

- verificați dacă ușa aparatului opune o anumită rezistență atunci când o deschideți. Dacă aceasta se deschide la cea mai mică atingere, poate însemna că garnitura ușii trebuie înlocuită.

- verificați dacă garnitura ușii prezintă îndoituri, resturi sau este deteriorată.

Dacă observați vreunul din aceste lucruri și nu puteți rezolva singur problema, contactați serviciul de asistență pentru clienți pentru înlocuirea garniturii.

- acest lucru poate fi din cauză că faptului că ușa/ ușile decorative nu este/sunt montată/montate corect. Dacă

aveți unele îndoituri, cereți instalatorului să verifice ușile decorative.

Dacă s-a format un strat excesiv de gheață în congelator:

- verificați dacă ușa aparatului opune o anumită rezistență atunci când o deschideți. Dacă aceasta se deschide la cea mai mică atingere, poate însemna că garnitura ușii trebuie înlocuită.

- verificați dacă garnitura ușii prezintă îndoituri, resturi sau este deteriorată.

Dacă observați vreunul din aceste lucruri și nu puteți rezolva singur problema, contactați serviciul de asistență pentru clienți pentru înlocuirea garniturii.

- acest lucru poate fi din cauză că faptului că ușa/ ușile decorative nu este/sunt montată/montate corect. Dacă aveți unele îndoituri, cereți instalatorului să verifice ușile decorative.

Instalarea

Acest aparat nu trebuie instalat niciodată în apropierea surselor de căldură, de ex. a elementelor de încălzire sau a aragazurilor, nici în locuri umede.

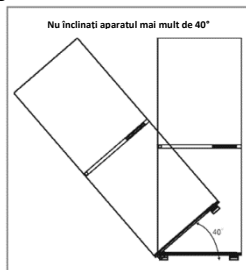

Fig.5

Cereți ajutorul unei alte persoane, sau altor două persoane, atunci când instalați acest aparat. Acest aparat poate avea margini ascuțite. Purtați EIP adecvat activității și mediului.

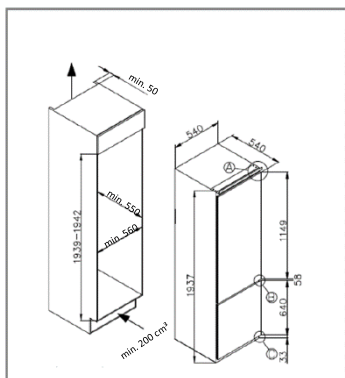

Fig.6

- pentru a vă asigura că aparatul este așezat la nivel, ar trebui să utilizați picioarele pentru reglarea înălțimii din partea din față a aparatului.
- sistemul de răcire din spatele aparatului nu trebuie să atingă peretele din spate. Cu cât mai mare este distanța, cu atât mai bine.
- aparatul trebuie instalat cu o ventilație adecvată. Asigurați-vă că există un spațiu liber deasupra aparatului pentru a permite aerului să iasă și că există spațiu între spatele aparatului și perete.

Ventilația

Considerentul principal la instalarea oricărei unități frigorifice într-o bucatărie echipată este ventilația. Căldura eliminată din compartimentul de răcire trebuie disipată în atmosferă. O ventilație incorectă poate cauza o defectare prematură a compresorului, un consum excesiv de energie, o defectare totală a sistemului și poate invalida garanția furnizată împreună cu aparatul. Pentru produsele destinate a fi instalate într-o unitate cu carcasă înaltă, trebuie îndeplinite următoarele cerințe:

- dulapul trebuie prevăzut cu un orificiu de

admisie a aerului pentru a permite intrarea aerului.

- Trebuie făcut un decupaj în plinta de sub frigider/congelator și adăugat grilajul de aerisire furnizat.
- În mod alternativ, o secțiune subțire a plintei poate fi îndepărtată pentru a permite intrarea aerului în unitate (recomandat 600 mm x 10 mm).
- Partea de sus a dulapului trebuie să fie prevăzută cu o ventilație pentru ca aerul să poată ieși. Dimensiunea recomandată a deschiderii orificiului de aerisire: 500 x 30 mm. În cazul în care mobilierul nu permite intrarea aerului în încăperea, atunci trebuie asigurat un orificiu de ventilație la plintă sau alte mijloace de ventilație pentru a asigura un flux natural de aer.
- Ar trebui să existe spațiu în partea din spate a dulapului pentru a permite atragerea aerului rece la condensator. Recomandat: 500 x 35 mm.

Pentru o funcționare corectă a aparatului, este important ca partea superioară a carcasei să nu fie blocată. O adâncime a canalului de 40-50 mm este normală pentru majoritatea unităților. Plinta unității trebuie prevăzută cu o gaură de ventilație; acest lucru permite atragerea aerului la compresor și efectuarea schimbului de căldură. Un grilaj decorativ pentru a închide elegant această gură de aerisire este furnizat împreună cu aparatul. În mod alternativ, fluxul de aer necesar poate fi obținut prin îndepărtarea unei secțiuni subțiri din plintă (se recomandă minimum 600 mm x 10 mm).

Ca o regulă, cu cât poate intra și ieși mai mult aer, cu atât produsul funcționează mai bine și mai eficient.

Instalarea în dulap

Cu ajutorul unei alte persoane sau unor alte două persoane, introduceți aparatul în dulap. La baza aparatului există două plăci metalice. Montați distanțierele albe furnizate (Fig. 8) pe aceste plăci, conform Fig. 9.

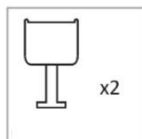

Fig.7

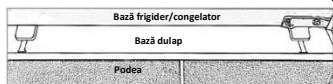

Fig.9

Asigurați-vă că marginile distanțierelor sunt la nivel cu marginea bazei dulapului.

Cu baza aparatului aliniată corect cu muchia bazei dulapului, garnitura de metal din partea superioară a aparatului ar trebui să se alinieze cu muchia dulapului (în caz contrar, asigurați-vă că baza este aliniată conform Fig. 9 și că garnitura metalică din Fig. 10 nu este deteriorată).

Fixați partea superioară a aparatului de partea superioară a dulapului prin găurile de șurub ale garniturii metalice marcate cu „T” în fig. 10

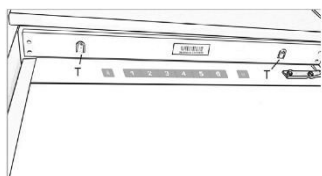

Fig.10

Scoateți distanțierele albe de pe plăcile bazei și fixați plăcile bazei dulapului cu patru dintre șuruburile furnizate. Montați la loc distanțierele.

Montarea tocurilor ușilor

- asigurați-vă că există un spațiu de 3 până la 4 mm între partea care nu este prinsă cu balamale și peretele dulapului.

- localizați glisiera în suport și fixați glisiera pe ușă la 20 la 22 mm de marginea tocului, așa cum se arată în figura 11, asigurându-vă că glisiera este poziționată central și orizontal în interiorul suportului. Strângeți bine cu mâna.

- umpleți spațiul de pe partea care nu este prinsă cu balamale cu garnitura/banda de etanșare prevăzută, așa cum se arată în Fig. 12.

- aspectul final al glisierelor pentru uși trebuie să fie similară cu cea prezentată în Fig. 14, care arată 2 glisiere în poziție.

- asigurați-vă că ușile aparatului se deschid, se închid și etanșează corect. După ce ați terminat și dacă sunteți mulțumit de modul de montare a aparatului în dulap, îndoiți și rupeți părțile distanțierelor albe marcate cu „S”, așa cum se arată în conturul punctat din fig. 13. Lăsați restul capacului distanțierelor peste plăcile metalice.

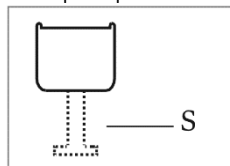

Fig.13

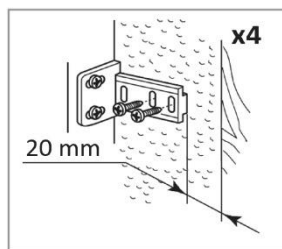

Fig.11

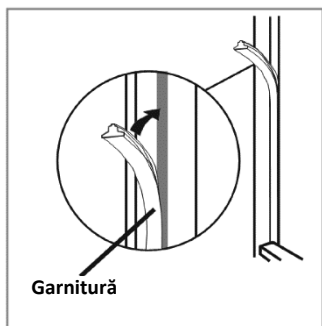

Fig. 12

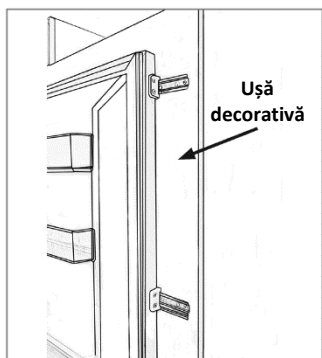

Fig. 14

Important: După terminarea instalării, verificați dacă aparatul este bine fixat în unitate și dacă ușa (ușile) se închide (închid) și se deschide (deschid) corect. Dacă garniturile ușilor nu opun niciun fel de rezistență la deschiderea ușilor, atunci este probabil ca aparatul și/sau ușile decorative să nu fie montate corespunzător.

Inversarea ușilor aparatului

Vă recomandăm să solicitați ajutorul unei alte persoane care să susțină ușile în timpul efectuării acestei operații.

1. Desprindeți cu atenție capacul balamalei superioare și deșurubați șuruburile care fixează balamaua superioară de aparat, în timp ce faceți acest lucru ar trebui să susțineți ușa superioară.

2. Scoateți cu atenție ușa superioară și așezați-o într-un loc sigur. Rețineți că există distanțiere între ușă și balama; rețineți câte sunt și poziția acestora.
 3. Scoateți balama centrală îndepărtând șuruburile care o fixează de aparat; susțineți ușa inferioară în timp ce faceți acest lucru.
 4. Scoateți ușa inferioară și așezați-o într-un loc sigur, din nou, trebuie să rețineți poziția distanțierelor.
 5. Mutați balamaua superioară anterioară în partea opusă din partea de jos.
 6. Montați la loc ușa inferioară cu ajutorul distanțierelor și poziționați balamaua centrală pe ușă. După îndepărtarea capacelor, fixați bine balamaua de aparat.
 7. Mutați balama inferioară anterioară în partea opusă din partea superioară. Montați la loc ușa superioară și balamaua superioară „nouă” și fixați-o bine de aparat.
 8. Montați capacele balamalei centrale și capacele balamalei superioare pentru a finaliza procesul.
 9. Deșurubați toate cele patru suporturi glisante de la uși și mutați-le în partea cea mai îndepărtată de noile poziții ale balamalelor, înainte de a monta ușa decorativă.
- Asigurați-vă că ușa etanșează corect:
- Este normal ca garnitura să fie comprimată după ce ușa a fost inversată. Cu ușa închisă, utilizați un uscător de păr pentru a extinde garnitura și a umple spațiul dintre ușă și corpul aparatului.
- Aveți grijă să nu folosiți uscătorul de păr prea aproape de aparat, pentru că aceasta ar putea deteriora sigiliul. O distanță de aproximativ 10 cm ar trebui să fie suficientă.
- După finalizare, lăsați garnitura și ușa să se răcească înainte de a le atinge. După ce s-a răcit, garnitura ar trebui să rămână în poziție.

CASAREA VECHILOR ELECTROCASNICE



Acest aparat este marcat conform directivei europene 2012/19/UE privind Deșeurile de echipamente electrice și electronice (DEEE). DEEE conține ambele substanțe poluante (care pot avea consecințe negative pentru mediu) și elementele de bază (care pot fi reutilizate). Este important ca DEEE să fie supusă la tratamente specifice, pentru a îndepărta și elimina corect toți agenții poluanți și a recupera toate materialele reciclabile. Persoanele pot juca un rol important în a asigura că DEEE nu devine o problemă de mediu: este vital să urmați unele dintre regulile de bază:

DEEE nu trebuie tratată drept reziduu casnic. DEEE trebuie predată la punctele de colectare relevante administrate de municipalitate sau de către companii înregistrate. În multe țări, pentru DEEE mari, trebuie să existe colectarea de acasă.

În multe țări, atunci când cumpărați aparate mari, cel vechi poate fi returnat la distribuitorul care îl va colecta gratuit câte unul, atât timp cât echipamentul este de tip echivalent și are aceleași funcții ca și echipamentul furnizat.

ECONOMIE DE ENERGIE

Pentru o mai bună economie de energie vă sugerăm:

- instalarea aparatului departe de sursele de căldură și nu îl expuneți la lumina solară directă și într-o cameră bine aerisită.
- Evitați să puneți alimentele fierbinți în congelator pentru a evita creșterea temperaturii interne și, prin urmare, cauzând funcționarea continuă a compresorului.
- Nu încărcăți în mod excesiv cu alimente pentru a garanta o circulație adecvată a aerului.
- Decongețați aparatul în caz că există gheață pentru a facilita transferul aerului rece.
- În cazul absenței energiei electrice, se recomandă păstrarea ușii frigiderului închise.
- Deschideți sau țineți ușile aparatului deschise cât mai puțin posibil.
- Evitați ajustarea setării de temperatură la prea rece.
- Eliminați praful prezent pe partea din spate a aparatului.

Conformitate

Prin amplasarea marcatului **CE** pe acest produs, confirmăm conformitatea cu toate cerințele europene de siguranță, de sănătate și de mediu relevante care se aplică în legislație pentru acest produs.

Ďakujeme za zakúpenie tohto produktu. Pred začatím používania chladničky si dôkladne prečítajte tento návod na obsluhu, ktorý vám pomôže využiť výkon spotrebiča v plnej miere. Všetku dokumentáciu odložte, aby bola k dispozícii na budúce použitie alebo pre ďalších vlastníkov. Tento produkt je určený výlučne na použitie v domácnosti alebo na podobné účely, ako napríklad:

- kuchynské priestory pre personál v obchodoch, úradoch a iných pracovných prostrediach,
 - na farmách, pre hostí ubytovaných v hoteloch, motelloch a iných obytných zariadeniach,
 - v zariadeniach ponúkajúcich nocľah s raňajkami,
 - na poskytovanie stravovacích služieb a služieb podobného charakteru, ktoré nie sú určené na maloobchodný predaj.
- Tento spotrebič sa smie používať výlučne na uskladňovanie potravín. Akékoľvek iné použitie sa považuje za nebezpečné a výrobca neponesie zodpovednosť za žiadne zanedbania. Zároveň odporúčame dobre sa oboznámiť so záručnými podmienkami. V záujme zaistenia najlepšieho možného výkonu a bezchybnej prevádzky spotrebiča je veľmi dôležité, aby ste si dôkladne prečítali tieto pokyny. Nedodržanie týchto pokynov môže viesť k zamietnutiu nároku na bezplatný servis počas záručnej doby.

BEZPEČNOSTNÉ INFORMÁCIE

Tento návod obsahuje mnoho dôležitých bezpečnostných informácií. Tieto pokyny odporúčame uložiť na bezpečnom mieste, aby slúžili ako zdroj informácií na uľahčenie a zefektívnenie používania spotrebiča. Chladnička obsahuje plynné chladivo (R600a: izobután) a izolačný plyn

(cyklopentán), ktoré predstavujú veľmi nízku záťaž pre životné prostredie, sú však horľavé.



Upozornenie: riziko vzniku požiaru

V prípade poškodenia chladiaceho okruhu:

- Eliminujte otvorené plamene a zdroje vznietenia.

Dôkladne vyvetrajte miestnosť, v ktorej sa spotrebič nachádza.

VÝSTRAHA!

- Počas čistenia/prenášania spotrebiča bezpodmienečne dávajte pozor, aby ste sa nedotkli kovových vodičov kondenzátora v zadnej časti spotrebiča, pretože môže dôjsť k poraneniu prstov a rúk, prípadne k poškodeniu produktu.
- Tento spotrebič nie je určený na stohovanie s

akýmikoľvek inými spotrebičmi. Na spotrebič nesadajte ani nestúpajte, pretože na takéto použitie nie je navrhnutý. Mohli by ste sa zraniť alebo poškodiť spotrebič.

- Dbajte, aby počas prenášania/premiestňovania spotrebiča a potom nedošlo k zachyteniu napájacieho kábla pod spotrebičom a následnému prerezaniu alebo poškodeniu kábla.
- Počas presúvania spotrebiča na miesto dávajte pozor, aby ste nepoškodili podlahovú krytinu, potrubia, omietku stien a pod. Pri premiestňovaní spotrebič neťahajte za veko ani rukoväť. Dohliadnite, aby sa deti nehrali so spotrebičom a aby nemanipulovali s ovládacími prvkami. V prípade nedodržania pokynov sa naša spoločnosť zrieka

akejkoľvek zodpovednosti.

- Spotrebič neinštalujte vo vlhkých, prašných a olejom znečistených priestoroch, nevystavujte ho priamemu slnečnému svetlu a vode.
- Spotrebič neinštalujte do blízkosti ohrievačov ani horľavých materiálov.
- V prípade výpadku prúdu neotvárajte veko. kratší než 11 hodín nebude mať žiadny vplyv na zmrazené potraviny. V prípade dlhšieho výpadku treba potraviny skontrolovať a okamžite skonzumovať, prípadne tepelne upraviť a následne znova zmraziť.
- Ak sa vám zdá, že veko truhlicovej mrazničky sa bezprostredne po zatvorení otvára veľmi sťažka, nie je to dôvod na obavu. Je to spôsobené rozdielom tlaku, ktorý sa po

niekoľkých minútach vyrovná, takže sa veko bude dať znova normálne otvoriť.

- Pred zapojením spotrebiča do elektrickej siete odstráňte všetok obalový materiál a prepravné ochranné prvky.
- Ak sa zariadenie prepravovalo vo vodorovnej polohe, pred zapnutím ho nechajte aspoň 4 hodiny stáť vo vzpriamenej polohe, aby sa usadil olej v kompresore.
- Táto mraznička sa smie používať iba na určený účel (t. j. uskladňovanie a zmrazovanie potravín určených na konzumáciu).
- V chladiacich boxoch na víno neskladujte lieky ani laboratórne materiály. Ak potrebujete uskladniť materiál, ktorý vyžaduje presnú reguláciu teploty skladovania, je možné, že sa znehodnotí,

prípadne môže dôjsť k nekontrolovanej reakcii, ktorá môže spôsobiť riziká.

- Pred začatím vykonávania akejkoľvek činnosti vytiahnite napájací kábel z elektrickej zásuvky.
- Po doručení zásielky skontrolujte, či produkt nie je poškodený a či sú všetky diely a príslušenstvo v bezchybnom stave.
- Ak spozorujete netesnosť chladiaceho systému, nedotýkajte sa elektrickej zásuvky a nepoužívajte otvorené plamene. Otvorte okno a vyvetrajte miestnosť. Následne zatelefonujte do servisného strediska a požiadajte o vykonanie opravy.
- Nepoužívajte predlžovacie káble ani adaptéry.
- Napájací kábel neťahajte príliš veľkou silou ani ho neskrúcajte, zástrčky sa

nedotýkajte mokrými rukami.

- Nepoškodte zástrčku ani napájací kábel. Mohlo by dôjsť k zásahu elektrickým prúdom alebo požiaru.
- Ak je poškodený elektrický napájací kábel, musíte ho dať vymeniť výrobcovi, v autorizovanom servisnom stredisku alebo to musí urobiť iná kvalifikovaná osoba, aby sa predišlo akémukoľvek riziku.
- Nepoužívajte na uchovávanie či skladovanie horľavých a veľmi prchavých materiálov, ako sú napríklad éter, benzín, skvapalnený plyn (LPG), plyný propán, spreje v plechovkách pod tlakom, priľnavé látky, čistý alkohol atď. Tieto materiály môžu spôsobiť výbuch.
- V blízkosti chladiacich boxov na víno nepoužívajte ani

neskladujte horľavé spreje, napríklad striekacie laky. Mohlo by dôjsť k výbuchu alebo požiaru.

- Na spotrebič nekladte predmety ani nádoby vodou.
- Neodporúčame používanie predlžovacích káblov a viaccestných adaptérov.
- Spotrebič nelikvidujte v ohni. Dávajte pozor, aby počas prepravy a používania nedošlo k poškodeniu chladiaceho okruhu a chladiacich rúrok spotrebiča. V prípade poškodenia ochráňte spotrebič pred ohňom a potenciálnymi zdrojmi vzplanutia a okamžite vyvetrajte miestnosť, v ktorej sa spotrebič nachádza.
- Chladiaci systém, ktorý sa nachádza za chladiacimi boxmi na víno a v ich vnútrajšku, obsahuje chladiivo. Preto dbajte, aby nedošlo k poškodeniu potrubí.

- Vnútri boxov spotrebiča, ktoré slúžia na skladovanie potravín, nepoužívajte elektrické spotrebiče, pokiaľ ich používanie neschválil výrobca.
- Nepoškodte chladiaci okruh.
- Na urýchlenie odmrazovania nepoužívajte mechanické zariadenia ani iné prostriedky s výnimkou tých, ktoré odporúča výrobca.
- Vnútri boxov, ktoré slúžia na skladovanie potravín, nepoužívajte elektrické spotrebiče, pokiaľ ich používanie neschválil výrobca.
- Nedotýkajte interných chladiacich prvkov, predovšetkým ak máte mokré ruky, pretože by ste sa mohli popáliť alebo zraniť.
- Dávajte pozor, aby nedošlo k blokovaniu vetracích otvorov v kryte spotrebiča alebo v zabudovanej konštrukcii.
- Na odstraňovanie námrazy nepoužívajte špicaté predmety ani predmety s ostrými hranami, ako napríklad nože alebo vidličky.
- Na odmrazovanie nikdy nepoužívajte sušiče vlasov, elektrické ohrievače alebo podobné elektrické spotrebiče.
- Námrazu alebo ľad neoškrabávajte nožom ani ostrým predmetom. Takéto predmety môžu poškodiť chladiaci okruh a spôsobiť únik chladiva, čo môže viesť k požiaru alebo poraneniu očí.
- Na urýchlenie procesu odmrazovania nepoužívajte mechanické zariadenia ani iné vybavenie.
- Na urýchlenie odmrazovania v žiadnom prípade nepoužívajte otvorený plameň ani elektrické

vybavenie, ako napríklad ohrievače, parné čističe, sviečky, olejové lampy a pod.

- Priestor kompresora nikdy neumývajte vodou a po čistení ho dôkladne utrite suchou handrou s cieľom zabrániť hrdzaveniu.
- Odporúčame dbať na čistotu zástrčky, prípadné usadeniny prachu na zástrčke môžu zapríčiniť vznik požiaru.
- Produkt je navrhnutý a skonštruovaný výlučne na použitie v domácnostiach.
- V prípade inštalovania alebo používania produktu v komerčných alebo nebytových domových priestoroch dôjde k zrušeniu platnosti záruky.
- Produkt treba nainštalovať, umiestniť a obsluhovať správne v súlade s pokynmi uvedenými v brožúre s

pokynmi pre používateľov.

- Záruka sa vzťahuje iba na nové produkty a v prípade ďalšieho predaja produktu je neprenosná.
- Naša spoločnosť sa zrieka akejkolvek zodpovednosti za náhodné alebo následné škody.
- Záruka žiadnym spôsobom neobmedzuje vaše štatutárne či legislatívne práva.
- Nevykonávajte opravy týchto chladiacich boxov na víno. Akékoľvek prípadné zásahy smie vykonávať iba kvalifikovaný personál.

BEZPEČNOSŤ DETÍ!

- Ak likvidujete starý produkt s uzamykacím alebo poistným mechanizmom namontovaným na dvierkach, uistite sa, že je v bezpečnom stave a že nemôže dôjsť k

uviaznutiu detí vnútri produktu.

- Deti staršie ako 8 rokov a osoby s obmedzenými fyzickými, zmyslovými alebo duševnými schopnosťami alebo s nedostatkom skúseností a vedomostí môžu používať tento spotrebič, pokiaľ sú pod dohľadom alebo dostali pokyny týkajúce sa bezpečného používania spotrebiča a pokiaľ rozumejú potenciálnym nebezpečenstvám vyplývajúcim z jeho používania.
- Deti sa so spotrebičom nesmú hrať. Deti nesmú bez dohľadu čistiť spotrebič ani vykonávať jeho bežnú údržbu.

Pred prvým použitím

Chladničku musíte pred zapnutím napájania nechať postáť aspoň na dvadsaťštyri hodín.

Pred prvým použitím sa odporúča vyčistiť vnútro spotrebiča pomocou roztoku jedlej sódy a teplej vody, a potom vnútro osušte.

Upozornenie:

Na spotrebiči sa spustí nastavenie teploty 3 a bude v prevádzke nepretržite až do dosiahnutia správnej teploty. Ak sa spotrebič vypne, mali by ste počkať päť minút pred opätovným zapnutím, aby sa predišlo zbytočnému poškodeniu kompresora.

Používanie chladničky

- Kvapaliny nikdy nedávajte do chladničky nezakryté.
- Do chladničky nikdy nekladajte horúce potraviny. Teplé potraviny nechajte pred ich vložením do chladničky vychladnúť pri izbovej teplote.
- Nič sa nesmie opierať o zadnú stenu chladničky, pretože to spôsobí zmrazenie a prípadne problémy s kondenzáciou, ktoré bude obtiažne odstrániť.
- Dbajte na to, aby boli potraviny čisté a pred vkladáním do chladničky utrite nadbytočnú vodu.
- Chladničku neprepĺňajte. Medzi potravinami by mal byť dostatočný priestor, ktorý umožňuje cirkuláciu studeného vzduchu.

Používanie mrazničky

- Priehradky na mrazenie sú určené len na uchovávanie mrazených potravín.
- Do mrazničky nikdy nekladajte horúce alebo teplé potraviny, pred vložením do mrazničky ich nechajte úplne vychladnúť.
- Potraviny uchovávajte v malých baleniach. Skracuje sa tým čas zmrazenia

a zlepšuje sa kvalita potraviny po rozmrazení.

- Potravina sa po rozmrazení nesmie zmrazovať. Rozmrazujte len toľko potravín, koľko potrebujete, aby sa predišlo plynutiu.
- Nápoje vo fľaši alebo konzerve sa nesmú uchovávať v priehradkách na mrazenie, lebo môžu explodovať.

Prispôbenie vlhkosti v zásuvke

Zásuvka na ovocie a zeleninu v tomto spotrebiči má funkciu regulovania úrovne vlhkosti pomocou posúvača. Zelenina a podobné plodiny, ktoré vädnú, (napr. list špenátu, bylinky ako bazalka a pod.) sa musia uchovávať v zásuvke na ovocie a zeleninu a regulačný posúvač musí byť zatvorený (napravo). Ak je regulačný posúvač zatvorený, výpary vody sa udržiavajú v zásuvke a tým sa zelenina uchováva chrumkavá a čerstvá dlhšie. Naopak ovocie náchylné na zahňvanie by sa malo uchovávať v zásuvke na ovocie a zeleninu s úplne otvoreným posúvačom na reguláciu vlhkosti (úplne naľavo). Umožní sa tak vypúšťať zo zásuvky na ovocie a zeleninu plyny, ktoré tvoria určité plodiny a ktoré urýchľujú proces kazenia.

Skladovanie

Priestor chladničky je určený na krátkodobé skladovanie potravín. Hoci sa môžu uchovávať nízke teploty, skladovanie potravín na dlhšie obdobia sa neodporúča.

Pri cirkulácii studeného vzduchu v chladničke sa môže teplota v jednotlivých častiach líšiť. Preto by sa potraviny mali uchovávať v jednotlivých častiach podľa druhu potraviny. Časť 7 je najchladnejšia časť chladničky.

1. Maslo, syry atď.

2. Potraviny v pohároch a fľašiach
3. Nápoje, napr. mlieko
4. Varené potraviny
5. Jogurty, zaváraniny atď.
6. 75 cl fľaše alebo hotové jedlá atď.
7. Čerstvé mäso a ryby
8. Ovocie a zelenina

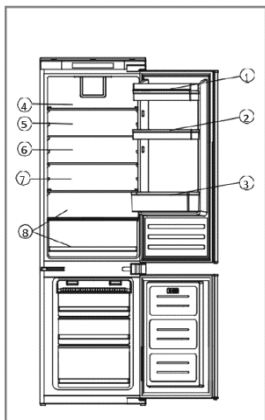

Obr. 1

Police chladničky sa dajú presúvať podľa požiadaviek skladovania v priestore chladničky.

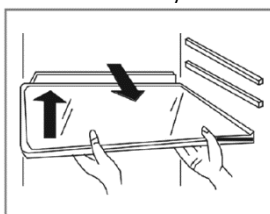

Obr. 2

Na presun police zdvihnite zadnú časť a potom ju vytiahnite. Na vymenenie policu zasuňte späť do držiakov, a potom položte zadnú časť.

Držiaky na víno sa môžu nasadiť alebo vytiahnuť podľa potreby.

Najúspornejšia konfigurácia si vyžaduje, aby boli zásuvky, krabice na potraviny a poličky umiestnené vo výrobku, pozrite si vyššie uvedené obrázky.

Ovládací panel



Obr. 3

A. Snímač na prispôsobovanie teploty chladničky

Toto tlačidlo sa používa na nastavenie teploty v chladničke. Raz na tento snímač zatlačte na spustenie prispôsobenia, a potom toľkokrát, koľko je nevyhnutné na výber požadovanej úrovne. Rozsah nastavenia je od 1 do 6, kde 1 je najteplejšie a 6 najchladnejšie.

Upozornenie: Ak je to možné, vyvarujte sa dlhodobému nastaveniu teploty na 6. Pomôže to zmierniť zaťaženie kompresora a chladiaceho systému.

B. Displej nastavenia teploty chladničky

Na tomto displeji bude svietiť aktuálne nastavenie teploty. Úprava teploty bude na tomto displeji cyklovať.

Upozornenie: Na zmenu teploty nepoužívajte čísla 1 až 6. Namiesto toho použite snímač na prispôsobovanie teploty chladničky (A).

C. Tlačidlo napájania

Tento snímač používajte na zapínanie a vypínanie spotrebiča (pohotovostný režim). Snímač bude svietiť, ak je spotrebič vypnutý.

Pozícia	Podmienky
1-2	Letná alebo okolitá teplota medzi 25-35 ° C
3-4	Jar, jeseň alebo teplota okolia medzi 15-25 ° C
5-6	Zima alebo teplota okolia medzi 5-15 ° C

Starostlivosť a čistenie

Pred vykonávaním čistenia a údržby spotrebič vždy odpojte od elektrického napájania.

Časti chladničky a mrazničky sa musia čistiť pomocou roztoku jedlej sódy a letej vody. Nepoužívajte abrazívne prípravky ani čistiace prostriedky. Po umytí opláchnite a dôkladne osušte.

Police a regály čistite

jednotlivo ručne pomocou jemného roztoku prostriedku na riad a vody. Nedávajte ich do umývačky riadu.

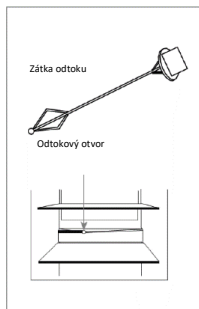

Obr. 4

Otvor na odtok vody na zadnej strane priestoru chladničky pravidelne čistite, aby sa predišlo hromadeniu rozmrazenej vody vnútri priestoru chladničky. Na čistenie odtokového otvoru môžete použiť zátku odtoku.

Ak sa spotrebič nepoužíva počas dlhšieho časového obdobia, odpojte ho a vyčistite.

Dvere by sa mali nechať mierne pootvorené, aby sa predišlo tvorbe plesne a nepríjemných zápachov.

Rozmrazovanie chladničky

Chladnička sa rozmrazuje sama. Všetka vytvorená voda odtečie z chladničky kanálikom do zadnej strany chladničky, ak odtokový otvor nie je upchatý. Je dôležité udržiavať kanálik vždy priechodný

pomocou dodaného nástroja na čistenie.

Rozmrazená voda sa zhromažďuje na vyparovacej táčke v zadnej časti spotrebiča a odstraňuje sa odparovaním.

Rozmrazovanie mrazničky

Chladnička ob sahuje systém proti námraze „No Frost“, ktorý je určený na predchádzanie tvorby hrubej námrazy. Za bežných podmienok nie je potrebné

systém mrazničky pravidelne rozmrazovať.

Na pomoc počas obsluhy alebo čistenia spotrebič disponuje režimom núteného rozmrazovania, ktorú je možné spustiť stlačením a podržaním snímačov A a C na obrázku 3 na približne 3 sekundy. Snímač na prispôbovanie teploty chladničky (A) bude blikať na potvrdenie, že je aktívna funkcia núteného rozmrazovania. Táto funkcia sa automaticky vypne, keď teplota mrazničky dosiahne rozmedzie 10 až 12 °C.

Upozornenie: Ak pravidelne nachádzate silné vrstvy námrazy alebo mláky vody v priestore mrazničky, potom pravdepodobne dvere správne netesnia. Môže to byť v dôsledku chybného osadených či príliš ťažkých dekoratívnych dverí. Ďalšie informácie nájdete v časti riešenie problémov s námrazou.

Riešenie problémov

V prípade problémov so spotrebičom pred zvoľaním na zákaznícku podporu najprv skontrolujte riešenie problémov.

Ak spotrebič nefunguje, skontrolujte, či:

- je pripojený k napájaniu;
- domové poistky nie sú vyhodnené a nie je vyletená poistka v zásuvke;
- chladnička nie je vypnutá;
- zásuvka funguje správne. Skontrolujte to zapojením iného elektrického spotrebiča, či zásuvka nie je pokazená.

Ak spotrebič funguje, ale nie primerane, skontrolujte, či:

- spotrebič nie je preťažovaný;
- termostat je nastavený na vhodnú teplotu;
- dvere sa riadne zatvárajú;
- chladiaci systém na zadnej strane spotrebiča je čistý a nezaprášovaný, a nedotýka sa zadnej steny;
- má dostatočné odvetrávanie na zadnej aj po bočných stenách.

Ak je spotrebič hlučný, skontrolujte, či:

- je spotrebič vyrovnaný a stabilný;
- zadná a bočné strany sú voľné a na spotrebiči nič neleží;
- Poznámka: Chladiaci plyn v chladničke môže vydávať bublavý alebo zurčivý zvuk, aj keď kompresor nie je v prevádzke.

Ak spotrebič pípa, skontrolujte, či:

- sú dvere zatvorené. Po otvorení dverí na 60 sekúnd zaznie signál.

Ak sa v spodnej časti priestoru chladničky nachádza voda, skontrolujte, či:

- odtokový otvor v zadnej časti priestoru je voľný.

Ak sa na zadnej stene chladničky vytvorila námraza:

- Je normálne, ak sa na zadnej stene chladničky vytvorí niekoľko kvapiek ľadu. Nepredstavuje to chybu spotrebiča.
- Dbajte na to, aby sa zadnej steny vnútri chladničky nedotýkali žiadne predmety.
- Skontrolujte, či pri otváraní dverí spotrebiča existuje určitý odpor. Ak sa otvorí pri jemnejšom dotyku, môže to znamenať, že je potrebné vymeniť tesnenie dverí.
- Skontrolujte prípadné prehyby, znečistenie alebo poškodenie tesnenia dverí. Ak niečo spozorujete a problém neviete vyriešiť sami, obráťte sa na zákaznícku podporu s cieľom výmeny tesnenia.
- Môže to byť v dôsledku nesprávneho namontovania dekoračných dverí. Ak si vôbec nie ste istý, požiadajte svojho montéra, aby dekoračné dvere skontroloval.

Ak sa v mrazničke vytvára nadmerná námraza:

- Skontrolujte, či pri otváraní dverí spotrebiča existuje určitý odpor. Ak sa otvorí pri jemnejšom dotyku, môže to znamenať, že je potrebné vymeniť tesnenie dverí.

- Skontrolujte prípadné prehyby, znečistenie alebo poškodenie tesnenia dverí. Ak niečo spozorujete a problém neviete vyriešiť sami, obráťte sa na zákaznícku podporu s cieľom výmeny tesnenia.
- Môže to byť v dôsledku nesprávneho namontovania dekoračných dverí. Ak si vôbec nie ste istý, požiadajte svojho montéra, aby dekoračné dvere skontroloval.

Montáž

Tento spotrebič sa nikdy nesmie montovať v blízkosti zdrojov tepla, napr. radiátory alebo variče, ani na vlhkých miestach.

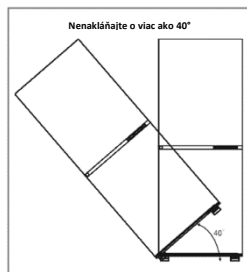

Obr. 5

Pri montáži tohto spotrebiča vyhľadajte pomoc inej osoby alebo dvoch. Tento spotrebič môže mať ostré okraje. Používajte primerané osobné ochranné prostriedky vzhľadom na úlohu a prostredie.

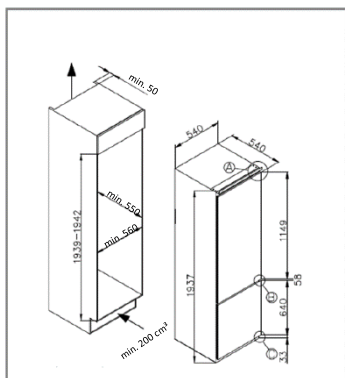

Obr. 6

- Na zaistenie vyváženia spotrebiča používajte výškovo nastaviteľné nožičky na prednej strane spotrebiča.
- Chladiaci systém na zadnej strane spotrebiča sa nesmie dotýkať zadnej steny. Čím je medzera väčšia, tým lepšie.
- Spotrebič sa musí namontovať tak, aby mal primeranú ventiláciu. Dbajte na to, aby bol nad spotrebičom voľný priestor, ktorý umožňuje unikanie vzduchu, a aby bol medzi zadnou stranou spotrebiča a stenou priestor.

Ventilácia

Pri montáži každej chladiacej jednotky do vstavanej kuchynskej skrine majte na zreteli predovšetkým ventiláciu. Teplu odvedené z chladiaceho priestoru je potrebné rozptýliť do prostredia. Nesprávna ventilácia môže viesť k predčasnému zlyhaniu kompresora, nadmernej spotrebe energie, celkovému zlyhaniu systému a môže zrušiť platnosť záruky poskytovanej na spotrebič. V prípade výrobkov určených na montáž do vysokých skríň musia byť splnené tieto požiadavky:

- Musí sa zaistiť prívod vzduchu niekde v

drážke skrine, aby dovnútra vchádzal voľný vzduch.

- V podstavci pod chladničkou/mrazničkou sa urobí výrez a ten sa úhľadne upraví pomocou dodanej ventilačnej mriežky.
- Alternatívne sa môže odstrániť tenký podstavec, aby sa vpustil vzduch do jednotky (odporúča sa 600 mm x 10 mm).
- Vrchná časť skrine sa musí odvetrávať do miestnosti. Odporúčaná veľkosť vetracieho otvoru: 500 x 30 mm. Ak nábytok neumožňuje vetranie vzduchu do miestnosti, potom sa musí zaistiť otvor v podstavci alebo iný prostriedok ventilácie, ktorými sa zabezpečí prirodzený prítok vzduchu.
- V zadnej časti skrine musí byť priestor, ktorý umožňuje privádzať chladný vzduch ku kondenzátoru. Odporúčané: 500 x 35 mm

V záujme správneho fungovania spotrebiča je dôležité, aby horná časť vstavanej jednotky nebola blokovaná. Pri väčšine jednotiek je bežná hĺbka kanálik 40 – 50 mm.

V podstavci jednotky je potrebná ventilačná diera, ktorá umožňuje privádzať vzduch ku kompresoru a výmenu tepla. Dekoratívna mriežka sa dodáva spolu so spotrebičom na úhľadné upravenie tohto vetráku. Alternatívne sa požadovaný prítok vzduchu môže dosiahnuť odstránením tenkej časti podstavca (odporúča sa minimálne 600 mm x 10 mm).

Spravidla čím viac vzduchu sa môže dostať dnu a von, tým lepšia a účinnejšia je prevádzka výrobku.

Montáž do skrine

S pomocou inej osoby alebo dvoch vsaďte spotrebič do skrine. Na podstavci spotrebiča sa nachádzajú dve kovové dosky. Do týchto dosiek osadíte dodané biele rozperky (obr. 8) podľa obrázka 9.

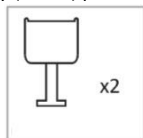

Obr. 7

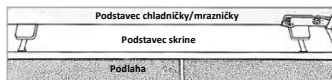

Obr. 9

Dbajte na to, aby boli okraje rozperiek zarovno s okrajom podstavca skrine.

S podstavcom spotrebiča správne zarovnaným s okrajom podstavca skrine by kovové lemovanie na vrchu spotrebiča malo dosadať k okraju skrine (v opačnom prípade sa uistite, aby bol podstavec zarovno podľa obr. 9 a aby sa kovové lemovanie na obr. 10 nepoškodilo). Hornú stranu spotrebiča upevnite k hornej časti skrine pomocou otvorov na skrutky s kovovým lemovaním označené ako „T“ na obr. 10.

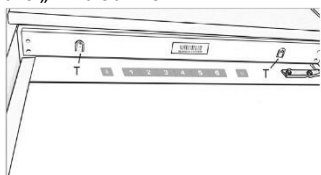

Obr. 10

Odnímte biele rozperky z dosiek podstavca a dosky upevnite k podstavcu skrine pomocou štyroch dodaných skrutiek. Odoberte rozperky.

Montáž palubných dverí

- Zaistite, aby bola medzi stranou bez pántov a stenou skrine medzera 3 až 4 mm.
- Nájdite vo svorke posúvač a prípevnite ho k palubným dverám 20 až 22 mm od okraja panelu podľa zobrazenia na obrázku 11 a zaistite, aby bol posúvač v stredovej a horizontálnej polohe vo svorke. Pevne utiahnite rukou.
- Medzeru na strane bez pántov vyplňte dodaným tesnením/tesniacim pásom podľa zobrazenia na obr. 12.
- Konečný vzhľad posúvačov dverí by mal byť podobný, ako je zobrazené na obr. 14, na ktorom sú zobrazené použité 2 posúvače.
- Uistite sa, či sa dvere spotrebiča otvárajú, zatvárajú a tesnia správne. Po dokončení a ak ste spokojný s osadením spotrebiča do skrine, prehnite a zalomte časti bielych rozperiek označených ako „S“ podľa zobrazenia bodkovaným obrysom na obr. 13. Zvyšok rozperného krytu ponechajte na mieste nad kovovými doskami.

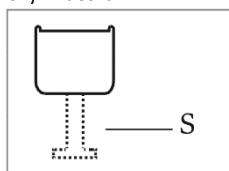

Obr. 13

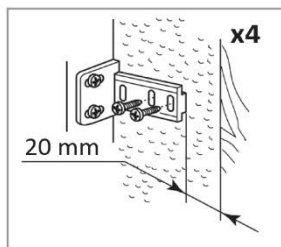

Obr. 11

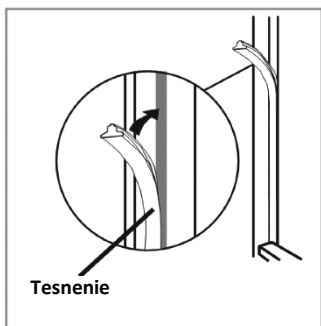

Obr. 12

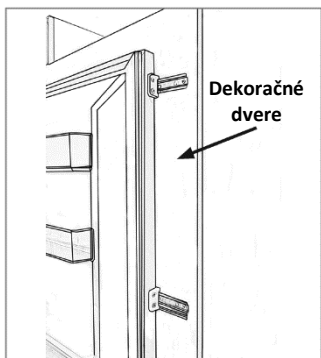

Obr. 14

Dôležité: Po dokončení montáže skontrolujte, či je spotrebič upevnený v jednotke a či sa dvere otvárajú a zatvárajú správne. Ak tesnenie dverí nemá žiaden odpor pri otváraní dverí, potom je pravdepodobné, že spotrebič a/alebo dekoračné dvere nie sú osadené správne.

Otočenie dverí spotrebiča

Odporúčame vám požiadať o pomoc ďalšiu osobu, ktorá bude počas vykonávania tejto činnosti pridržovať dvere.

1. Opatrne vypáčte krytku na hornom závese a odskrutkujte skrutky, ktorými je upevnený záves spotrebiča, počas tohto by ste mali podopierať horné dvere.

2. Opatrne odnímate horné dvere a položte ich niekam na bezpečné miesto. Vezmite na vedomie, že medzi dverami a závesmi sú podložky, zapamätajte si ich počet a umiestnenie.
3. Odnímate stredný záves odstránením skrutiek, ktorými je upevnený k spotrebiču, počas tohto podopierajte spodné dvere.
4. Odnímate spodný záves a položte ho niekam na bezpečné miesto, opäť si zapamätajte umiestnenie všetkých kusov podložiek.
5. Prehodte predchádzajúci horný záves na opačnú stranu na spodok.
6. Znovu nasadte spodné dvere pomocou všetkých podložiek a na dvierka umiestnite stredný záves. Po odstránení krytiek záves bezpečne upevnite na spotrebič.
7. Prehodte predchádzajúci dolný záves na opačnú stranu navrch. Znovu nasadte horné dvere a „nový“ horný záves a bezpečne ho upevnite k spotrebiču.
8. Osadte stredové krytky a časti krytu horného závesu na miesto na dokončenie procesu.

9. Odskrutkujte všetky štyri posuvné svorky z dverí a presuňte ich na druhú stranu ďalej od polôh nových závesov než osadíte dekoračné dvere.

Zabezpečenie správneho tesnenia dverí:

Pre tesnenie je bežné, že je po otočení dverí stlačené. Pri zatvorených dverách použite sušič na vlasy na roztiahnutie tesnenia a vyplnenie medzery medzi dverami a telesom spotrebiča.

Dbajte na to, aby ste sušič na vlasy nepoužívali príliš blízko spotrebiča, čím by sa tesnenie mohlo poškodiť. Primeraná vzdialenosť je približne 10 cm. Po dokončení nechajte tesnenie a dvere ochladnúť a nedotýkajte sa ich. Tesnenie by malo zostať po dokončení na mieste.

LIKVIDÁCIA STARÝCH SPOTREBIČOV



Tento spotrebič je označený podľa európskej smernice 2012/19/ES o odpade z elektrických a elektronických zariadení (OEEZ).

OEEZ obsahuje znečisťujúce látky (ktoré môžu mať negatívne dopady na životné prostredie) a základné komponenty (ktoré sa dajú opätovne použiť). OEEZ sa musí likvidovať použitím špecifických postupov s cieľom zaistiť správne odstránenie a likvidáciu všetkých znečisťujúcich látok, ako aj obnovenie a recykláciu všetkých materiálov.

Jednotlivci prispievajú výraznou mierou k minimalizácii vplyvov OEEZ na životné prostredie. Bezpodmienečne treba dodržiavať určité základné pravidlá:

OEEZ sa nesmie spracovávať ako bežný komunálny odpad.

OEEZ treba odovzdávať na príslušných zberných miestach, ktoré sú riadené príslušnou samosprávnou obcou alebo registrovanými spoločnosťami. V mnohých krajinách je k dispozícii domáci zber veľkých zariadení spadajúcich do kategórie OEEZ.

V mnohých krajinách možno v prípade zakúpenia nového spotrebiča vrátiť starý spotrebič maloobchodnému predajcovi, ktorý musí zabezpečiť jeho bezplatný odvoz, pokiaľ ide o vybavenie rovnakého typu a disponujúce rovnakými funkciami ako dodané vybavenie.

ÚSPORA ENERGIE

V záujme dosiahnutia vyššej úspory energie odporúčame nasledujúce kroky:

- Spotrebič inštalujte dostatočne ďaleko od zdrojov tepla, mimo dosahu priameho slnečného svetla a v dobre vetranej miestnosti.
- S cieľom predísť zvýšeniu vnútornej teploty a následnému nepretržitému chodu kompresora nekladajte do chladničky horúce potraviny.
- V záujme zaistenia správnej cirkulácie vzduchu nepreplňajte zariadenie potravinami.
- Ak sa v spotrebiči nachádza ľad, vykonajte odmrazenie, aby sa zlepšil chladiaci účinok.
- V prípade výpadku elektrickej energie odporúčame ponechať dvierka chladničky zavreté.
- Dvierka spotrebiča otvárajte alebo nechávajte otvorené čo možno najmenej.
- Nenastavujte príliš nízke teploty.
- Zadnú časť spotrebiča čistite od prachu.

Informácia o zhode

Označením tohto produktu značkou **CE** potvrdzujeme zhodu so všetkými príslušnými európskymi bezpečnostnými, zdravotnými a ekologickými požiadavkami, ktoré platia v rámci právnych predpisov pre tento produkt.

Zahvaljujemo se vam za nakup tega izdelka.

Pred uporabo vašega zamrzovalnika pozorno preberite ta navodila, tako da boste lahko kar najbolje izkoristili vse njegove zmogljivosti. Dokumentacijo shranite, če bi jo vi ali drugi uporabniki v prihodnje morebiti potrebovali. Ta izdelek je namenjen izključno za uporabo v gospodinjstvu in v podobnih prostorih, kot so:

- čajne kuhinje v trgovinah, pisarnah in drugih delovnih okoljih,
- kmetije, uporabniki hotelov in motelov ter drugih stanovanjskih objektov,
- ponudniki nočitev z zajtrkom (B & B),
- katering in podobne storitve, ki niso namenjene prodaji na drobno.

To napravo se sme uporabljati le za shranjevanje živil. Vsakršna drugačna uporaba velja za nevarno, proizvajalec pa v primeru neupoštevanja tega opozorila ne odgovarja za posledice. Priporočamo vam, da se seznanite tudi z garancijskimi pogoji. Če želite doseči najboljše zmogljivosti vaše naprave in se izogniti težavam pri njenem delovanju, je zelo pomembno, da pozorno preberete ta navodila. Če teh navodil ne upoštevate, lahko izgubite pravico do brezplačnega servisiranja v času veljavnosti garancije.

VARNOSTNE INFORMACIJE

Ta navodila vsebujejo veliko pomembnih varnostnih informacij. Predlagamo vam, da ta navodila shranite na varnem mestu, kjer jih boste imeli vselej pri roki, če bi jih potrebovali. Zamrzovalnik vsebuje hladilni plin (R600a: izobutan) in izolacijski plin

(ciklopentan), ki sta okolju prijazna, vendar vnetljiva.



Pozor: nevarnost požara

Če se hladilni tokokrog poškoduje:

- izogibajte se odprtemu ognju in virom vžiga, dobro prezračite prostor, v katerem se aparat nahaja.

OPOZORILO!

- Med čiščenjem/prenašanjem aparata pazite, da se ne dotaknete kovinskih žic kondenzatorja na zadnji strani aparata, saj si pri tem lahko poškodujete prste in roke ali pa povzročite poškodbe izdelka.
- Ta aparat ni namenjen za zlaganje pod ali na druge aparate. Ne poskušajte se usesti ali stopiti na vrh vašega aparata, saj ni temu namenjen. Pri tem lahko

- poškodujete sebe ali aparat.
- Pazite, da med prenašanjem ali prestavljanjem aparata pod njim ne ukleščite priključnega kabla, saj ga s tem lahko odrežete ali poškodujete.
 - Pri nameščanju aparata pazite, da ne poškodujete talnih oblog, cevi, stenskih oblog ipd. Aparata ne prestavljajte tako, da ga vlečete za pokrov ali ročaj. Ne pustite otrokom, da bi se igrali z aparatom ali posegali v njegove nastavitve. Naša družba zavrača vsakršno odgovornost v primeru neupoštevanja navodil.
 - Aparata ne nameščajte na vlažno, mastno ali prašno mesto in ne izpostavljajte ga neposredni sončni svetlobi ali vodi.
 - Aparata ne nameščajte v bližino grelnikov ali vnetljivih materialov.
 - V primeru izpada električne energije ne odpirajte pokrova. Če izpad ne traja dlje kot 11 ur, to ne bi smelo vplivati na zamrznjena živila. Če izpad električne energije traja dlje, živila preverite in jih takoj pojejte ali pa jih skuhajte in nato zamrznite.
 - Če pokrov zamrzovalne skrinje težko odprete takoj po tem, ko ste ga pravkar zaprli, ne skrbite. To je posledica razlike v tlaku, ki se izenači in po nekaj minutah omogoči normalno odpiranje pokrova.
 - Aparata ne priključujte na električno napajanje, dokler ne odstranite vseh zaščit, ki so bile potrebne zaradi pakiranja in prevoza.
 - Preden aparat vključite, ga pustite najmanj 4 ure mirovati, da se olje v kompresorju posede, če

ste aparat prevažali v vodoravni legi.

- Zamrzovalnik uporabljajte le za predvidene namene (in sicer za shranjevanje in zamrzovanje užitnih živil).
- V vinski vitrini ne shranjujte zdravil ali snovi za raziskovalne namene. Če snovi, ki jih shranjujete, zahtevajo strogi nadzor temperature shranjevanja, se lahko pokvarijo ali pa pride do nenadzorovane reakcije, ki je lahko nevarna.
- Pred kakršnimi koli posegi iztaknite vtič priključnega kabla iz omrežne vtičnice.
- Ob dostavi se prepričajte, da izdelek ni poškodovan ter da so vsi sestavni deli in dodatki brezhlebno ohranjeni.
- Če opazite puščanje hladilnega sistema, se ne dotikajte stenske vtičnice in ne

uporabljajte odprtega ognja. Odprite okno in prezračite prostor. Nato pokličite serviserja zaradi popravila.

- Ne uporabljajte podaljškov ali adapterjev.
- Priključnega kabla ne vlecite premočno in ne zvijajte ga ter ne dotikajte se vtiča z mokrimi rokami.
- Pazite, da ne poškodujete vtiča in/ali priključnega kabla, saj to lahko povzroči električni udar ali požar.
- Ne postavljajte ali shranjujte vnetljivih in zelo hlapnih snovi, kot so eter, bencin, UNP, propan, aerosolni razpršilci, lepila, čisti alkohol ipd. Te snovi lahko povzročijo eksplozijo.
- Če je električni kabel poškodovan, ga mora zamenjati izdelovalec, tehnik za servis ali podobno kvalificiran

tehnik, da se izognete tveganju.

- V bližini vinske vitrine ne uporabljajte in ne shranjujte vnetljivih razpršil, kot so barve v razpršilu. To lahko povzroči eksplozijo ali požar.
- Na vrh aparata ne postavljajte predmetov in/ali posod, napolnjenih z vodo.
- Odsvetuje se uporaba podaljškov in razdelilnih letev.
- Aparata ne mečite v ogenj. Pazite, da med prevozom in med uporabo ne poškodujete hladilnega tokokroga/cevi aparata. V primeru poškodbe, aparata ne izpostavljajte ognju ali morebitnim virom vžiga in takoj prezračite prostor, v katerem je aparat nameščen.
- Hladilni sistem, ki se nahaja na zadnji strani in v notranjosti vinske

vitrine, vsebuje hladivo. Zato pazite, da ne poškodujete cevi.

- Ne uporabljajte električnih naprav v razdelkih za shranjevanje živil aparata, razen če so take vrste, ki jih priporoča proizvajalec.
- Pazite, da ne poškodujete hladilnega tokokroga.
- Ne uporabljajte mehanskih sredstev za pospešitev odtaljevanja oziroma takih, ki jih ne priporoči proizvajalec.
- Ne uporabljajte električnih naprav v razdelkih za shranjevanje živil, razen če so take vrste, ki jih priporoča proizvajalec.
- Ne zapirajte prezračevalnih odprtih na ohišju aparata ali na vgradnih elementih.
- Ne uporabljajte koničastih ali ostrih predmetov, kot so noži

- ali vilice, za odstranjanje ledu.
- Ne dotikajte se notranjih hladilnih elementov, posebej če imate mokre roke, ker se lahko opečete ali se poškodujete.
 - Nikoli ne uporabljajte sušilnikov za lase, električnih grelnikov ali drugih podobnih električnih aparatov za odtaljevanje.
 - Ne uporabljajte noža ali ostrih predmetov za odstranjanje morebitnega ledu ali snega. S takimi predmeti lahko poškodujete hladilni tokokrog, zaradi česar lahko pride do požara ali poškodbe oči.
 - Ne uporabljajte mehanskih priprav ali druge opreme za pospešitev odtaljevanja.
 - Strogo se izogibajte uporabi odprtega plamena ali električne opreme, kot so grelniki, parni čistilniki, sveče, oljne svetilke in podobno za pospešitev odtaljevanja.
- Kompresorja nikoli ne izpirajte z vodo, po čiščenju pa ga temeljito obrišite s suho krpo, da preprečite rjavenje.
 - Priporoča se redno čiščenje vtiča, saj lahko prekomerni nanosi prahu na njem povzročijo požar.
 - Izdelek je zasnovan in izdelan le za gospodinjstvo uporabo.
 - Garancija preneha veljati, če se izdelek namesti ali uporablja v poslovnih ali nestanovanjskih prostorih.
 - Izdelek je treba pravilno postaviti, namestiti in upravljati v skladu s priloženimi navodili.
 - Garancija velja le za nove izdelke in ni prenosljiva, temveč velja le za prvega kupca.
 - Naše podjetje zavrača vsakršno odgovornost za

naključno ali posledično škodo.

- Garancija v nobenem primeru ne zmanjšuje vaših statutornih in zakonskih pravic.
- Vinske vitrine ne popravljajte na lastno pest. Vse posege na njej naj izvajajo izključno usposobljene osebe.

tveganja, ki so s tem povezana.

- Otroci naj se z aparatom ne igrajo. Otroci naj aparata ne čistijo in naj na njem ne izvajajo vzdrževalnih del brez nadzora.

VARNOST OTROK!

- Če zavržete odsluženi izdelek, ki ima zapah ali ključavnico na vratih, onemogočite njegovo zapiranje, tako da preprečite ujetje otrok.
- Ta aparat lahko uporabljajo otroci, starejši od 8 let, ter osebe z zmanjšanimi fizičnimi, senzoričnimi ali umskimi zmožnostmi ali z pomanjkanjem izkušenj in znanja, pod pogojem, da so jim zagotovljeni ustrezen nadzor ali navodila glede varne uporabe naprave ter da razumejo

Pred prvo uporabo

Preden ga vklopite, morate hladilno sredstvo stati v hladilniku vsaj 24 ur. Priporočamo, da notranjost aparata pred prvo uporabo očistite s sodo bikarbono s toplo vodo in jo nato temeljito osušite. Komentar:

Naprava se začne pri nastavitvi temperature 3 in deluje neprekinjeno, dokler ni dosežena pravilna temperatura. Če napravo izklopite, počakajte pet minut, preden jo ponovno vklopite, da preprečite poškodbe kompresorja.

Uporaba hladilnika

- Nikoli ne postavljajte tekočine v pokrov hladilnika.
- V hladilniku nikoli ne postavljajte vroče hrane. Pustite, da se topla hrana ohladi na sobno temperaturo, preden jih postavite v hladilnik.
- Na hrbtne strani hladilnika ne sme biti nič, ker lahko to povzroči zmrzovanje in morebitne kondenzacijske težave, ki jih bo težko odstraniti.
- Prepričajte se, da je hrana čista in obrišite odvečno vodo, preden jo postavite v hladilnik.
- Ne napolnite hladilnika. Med živili mora biti dovolj prostora, da lahko hladen zrak kroži.

Uporaba zamrzovalnika

- Zamrzovalni predelki so namenjeni samo shranjevanju zamrznjene hrane.
- Nikoli ne postavljajte vroče ali tople hrane v zamrzovalnik, pustite, da se popolnoma ohladi, preden jo postavite v zamrzovalnik.
- Hrano shranite v majhnih embalažah. To skrajša čas zamrzovanja in izboljša kakovost hrane po odmrzovanju.
- Po odtajanju hrane ne smemo zamrzniti. Odmrznite le toliko hrane, kot jo potrebujete, da se izognete zapravljanju.

- Pijače v plastenkah ali pločevinkah ne smete shranjevati v zamrzovalnih oddelkih, saj lahko eksplodirajo.

Prilagoditev vlažnosti v predalu

Predal za sadje in zelenjavo v tej napravi ima funkcijo uravnavanja ravni vlažnosti s pomočjo drsnika. Zelenjava in podobni pridelki, ki izsušijo (npr. Špinačni listi, zelišča, kot je bazilika itd.), Morajo biti shranjeni v predalu za sadje in zelenjavo, nadzorni drsnik pa mora biti zaprt (desno). Ko je kontrolni drsnik zaprt, se vodna para zadrži v predalu, zelenjava pa dlje časa hrustljivo in sveže.

Nasprotno je treba nagnjeno sadje shraniti v predalu za sadje in zelenjavo, tako da je drsnik za uravnavanje vlage popolnoma odprt (skrajno levo). To omogoča izpuščanje plinov iz predala za sadje in zelenjavo, ki tvori določene pridelke in pospešijo proces kvarjenja.

shranjevanje

Prostor za hladilnike je zasnovan za kratkotrajno shranjevanje hrane. Čeprav se lahko ohranjajo nizke temperature, dolgoročno shranjevanje hrane ni priporočljivo.

Pri kroženju hladnega zraka v hladilniku se temperatura lahko spreminja od dela do dela. Zato je treba živila hraniti v oddelkih glede na vrsto živila. Del 7 je najhladnejši del hladilnika.

1. Maslo, sir itd.
2. Hrana v skodelicah in steklenicah
3. Pijače, npr. mleko
4. Kuhana hrana
5. Jogurti, džemi itd.
6. 75 cl steklenic ali pripravljenih obrokov itd.
7. Sveže meso in ribe
8. Sadjе in zelenjava

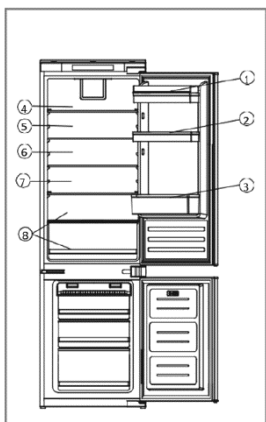

Obr. 1

Police hladilnika se lahko premikajo glede na zahteve za shranjevanje v hladilnem prostoru.

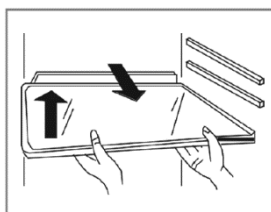

Obr. 2

Če želite premikati polico, dvignite hrbet in jo izvlcite. Če želite zamenjati polico, jo potisnite nazaj v utor in nato položite hrbet.

Držala za vino lahko po potrebi namestite ali izvlčete. Za maksimalno energijsko varčne konfiguracijo postavite predale, posode za shranjevanje hrane in police tako, kot kaže zgornja slika.

Nadzorna plošča



Obr. 3

A. Senzor temperature hladilnika

Ta gumb se uporablja za nastavev temperature v hladilniku. Ta senzor enkrat pritisnete za začetek nastavitve in nato tolikokrat, da izberete želeno raven. Razpon nastavitve je od 1 do 6, kjer je 1 najtopleje in 6 najhladnejše.

Opomba: Če je mogoče, se dolgo ne izogibajte nastavitvi temperature na 6. To bo pomagalo zmanjšati obremenitev kompresorja in hladilnega sistema.

B. Zaslon za nastavev temperature hladilnika

Na tem zaslonu zasveti trenutna nastavev temperature. Na tem zaslonu se bo prilagodila temperatura.

Opomba: Za spreminjanje temperature ne uporabljajte števil 1 do 6. Namesto tega uporabite senzor temperature hladilnika (A).

C. Gumb za vklop

S tem senzorjem vklopite in izklopite aparat (stanje pripravljenosti). Senzor bo zasvetil, ko je aparat izklopljen.

Položaj	Pogoji
1-2	Poletna ali temperatura okolice med 25-35 ° C
3-4	Spomladi, jeseni ali temperatura okolice med 15-25 ° C
5-6	Zima ali temperatura okolice med 5-15 ° C

Nega in čiščenje

Pred čiščenjem in vzdrževanjem napravo vedno izklopite iz električnega omrežja.

Deli hladilnika in zamrzovalnika je treba očistiti s sodo bikarbono in poletno raztopino

voda. Ne uporabljajte abrazivov ali čistilnih sredstev. Po pranju temeljito izperite in posušite.

Očistite police in stojala

ročno posamično z uporabo nežne

raztopine tekočine za pomivanje posode.

Ne odlagajte jih v pomivalni stroj.

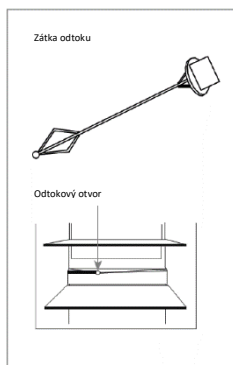

Obr. 4

Redno čistite odprtino za odtok vode na zadnji strani hladilnega prostora, da se odtaljena voda ne nabira znotraj hladilnega prostora. Za čiščenje odtočne luknje lahko uporabite odtočni čep. Če aparata ne uporabljate dlje časa, ga izklopite in očistite. Vrata je treba pustiti rahlo zaprta, da preprečite nastanek plesni in neprijetnih vonjav.

Odmrzovanje hladilnika

Hladilnik se odmrzne. Voda, ki se ustvari, bo odtekla iz hladilnika skozi kanal do zadnjega dela hladilnika, če odtočna luknja ni blokirana. Pomembno je, da je kanal ves čas odprt z uporabo priloženega čistilnega orodja. Odtaljena voda se zbira na pladnju uparjalnika na zadnji strani naprave in se odstrani z izhlapevanjem.

Odmrzovanje zamrzovalnika

Hladilnik vsebuje sistem proti zmrzovanju "No Frost", ki je zasnovan tako, da preprečuje nastanek grobe zaledenitve. V normalnih pogojih zamrzovalnega sistema ni potrebno redno odmrzovati. Za pomoč med delovanjem ali čiščenjem ima aparat način prisilne odmrzovanja, ki ga je mogoče zagnati s pritiskom in zadrževanjem tipal A in C na sliki 3 približno 3 sekunde. Senzor nastavitve temperature hladilnika (A) utripa, da

potrdi, da je aktivna funkcija prisilnega odmrzovanja. Ta funkcija se samodejno izklopi, ko temperatura zamrzovalnika doseže 10 do 12 ° C.

Opomba: Če v zamrzovalnem prostoru redno najdete debele plasti zaledenitve ali luže vode, vrata verjetno ne bodo pravilno zatesnjena. To je lahko posledica nepravilnega tesnjenja vrat ali nepravilno nameščenih ali pretežkih dekorativnih vrat. Za več informacij glejte odpravljanje težav z zaledenitvijo.

Odpravljanje težav

V primeru težav z napravo najprej preverite odpravljanje težav, preden pokličete podporo uporabnikom.

Če aparat ne deluje, preverite:

- je priključen na napajanje;
- hišne varovalke niso pihane in varovalka v vtičnici ni pihana;
- hladilnik ni izklopljen;
- vtičnica deluje pravilno. To preverite tako, da priključite drug električni aparat in preverite, ali je vtičnica poškodovana.

Če aparat deluje, vendar ne deluje pravilno, preverite:

- aparat ni preobremenjen;
- termostat je nastavljen na primerno temperaturo;
- vrata se pravilno zaprejo;
- hladilni sistem na zadnji strani naprave je čist in brez prahu ter se ne dotika zadnje stene;
- ima zadostno prezračevanje na zadnji in stranski steni.

Če je v napravi hrupno, preverite:

- aparat je uravnotežen in stabilen;
- hrbet in stranice so prosti in na napravi ni ničesar;
- Opomba: Hladilno sredstvo v hladilniku lahko sproži žuborenje ali ropotanje, tudi ko kompresor ne deluje.

Če aparat piska, preverite:

- vrata so zaprta. Ko se vrata odprejo 60 sekund, se oglasi signal.

Če je na dnu hladilnika voda, preverite:

- odtočna luknja na zadnji strani prostora je prosta.

Če je na zadnji strani hladilnika nastala zaledenitev:

- Običajno je, da se na zadnji strani hladilnika oblikuje nekaj kapljic ledu. To ni napaka naprave.
- Pazite, da se zadnja stena v hladilniku ne dotika nobenih predmetov.
- Pri odpiranju vrat aparata preverite, ali obstaja nekaj upora. Če se odprejo z nežnejšim pridihom, to lahko pomeni, da je treba zamenjati tesnilo vrat.
- Preverite tesnilo na vratih zaradi upogib, umazanije ali poškodb. Če opazite karkoli in težave ne morete rešiti sami, se obrnite na podporo za stranke, da zamenjate tesnilo.
- To je lahko posledica nepravilne namestitve dekorativnih vrat. Če sploh niste prepričani, prosite svojega monterja, naj preveri okrasna vrata.

Če v zamrzovalniku nastane prekomerna zaledenitev:

- Pri odpiranju vrat aparata preverite, ali obstaja nekaj upora. Če se odprejo z nežnejšim pridihom, to lahko pomeni, da je treba zamenjati tesnilo vrat.
- Preverite tesnilo na vratih zaradi upogib, umazanije ali poškodb. Če opazite karkoli in težave ne morete rešiti sami, se obrnite na podporo za stranke, da zamenjate tesnilo.
- To je lahko posledica nepravilne namestitve dekorativnih vrat. Če sploh niste prepričani, prosite svojega monterja, naj preveri okrasna vrata.

Montaža

Naprave nikoli ne smete namestiti v bližini toplotnih virov, npr. radiatorji ali štedilniki, tudi na vlažnih mestih.

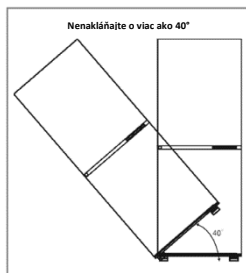

Obr. 5

Za namestitev te naprave poiščite pomoč druge osebe ali dveh. Ta naprava ima lahko ostre robove. Uporabljajte ustrezno osebno zaščitno opremo za delo in okolje.

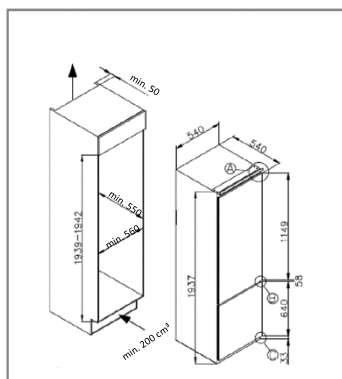

Obr. 6

- Za uravnoteženje naprave uporabite stopala z nastavljivo višino na sprednji strani.
- Hladilni sistem na zadnji strani naprave se ne sme dotikati zadnje stene. Večja je vrzel, tem bolje.
- Naprava mora biti nameščena tako, da ima ustrezno prezračevanje. Poskrbi da nad napravo je prosto prostora, ki omogoča, da zrak uhaja in tako med zadnjo stranjo aparata in steno.

Prezračevanje

Ko nameščate vsako hladilno enoto v vgradno kuhinjsko omarico, bodite posebno pozorni na prezračevanje. Toplota se je odvajala od hlajenja prostor je treba razpršiti v okolje. napačno prezračevanje lahko privede do prezgodnjega izpada kompresorja, pretiranega poraba energije, popolna okvara sistema in lahko razveljavi garancijo, ki jo daje naprava. Pri izdelkih, namenjenih za vgradnjo v visoke omare, morajo biti izpolnjene naslednje zahteve:

- nekje v notranjosti mora biti zagotovljen dovod zraka utor omare, ki omogoča vstop prostega zraka.
- Izrez je izdelan v spodnjem delu hladilnika / zamrzovalnika in ga lepo prilagodite s priloženo prezračevalno rešetko.
- Lahko pa odstranite tanko podlago in tako omogočite vstop zraka v enoto (priporočljivo je 600 mm x 10 mm).
- Zgornji del omare je treba prezračiti v sobo. Priporočena velikost odzračevanja: 500 x 30 mm. Če pohištvo ne omogoča prezračevanja zraka v prostor, je treba zagotoviti odprtino v podnožju ali drug način prezračevanja, da se zagotovi naravni pretok zraka.
- Na zadnji strani omare mora biti prostor, ki omogoča dovod hladnega zraka in kondenzator. Priporočljivo: 500 x 35 mm

Za pravilno delovanje naprave je pomembno, da zgornji del vgradne enote ni blokiran. Za večino enot je običajna globina kanala 40 - 50 mm. V dnu enote je potrebna prezračevalna luknja, da se omogoči dovod zraka v kompresor in izmenjava toplote. Okrasna rešetka je priložena napravi za lepo nastavitve tega ventilatorja. Lahko pa tudi zagotovite potreben pretok zraka z odstranitvijo

tankega dela podnožja (priporočljivo je najmanj 600 mm x 10 mm).

Praviloma več ko lahko zrak vstopa in izstopa, boljše in učinkovitejše je delovanje izdelka.

Montáž do skrine

S pomocou inej osoby alebo dvoch vsaďte spotrebič do skrine. Na podstavci spotrebiča sa nachádzajú dve kovové dosky. Do týchto dosiek osadíte dodané biele rozpery (obr. 8) podľa obrázka 9.

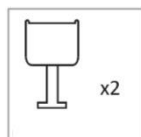

Obr. 7

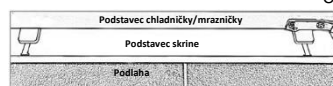

Obr. 9

Prepričajte se, da so robovi distančnikov z robom podstavka omare.

Ko je osnova aparata pravilno poravnana z robom podstavka, mora kovinski rob na vrhu aparata nasloniti na rob omarice (v nasprotnem primeru se prepričajte, da je osnova poravnana, kot je prikazano na sliki 9 in da kovinski rob na sliki 10 ni poškodovan).

Z luknjicami za vijake s kovinsko oznako "T" na sliki pritrdite zgornjo stran naprave z zgornjim delom omare. Deseto

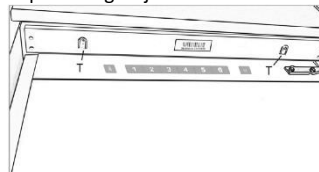

Obr. 10

Odstranite bele distančnike z osnovnih plošč in jih pritrdite s štirimi priloženimi vijaki. Odstranite distančnike.

Vgradnja ležalnih vrat

- Prepričajte se, da med stranjo tečajev in steno omarice obstaja vrzel od 3 do 4 mm.
- Drsnik poiščite v objemki in ga pritrдите na vrata na krovu 20 do 22 mm od roba plošče, kot je prikazano na sliki 11, in zagotovite, da je drsnik v objemki v sredini in vodoravnem položaju. Trdno privijte roko.
- Zapolnite vrzel na tečaju s priloženim tesnilom / tesnilnim trakom, kot je prikazano na sliki. 12.
- Končni izgled drsnih vrat naj bo podoben kot na sliki. 14, ki prikazuje 2 uporabljena drsnika.
- Prepričajte se, da se vrata aparata pravilno odpirajo, zapirajo in zapirajo. Ko končate in če ste zadovoljni z napravo v omari, upognite in upognite dele belih distančnikov z oznako "S", kot je prikazano s pikčastim obrisom na sliki. 13. Preostali pokrov distančnika pustite na mestu nad kovinskimi ploščami.

Vgradnja ležalnih vrat

- Prepričajte se, da med stranjo tečajev in steno omarice obstaja vrzel od 3 do 4 mm.
- Drsnik poiščite v objemki in ga pritrдите na vrata na krovu 20 do 22 mm od roba plošče, kot je prikazano na sliki 11, in zagotovite, da je drsnik v objemki v sredini in vodoravnem položaju. Trdno privijte roko.
- Zapolnite vrzel na tečaju s priloženim tesnilom / tesnilnim trakom, kot je prikazano na sliki. 12.
- Končni izgled drsnih vrat naj bo podoben kot na sliki. 14, ki prikazuje 2 uporabljena drsnika.
- Prepričajte se, da se vrata aparata pravilno odpirajo, zapirajo in zapirajo. Ko končate in če ste zadovoljni z napravo v omari, upognite in upognite dele belih distančnikov z oznako "S", kot je prikazano s pikčastim obrisom na sliki.

13. Preostali pokrov distančnika pustite na mestu nad kovinskimi ploščami.

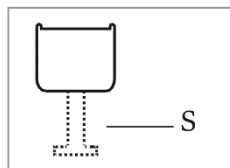

Obr. 13

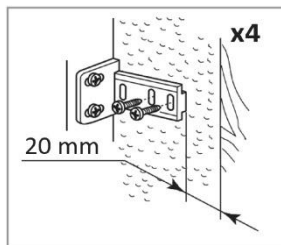

Obr. 11

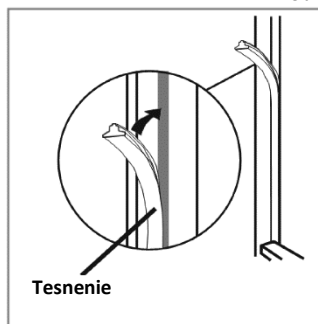

Obr. 12

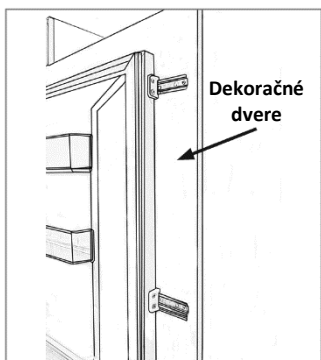

Obr. 14

Pomembno: Po namestitvi preverite, ali je aparat nameščen v enoti in da se vrata pravilno odpirajo in zapirajo. Če tesnilo vrat pri odpiranju vrat nima upora, je verjetno, da naprava in / ali okrasna vrata niso pravilno nameščena.

Obračanje vrat aparata

Priporočamo, da med opravljanjem te dejavnosti prosite drugo osebo, naj drži vrata.

1. Previdno odlepите pokrov zgornjega tečaja in odvijte vijake, s katerimi je pritrjen tečaj aparata, med katerimi morate podpirati zgornja vrata.
 2. Previdno odstranite zgornja vrata in jih namestite nekje na varno mesto.
- Upoštevajte, da so med vrati in tečaji blazinice, ne pozabite na njihovo število in lokacijo.
3. Odstranite srednji tečaj, tako da odstranite vijake, s katerimi je pritrjen na aparat, in hkrati podpirate spodnja vrata.
 4. Odstranite spodnji tečaj in ga namestite nekje na varno mesto, pri čemer si spet zapomnite lokacijo vseh blazinic.
 5. Prejšnji zgornji tečaj obrnite na nasprotno stran proti dnu.
 6. Spodnja vrata namestite z vsemi podložkami in namestite srednji tečaj na vrata. Po odstranitvi pokrovov tečaj varno pritržite na aparat.

7. Prejšnji spodnji tečaj obrnite na glavo. Zamenjajte zgornja vrata in "nov" zgornji tečaj ter ga pritržite na aparat.

8. Za dokončanje postopka namestite sredinske pokrove in dele zgornjega pokrova tečaja.

9. Odvijte vse štiri drsne sponke z vrat in jih pred namestitvijo okrasnih vrat premaknite na drugo stran stran od položaja novih tečajev.

Zagotavljanje pravilnega tesnila vrata:

Običajno je za pečat da je pri obračanju vrat pritisnjeno. Z zaprtimi vrati uporabite sušilnik za lase, da razširite tesnilo in zapolnite vrzel med vrati in telesom naprave.

Pazite, da sušilca za lase ne uporabljate preblizu naprave, saj lahko to poškoduje tesnilo. Primerna razdalja je približno 10 cm.

Ko končate, pustite, da se tesnilo in vrata ohladijo in se jih ne dotikajte. Po zaključku mora tesnilo ostati na mestu.

ODLAGANJE STARIH APARATOV



Ta aparat je označen v skladu z Direktivo št. 2012/19/EU Evropskega parlamenta in Sveta o odpadni električni in elektronski opremi (OEEO).

OEEO vsebuje tako okolju škodljive snovi (ki lahko povzročijo negativne posledice za okolje) kot osnovne komponente (ki jih je mogoče ponovno uporabiti). Posebna obdelava za OEEO je nujna, da se odstranijo in ustrezno odlagajo vsa onesnaževala ter predelajo in reciklirajo vsi materiali.

Posamezniki imajo lahko pomembno vlogo pri preprečevanju, da bi OEEO postala okoljska težava. Nujno je treba upoštevati nekatera temeljna pravila.

OEEO se ne sme obravnavati kot gospodinjske odpadke.

OEEO je treba predati ustreznim zbirnim mestom, ki jih upravlja občina ali registrirana podjetja. V mnogih državah je zaradi velikih količin OEEO lahko zagotovljen domači odvoz. V številnih državah lahko ob nakupu novega aparata starega oddate prodajalcu, ki ga je dolžan brezplačno prevzeti po načelu eden za enega, če je nova oprema enake vrste in ima enake funkcije kot stara.

VARČEVANJE Z ENERGIJO

Za večji prihranek energije vam svetujemo naslednje:

- aparat namestite v dobro prezračen prostor, daleč od virov toplote in ne izpostavljate ga neposredni sončni svetlobi;
- v zamrzovalnik ne vstavljajte vročih živil, da preprečite naraščanje temperature v notranjosti aparata, kar povzroča stalno delovanje kompresorja;
- zamrzovalnika ne napolnite prekomerno z živili, tako da zagotovite ustrezno kroženje zraka;
- če se nabere led, odtalite aparat, da omogočite lažji prenos hladu;
- v primeru izpada električne energije vam svetujemo, da ne odpirate vrat zamrzovalnika;
- vrata aparata opirajte čim manj in za čim krajši čas;
- temperature ne nastavite prenizko;
- brišite prah z zadnje strani aparata.

Skladnost

Oznaka **CE** na izdelku potrjuje skladnost z vsemi ustreznimi evropskimi zahtevami s področja varnosti, zdravja in okolja, ki se v zakonodaji uporabljajo za ta izdelek.

Благодарим Ви, че закупихте този продукт. Преди да използвате вашия хладилен уред, моля внимателно прочетете това ръководство с инструкции, за да постигнете най-добра ефективност. Съхранявайте цялата документация за последващо ползване или за други собственици. Този продукт е предназначен единствено за домашна употреба или за подобни приложения като:

- кухненски бокс за персонала в магазини, офиси и друга работна среда
- във ферми, от клиенти на хотели, мотели и в друга среда от жилищен тип
- в семейни хотели тип "bed and breakfast" (B & B)

- за кетъринг услуги и подобни приложения, но не и като оборудване на обекти за продажби на дребно.

Този уред трябва да бъде използван само за съхранение на храна, всяка друга употреба се счита за опасна и производителят няма да бъде отговорен за каквито и да е пропуски. Препоръчително е също да запознаете с условията на гаранцията. За да постигнете възможно най-добра ефективност и безпроблемно функциониране на уреда ви, е много важно да прочетете внимателно тези инструкции. Неспазването на тези инструкции може да ви лиши от правото на безплатно обслужване по време на гаранционния период.

ИНФОРМАЦИЯ ЗА БЕЗОПАСНОСТ

Това ръководство съдържа много важна информация за безопасност.

Препоръчваме Ви да съхранявате тези инструкции на безопасно място за лесна справка и добра работа с уреда. Хладилният уред съдържа хладилен газ

(R600a: изобутан) и изолационен газ (циклопентан), с висока съвместимост с околната среда, които, обаче, са запалими.



Внимание:
опасност от пожар

Ако охладителната верига се повреди:

- Избягвайте открит огън и източници на запалване.

Грижливо проветрете стаята, в която се намира уредът.

ПРЕДУПРЕЖДЕНИЕ!

- Бъдете внимателни при почистването/пренасянето на уреда и избягвайте да докосвате металните жици на компресора в задния край на уреда, тъй като може да нараните пръстите и ръцете си или да повредите вашия продукт.

- Този уред не е предназначен за съхранението на каквито и да е други уреди. Не се опитвайте да седате или да се изправяте върху вашия уред, тъй като не е предназначен за такава употреба. Може да се нараните или да повредите уреда.
- Уверете се, че захранващият кабел не е заклещен под уреда по време на и след пренасянето/преместването му, за да се предотврати прекъсване или повреждане на захранващия кабел.
- Когато позиционирате уреда си, внимавайте да не повредите подовите настилки, тръбите, стените, покрития и т.н. Не местете уреда чрез дърпане на капака или дръжката. Не позволявайте на деца да си играят с уреда или да пипат контролния панел. Нашата фирма отхвърля всякаква отговорност, в случай че не се следват инструкциите.
- Не монтирайте уреда на влажни, мазни или прашни места, нито го излагайте на директна слънчева светлина и вода.
- Не монтирайте уреда близо до отоплителни тела или запалими материали.
- Ако токът спре, не отваряйте капака. Замразената храна не би трябвало да бъде засегната, ако липсата на захранване е за по-малко от 11 часа. Ако липсата на захранване е по-продължителна, храната трябва да бъде проверена и изядена веднага или сготвена и замразена отново.
- Не се притеснявайте, ако установите, че капакът на

хоризонталния фризер се отваря трудно веднага след като сте го затворили. Това е така поради разликата във въздушното налягане, което ще се изравни и ще позволи капакът да бъде отворен след няколко минути.

- Не свързвайте уреда към електрическото захранване, докато всички предпазни елементи от опаковката и за транспорта не бъдат премахнати.
- Оставете го в покой поне 4 часа преди да го включите, за да може компресорното масло да се разпредели, ако е пренасян хоризонтално.
- Този фризер трябва да се използва само за предвидената употреба (т.е. съхранение и

замразяване на хранителни продукти).

- Не съхранявайте лекарства или научноизследователски и материали в охладителите за вино. Когато трябва да се съхранява материал, който изисква стриктен контрол на температурата на съхранение, е възможно той да се развали или да настъпи неконтролирана реакция, която да предизвика рискове.
- Преди да извършите каквато и да е операция, изключете захранващия кабел от контакта.
- При доставката проверете дали продуктът не е повреден и дали всичките му части и аксесоари са в перфектно състояние.

- Ако се забележи теч в охладителната система, не пипайте контакта на стената и не използвайте открит огън. Отворете прозореца и оставете в стаята да влезе въздух. После се свържете с център за поддръжка, за да заявите ремонт.
- Не използвайте удължители или адаптери.
- Не дърпайте прекалено силно или не прегъвайте захранващия кабел, или не докосвайте щепсела с мокри ръце.
- Не повреждайте щепсела и/или захранващия кабел; това може да причини токов удар или пожар.
- Не поставяйте или съхранявайте запалими и силно летливи материали като етери, петрол, пропан-бутан, газ пропан, аерозоли, лепила, чист алкохол и т.н. Тези материали могат да предизвикат експлозия.
- Ако захранващият кабел е повреден, за да се избегне опасност, той трябва да бъде подменен от производителя, от сервизен техник или от лице със сходна квалификация.
- Не използвайте или съхранявайте запалими спрейове като спрей-бои в близост до близо до охладителите за вино. Може да причини експлозия или пожар.
- Не поставяйте предмети и/или контейнери, пълни с вода, върху уреда.
- Не препоръчваме използването на удължители и преходници-адаптери.
- Не унищожавайте уреда чрез горене. Внимавайте да не

повредите
охладителната
система/тръбите на
уреда по време на
транспорта и
експлоатацията. В
случай на повреда не
излагайте уреда на
огън, потенциален
источник на запалване
и незабавно
проветрете стаята,
където се намира
уредът.

- Охладителната система, намираща се зад и вътре в охладителите за вино съдържа хладилен агент. Затова трябва да се избягва повреждането на тръбите.
- Не използвайте електрически уреди в отделенията за съхранение на храна на уреда, освен ако не са от вид, препоръчан от производителя.
- Не повреждайте охладителната верига.

- Не използвайте механични устройства или други средства за ускоряване процеса на размразяване, различни от препоръчаните от производителя.
- Не използвайте електрически уреди в отделенията за съхранение на храна, освен ако не са от вид, препоръчан от производителя.
- Поддържайте вентилационните отвори на корпуса на уреда или на вградената конструкция свободни от препятствия.
- Не използвайте остри предмети или такива с режещи ръбове като ножове или вилици, за да отстраните леда.
- Не докосвайте вътрешните охладителни елементи, особено ако ръцете Ви са мокри,

тъй като можете да се изгорите или нараните.

- Никога не използвайте за размразяването сешоари, електрически нагреватели или други подобни електрически уреди.
- Не стържете с нож или остър предмет, за да премахнете скрежа или леда, които се появяват. С тези предмети може да се повреди охлаждащата верига, теч от която може да причини пожар или да нарани очите ви.
- Не използвайте механични устройства или друго оборудване, за да ускорите процесът на размразяване.
- Абсолютно трябва да се избягва използването на открит огън или на електрическо оборудване като печки, парочистачки,

свещи, газени лампи и подобни, за да се ускори процесът на размразяване.

- Никога не използвайте вода за измиването на мястото на компресора, след почистване избършете добре със сухо парче плат, за да предотвратите ръжда.
- Препоръчително е да поддържате щепсела чист, натрупването на прекалено много прах по щепсела може да причини пожар.
- Продуктът е предназначен и изработен само за домашна употреба.
- Гаранцията ще бъде невалидна, ако продуктът бъде монтиран или използван в търговски или нежилищни битови помещения.
- Продуктът трябва да бъде монтиран правилно, разположен

и използван в съответствие с инструкциите, съдържащи се в предоставената книжка с инструкции за потребителя.

- Гаранцията е приложима само за нови продукти и не може да се прехвърля, ако продуктът бъде продаден на трети лица.
- Нашата фирма не носи никаква отговорност за случайни или последващи щети.
- Гаранцията по никакъв начин не редуцира вашите законови или субективни права.
- Не извършвайте ремонти по този охладител за вино. Всякакви интервенции трябва да бъдат извършвани единствено от квалифициран персонал.

БЕЗОПАСНОСТ НА ДЕЦАТА!

- Ако изхвърляте стар продукт със заключване или резе на вратата, уверете се, че е оставен в безопасно състояние, за да се предотврати заклещване на деца.
- Този уред може да се използва от деца над 8 години и от лица с намалени физически, сетивни или умствени способности или липса на опит и познания, ако се наблюдават или са инструктирани за използването на уреда по безопасен начин и разбират свързаните с това опасности.
- Децата не трябва да играят с уреда. Почистването и поддръжката не трябва да се извършват от деца без наблюдение.

Az első használatot megelőzően

Bekapcsolás előtt legalább huszonnégy órán át hagynia kell a hűtőszekrényben ülepedni a hűtőközeget.

Azt javasoljuk, hogy az első használatot megelőzően tisztítsa ki a készülék belsejét szódabikarbónás meleg vízzel, majd alaposan szárítsa ki.

Megjegyzés:

A készülék 3-as hőmérséklet beállításon kezd működni, és folyamatosan üzemel, amíg el nem éri a megfelelő hőmérsékletet.

Ha kikapcsolja a készüléket, az ismételt bekapcsolás előtt várjon öt percet, így megelőzheti a kompresszor károsodását.

Hűtő használata

- Soha ne tegyen folyadékokat fedetlenül a hűtőbe.
- Soha ne tegyen forró ételeket a hűtőbe. A meleg ételeket hagyni kell szobahőmérsékletűre hűlni, mielőtt beteszi a hűtőbe.
- Semmi nem érhet hozzá a hűtő hátsó falához, mivel az jegesedést és esetlegesen páralecsapódást okoz, amit nehéz eltávolítani.
- Mielőtt betenné a hűtőbe, ellenőrizze, hogy az étel tiszta, és törölje le róla a felesleges vizet.
- Ne töltse túl a hűtőt. Az ételek között elegendő helynek kell lennie, hogy a hideg levegő szabadon tudjon áramlani közöttük.

Fagyasztó használata

- A fagyasztó rekeszeiben csak fagyasztott étel tárolható.
- Soha ne tegyen forró vagy meleg ételt a fagyasztóba, hagyja teljesen lehűlni, mielőtt betenné.
- Az ételeket kisebb csomagokban tárolja. Ezzel lerövidül a fagyasztási idő, és felolvasás után jobb minőségű lesz az étel.

- A kiolvadt ételeket tilos újrafagyasztani. Csak a szükséges mennyiséget olvassza ki, így elkerülheti a pazarlást.
- A palackozott vagy dobozos italokat nem szabad a fagyasztóban tárolni, mert felrobbanhatnak.

Fiók páratartalmának beállítása

A készülék frissentartó fiókjá páratartalom szabályozó csúszkával van ellátva. A zöldségeket és a fonyadásra hajlamos terményeket (pl. spenótlevél, fűszernövények, például bazsalikom) a frissentartó fiókban kell tárolni, és zárva kell tartani a szabályozó csúszkát (jobb oldalon). A szabályozó csúszkát zárva tartva a vízpára a fiókban marad, így a zöldségek hosszabb ideig ropogósabbak és frissebbek maradnak.

Ezzel szemben a rothadásra hajlamos gyümölcsök esetén a frissentartó fiók páratartalom szabályozó csúszkáját teljesen nyitva kell tartani (teljesen bal oldalon). Így az egyes gyümölcsök által kibocsátott, a rothadást elősegítő gázok távozni tudnak a frissentartó fiókból.

Tárolás

A hűtőtér az ételek rövid ideig tartó tárolására szolgál. Bár alacsony hőmérsékletet lehet fenntartani, nem javasoljuk az ételek hosszú ideig tartó tárolását.

Ahogy a hideg levegő a hűtőtérben kering, a különböző részek között eltérő lehet a hőmérséklet. Ebből adódóan a különböző fajtájú ételeket eltérő részeken kell tárolni. A hűtő leghidegebb része a 7. számú.

1. Vaj sajtok, stb.
2. Üvegben és palackban lévő ételek
3. Italok, pl. tej
4. Főtt étel
5. Joghurt, tartósított élelmiszerek, stb.
6. 75 cl-es palackok vagy készételek, stb.
7. Friss hús és hal
8. Gyümölcs és zöldség

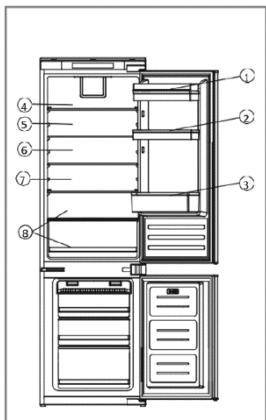

1. ábra

A hűtő polcait a hűtőtéren belül a tárolási követelményeknek megfelelően át lehet helyezni.

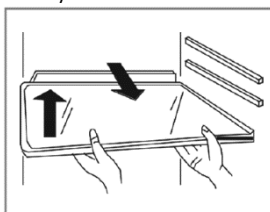

2. ábra

A polc áthelyezéséhez emelje meg a hátsó részét, majd húzza kifelé. A visszahelyezéshez csúsztassa vissza a polcot a sínbe, majd engedje le a hátsó részét.

A palacktartót igény szerint be lehet tenni vagy ki lehet venni.

Az energiatakarékosság tekintetében leghatékonyabb konfiguráció esetében a fiókoknak, élelmiszerdoboznak és polcoknak a termékben kell lenniük, ez ügyben tájékozódjon a fenti képekből.

Vezérlőpanel



3. ábra

A. Hűtő hőmérsékletszabályozó érzékelő Ezzel a gombbal lehet szabályoznia hűtő hőmérsékletét.

Nyomja meg egyszer az érzékelőt a beállítás aktiválásához, majd ahányszor szükséges a kívánt szint eléréséhez. A beállítás 1 és 6 közötti lehet, ahol az 1 a legmelegebb, és a 6 a leghidegebb.

Megjegyzés: Ha lehetséges, ne használja folyamatosan a 6-os szintű beállítást. Ezzel csökkentheti a kompresszor és a hűtőrendszer terhelését.

B. Hűtő hőmérséklet beállítás kijelző A

kijelzőn az aktuális hőmérséklet beállítás világít. A hőmérséklet beállításakor az értékek ezen a kijelzőn váltják egymást.

Megjegyzés: A hőmérséklet változtatásához ne az 1-6 számokat használja. Ehelyett használja a hőmérsékletszabályozó érzékelőt (A).

C. Főkapcsoló gomb

Használja ezt az érzékelőt a készülék be- és kikapcsolásához (készenléti mód). Az érzékelő világít, amikor a készülék ki van kapcsolva.

Pozíció	Körülmények
1-2	Nyári vagy környezeti hőmérséklet 25-35 ° C között
3-4	Tavaszi, őszi vagy környezeti hőmérséklet 15-25 ° C között
5-6	Tél, vagy 5-15 ° C közötti környezeti hőmérséklet

Tisztítás és karbantartás

Bármilyen tisztítás vagy karbantartás előtt mindig húzza ki a készüléket az áramforrásból.

A hűtőt és fagyasztót szódadikarbónás kézmeg meleg vízzel kell tisztítani. Ne használjon súrolószereket vagy mosószereket. Tisztítás után öblítse le és alaposan szárítsa meg.

A polcokat és ajtópolcokat egyenként tisztítsa kézzel, enyhe mosogatószeres vízzel. Ne tegye a mosogatógépbe.

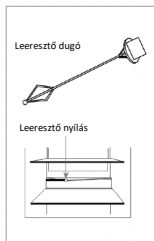

4. ábra

A hűtőtér hátsó részén lévő vízleeresztést rendszeresen tisztítani kell, hogy a leolvadt víz ne tudjon összegyűlni a hűtőtérben. A leeresztő nyílás a leeresztődugó segítségével tisztítható.

Ha hosszabb ideig nem használja a készüléket, húzza ki, és tisztítsa meg. Az ajtókat kissé nyitva kel hagyni, amivel megelőzhető a penész és a szagok kialakulása.

A hűtő leolvasztása

A hűtő önleolvasztós. A keletkezett víz a hűtő hátsó részén lévő csatornákon keresztül kifolyik, ha a leeresztő nyílás nincs eltömődve. Fontos, hogy ezt a csatornát mindig tisztán

tartsa a mellékelt tisztító eszköz segítségével. A kiolvadt víz a készülék hátoldalán lévő párologtató tálcában gyűlik össze, ahonnan elpárolog.

A fagyasztó leolvasztása

A fagyasztó „no frost” rendszerű, ami meggátolja a jég felhalmozódását. Normál használat során nincs szükség arra, hogy leolvassza a fagyasztót. A szerviz és tisztítási művelet megkönnyítése érdekében a készülék kényszerolvasztási üzemmóddal rendelkezik, ami a 3. ábrán látható A és C érzékelők együttes, kb. 3 másodpercig tartó lenyomásával aktiválható. A hűtő hőmérséklet szabályozó érzékelője (A) villogni fog, ami megerősíti, hogy kényszerolvasztási funkció aktív. Ez a funkció automatikusan kikapcsol, miután a fagyasztó hőmérséklete 10 és 12 °C közötti értéket ért el.

Megjegyzés: Ha rendszeresen nagy mennyiségű jég felhalmozódását vagy víz összegyűlését tapasztalja a fagyasztóban, valószínűleg nem megfelelően szigetelt az ajtó. Ennek oka lehet hibás ajtószigetelés, illetve nem megfelelően felszerelt vagy túl nehéz dekorajtó. Bővebben lásd a hibaelhárítás részben a jegesedéssel kapcsolatos tudnivalókat.

Hibaelhárítás

Ha bármilyen problémája akad a készülékkel, ellenőrizze a hibaelhárítás részt, mielőtt felhívna az

Ügyfélszolgálatot.

Ha a készülék nem működik, ellenőrizze, hogy:

- Van a készüléknek áramellátása.
- Az épület biztosítékai érintetlenek, és a csatlakozó aljzat biztosítéka nem oldott ki.
- Nem kapcsolták ki a készüléket.
- A csatlakozó aljzat megfelelően működik. Ehhez csatlakoztasson hozzá egy másik elektromos készüléket, és meglátja, hogy hibás-e az aljzat.

Ha a készülék működik, de nem jól, ellenőrizze, hogy:

- A készülék nincs túlterhelve.
- A termosztát megfelelő hőmérsékletre van beállítva.
- Az ajtók megfelelően működnek.
- A berendezés hátoldalán lévő hűtőrendszer tiszta és pormentes, és nem ér hozzá a mögötte lévő falhoz.
- Oldalt és hátul a falak mentén megfelelő szellőzés van.

Ha a berendezés zajos, ellenőrizze, hogy:

- A berendezés vízszintesen és stabilan áll.
- Oldalt és hátul nem ér hozzá a falakhoz, és semmi sincs a berendezésnek támasztva.
- Megjegyzés: A készülék hűtőgáza kissé bugyborékoló hangot adhat ki, még akkor is, ha a kompresszor épp nem működik.

Ha a készülék sípol, ellenőrizze, hogy:

- Az ajtók be vannak zárva. Ha egy ajtó 60 másodpercnél hosszabb ideig nyitva van, riasztás hallható.

Ha víz van a hűtőtér aljában, ellenőrizze, hogy:

- A hátsó részén lévő leeresztő nyílás nincs eldugulva.

Ha jég keletkezett a hűtő hátsó részén:

- Normál jelenség, hogy néhány kisebb jégdarab keletkezik a hűtő hátsó részén. Ez nem jelenti azt, hogy a készülék meghibásodott.

- Ellenőrizze, hogy a hűtőben semmi sem ér hozzá a hátsó falhoz.
- Ellenőrizze, hogy a készülék ajtajának nyitáskor némi ellenállás tapasztalható. Ha az ajtó kinyílik a legkisebb érintésre is, a szigetelést ki kell cserélni.
- Ellenőrizze az ajtószigetelést, hogy látható-e rajta gyűrődés, szennyeződés vagy sérülés. Ha bármi ilyesmit tapasztal, és nem tudja megoldani a problémát, forduljon az Ügyfélszolgálathoz, és kérje a szigetelés cseréjét.
- A dekorajtó nem megfelelő felszerelése miatt is lehet. Ha kétsége merül fel ezzel kapcsolatosan, ellenőriztesse a dekorajtót a felszerelést végző szakemberrel.

Ha túl sok jég keletkezett a fagyasztóban:

- Ellenőrizze, hogy a készülék ajtajának nyitáskor némi ellenállás tapasztalható. Ha az ajtó kinyílik a legkisebb érintésre is, a szigetelést ki kell cserélni.
- Ellenőrizze az ajtószigetelést, hogy látható-e rajta gyűrődés, szennyeződés vagy sérülés. Ha bármi ilyesmit tapasztal, és nem tudja megoldani a problémát, forduljon az Ügyfélszolgálathoz, és kérje a szigetelés cseréjét.
- A dekorajtó nem megfelelő felszerelése miatt is lehet. Ha kétsége merül fel ezzel kapcsolatosan, ellenőriztesse a dekorajtót a felszerelést végző szakemberrel.

Beszerezés

A készüléket soha nem szabad hőforrásokhoz, pl. fűtőtestekhez vagy tűzhelyekhez közel, illetve nedves helyen üzembe helyezni.

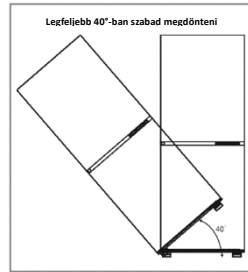

5. ábra

A készülék beszereléséhez kérjen segítséget még egy (vagy két) személytől. A készüléknek éles peremei lehetnek. Viseljen a feladathoz és a környezetnek megfelelő személyi védőfelszerelést.

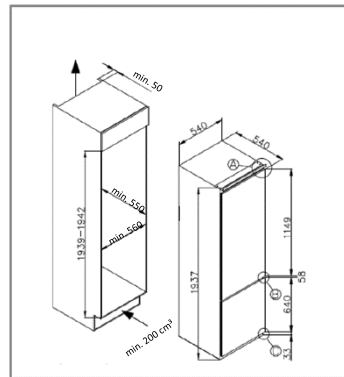

6. ábra

- A készülék vízszintbe állításához használja az állítható magasságú lábakat a készülék elülső oldalán.
- A készülék hátoldalán lévő hűtőrendszer nem érhet hozzá a mögötte lévő falhoz. Minél nagyobb hely van, annál jobb.
- A készülék beszereléskor biztosítani kell a megfelelő szellőzést. Ellenőrizze, hogy a készülék fölött elegendő hely van, hogy a levegő távozhasson, és a készülék hátoldala és a fal között is van rés.

Szellőzés

Amikor bármilyen hűtőberendezést beépít egy konyhabútorba, a

legfontosabb szempont a szellőzés. A hűtőtérből eltávolított hőnek a légkörben kell eloszlania. A helytelen szellőzés a kompresszor idő előtti meghibásodását, megnövekedett energiafogyasztást és teljes rendszerhibát okozhat, valamint a készülékhez nyújtott jótállás is érvényét vesztheti. Ha a terméket magas szekrénybe szeretnék beszerelni, az alábbi követelményeknek kell teljesülnie:

- Valahol biztosítani kell a levegő beáramlását a szekrényben.
- A kombinált hűtő alatti lábazatot ki kell vágni, és a mellékelt szellőzőrácsot felszerelni a nyílásba.
- Ehelyett a szekrény lábazatának keskeny része eltávolítható, ami lehetővé teszi a levegő áramlását (javasolt méret: 600mm x 10mm).
- A szekrény felső részének szellőznie kell a helyiség felé. Szellőző nyílás javasolt mérete: 500 x 30mm. Ha a konyhaszekrény nem teszi lehetővé a szabad légáramlást, szellőző nyílás vagy más szellőzési megoldás segítségével kell biztosítani a természetes légáramlást.
- A szekrény hátsó részén elegendő helynek kell lennie, hogy a levegő le tudjon húlni a kondenzátoron. Javasolt: 500 x 35mm.

A készülék megfelelő működéséhez fontos, hogy a szekrény, amibe beépítik, ne legyen teljesen zárt. A legtöbb készülék esetén 40-50 mm-es hézag a szokásos.

A készülék lábánál szellőző nyílásra van szükség, ami lehetővé teszi a levegő áramlását a kompresszoron és a hőcserélőn. A készülékkel kapott rács segítségével a szellőző nyílás esztétikusan takarható. Ehelyett a szükséges légáramlás biztosítható azzal is, ha a szekrény lábazatának keskeny részét

eltávolítják (javasolt minimum: 600mm x 10mm).

Alapszabály, hogy minél több levegő tud be- és kiáramlani, annál jobb és hatékonyabb a termék működése.

Beszerezés a szekrénybe

Egy vagy két másik személy segítségével helyezze el a készüléket a szekrényben. A készülék alján két fémlemez található. A mellékelt fehér távtartókat (8. ábra) szerelje fel ezekre a lemezekre a 9. ábra szerint.

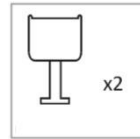

7. ábra

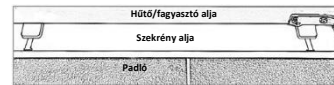

9. ábra

Ellenőrizze, hogy a távtartók nyúlványai egy szintben vannak a szekrény aljának nyúlványával.

Amikor a készülék alja megfelelően illeszkedik a szekrény aljának pereméhez, a készülék tetején lévő fém szegélynek egy szintben kell lennie a szekrény peremével (ha nincs, ellenőrizze, hogy az alja a 9. ábra szerint illeszkedik, és a 10. ábrán látható fém szegély nem sérült). Rögzítse a készülék tetejét a szekrény tetejénél a 10. ábrán 'T'-vel jelölt csavarnyílásokon keresztül.

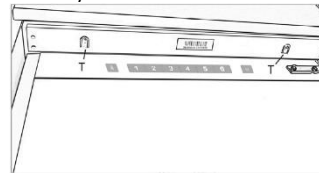

10. ábra

Távolítsa el a fehér távtartókat az alapelemekről, és rögzítse a lemezeket a szekrény aljához a mellékelt négy csavar segítségével. Helyezze vissza a távtartókat.

A dekorajtók felszerelése

- Ellenőrizze, hogy a nem zsanéros oldal és a szekrény között 3-4 mm-es hézag van.
- Helyezze a csúszkát a konzolba, és rögzítse a csúszkát a dekorajtón 20-22 mm-re a dekorajtó szélétől, ahogyan a 11. ábrán látható, gondoskodva róla, hogy a csúszka középen és vízszintesen áll a konzolban. Húzza meg kézzel.
- Töltse ki a nem zsanéros oldalon lévő hézagot a mellékelt tömítőszalaggal a 12. ábrán látható módon.
- Az ajtó csúszkáknak végül a 14. ábrán látható módon kell kinéznie, ahol a két csúszka már a helyén van.
- Ellenőrizze, hogy a készülék ajtajai megfelelően nyílnak, záródnak és tömítenek.

Miután végzett, és megfelelőnek találja a készülék illeszkedését a szekrényhez, hajtsa meg és törje le a fehér távtartók 'S'-sel jelölt részét, ahogyan a 13. ábrán a pontozott vonal mutatja. A távtartó fennmaradó részét hagyja a fémlemezeken.

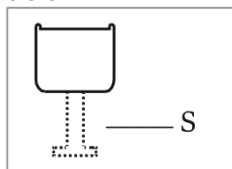

13. ábra

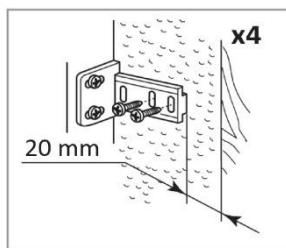

11. ábra

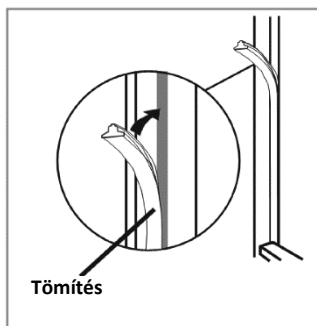

12. ábra

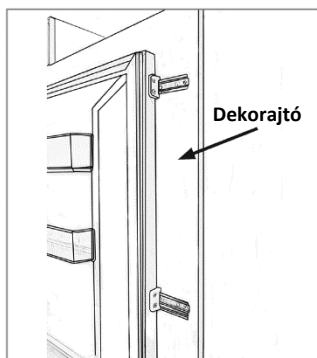

14. ábra

Fontos: A beszerelés végén ellenőrizze, hogy a készülék stabilan áll a szekrényben, és az ajtók megfelelően nyílnak és záródnak. Ha az ajtó nyitásakor nem tapasztal semmilyen ellenállást a tömítés részéről, valószínűleg nem megfelelően van beszerelve a készülék és/vagy felszerelve a dekorajtó.

A készülék ajtóinak megfordítása

Azt javasoljuk, kérjen segítséget valakitől, aki segít megtartani az ajtókat, amíg Ön végrehajtja az utasításokat.

1. Pattintsa le óvatosan a felső zsanér zárókupakját, és távolítsa el a készülék felső zsanérját rögzítő csavarokat, miközben megtartja az ajtót.

2. Óvatosan távolítsa el a felső ajtót, és helyezze el biztonságosan. Jegyezze meg, hány darab távtartó van az ajtó és a zsanér között, és ezek hol vannak.

3. Távolítsa el a középső zsanért, ehhez vegye ki a csavarokat, amelyek a készüléken rögzítik; tartsa meg az alsó ajtót, miközben ezt végrehajtja.

4. Távolítsa el az alsó ajtót, és helyezze el biztonságosan; ismét jegyezze meg a távtartók helyét.

5. Az előzőleg felső zsanért szerelje fel az ellenkező oldalon alulra.

6. Szerelje vissza az alsó ajtót megfelelő számú távtartóval, és helyezze el az ajtó középső zsanérját. A zárókupakok eltávolítása után rögzítse a zsanért a készüléken.

7. Az előzőleg alsó zsanért szerelje fel az ellenkező oldalon felülre. Szerelje vissza a felső ajtót, és az „új” felső zsanért, és rögzítse a készüléken.

8. A befejezéshez szerelje fel a középső zárókupakokat és a felső zsanér burkolatát.

9. Szerelje le a négy csúszka konzolt az ajtókról, és szerelje vissza az új zsanéroktól távolabbi oldalra, majd szerelje fel az ajtódekort.

Ellenőrizze, hogy az ajtó megfelelően tömit:

Az ajtónyitás megfordítása után normális jelenség, hogy a tömités összenyomódik. Zárt ajtó mellett hajszerító segítségével tágtíssa meg a tömitést, hogy kitöltse az ajtó és a készülék közötti hézagot.

A hajszerítót ne tartsa túl közel a készülékhez, mert megsérülhet a tömités. Körülbelül 10 cm távolságban kell tartani.

Ha végzett, hagyja lehűlni a tömitést és az ajtót, mielőtt hozzájuk érne. Amikor kész, a tömitésnek a helyén kell maradnia.

ИЗХВЪРЛЯНЕ НА СТАРИ УРЕДИ



Този уред е маркиран в съответствие с Европейската директива 2012/19/ЕС относно отпадъците от електрическо и електронно оборудване (ОЕЕО).

ОЕЕО съдържа както замърсяващи вещества (които могат да причинят отрицателни последици за околната среда), така и основни компоненти (които могат да бъдат повторно използвани). Важно е ОЕЕО да бъде подложено на специфично третиране, за да се отстранят и унищожат правилно всички замърсители и да се съберат и рециклират всички материали.

Отделните граждани могат да изиграят важна роля като гарантират, че ОЕЕО няма да се превърнат в проблем за околната среда; важно е да се следват някои основни правила:

ОЕЕО не трябва да се третират като битови отпадъци.

ОЕЕО трябва да се предават на съответните пунктове за събиране, управлявани от общината или от регистрирани дружества. За големи ОЕЕО в много държави може да има възможност за взимане от дома.

В много държави, когато закупите нов уред, старият може да бъде върнат на търговеца, който трябва да го вземе безплатно на основа едно за едно, стига обзавеждането да е от еквивалентен тип и да има същите функции като предоставеното такова.

Съответствие

С поставянето на **CE** маркировка върху този продукт потвърждаваме съответствието на всички европейски изисквания за безопасност, здраве и опазване на околната среда, приложими от законодателството за този продукт.

ПЕСТЕНЕ НА ЕНЕРГИЯ

За по-добра икономия на енергия предлагаме:

- Да монтирате уреда далеч от източници на топлина и директна слънчева светлина и в помещение с добра вентилация.
- Да избягвате да слагате гореща храна в хладилния уред, за да избегнете повишаване на вътрешната температура, което ще доведе до продължителна работа на компресора.
- Не поставяйте прекомерно много храна, за да осигурите добра въздушна циркулация.
- Размразете уреда, в случай че има лед, за да улесните преноса на студен въздух.
- В случай на липса на електрическа енергия, е препоръчително да държите вратата на хладилния уред затворена.
- Отваряйте или дръжте вратата на уреда отворена възможно най-малко.
- Избягвайте да настройвате температурата на прекалено ниски градуси.
- Почиствайте задната страна на уреда от прах.

Дякуємо, що придбали цей товар. Прочитайте уважно ці інструкції перед використанням морозильної камери, щоб ви могли максимально використати її весь потенціал. Збережіть документацію, якщо вам чи іншим користувачам це може знадобитися в майбутньому. Цей продукт призначений виключно для побутового та подібного використання, наприклад:

- кухні в магазинах, офісах та інших робочих середовищах,
- господарства, користувачі готелів та мотелів та інших житлових будинків,
- Ночівля та сніданок (B&B)
- громадське харчування та подібні послуги, не роздрібні.

Цей прилад можна використовувати лише для зберігання продуктів. Будь-яке інше використання вважається небезпечним, і виробник не несе відповідальності за наслідки, якщо цього попередження не буде дотримано. Ми рекомендуємо також ознайомитись з умовами гарантії. Щоб досягти найкращої продуктивності свого пристрою та уникнути проблем з його роботою, дуже важливо уважно прочитати ці інструкції. Недотримання цих інструкцій може позбавити вас права на безкоштовне обслуговування протягом гарантійного періоду.

ІНФОРМАЦІЯ ПРО БЕЗПЕКА

Ці інструкції містять багато важливої інформації щодо безпеки. Ми пропонуємо вам зберігати ці вказівки в безпечному місці, де ви завжди будете мати їх під рукою, якщо вони вам знадобляться.

Морозильна камера містить холодоагент (R600a: ізобутан) та ізоляційний газ (циклопентан), які є екологічно чистими, але легкозаймистими.



бережно:
небезпека пожежі
Якщо пошкоджений контур охолодження:

- Уникайте відкритого вогню та джерел займання та провітруйте місце, де знаходиться прилад.

УВАГА!

- Під час чищення / носіння приладу будьте обережні, щоб не торкатися металевих проводів конденсатора на задній панелі приладу, оскільки це може травмувати

пальці та руки або пошкодити виріб.

- Цей прилад не призначений для складання під або на інших приладах. Не намагайтеся сидіти і не ступати поверх свого приладу, оскільки це не призначено для цієї мети. Це може призвести до пошкодження себе або пристрою.

- Будьте обережні, щоб не затискати з'єднувальний кабель під приладом під час його носіння чи переміщення, оскільки це може перерізати або пошкодити його.

- Встановлюючи прилад, слідкуйте за тим, щоб не пошкодити підлогові покриття, труби, настінні покриття тощо. Не рухайте прилад, тягнучи за кришку або ручку. Не

дозволяйте дітям грати з приладом чи не перешкоджати його настройкам. Наша компанія відмовляється від будь-якої відповідальності у разі недотримання інструкцій.

- Не встановлюйте прилад у вологому, жирному або запиленому місці та не піддавайте його впливу прямих сонячних променів або води.

- Не встановлюйте прилад поблизу нагрівачів або горючих матеріалів.

- Не відкривайте кришку у разі відключення живлення. Якщо відключення не триває довше 11 годин, це не повинно впливати на заморожені продукти. Якщо відключення електроенергії триває

довше, перевірте їжу та їжте її негайно, або приготуйте її, а потім заморозьте.

- Якщо кришку морозильної камери важко відкрити відразу після її закриття, не хвилюйтесь. Це пов'язано з вирівнюванням різниці тисків і тим, що кришка може нормально відкриватися через кілька хвилин.

- Не підключайте прилад до електромережі, поки не будуть зняті всі захисні засоби, необхідні для упаковки та транспортування.

- Перед тим, як увімкнути прилад, залиште прилад не менше 4 годин, щоб масло осіло в компресорі, якщо прилад транспортувався в

горизонтальному положенні.

- Використовуйте морозильну камеру тільки за призначенням (зберігання та заморожування їстівної їжі).

- Не зберігайте лікарські засоби або речовини для науково-дослідних цілей у винній шафі. Якщо речовини, які ви зберігаєте, потребують суворого контролю температури зберігання, вони можуть руйнуватися або може виникнути неконтрольована реакція, яка може бути небезпечною.

- Виконайте відключення штепсельної розетки від розетки, перш ніж проводити будь-які роботи.

- Після доставки переконайтеся, що виріб не пошкоджено та всі компоненти та аксесуари недоторкані.
- Якщо ви помітили протікання в системі охолодження, не торкайтеся розетки та не використовуйте відкрите полум'я. Відкрийте вікно і провітрить приміщення. Потім зателефонуйте до технічного ремонту.
- Не використовуйте подовжувачі або адаптери.
- Не тягніть з'єднувальний кабель занадто сильно і не закручуйте його чи не торкайтеся вилки мокрими руками.
- Будьте обережні, щоб не пошкодити вилку та / або з'єднувальний кабель, оскільки це може призвести до

ураження електричним струмом або пожежі.

- Не кладіть і не зберігайте легкозаймисті та легколетучі речовини, такі як ефір, бензин, LPG, пропан, аерозольні дозатори, клеї, чистий спирт тощо. Ці речовини можуть спричинити вибух.
- Якщо шнур живлення пошкоджений, його слід замінити виробником, його технічним спеціалістом або аналогічним кваліфікованим фахівцем, щоб уникнути небезпеки.
- Не використовуйте і не зберігайте легкозаймисті спреї, такі як фарби для розпилення, поблизу шафи для вина. Це може спричинити вибух або пожежу.

- Не кладіть предмети та / або контейнери, наповнені водою, поверх приладу.
- Не рекомендується використовувати подовжувачі та розподільні смуги.
- Не залишайте прилад у вогні. Будьте обережні, щоб не пошкодити контур / труби охолодження приладу під час транспортування та використання. У разі пошкодження не піддавайте прилад вогню чи можливим джерелам займання і негайно провітрюйте приміщення, в якому встановлено прилад.
- Система охолодження, розміщена на задній і внутрішній стороні шафи для вина, містить холодоагент. Тому

будьте обережні, щоб не пошкодити трубу.

- Не використовуйте електроприлади в відсіках для зберігання харчових приладів, якщо вони не є типом, рекомендованим виробником.
- Будьте обережні, щоб не пошкодити контур охолодження.
- Не використовуйте механічні засоби для розморожування або ті, які не рекомендує виробник.
- Не використовуйте електроприлади у відділеннях для зберігання харчових продуктів, якщо вони не є типом, рекомендованим виробником.
- Не закривайте вентиляційні отвори на корпусі приладу або на вбудованих елементах.

- Не використовуйте для видалення льоду гострі або гострі предмети, такі як ножі або виделки.
- Не торкайтеся внутрішніх охолоджуючих елементів, особливо якщо у вас мокрі руки, оскільки вони можуть обпекти або травмувати вас.
- Ніколи не використовуйте фен, електричні нагрівачі та інші подібні електричні прилади для розморожування.
- Не використовуйте ніж або гострі предмети для видалення льоду чи снігу. Такі предмети можуть пошкодити контур охолодження, що може призвести до пожежі або пошкодження очей.
- Не використовуйте механічні пристрої та

інше обладнання для прискорення розморожування.

- Суворо уникайте використання відкритого вогню чи електричного обладнання, таких як нагрівачі, пароочищувачі, свічки, масляні лампи тощо, щоб прискорити розморожування.
- Ніколи не промивайте компресор водою, а після очищення ретельно протирайте його сухою ганчіркою, щоб запобігти іржі.
- Рекомендується регулярно чищення штепсельної вилки, оскільки зайва пил може спричинити пожежу.
- Продукт розроблений і виготовлений тільки для домашнього використання.

- Гарантія закінчується, якщо виріб встановлюється або використовується в комерційних або нежитлових приміщеннях.
- Продукт повинен бути встановлений, встановлений та експлуатується правильно відповідно до доданих інструкцій.
- Гарантія поширюється лише на нові товари і не підлягає передачі, а лише для першого клієнта.
- Наша компанія відмовляється від будь-якої відповідальності за випадкові чи наслідкові збитки.
- Гарантія жодним чином не зменшує Ваші законодавчі та юридичні права.
- Не ремонтуйте шафу для вина самостійно. Усі втручання на ньому

повинні виконувати виключно кваліфіковані особи.

ДЕТЕЙНА БЕЗПЕКА!

- Якщо ви викинете використаний виріб, який має засувку або замок на дверях, не замикайте його, не допускаючи попадання дітей.
- Цим приладом можуть користуватися діти старше 8 років та особи зі зниженими фізичними, сенсорними або розумовими можливостями або відсутністю досвіду та знань, за умови, що їм надаються відповідні засоби контролю або інструкції щодо безпечного користування пристроєм та вони розуміють пов'язані з цим ризики.

- Не грайте з приладом.
Діти не повинні чистити
прилад чи проводити
на ньому непідвладні
технічне
обслуговування.

Перед першим застосуванням

Дозвольте холодильнику постояти щонайменше 24 години, перш ніж підключити його до живлення.

Перед першим застосуванням рекомендується очистити внутрішні поверхні приладу, використовуючи розчин бікарбонату натрію та теплої води, а тоді ретельно висушити їх. Зауважте:

Прилад розпочне працювати в температурному режимі 3 та працюватиме постійно, поки не досягне правильної температури. Якщо ви вимкнули прилад, зачекайте 5 хвилин, перш ніж вмикати його знову, щоб запобігти пошкодженню компресора.

Використання холодильника

- Ніколи не ставте в холодильник незакриту посудину з рідиною.
- Ніколи не ставте гарячу їжу в холодильник. Перш ніж поставити теплу їжу в холодильник, вона має охолонути до кімнатної температури.
- Ніщо не повинно торкатися задньої стінки холодильника, оскільки це може призвести до появи інею та проблем із конденсатом, які важко буде усунути.
- Перш ніж ставити їжу в холодильник, переконайтеся, що вона чиста, а також витріть залишки води.
- Не переповнюйте холодильник. Між продуктами має бути достатньо місця для забезпечення циркуляції холодного повітря.

Використання морозильної камери

- Відділення морозильної камери призначені для зберігання лише заморожених продуктів.
- Ніколи не ставте гарячу або теплу їжу в морозильну камеру, зачекайте, поки вона охолоне, перш ніж помістити її в морозильну камеру.

- Зберігайте продукти невеликими пакетами. Це зменшує час заморожування та покращує якість продуктів після розморожування.
- Після розморожування продуктів їх не можна повторно заморожувати. Щоб уникнути марнування, розморожуйте лише стільки продуктів, скільки потрібно.
- Напої в пляшках чи банках не повинні зберігатися в морозильній камері, оскільки вони можуть вибухнути.

Регулювання вологості в ящику

Ящик для фруктів й овочів у приладі містить регулятор рівня вологості. Овочі та інші подібні продукти, які схильні до в'янення (наприклад, листя шпинату, такі трави, як базилік тощо), слід зберігати в ящику для фруктів й овочів, а регулятор має бути закритим (праворуч). Якщо регулятор закритий, водяна пара зберігатиметься в ящику, що гарантуватиме свіжість зелені протягом тривалішого часу. І навпаки, фрукти, які схильні до гниття, слід зберігати в ящику для фруктів й овочів із повністю відкритим регулятором вологості (повністю ліворуч). Це дасть змогу газам, які виробляються певними продуктами та які пришвидшують процес гниття, виходити з ящика для фруктів й овочів.

Зберігання

Холодильне відділення призначене для короткострокового зберігання їжі. Хоча низькі температури можна підтримувати, не рекомендується зберігати продукти протягом тривалого часу.

Під час циркуляції холодного повітря в холодильнику, температура може коливатися в різних відсіках. Через це різні продукти слід зберігати у відповідних відсіках. Відсік 7 є найхолоднішим у холодильнику.

1. Масло, сири тощо

2. Їжа в банках та пляшках
3. Напої, наприклад, молоко
4. Приготовлена їжа
5. Йогурти, консерви тощо
6. Пляшки об'ємом 750 мл або готові страви тощо
7. Свіже м'ясо й риба
8. Фрукти й овочі



Рис. 1

Полиці холодильника можна переміщати відповідно до потреб зберігання в межах відсіку.

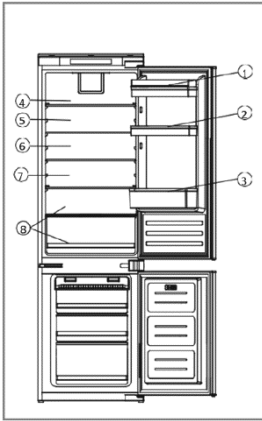

Рис. 2

Щоб перемістити полицю, підніміть її задню частину й витягніть назовні. Щоб знову встановити полицю, помістіть її назад в отвір й опустіть задню частину.

Винні полиці можна розмістити або вийняти за бажанням.

Панель управління

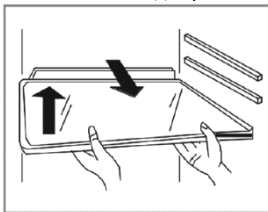

Рис. 3

А. Датчик регулювання температури холодильника

Ця кнопка використовується для регулювання температури в холодильнику. Натисніть цей датчик один раз, щоб активувати регулювання, а тоді стільки разів, скільки потрібно, щоб вибрати потрібний рівень. Діапазон налаштувань — від 1 до 6, де 1 — це найвища температура, а 6 — найнижча.

Зауважте: Уникайте постійного використання холодильника в температурному режимі 6, якщо це можливо. Це допоможе зменшити навантаження на компресор та систему охолодження.

В. Дисплей налаштування температури холодильника

Цей дисплей відображає поточне налаштування температури. Регулювання температури відобразиться на цьому дисплеї. Зауважте: Не використовуйте числа від 1 до 6 для зміни температури. Замість цього використовуйте датчик регулювання температури холодильника (А).

С. Кнопка живлення

Використовуйте цей датчик для ввімкнення та вимкнення (режим очікування) приладу. Датчик підсвічуватиметься, коли прилад вимкнено.

Догляд й очищення

Перед очищенням чи обслуговуванням приладу завжди відключайте його від джерела живлення.

Холодильну й морозильну камери слід очищувати, використовуючи розчин бікарбонату натрію та теплої

води. Не використовуйте абразивні й миючі засоби. Після миття слід ретельно змити й висушити поверхні. Полиці й бічні полиці слід очищувати окремо вручну за допомогою легкого розчину рідини для миття посуду й води. Не ставте їх у посудомийну машину.



Рис. 4

Зливний отвір для води в задній частині холодильної камери потрібно періодично очищувати, щоб не допустити збирання розмороженої води всередині холодильної камери. Для очищення зливного отвору можна використовувати зливну пробку. Якщо прилад не використовуватиметься протягом тривалого часу, витягніть пробку й очистіть прилад. Дверці слід залишити трохи відчиненими, щоб запобігти утворенню цвілі й неприємних запахів.

Розморожування холодильника

Холодильник оснащено функцією саморозморожування. Будь-яка вода, що утвориться, витікатиме через канал у задній частині холодильника, якщо зливний отвір не закрито. Важливо завжди підтримувати чистоту каналу, використовуючи інструмент для очищення, що входить у комплект. Розморожена вода збирається в лотку для випаровування в задній частині

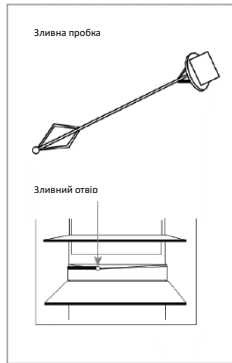
приладу й усувається шляхом випаровування.

Розморожування морозильної камери

Морозильна камера не оснащена системою заморожування, щоб уникнути нарощування льоду. За звичайних умов експлуатації немає потреби регулярно розморожувати морозильну камеру.

Для полегшення обслуговування та очищення прилад оснащений режимом примусового розморожування, який можна активувати, торкнувшись й утримуючи датчики А та С, що зображені на Рис. 3, протягом близько 3 секунд. Датчик регулювання температури холодильника (А) блиматиме як підтвердження того, що функцію примусового розморожування активовано. Ця функція автоматично вимкнеться, щойно температура в морозильній камері досягне діапазону 10–12 °С.

Зауваже: Якщо ви регулярно виявляєте нарощування льоду або калюжі води в морозильній камері, найімовірніше, що дверці не закриваються правильно. Причиною може бути пошкоджений ущільнювач дверцят або його неправильне встановлення, а також надто важкі декоративні дверцята. Докладніше див. пункт про лід у розділі «Виявлення та вирішення несправностей».

Виявлення та вирішення несправностей

Якщо у вас виникають проблеми з приладом, перш ніж звертатися до Служби підтримки клієнтів, слід переглянути розділ «Виявлення та вирішення несправностей».

Якщо прилад не працює, перевірте:

- Подану живлення до приладу.

- Цілісність запобіжників у домі, а також запобіжник у штепсельній вилці.
- Чи не вимкнений холодильник.
- Правильне функціонування штепсельної розетки. Щоб перевірити справність розетки, підключіть до неї інший електричний прилад.

Якщо прилад працює, але не дуже добре, перевірте:

- Чи прилад не перевантажений.
- Чи термостат встановлено на правильну температуру.
- Чи правильно закриваються дверцята.
- Чи система охолодження в задній частині приладу чиста й незапорошена та не торкається задньої стіни.
- Чи достатня вентиляція збоку й позаду.

Якщо прилад працює надто гучно, перевірте:

- Чи прилад розміщено на рівній, стійкій поверхні.
- Чи задня та бічні стінки чисті, і що ніщо не торкається приладу.
- Примітка: Охолоджуючий газ у холодильнику може видавати незначні звуки булькання, навіть якщо компресор не працює.

Якщо прилад пищить, перевірте:

- Чи зачинені дверцята. Звуковий сигнал пролунає через 60 секунд після відчинення дверцят.

Якщо в основі холодильної камери є вода, перевірте:

- Чи чистий зливний отвір у задній частині камери.

Якщо на задній стінці холодильника утворився лід:

- Утворення незначної кількості інею на задній стінці холодильника є звичним явищем. Це не є поломкою приладу.
- Переконайтеся, що ніщо в холодильнику не торкається задньої стінки.
- Переконайтеся в наявності певного опору під час відчинення дверцят приладу. Якщо вони відчиняються

надто легко, можливо, ущільнювач дверцят потрібно замінити.

- Перевірте наявність будь-яких згинів, сміття чи пошкоджень на ущільнювачі дверцят. Якщо ви виявите такі проблеми і не зможете усунути їх самостійно, зверніться до Служби підтримки клієнтів для заміни ущільнювача.

• Причиною може бути неправильне встановлення декоративних дверцят. Якщо ви не впевнені, попросіть фахівця зі встановлення перевірити декоративні дверцята.

Якщо в морозильній камері утворилося надто багато льоду:

- Переконайтеся в наявності певного опору під час відчинення дверцят приладу. Якщо вони відчиняються надто легко, можливо, ущільнювач дверцят потрібно замінити.
- Перевірте наявність будь-яких згинів, сміття чи пошкоджень на ущільнювачі дверцят. Якщо ви виявите такі проблеми і не зможете усунути їх самостійно, зверніться до Служби підтримки клієнтів для заміни ущільнювача.
- Причиною може бути неправильне встановлення декоративних дверцят. Якщо ви не впевнені, попросіть фахівця зі встановлення перевірити декоративні дверцята.

Встановлення

Цей прилад у жодному разі не можна встановлювати біля джерела тепла, наприклад, обігрівачів чи плит, а також у вологих приміщеннях.



Рис. 5

Встановлюючи цей прилад, попросіть допомоги в однієї або двох осіб. Цей прилад може мати гострі краї. Використовуйте належні засоби індивідуального захисту відповідно до завдання та середовища.

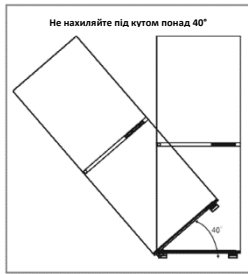

Рис. 6

- Щоб встановити прилад рівно, використовуйте ніжки з регулюванням висоти спереду приладу.
- Система охолодження в задній частині приладу не повинна торкатися задньої стіни. Чим більший проміжок, тим краще.
- Прилад потрібно встановлювати з належним рівнем вентиляції. Переконайтеся в наявності простору над приладом для виходу повітря, а також простору між задньою частиною приладу й стіною.

Вентиляція

Важливим питанням, яке потрібно взяти до уваги, встановлюючи будь-який вбудований прилад для охолодження, є вентиляція. Тепло, що виділяється холодильним відділенням, має розчинитися в атмосфері. Неправильна вентиляція може призвести до передчасної поломки компресора, надмірного споживання електроенергії, загальної поломки системи, а також може зробити гарантію на прилад недійсною. Під час встановлення приладів у високий елемент корпусу, слід дотримуватися певних вимог:

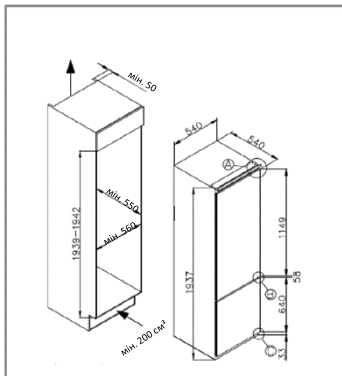
- У корпусі має бути забезпечений забір повітря, щоб забезпечити безперешкодну вентиляцію.
- У плінтусі під холодильником / морозильною камерою потрібно зробити отвір та закрити його вентиляційною решіткою, що входить до комплекту постачання.
- Також можна видалити тонку частину плінтуса для допуску повітря в прилад (рекомендований розмір: 600 мм x 10 мм).
- Верхня частина корпусу шафи повинна мати вентиляційний отвір, що виходить у кімнату. Рекомендований розмір вентиляційного отвору: 500 x 30 мм. Якщо у відповідному елементі меблів не передбачено отвору для забору повітря, тоді потрібно зробити отвір у плінтусі або інший спосіб вентиляції, щоб забезпечити природну циркуляцію повітря.
- Позаду шафи має бути простір, щоб забезпечити надходження холодного повітря до

конденсатора. Рекомендовано:
500 x 35 мм.

Для правильної роботи приладу важливо, щоб верхня частина елемента корпусу була не заблокована. Глибина каналу на рівні 40–50 мм є звичною для більшості таких елементів.

У плінтусі елемента потрібно зробити вентиляційний отвір; це також забезпечує надходження повітря до компресора й гарантує теплообмін. Для декоративного оформлення цього отвору в комплект постачання входить вентиляційна решітка. Також потрібний допуск повітря можна досягнути, видаливши тонку частину плінтуса (рекомендований мінімальний розмір: 600 мм x 10 мм).

Зазвичай, чим більше повітря входить і виходить, тим краще й ефективніше працює прилад.

Встановлення в шафу

Ви можете помістити прилад у шафу за допомогою однієї чи двох осіб. В основі приладу є дві металеві пластини. Прикріпіть білі прокладки, що входять до комплекту постачання (Рис. 8), до цих пластин, як зображено на Рис. 9.



Рис. 7



Рис. 9

Переконайтеся, що краї прокладок знаходяться на рівні з краєм основи шафи.

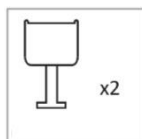
Якщо основа приладу правильно розміщена відносно краю основи шафи, металева накладка зверху

приладу має сісти впритул до краю шафи (якщо це не так, переконайтеся, що основа вирівняна так, як зображено на Рис. 9, і що металева накладка на Рис. 10 не пошкоджена).

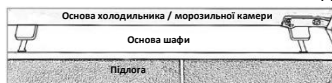
Прикріпіть верхню частину приладу до верхньої частини шафи через отвори для гвинтів у металевій накладці, які позначені літерою «Т» на Рис. 10.



Рис. 10

Зніміть білі прокладки з пластин в основі та прикріпіть пластини до основи шафи, використовуючи чотири гвинти, що входять до комплекту постачання. Замініть прокладки.

Прикріплення дверцят шафи

- Переконайтеся в наявності проміжку в розмірі 3–4 мм між стороною без завіс та стінкою шафи.
- Знайдіть повзунок у кронштейні та закріпіть його до дверцят шафи на відстані 20–22 мм від краю, як показано на Рис. 11, переконавшись, що повзунок розташовано в центрі та горизонтально всередині кронштейна. Затягніть надійно рукою.
- Заповніть проміжок на стороні без завіс прокладкою / ущільнювальною смужкою, що входить до комплекту постачання, як зображено на Рис. 12.
- Кінцевий вигляд дверних повзунків має відповідати Рис. 14, на якому зображено 2 прикріплені повзунки.
- Переконайтеся, що дверцята приладу правильно відчиняються, зачиняються та ущільнюються. Завершивши бажане встановлення приладу в шафі, зігніть і зачепіть частини білих прокладок із позначкою

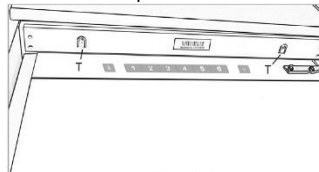
«S», як показано пунктирним контуром на Рис. 13. Залиште решту прокладки на місці над металевими пластинами.



Рис. 13



Рис. 11

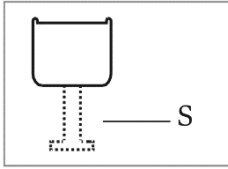

Рис. 12

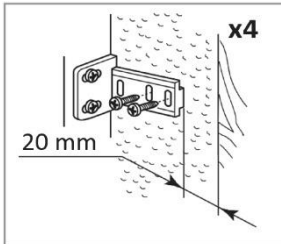

Рис. 14

Важливо: Здійснивши встановлення, переконайтеся в надійному закріпленні приладу в шафі, а також перевірте, чи дверцята відчиняються та зачиняються правильно. Якщо під час відчинення дверцят немає опору ущільнювача, можливо, прилад та/або декоративні дверцята встановлено неправильно.

Обертання дверцят приладу

Рекомендуємо скористатися допомогою ще однієї особи для підтримки дверцят під час виконання цієї процедури.

1. Обережно зніміть накладку верхньої петлі й відкрутіть гвинти, що кріплять верхню завісу до приладу, під час цього слід підтримувати верхні дверцята.
2. Обережно зніміть верхні дверцята та помістіть їх у безпечне місце. Зауважте, що між дверцятами й завісою є прокладки; запам'ятайте їхню кількість та положення.
3. Зніміть центральну завісу, викрутивши гвинти, що кріплять її до приладу; підтримуйте нижні дверцята, виконуючи цю процедуру.
4. Зніміть нижні дверцята й помістіть їх у безпечне місце, запам'ятавши положення кожної прокладки.
5. Перемістіть завісу, яка була раніше встановлена вгорі, у нижню частину.

6. Встановіть нижні дверцята, використовуючи будь-які наявні прокладки, та встановіть центральну завісу на дверцята. Знявши накладки, надійно закріпіть завісу до приладу.

7. Перемістіть завісу, яка була раніше встановлена внизу, у верхню частину. Встановіть верхні дверцята й «нову» верхню завісу, надійно закріпивши до приладу.

8. Встановіть центральні накладки та верхню накладку завіс, щоб завершити процедуру.

9. Відкрутіть усі чотири кронштейни з дверцят і перемістіть їх на сторону, протилежну новим положенням завіс, перш ніж встановити декоративні дверцята.

Переконайтеся в правильному ущільненні дверцят:
Це нормально, якщо ущільнювач стискається після обертання дверцят. Зачинивши дверцята, використайте фен для розширення ущільнювача й заповнення проміжку між дверцятами й корпусом приладу.

Не наближайте фен надто близько до приладу, оскільки це може пошкодити ущільнювач. Допустимою вважається відстань приблизно в 10 см.

Після завершення процедури, зачекайте, поки дверцята й ущільнювач охолонуть, перш ніж торкатися їх. Після завершення ущільнювач повинен залишатися на місці.

ВИДАЛЕННЯ СТАРИХ ПРИЛАДІВ



Цей прилад маркується відповідно до Директиви №. 2012/19 / ЄС Європейського парламенту та Ради щодо відходів електричного та електронного обладнання (WEEE). WEEE містить як шкідливі для навколишнього середовища речовини (які можуть мати негативні наслідки для навколишнього середовища), так і основні компоненти (які можна повторно використовувати). Спеціальна обробка WEEE має важливе значення для видалення та належного утилізації всіх забруднюючих речовин, а також для переробки та переробки всіх матеріалів.

Люди можуть відігравати важливу роль у запобіганні, щоб WEEE не стала екологічною проблемою. Важливо дотримуватися деяких основних правил.

WEEE не слід розглядати як побутові відходи.

WEEE повинні бути здані у відповідні пункти збору, якими керує муніципалітет або зареєстровані компанії. У багатьох країнах велика кількість WEEE може забезпечити вивезення на внутрішній території. У багатьох країнах при купівлі нового приладу ви можете здати старий продавцю, який зобов'язаний забрати його безкоштовно один за одним, якщо нове обладнання того ж типу та має ті ж функції, що і старе.

Відповідність

Мітка **CE** підтверджує, що виріб відповідає усім відповідним європейським вимогам щодо безпеки,

здоров'я та довкілля, що застосовуються до продукту.

ЕНЕРГОЗБЕРЕЖЕННЯ

Для більшої економії енергії радимо:

- Встановлюйте прилад у добре провітрюваному приміщенні, подалі від джерел тепла та не піддавайте його прямим сонячним промінням;
- Не кладіть гарячу їжу в морозильну камеру, щоб запобігти підвищенню температури всередині приладу, через що компресор постійно працює.
- Не переливайте морозильну камеру, щоб забезпечити належну циркуляцію повітря.
- якщо лід накопичується, розморозуйте прилад для полегшення передачі холоду;
- у разі відключення електроживлення радимо не відкривати дверцята морозилки;
- якомога менше та якомога коротше підтримуйте двері приладу;
- не встановлюйте занадто низьку температуру;
- Витріть пил із задньої частини приладу.

Tak, fordi du købte dette produkt. Inden du bruger dit køleskab, skal du omhyggeligt læse denne vejledning for at maksimere produktets ydelse. Opbevar alle dokumenter til fremtidig brug, eller til fremtidige ejere. Dette produkt er udelukkende beregnet til husholdningsbrug eller tilsvarende anvendelse så som:

- i køkkenet til personale i butikker på kontorer samt i andre arbejdsmiljøer
- på gårde, i kundeområder på hoteller, moteller og andre miljøer af en boligmæssig art
- på bed and breakfasts (B & B)
- til catering-servicer og tilsvarende anvendelser, dog ikke detailhandel-salg.

Denne enhed må kun anvendes til det formål at opbevare madvarer, og alt andet brug anses for farligt og producenten er ikke ansvarlig for nogen udeladelser. Det anbefales endvidere, at man bemærker alle garanti-betingelserne. Det er meget vigtigt, at man omhyggeligt læser denne vejledning for at opnå den bedst mulige ydelse og fejlfrie drift af enheden. Overholdes disse vejledninger ikke, kan det ugyldiggøre din ret til gratis service i løbet af garantiperioden.

SIKKERHEDSOPLYSNINGER

Denne vejledning indeholder mange vigtige sikkerhedsoplysninger. Vi anbefaler, at du opbevarer disse vejledninger på et sikkert sted til nem reference, så du opnår en god oplevelse med enheden.

Køleskabet indeholder en kølende gas (R600a: isobutan) og isolations- gas (cyklopentan) med høj

forenelighed med miljøet, der imidlertid er meget brandbar.



Forsigtighed:
brandfare

Hvis kølekredsløbet
beskadiges:

- Undgå åben ild og antændingskilder.

Sørg for rigelig ventilation i det lokale, hvor enheden er placeret.

ADVARSEL!

- Man skal være opmærksom, når man rengør/transporterer enheden, ikke at røre ved kondensatorens metaltråde på bagsiden af enheden, da det kan gøre skade på fingre og hænder eller på produktet.
- Denne enhed er ikke designet til at stable med andre enheder. Forsøg ikke at sidde eller

stå ovenpå din enhed, da den ikke er designet til den slags brug. Du kan komme til skade, eller du kan gøre skade på enheden.

- Sørg for at el-ledningen ikke kommer i klemme under enheden under og efter transport, så el-ledningen ikke bliver beskadiget.
- Når du placerer din enhed, skal du passe på ikke at beskadige gulvet, rørene, vægbeklædning osv. Flyt ikke enheden ved at trække i lågen eller grebet. Tillad ikke at børn leger med enheden eller betjeningsknapperne. Vores virksomhed påtager sig intet ansvar, hvis vejledninger ikke følges.
- Installer ikke enheden på fugtige, glatte eller støvede steder, og lad den ikke blive eksponeret for direkte sollys og vand.
- Installer ikke enheden nær varmeelementer eller brandbare materialer.
- Hvis der er strømsvigt, må låget ikke åbnes. Frosne madvarer bør ikke blive påvirket, hvis strømsvigtet varer mindre end 11 timer. Hvis strømsvigtet varer længere, skal maden kontrolleres og spises øjeblikkeligt, eller den skal tilberedes og derefter fryses igen.
- Hvis du opdager, at låget til fryseren er besværligt at åbne, lige efter du har lukket det, er det helt normalt. Dette skyldes trykforskellen, der er ved at blive udlignet, og låget kan åbnes normalt efter et par minutter.
- Undlad at tilslutte enheden til elforsyningen, før al emballage og alle transportbeskyttelser er blevet fjernet.

- Lad den stå i mindst 4 timer, før den tændes, for at tillade kompressorolien at sætte sig, hvis enheden har været transporteret vandret.
- Denne fryser må kun anvendes til dens tilsigtede brug (dvs. opbevaring af spiselige madvarer).
- Undlad at opbevare medicin eller forskningsmaterialer i køleskabet. Når materialer, der kræver streng kontrol af opbevaringstemperaturer, skal lagres, er det muligt, de vil blive forringet, eller at der kan opstå ukontrollerbare reaktioner, der kan forårsage risici.
- Inden der foretages nogen handlinger, skal strømstikket tages ud af kontakten.
- Ved levering skal man kontrollere, at produktet ikke er beskadiget samt at alle dele og al tilbehør er i perfekt stand.
- Hvis der opdages en lækage i kølesystemet, må man ikke røre ved vægudtaget og man må ikke bruge åben ild. Åben vinduet og lad frisk luft komme ind i rummet. Ring derefter til et servicecenter med henblik på reparation.
- Brug ikke forlængerledninger eller adaptere.
- Undlad at trække i eller folde ledningen eller at røre ved stikket med våde hænder.
- Undlad at beskadige stikket og/eller ledningen; dette kan forårsage elektriske stød eller brand.
- Hvis den medfølgende ledning er beskadiget, skal den udskiftes af forhandleren, en servicerepræsentant eller en anden

tilsvarende kvalificeret person for at undgå farer.

- Undlad at placere eller opbevare meget brandbare og meget flygtige materialer så som æter, benzin, flaskegas, propangas, spraydåser med drivgas, lim, ren alkohol osv. i enheden, da disse materialer kan forårsage eksplosioner.
- Undlad at opbevare brandbare spraydåser som eksempelvis spraymaling i nærheden af køleskabet. Det kan forårsage en eksplosion eller brand.
- Undlad at placere genstande og/eller beholdere, der er fyldte med vand ovenpå enheden.
- Vi anbefaler ikke brugen af forlængerledninger og flervejsadaptere.
- Undlad at udsætte enheden for brand. Sørg for ikke at beskadige

kølekredsløbet/rørene i enheden ved transport eller brug. Ved skader må enheden ikke udsættes for åben ild og potentielle antændingskilder, og rummet, hvor enheden er placeret, skal øjeblikket udluftes.

- Kølesystemet, som er placeret bagved og inde i køleskabet indeholder kølervæske. Derfor skal man undgå at beskadige rørene.
- Brug ikke elektriske anordninger inde i enhedens opbevaringsrum, med mindre de er af en type, der er anbefalet af producenten.
- Undlad at beskadige kølekredsløbet.
- Brug ikke mekaniske enheder eller andre hjælpemidler til at fremskynde afrimningsprocessen, med mindre de er anbefalet af producenten.

- Brug ikke elektriske anordninger inde i opbevaringsrummene, med mindre de er af en type, der er anbefalet af producenten.
- Undlad at røre ved interne kølelementer, især med våde hænder, for at undgå revner eller skader.
- Hold ventilationsåbningerne i enheden eller i den indbyggede struktur fri for blokeringer.
- Brug ikke spidse eller skarpe genstande så som knive eller gaffler til at fjerne isen.
- Brug aldrig hårtørrer, elektriske varmeenheder eller andre elektriske apparater til afrimning.
- Undlad at skrabe med en kniv eller en skarp genstand for at fjerne frost eller is. Dette kan skade kølekredsløbet og væske fra dette kan forårsage brand eller beskadige dine øjne.
- Brug ikke mekaniske enheder eller andet udstyr til at fremskynde afrimnings-processen.
- Undgå under alle omstændigheder brugen af åben ild eller elektrisk udstyr så som varmeelementer, damprensere, lys, olielamper og lignende til at fremskynde afrimningsfasen.
- Brug ikke vand til at vaske kompressoren, men tør den af med en tør klud efter rengøring for at undgå rust.
- Det anbefales at holde stikket rent. Alle former for støv på stikket kan være årsag til brand.
- Produktet er udelukkende designet og bygget til brug i hjemmet.
- Garantien annulleres, hvis produktet installeres eller anvendes til kommercielle eller ikke-

husholdningsformål.

- Produktet skal installeres korrekt, placeres og betjenes i overensstemmelse med de vejledninger, der fremgår af brugervejledningen, der medfølger.
- Garantien gælder kun for nye produkter, og kan ikke overføres, hvis produktet videresælges.
- Vores virksomhed fralægger sig ethvert ansvar for tilfældige eller påfølgende skader.
- Garantien forringer ikke på nogen måde dine lovbestemte eller juridiske rettigheder.
- Undlad at foretage reparationer på dette køleskab. Alle indgreb må kun foretages af kvalificerede personer.

SIKKERHED FOR BØRN!

- Hvis du bortskaffer et gammelt produkt, med en lås eller en haspe på lågen, skal du sikre, det

efterlades sikket for at forhindre, at børn kan blive lukket inde.

- Denne enhed kan bruges af børn fra 8 år og af personer med nedsatte fysiske sansemæssige eller mentale evner eller som mangler erfaring og viden, forudsat at de har fået tilstrækkelige anvisninger i forhold til, hvordan man bruger enheden på en sikker måde, således at de forstår de involverede farer.
- Børn må ikke lege med enheden. Børn må ikke foretage rengøring eller vedligeholdelse på enheden, med mindre de er under opsyn.

Inden første brug

Du skal lade køleskabet stå i mindst 24 timer, før du tænder for strømmen.

Det anbefales, at du rengør apparatets indvendigt inden første brug med en opløsning af natriumbicarbonat og varmt vand og derefter tørre det grundigt indvendigt.

Bemærk:

Apparatet starter på temperaturindstilling 3 og kører kontinuerligt, indtil det kommer ned på den rigtige temperatur.

Hvis apparatet er slukkes, skal du vente fem minutter, før du tænder det igen for at forhindre unødvendig skade på kompressoren.

Brug af køleskabet

- Stil aldrig utildækkede væsker ind i køleskabet.
- Stil aldrig varm mad i køleskabet. Varm mad skal have lov til at køle ned til stuetemperatur, inden den sættes i køleskabet.
- Der må ikke hvile noget mod bagvæggen i køleskabet, da dette vil forårsage frost og mulige kondensproblemer, som det vil være vanskeligt at fjerne.
- Sørg for, at maden er ren, og at eventuelt overskydende vand aftørres, inden du sætter den i køleskabet.
- Overfyld ikke køleskabet. Der skal være tilstrækkelig plads mellem fødevarerne til at den kølige luft kan cirkulere.

Brug af fryseren

- Fryserummene er kun beregnet til at opbevare frosne fødevarer.
- Læg aldrig varme fødevarer i fryseren, lad dem køle helt af, inden du lægger dem i fryseren.
- Opbevar maden i små pakker. Dette reducerer frysetiden og forbedrer madens kvalitet efter optøning.

- Når mad er optøet, må den ikke fryses igen. Optø kun så meget mad, som det er nødvendigt for at forhindre spild.
- Drikkevarer i flasker eller dåser må ikke opbevares i fryserummet, da de kan eksplodere.

Justering af skuffens fugtighed

Frisk-skuffen i dette apparat har en skyderen til justering af fugtighedsniveauet. Grøntsager og lignende produkter, der risikerer at visne (fx spinatblade, urter som basilikum osv.) skal opbevares i frisk-skuffen med justeringsskyderen helt lukket (til højre) Ved at holde justeringsskyderen lukket, holdes vanddamp i skuffen, og grøntsagerne holdes sprødere og friskere i længere tid.

I modsætning hertil skal frugter, der risikerer at rådne, opbevares i frisk-skuffen med fugtighedsjusteringsskyderen helt åben (helt til venstre). Dette tillader, at gasser, der afgives af visse produkter, og som fremskynder rådneprocessen, kan slippe ud af frisk-skuffen.

Opbevaring

Køleskabsdelen til kortvarig opbevaring af fødevarer. Selvom lave temperaturer kan opretholdes, anbefales det ikke at opbevare fødevarer i længere perioder.

Når den kolde luft cirkulerer inden i køleskabet, kan temperaturen variere mellem de forskellige sektioner. Derfor skal fødevarer opbevares i forskellige sektioner alt efter type. Sektion 7 er den koldeste del af køleskabet.

1. Smør, ost mv.
2. Mad i glas og flasker
3. Drikkevarer fx mælk
4. Tilberedt mad
5. Yogurt, konserver osv.
6. 75 cl flasker eller færdigretter osv.
7. Fersk kød og fisk
8. Frugt og grøntsager

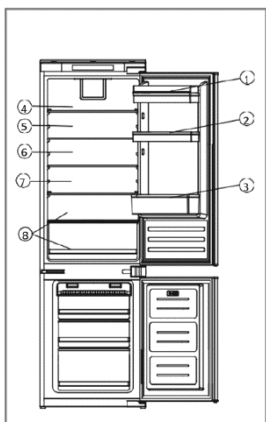
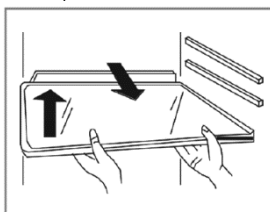

Fig.1

Køleskabshylderne kan flyttes i henhold til opbevaringskravene inden for køleskabssektionen.



For at flytte hylden skal du løfte den bageste del og derefter trække den udad. For at sætte den ind igen skal du skubbe hylden tilbage i rillen og derefter sænke den bageste del. Vinhylden kan indsættes og udtages efter behov.

Den mest energibesparende konfiguration kræver placering af skuffer, madboks og hylder i produktet. Se ovenstående billeder.

Kontrolpanel

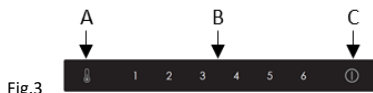

Fig.3

A. Sensor til justering af køleskabets temperatur

Denne knap bruges til at justere temperaturen i køleskabet. Tryk én gang på denne sensor for at aktivere justeringen og derefter så mange gange som nødvendigt, indtil det ønskede

niveau er valgt. Indstillingerne går fra 1 til 6, hvor 1 er den varmeste og 6 er den koldeste.

Bemærk: Hvor det er muligt, skal du undgå at have temperaturindstillingen på 6 hele tiden. Dette hjælper med til at reducere belastningen på kompressoren og kølesystemet.

B. Display til temperaturindstilling af køleskab

Displayet lyser med den aktuelle temperaturindstilling. Indstilling af temperaturen vil skifte gennem displayet.

Bemærk: Du bruger ikke tallene 1 til 6 til at ændre temperaturen. Brug i stedet køleskabets temperaturjusteringssensor (A).

C. Tænd/sluk-knap

Brug denne sensor til at tænde og slukke for apparatet (standbytilstand). Sensoren lyser, når apparatet er slukket.

Vedligeholdelse og rengøring

Tag altid apparatets stik ud af stikkontakten før det rengøres eller vedligeholdes.

Køleskabs- og fryserdelen skal rengøres ved hjælp af en opløsning af natriumbicarbonat og lunke vand. Brug ikke slibende produkter eller rengøringsmidler. Skyl og tør grundigt efter vask.

Rengør hylderne og dørhylderne særskilt i hånden med en mild opløsning af opvaskemiddel og vand. Kom dem ikke i opvaskemaskinen.

Position	Betingelser
1-2	Sommer eller omgivelsestemperatur mellem 25-35 ° C
3-4	Forår, efterår eller omgivelsestemperatur mellem 15-25 ° C
5-6	Vinter eller omgivelsestemperatur mellem 5-15 ° C

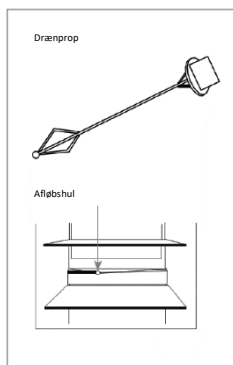

Fig.4

Vandafløbshullet bagpå køleskabet skal rengøres med jævne mellemrum for at forhindre, at det afrimede vand samler sig inde i køleskabsrummet.

Drænproppen kan bruges til at rengøre afløbshullet.

Hvis apparatet ikke skal bruges i længere tid, skal du tage stikket ud og rengøre apparatet. Dørene skal efterlades lidt på klem for at forhindre dannelse af skimmel og ubehagelig lugt.

Afrimning af køleskabet

Køleskabet er selvafrimende. Alt det vand der dannes løber ud af køleskabet gennem kanalen på bagsiden af køleskabet, medmindre afløbshullet er blokeret. Det er vigtigt at holde kanalen fri

til enhver tid vha. det medfølgende rengøringsredskab. Vandet fra afrimningen opsamles i fordamperbakken bagpå apparatet og spredes ved fordampning.

Afrimning af fryseren

Fryseren har et frostfrit system, der er konstrueret til at forhindre kraftig opbygning af is. Under normal brug bør der ikke være behov for at afrime frysesystemet regelmæssigt.

For at hjælpe ved vedligeholdelse eller rengøring har apparatet en tvungen afrimningstilstand, som kan aktiveres ved at berøre og holde sensorer A og C på fig.

3 inde i cirka 3 sekunder. Køleskabets temperaturjusteringssensor (A) vil blinke for at bekræfte, at den tvungne afrimningsfunktion er aktiv. Denne funktion vil automatisk deaktiveres, når fryseren har nået en temperatur på mellem 10 og 12 °C.

Bemærk: Hvis du regelmæssigt finder en kraftig isdannelse eller vandpytter i fryserdelen, er det sandsynligt, at døren ikke lukker ordentligt. Dette kan skyldes en defekt dørtætning eller en forkert monteret eller for tung skabsdør. For mere information, se afsnittet om fejlfinding i forbindelse med rim.

Fejlfinding

Hvis du har problemer med dit apparat, skal du tjekke fejlfindingsvejledningen inden du ringer til kundeservice.

Hvis apparatet ikke virker, skal du kontrollere at:

- Der er strøm til apparatet.
- Husets sikringer er intakte og at sikringen i stikkontakten ikke er sprunget.
- Køleskabet ikke er blevet slukket.
- Stikkontakten fungerer korrekt. For at kontrollere dette, skal du tilslutte et andet elektrisk apparat for at se, om stikkontakten er defekt.

Hvis apparatet virker, men ikke ret godt, skal du kontrollere at:

- Apparatet ikke er overbelastet.
- Termostaten er indstillet til en passende temperatur.
- Dørene er lukket ordentligt.
- Kølesystemet bag på apparatet er rent og fri for støv og ikke berører bagvæggen.
- Der er nok ventilationsplads ved side- og bagvæggene.

Hvis apparatet larmer, skal du kontrollere at:

- Apparatet er i vater og stabil.
- Side- og bagvægge ikke er blokerede, og at der ikke hviler noget på apparatet.
- Bemærk: Kølegassen i køleskabet kan lave en let boblende eller gurglende støj, selv når kompressoren ikke kører.

Hvis apparatet bipper, skal du kontrollere at:

- Dørene er lukkede. Der vil lyde en alarm efter 60 sekunder, når en dør er åben.

Hvis der er vand i bunden af køleskabet, skal du kontrollere at:

- Afløbshullet bagerst i rummet er frit.

Hvis der er dannet is indvendigt på køleskabets bagvæg:

- Det er normalt, at der dannes nogle isdråber på køleskabets bagvæg. Det betyder ikke, at der er en fejl på apparatet.
 - Sørg for, at der ikke er nogen genstande inde i køleskabet, som er i kontakt med bagvæggen.
 - Kontrollér, at der er en vis modstand, når du åbner apparatets dør. Hvis den åbner ved den mindste berøring, kan det betyde, at dørens tætningsliste skal udskiftes.
 - Kontrollér dørens tætningsliste for eventuelle bukninger, snavs eller skader. Hvis du bemærker noget, og ikke selv er i stand til at løse problemet, skal du kontakte kundeservice for at få tætningslisten udskiftet.
 - Dette kan skyldes, at skabsdøren ikke er korrekt monteret. Hvis du overhovedet er usikker, skal du bede din montør om at tjekke skabsdørene.
- Der dannes for meget rim i fryseren:**
- Kontrollér, at der er en vis modstand, når du åbner apparatets dør. Hvis den åbner ved den mindste berøring, kan det betyde, at dørens tætningsliste skal udskiftes.
 - Kontrollér dørens tætningsliste for eventuelle bukninger, snavs eller skader. Hvis du bemærker noget, og ikke selv er i stand til at løse problemet, skal du kontakte kundeservice for at få tætningslisten udskiftet.
 - Dette kan skyldes, at skabsdøren ikke er korrekt monteret. Hvis du overhovedet er usikker, skal du bede din montør om at tjekke skabsdørene.

Installation

Dette apparat må aldrig installeres tæt på varmekilder, f.eks. varmeelementer eller komfurer og heller ikke på fugtige steder.

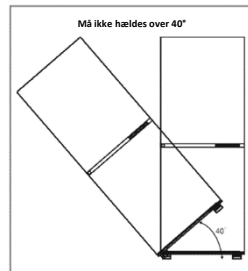

Fig.5

Få hjælp af en anden person eller to, når du installerer apparatet. Apparatet kan have skarpe kanter. Brug personlige værnemidler der passer til opgaven og omgivelserne.

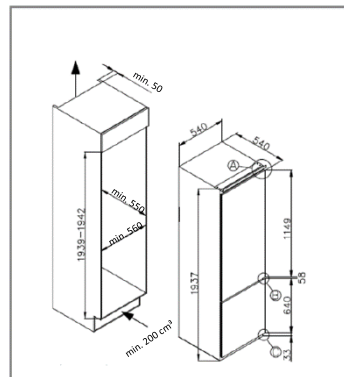

Fig.6

- For at sikre, at apparatet er i vater, skal du bruge de højdejusterbare fødder foran på apparatet.
- Kølesystemet bag på apparatet må ikke berøre bagvæggen. Jo større mellemrum, jo bedre.
- Apparatet skal installeres med tilstrækkelig ventilation. Sørg for, at der er plads over apparatet for at give luft mulighed for at strømme ud, og at der er

plads mellem bagsiden af apparatet og væggen.

Ventilation

Det vigtigste er ventilation, når man installerer en køleenhed i et køkken.

Varmen der bortledes fra køle rummet skal spredes i omgivelserne.

Forkert

ventilation kan føre til for tidlig kompressornedbrud, overdrevent strøm forbrug, total systemnedbrud og kan ugyldiggøre garantien, der følger med apparatet. For produkter, der er beregnet til at blive installeret i et højt skab, skal følgende krav opfyldes:

- Der skal være et luftindtag et eller andet sted i skabet for at tillade indstrømning af frisk luft.
- Der skal foretages en udskæring i sokkelen under køleskabet/fryseren, og det medfølgende luftventilationsgitter skal indsættes i udskæringen.
- Alternativt kan der fjernes et tyndt stykke af sokkelen så der kan komme luft til enheden (anbefalet 600 mm x 10 mm).
- Toppen af skabet skal udluftes ud i rummet. Anbefalet størrelse på ventilationsåbningen: 500 x 30 mm. Hvis møblerne ikke tillader strømning af frisk luft ind i rummet, skal der være en sokkelventilation eller andre ventilationsmidler til rådighed for at sikre en naturlig luftstrøm.
- Der skal være plads bagpå skabet, så kold luft trækkes hen over kondensoren. Anbefalet: 500 x 35 mm

For korrekt betjening af apparatet er det vigtigt, at toppen af huset ikke er blokeret. En kanaldybde på 40-50 mm er normal til de fleste enheder.

Der kræves et ventilationshul i enhedens sokkel; dette tillader luft at blive trukket hen over kompressoren og at udveksle varme. En dekorativ gitter leveres med apparatet for at afslutte denne udluftning pænt. Alternativt kan den krævede luftstrøm opnås ved at fjerne en tynd sektion (anbefalet mindst 600 mm x 10 mm).

Som regel, jo mere luft der kan komme ind og ud, jo bedre og mere effektiv er driften af produktet.

Installation i skabet

Manøvrér apparatet ind i skabet med hjælp fra en eller to andre personer. Der er to metalplader i bunden af apparatet. Montér de medleverede hvide afstandsstykker (Fig. 8) på disse plader som vist på Fig. 9.

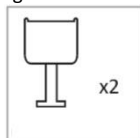

Fig.7

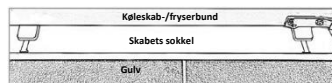

Fig.9

Sørg for, at afstandsstykkernes kanter er på niveau med kanten af skabets sokkel. Når apparatets bund er korrekt på linje med kanten af skabets sokkel, skal metalbeklædningen øverst på apparatet sidde tæt mod skabets kant (hvis den ikke gør det, skal du sikre dig, at sokkelen er justeret som vist på Fig. 9, og at metalbeklædningen på Fig. 10 ikke er beskadiget).

Fastgør toppen af apparatet øverst på skabet gennem metalskruehullerne markeret med 'T' på fig. 10.

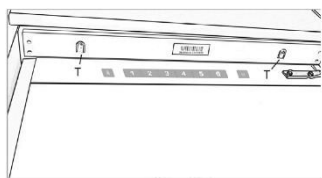

Fig.10

Fjern de hvide afstandsstykker fra bundpladerne, og fastgør pladerne til skabets sokkel ved hjælp af fire af de medfølgende skruer. Fjern afstandsstykkerne.

Montering af forhængsdøre

- Sørg for, at der er et mellemrum på 3 til 4 mm mellem den ikke-hængslede side og skabsvæggen.
- Find skyderen i beslaget, og fastgør skyderen på forhængsdøren 20 til 22 mm fra kanten af forhængen som vist på figur 11, og sørg for, at skyderen er placeret centralt og vandret inden i beslaget. Håndstram den sikkert.
- Fyld mellemrummet på den ikke-hængslede side med den medfølgende pakning/tætningsstrimmel som vist på Fig. 12.
- Dørskydernes færdige udseende skal svare til det, der er vist på Fig. 14, der viser to skydere på plads.
- Sørg for, at apparatets døre åbner, lukker og forsejler korrekt.

Når installationen er færdig, og hvis du er tilfreds med apparatets pasform i skabet, skal du bøje og knække de dele af de hvide afstandsstykker, der er markeret med 'S', som vist med den stiplede kontur på Fig. 13. Lad resten af afstands-dækslet sidde over metalpladerne.

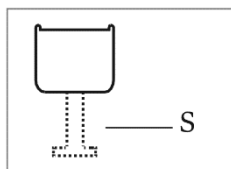

Fig.13

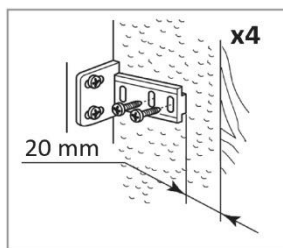

Fig.11

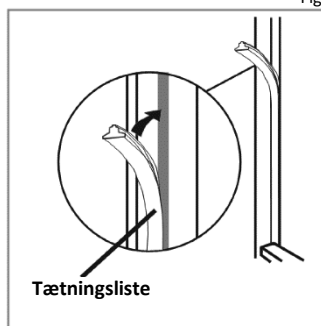

Fig.12

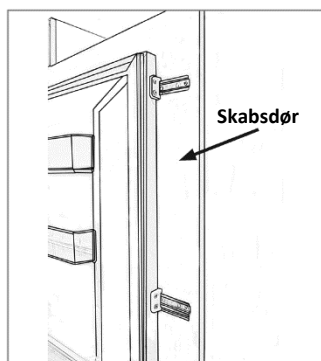

Fig.14

Vigtigt: Efter installationen skal du kontrollere, at apparatet er fastgjort i enheden, og at dørene lukker og åbner korrekt. Hvis der ikke er nogen modstand fra dørtætningerne ved åbning af dørene, er det sandsynligt, at apparatet og/eller skabsdørene ikke er monteret korrekt.

Vende apparatets døre om

Vi anbefaler, at du får hjælp af en anden person til at holde dørene, mens du udfører denne handling.

1. Vrik forsigtigt dækslet til det øverste hængsel af, og løs skruerne, der fastgør det øverste hængsel på apparatet. Du skal understøtte den øverste dør, mens du gør dette.
2. Fjern den øverste dør forsigtigt, og placer den et sikkert sted. Bemærk, at der er afstandsstykker mellem døren og hængslet; læg mærke til, hvor mange der er og deres placering.
3. Fjern det midterste hængsel ved at fjerne skruerne, der fastgør det til apparatet. Understøt den nederste dør, mens du gør dette.
4. Fjern den nederste dør, og anbring den et sikkert sted, og læg igen mærke placeringen af eventuelle afstandsstykker.
5. Byt om på hængslerne, så det hængsel der før var for oven, nu er for neden i den modsatte side.
6. Genmonter den nederste dør ved hjælp af afstandsstykkerne, og placér det midterste hængsel på døren. Når du har fjernet dækslet, skal du fastgøre hængslet sikkert på apparatet.
7. Byt om på hængslerne, så det hængsel der før var for neden, nu er for oven i den modsatte side. Genmonter den øverste dør og det "nye" øverste hængsel, og fastgør det sikkert på apparatet.
8. Montér de midterste dæksler og dækstykkerne på det øverste hængsel for at afslutte processen.
9. Skru alle fire skydebeslag på dørene af, og flyt dem over til den side, der er

længst væk fra de nye hængselsstillinger, inden skabsdøren monteres.

Sørge for at dørene slutter ordentligt tæt:

Det er normalt at tætningslisten er blevet trykket sammen, efter at der er byttet om på døren. Når døren er lukket, skal du bruge en hårtørrer til at udvide tætningen og fylde afstanden mellem døren og selve apparatet.

Pas på ikke at bruge hårtørreren for tæt på apparatet, hvilket kan beskadige tætningen. En afstand på ca. 10 cm burde være passende.

Når du er færdig, skal tætningen og døren køle af, inden du rører ved dem.

Når det er gjort, bør tætningen blive på plads.

BORTSKAFFELSE AF GAMLE APPARATER



Dette apparat er mærket i henhold til det europæiske direktiv 2012/19/EU om affald af elektrisk og elektronisk udstyr (WEEE).

Affald af elektrisk og elektronisk udstyr (WEEE) indeholder både forurenende dele (som kan have negative konsekvenser for miljøet) og grundkomponenter (som kan genanvendes). Det er vigtigt at underlægge WEEE specifikke behandlinger for at fjerne og skaffe sig af med alle forureningskilder på den rigtige måde og udvinde og genbruge alle materialer.

Den enkelte kan spille en vigtig rolle i at sikre, at WEEE ikke bliver et miljømæssigt problem, men det er altafgørende at følge nogle grundlæggende regler:

WEEE må ikke behandles som husholdningsaffald.

WEEE skal afleveres til det relevante indsamlingssted, som administreres af kommunen eller registrerede firmaer. Der findes i mange lande afhentning ved husstanden af store WEEE-produkter.

Når du køber et nyt apparat, er det i mange lande således, at det gamle apparat kan returneres til forhandleren, som skal hente det gratis, så længe apparatet er en tilsvarende type og har de samme funktioner som det leverede apparat.

Konformitet

Ved at sætte CE-mærket på dette produkt, bekræfter vi, at det overholder alle relevante europæiske krav for sikkerhed, sundhed og miljø, der er gældende ved lov for dette produkt.

Energibesparelse

For bedre energibesparelse anbefaler vi:

- Installer apparatet væk fra varmekilder og ikke udsat for direkte sollys i et velventileret rum.
- Undgå at komme varm mad i køleskabet for ikke at øge den interne temperatur og derved forårsage kontinuerlig drift af kompressoren.
- Overfyld ikke med madvarer for at sikre ordentlig luftcirkulation.
- Afrim apparatet, hvis der er isdannelser for at lette overførslen af kulde.
- I tilfælde af strømsvigt er det tilrådeligt at holde køleskabsdøren lukket.
- Åbn og hold apparatets døre åbne så lidt som muligt
- Undgå at justere termostaten til for kølige temperaturer.
- Fjern støv på bagsiden af apparatet

Tack för att du har köpt denna produkt. Läs noga igenom denna bruksanvisning innan du använder kylan/frysen för att maximera prestandan. Spara all dokumentation för senare bruk eller för andra ägare. Denna produkt är endast avsedd för hushållsbruk eller liknande användning som t.ex.:

- personalkök i affärer, kontor och andra arbetsmiljöer
- på gårdar, av gäster på hotell, motell och miljöer av bostadstyp
- på bed and breakfast (B&B)
- för cateringtjänster och liknande användning, inte för detaljhandel.

Denna apparat får endast användas för förvaring av livsmedel. All annan användning anses vara farlig och tillverkaren ansvarar inte för eventuell underlåtenhet. Det rekommenderas också att du kontrollerar garantivillkoren. Det är mycket viktigt att du läser dessa anvisningar för bästa möjliga prestanda och problemfri drift av din apparat. Underlåtenhet att följa dessa instruktioner kan upphäva din rätt till kostnadsfri service under garantiperioden.

SÄKERHETSINFORMATION

Den här guiden innehåller mycket viktig säkerhetsinformation. Vi rekommenderar att du förvarar denna information på ett säkert ställe för enkel hänvisning och för en bra upplevelse med apparaten.

Kylskåpet innehåller kylgas (R600a: isobutan) och isolerande gas (cyklopentan) som har hög

förenlighet med miljön,
men som är brandfarliga.



Varning: Brandrisk

Om kylkretsen skadas:

- Undvik öppen eld och antändningskällor.

Ventilera rummet där apparaten är placerad

WARNING!

- Försiktighet måste vidtas när apparaten rengörs eller bärs för att undvika att röra kondensatorns metalltråd på baksidan av apparaten eftersom du kan skada dina fingrar och händer eller skada din produkt.
- Denna apparat är inte utformad för att staplas på någon annan apparat. Försök inte att sitta eller stå längst upp på apparaten eftersom den inte är avsedd för sådan användning. Du kan skada dig själv eller

apparaten.

- Se till att nätsladden inte ligger under apparaten medan och efter att du flyttar den för att undvika att nätsladden skärs av eller skadas.
- När du placerar apparaten ska du vara försiktig så att du inte skadar golv, rör, väggbeklädnad etc. Flytta inte apparaten genom att dra i locket eller handtaget. Låt inte barn leka med apparaten eller manipulera kontrollerna. Vårt företag accepterar inte något ansvar om anvisningarna inte följs.
- Installera inte apparaten på fuktiga, oljiga eller dammiga ställen och utsätt den inte för direkt solljus och vatten.
- Installera inte apparaten i närheten av värmeelement eller lättantändliga material.
- Öppna inte locket vid

strömavbrott. Frysta livsmedel bör inte påverkas om felet varar i mindre än 11 timmar. Om felet varar längre ska livsmedlen kontrolleras och ätas omedelbart eller kokas och därefter frysas om.

- Om du upptäcker att locket på frysboxen är svårt att öppna efter att du har stängt det ska du inte oroa DIG. Detta beror på tryckskillnaden som kommer att jämnas ut och öppna locket normalt efter några minuter.
- Anslut inte apparaten till elnätet förrän du har tagit bort alla förpacknings- och transportskydd.
- Låt stå i minst 4 timmar innan du slår på den för att kompressoroljan ska kunna lösas om den transporteras horisontellt.
- Denna frys får endast användas för avsedd användning (dvs

förvaring och frysning av ätbara livsmedel).

- Förvara inte medicin eller forskningsmaterial i kylskåpet. När material som kräver en strikt kontroll av förvaringstemperaturer ska förvaras kan det försämrats eller det kan uppstå en okontrollerad reaktion som kan orsaka risker.
- Dra ut nätsladden ur eluttaget innan du utför några åtgärder.
- Kontrollera vid leveransen att produkten inte är skadad och att alla delar och tillbehör är i perfekt skick.
- Om en läcka upptäcks i kylsystemet ska du inte vidröra vägguttaget och inte använda öppen eld. Öppna fönstret och släpp in luft i rummet. Kontakta sedan servicecenter och be om reparation.
- Använd inte förlängningsladdar eller adaptrar.
- Dra inte ut nätsladden kraftigt eller vik den inte, och vidrör inte kontakten med våta händer.
- Skada inte kontakten och/eller nätsladden. Detta kan orsaka elstötar eller bränder.
- Om nätkabeln är skadad måste den bytas ut av tillverkaren, dess servicetekniker eller liknande kvalificerad person för att undvika fara.
- Placera eller förvara inte brandfarliga och mycket flyktiga material som t.ex. eter, bensin, gasol, propangas, aerosolsprayburkar, lim, ren alkohol etc. Dessa material kan orsaka explosion.
- Använd inte och förvara inte brandfarliga sprayer, som till exempel sprayfärg, nära kylskåpet. Det kan

orsaka explosion eller brand.

- Placera inte föremål och/eller behållare fyllda med vatten ovanpå apparaten.
- Vi rekommenderar att inte använda förlängningssladdar och grenuttag.
- Kassera inte apparaten vid brand. Var försiktig så att du inte skadar kylkretsen/rören vid transport och användning. Vid eventuell skada ska du inte utsätta apparaten för brand, potentiella antändningskällor och rummet där apparaten är placerad ska ventileras omedelbart.
- Kylsystemet som finns bakom och inne i kylskåpet innehåller kylmedel. Undvik därför att skada rören.
- Använd inte elektriska apparater inne i apparatens matförvaringsfack, om

de inte är av en typ som rekommenderas av tillverkaren.

- Skada inte kylkretsen.
- Använd inte andra mekaniska enheter eller andra medel för att påskynda avfrostningen än de som rekommenderas av tillverkaren.
- Använd inte elektriska apparater inne i matförvaringsfacken, om de inte är av en typ som rekommenderas av tillverkaren.
- Vidrör inte de inre kylelementen, särskilt inte med våta händer, för att undvika sprickor eller skador.
- Håll ventilationsöppningarna i apparatens hölje eller i den inbyggda strukturen fria från hinder.
- Använd inte spetsiga eller skarpa objekt som t.ex. knivar eller gafflar för att ta bort frosten.
- Använd aldrig hårtorkar,

elvärmare eller andra liknande elektriska apparater för avfrostning.

- Skrapa inte med en kniv eller ett med skarpt föremål för att ta bort frost eller is. Det kan orsaka skada på kylkretsen och spillet kan orsaka brand eller skada ögonen.
- Använd inte mekaniska apparater eller någon annan utrustning för att påskynda avfrostningen.
- Använd absolut inte öppen eld eller elektrisk utrustning som till exempel värmare, ångrenare, ljus, oljelampor, etc för att påskynda avfrostningsfasen.
- Använd aldrig vatten för att rengöra kompressorn, torka den noggrant med en torr trasa efter rengöring för att förhindra rost.
- Vi rekommenderar att du håller stickkontakten

ren eftersom för mycket dammrester på kontakten kan orsaka brand.

- Produkten är endast avsedd och tillverkad för hemmabruk.
- Garantin gäller inte om produkten installeras eller används i kommersiella fastigheter eller fastigheter som inte är privata hushåll.
- Produkten måste installeras korrekt, placeras och användas i enlighet med anvisningarna i den medföljande bruksanvisningen.
- Garantin gäller endast nya produkter och kan inte överlåtas om produkten säljs vidare.
- Vårt företag avstår från allt ansvar för tillfälliga skador eller följdskador.
- Garantin minskar inte på något sätt dina lagstadgade eller lagliga rättigheter.

- Utför inte reparationer på detta kylskåp. Eventuella ingrepp får endast utföras av kvalificerad personal.

och underhåll av apparaten får inte utföras av barn utan tillsyn.

BARNSÄKERHET!

- Om du kasserar en gammal produkt med ett lås eller en spärr monterad på dörren, se till att den lämnas i säkert skick för att förhindra att barn fastnar.
- Denna apparat kan användas av barn från 8 års ålder och av personer med nedsatt fysisk, sensorisk eller mental förmåga eller med brist på erfarenhet och kunskap under förutsättning att de får tillräcklig tillsyn eller instruktioner om hur man använder apparaten på ett säkert sätt och att de förstår de faror som är inblandade.
- Barn får inte leka med apparaten. Rengöring

Före första användning

Du måste låta kylskåpet stå i minst 24 timmar innan du slår på strömmen.

Vi rekommenderar att du rengör apparaten invändigt innan den används med en lösning av bikarbonat och varmt vatten och noga torkar av apparaten invändigt.

Anmärkning:

Apparaten startar på temperaturinställning 3 och arbetar kontinuerligt tills den kommer ned till rätt temperatur.

Om apparaten stängs av bör du vänta fem minuter innan du sätter på den igen för att undvika onödiga skador på kompressorn.

Användning av kyl

- Ställ aldrig in vätskor utan lock i kylskåpet.
- Ställ aldrig in varm mat i kylskåpet. Varm mat bör svalna till rumstemperatur innan den ställs in i kylskåpet.
- Ingenting bör luta mot den bakre väggen i kylskåpet eftersom detta kommer att leda till frost och kanske kondenseringsproblem som är svåra att avlägsna.
- Se till att mat och livsmedel är rena och torka av eventuellt extra vatten innan de ställs in i kylan.
- Överfyll inte kylan. Det bör vara tillräckligt utrymme mellan livsmedel så att kall luft kan cirkulera.

Användning av frys

- Frysavdelningarna är endast avsedda för förvaring av fryst mat.
- Ställ aldrig in het eller varm mat i frysen. Låt först maten kallna helt.
- Förvara mat i små förpackningar. Detta reducerar infrysningstiden och förbättrar matens kvalitet efter upptining.
- När mat har tinats får den inte frysas igen. Tina endast upp så mycket mat som behövs för att undvika spill.

- Drycker i flaskor eller burkar bör inte förvaras i frysen eftersom de kan explodera.

Justering av lådans fuktighet

Svallådan i denna apparat har ett skjutreglage för inställning av lådans fuktighetsnivå. Grönsaker och liknande produkter som kan vissna (t.ex. spenatlövs, örter såsom basilika, etc.) bör förvaras i svallådan med justeringsreglaget stängt (till höger). Genom att hålla justeringsreglaget stängt hålls vattenånga kvar i lådan så att grönsaker håller sig friska och fräschare under en längre tid. Å andra sidan bör frukter som kan ruttna förvaras i svallådan med fuktighetsreglaget helt öppet (längst till vänster). Därigenom kan gaser som vissa produkter avger, och som påskyndar ruttningssprocessen, lämna svallådan.

Förvaring

Kylavdelningen är avsedd för kortvarig förvaring av livsmedel. Även om låga temperaturer kan upprätthållas rekommenderas inte långvarig förvaring.

När den kalla luften cirkulerar inne i kylan kan temperaturen variera mellan de olika avdelningarna. Därför bör livsmedel av olika typer förvaras i olika avdelningar. Avdelning 7 är den kallaste delen av kylan.

1. Smör, ost, etc.
2. Mat i burkar och flaskor
3. Drycker, t.ex. mjölk
4. Tillagad mat
5. Yoghurt, konserver, etc.
6. 75 cl flaskor eller färdigmat, etc.
7. Färskt kött och fisk
8. Frukt och grönsaker

Den mest energibesparande konfigurationen kräver att lådor, matlådor och hyllor placeras i produkten, se ovanstående bilder.

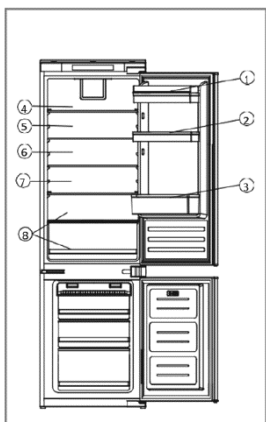

Figur 1

Kylhyllorna kan flyttas beroende på förvaringskraven inom kylavdelningen.

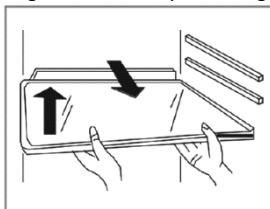

Figur 2

För att flytta hyllan, lyft upp den bakre delen och dra sedan ut hyllan. För att sätta in hyllan, för tillbaka hyllan i spåret och sänk sedan ned den bakre delen. Vinställen kan användas eller avlägsnas efter behov.

Kontrollpanel



Figur 3

A. Justeringsensor för kylskåpets temperatur

Denna knapp används för att justera temperaturen inne i kylan. Tryck på denna sensor en gång för att aktivera justering, och sedan så många gånger som behövs tills önskad nivå är vald. Inställningsområdet är från 1 till 6, där 1

är den varmaste inställningen och 6 den kallaste.

Anmärkning: När så är möjligt, undvik att ha temperaturinställningen på 6 hela tiden. Detta reducerar belastningen på kompressorn och kylsystemet.

B. Inställningsdisplay för kylskåpets temperatur

Denna display tänds den aktuella temperaturinställningen. Justering av temperaturen stegar igenom displayen.

Anmärkning: Du använder inte siffrorna 1 till 6 för att ändra temperaturen. Använd i stället sensorn (A) för justering av kylskåpets temperatur.

C. Strömbrytare

Använd denna sensor för att sätta på och stänga av (standby-läge) apparaten.

Sensorn lyser när apparaten är avstängd.

Placera	Betingelser
1-2	Sommar- eller omgivningstemperatur mellan 25-35 ° C
3-4	Vår, höst eller omgivningstemperatur mellan 15-25 ° C
5-6	Vinter eller omgivningstemperatur mellan 5-15 ° C

Skötsel och rengöring

Koppla alltid loss apparaten från eluttaget före rengöring eller underhåll. Kyl- och frysavdelningarna bör rengöras med en lösning av bikarbonat och ljummet

vatten. Använd inte abrasiva produkter eller rengöringsprodukter. Skölj av och torka noga efter rengöring.

Rengör hyllorna och kyl dörrfacken separat för hand med en mild lösning av diskmedel och vatten. Rengör dem inte i diskmaskin.

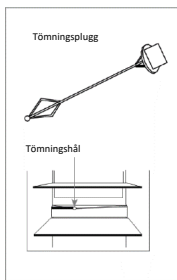

Figur 4

Vattentömningshålet på baksidan av kylavdelningen bör rengöras regelbundet för att förhindra att avfrostat vatten ansamlas i kylavdelningen. Tömningspluggen kan användas för att rengöra tömningshålet.

Om apparaten inte ska användas under en längre period, koppla loss apparaten från eluttaget och rengör den. Dörrarna bör lämnas något på glänt för att undvika bildning av mögel och obehagliga lukter.

Avfrostning av kylan

Kylen är självavfrostande. Eventuellt vatten som bildas rinner ut från kylan via kanalen på baksidan av kylan, såvida inte tömningshålet är blockerat. Det är viktigt att alltid hålla kanalen ren och fri med medföljande rengöringsverktyg. Det avfrostade vattnet samlas upp i avdunstningsbrickan på baksidan av apparaten och försvinner genom avdunstning.

Avfrostning av frysen

Frysen har ett No Frost-system som är utformat för att förhindra kraftig isbildning. Under normal användning ska det inte vara nödvändigt att regelbundet avfrostas fryssystemet.

Som hjälp vid service eller rengöring har apparaten ett läge med forcerad avfrostning som kan aktiveras genom att hålla sensorerna A och C i figur 3 intryckta i cirka 3 sekunder. Kylskåpets temperaturjusteringssensor (A) blinkar för att bekräfta att den forcerade avfrostningsfunktionen är aktiverad. Denna funktion ska automatiskt inaktiveras när frystemperaturen är mellan 10 och 12 °C.

Anmärkning: Om du regelbundet observerar kraftig isbildning, eller vattenpölar, i frysavdelningen beror detta troligen på att dörren inte tätar ordentligt. Detta kan beror på en defekt dörrtätning eller en felaktigt monterad eller för tung dekordörr. För mer information, se felsökningsavsnittet om is.

Anmärkning: Om du regelbundet observerar kraftig isbildning, eller vattenpölar, i frysavdelningen beror detta troligen på att dörren inte tätar ordentligt. Detta kan beror på en defekt dörrtätning eller en felaktigt monterad eller för tung dekordörr. För mer information, se felsökningsavsnittet om is.

Felsökning

Om du får problem med din apparat bör du först läsa avsnittet om felsökning innan du kontaktar Kundtjänst.

Om apparaten inte fungerar, kontrollera att:

- Apparaten får ström.
- Byggnadens säkringar är intakta och att säkringen i stickkontakten inte har bränt.
- Kylen inte är avstängd.
- Eluttaget fungerar. För att kontrollera detta, anslut en annan elektrisk apparat för att se om eluttaget är defekt.

Om apparaten fungerar, men inte optimalt, kontrollera att:

- Apparaten inte är överbelastad.
- Termostaten är inställd på en lämplig temperatur.
- Dörrarna stänger ordentligt.
- Kylsystemet på baksidan av apparaten är rent och fritt från damm och inte vidrör den bakre väggen.
- Ventilationen är tillräcklig på sidorna och på baksidan.

Om apparaten bullrar, kontrollera att:

- Apparaten är stadig och står i våg.
- Sidorna och baksidan är fria och att ingenting vilar på apparaten.
- Anmärkning: Avkylningsgasen i kylskåpet kan avge ett lätt bubblande eller porlande ljud, även när kompressorn inte arbetar.

Om apparaten piper, kontrollera att:

- Dörrarna är stängda. Ett larm ljuder efter 60 sekunder om en dörr är öppen. **Om det är vatten på basen i kylavdelningen, kontrollera att:**

- Tömningshålet på baksidan av avdelningen inte är blockerat.

Om is bildas på kylens bakre vägg:

- Det är normalt att lite isdroppar bildas på kylens bakre vägg. Detta innebär inte något fel på apparaten.
- Se till att inga föremål i kylan har kontakt med den bakre väggen.
- Kontrollera att du känner av ett visst motstånd när du öppnar dörren till apparaten. Om dörren öppnas vid minsta

beröring kan dörrtätningen behöva bytas ut.

- Inspektera dörrtätningen avseende knutor, skräp eller skador. Om du observerar något fel och inte själv kan lösa problemet, kontakta Kundtjänst så att tätningen kan bytas ut.
- Detta kan bero på att dekordörren/dörrarna inte är korrekt monterade. Om du är osäker, be din installatör att kontrollera dekordörrarna.

Om för mycket is har bildats i frysen:

- Kontrollera att du känner av ett visst motstånd när du öppnar dörren till apparaten. Om dörren öppnas vid minsta beröring kan dörrtätningen behöva bytas ut.
- Inspektera dörrtätningen avseende knutor, skräp eller skador. Om du observerar något fel och inte själv kan lösa problemet, kontakta Kundtjänst så att tätningen kan bytas ut.
- Detta kan bero på att dekordörren/dörrarna inte är korrekt monterade. Om du är osäker, be din installatör att kontrollera dekordörrarna.

Installation

Denna apparat får aldrig installeras nära värmekällor, t.ex. värmeelement eller spisar, inte heller på fuktiga platser.

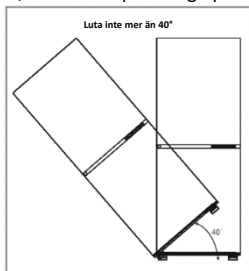

Figur 5

Be en eller två personer hjälpa dig att installera denna apparat. Denna apparat kan ha vassa kanter. Bär lämplig skyddsutrustning för uppgiften och miljön.

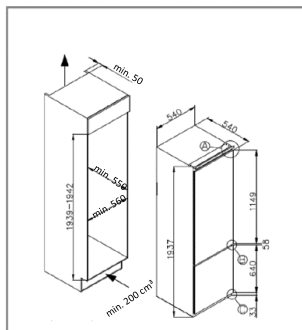

Figur 6

- För att se till att apparaten står i våg bör du använda de justerbara fötterna på framsidan av apparaten.
- Kylsystemet på baksidan av apparaten får inte vidröra den bakre väggen. Ju större mellanrum, desto bättre.
- Apparaten måste installeras med tillräcklig ventilation. Kontrollera att det är fritt ovanför apparaten så att luft kan strömma ut och att det är ett fritt utrymme mellan apparatens baksida och väggen.

Ventilation

Den viktigaste aspekten att tänka på när ett kylskåp installeras i ett kök är ventilationen. Värmen som avlägsnas från avkylningsavdelningen måste ledas ut i atmosfären. Bristfällig ventilation kan leda till ett för tidigt kompressorfel, överdriven energiförbrukning, totalt systemavbrott och kan även leda till att apparatens garanti ogiltigförklaras. För produkter avsedda att installeras i en hög enhet bör följande krav uppfyllas:

- Ett luftintag bör finnas någonstans i skåpet så att luft utifrån kan komma in.
- Ett urtag bör göras i sockeln under kylen/frysen och förses med medföljande luftventilationsgaller.
- Alternativt kan en tunn sektion av sockeln avlägsnas för att låta luft

komma in i enheten (600 x 10 mm rekommenderas).

- Överdelen av skåpet behöver ventileras in i rummet.. Rekommenderad storlek på ventilationsöppningen: 500 x 30 mm. Om möblerna inte låter luft utifrån komma in i rummet bör en sockelventilation eller annan typ av ventilation installeras för att säkerställa ett naturligt luftflöde.
- Det bör finnas utrymme på baksidan av skåpet så att kall luft kan dras ned över kondensorn. 500 x 35 mm rekommenderas.

För att apparaten ska fungera korrekt är det viktigt att överdelen av inbyggnadsenheten inte är blockerad. Ett kanaldjup på 40-50 mm är normalt för de flesta enheter.

Ett ventilationshål krävs i enhetens sockel. Detta låter luft dras över kompressorn och värmeväxlaren. Ett dekorativt galler medföljer apparaten för att ge denna ventilation ett prydligt utseende. Alternativt kan det erforderliga luftflödet erhållas genom att ta bort en tunn sektion av sockeln (min. 600 x 10 mm rekommenderas).

En tumregel är att ju mer luft som kan komma in och ut, desto bättre och effektivare fungerar produkten.

Installation i skåpet

Be en eller två personer hjälpa dig att manövrera in apparaten i skåpet. Apparaten har två metallplattor vid basen. Fäst medföljande vita distanser (figur 8) vid dessa plattor, se figur 9.

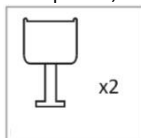

Figur 7

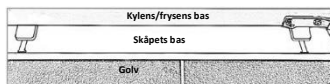

Figur 9

Se till att distansernas läppar är i nivå med läppen på skåpets bas.

Med apparatens bas korrekt inriktad med skåpets bas bör metalltrimningen på apparatens ovansida vara jäms med skåpets kant (om inte, se till att basen är inriktad enligt figur 9 och att metalltrimningen, se figur 10, inte är skadad).

Säkra toppen av apparaten mot toppen av skåpet genom metalltrimningens skruvhål märkta "T" i figur 10.

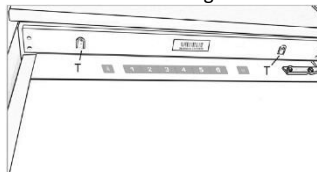

Figur 10

Avlägsna de vita distanserna från basplattorna och säkra plattorna mot skåpets bas med fyra av de medföljande skruvarna. Sätt tillbaka distanserna.

Montering av fasciadörrar

- Se till att det är ett gap på 3-4 mm mellan den icke gångjärnsförsedda sidan och skåpets vägg.
- Lokalisera glidstycket i fästet och fixera glidstycket mot fasciadörren 20-22 mm från kanten av fascian såsom visas i figur 11. Se till att glidstycket är positionerat centralt och horisontellt inne i fästet. Dra åt ordentligt för hand.
- Fyll gapet på den icke gångjärnsförsedda sidan med medföljande packning/tätningssremsa såsom visas i figur 12.
- Det slutliga utseendet på dörrglidstyckena bör vara som de som

visas i figur 14 med 2 glidstycken på plats.

- Kontrollera att apparatens dörrar öppnar, stänger och tätar ordentligt. När du är klar, och om du är nöjd med apparatens passning i skåpet, böj och snäpp delarna av de vita distanserna märkta "S" såsom den prickade konturen visar i figur 13. Lämna resten av distanskåpan på plats över metallplattorna.

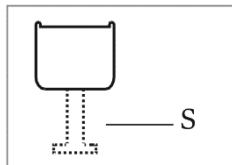

Figur 13

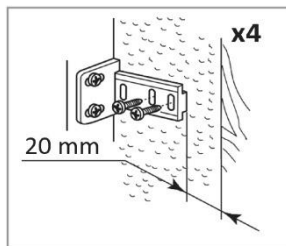

Figur 11

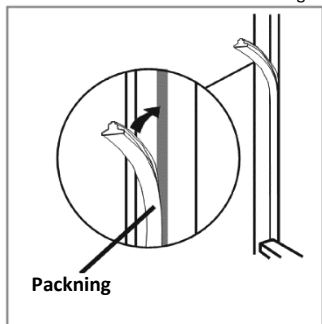

Figur 12

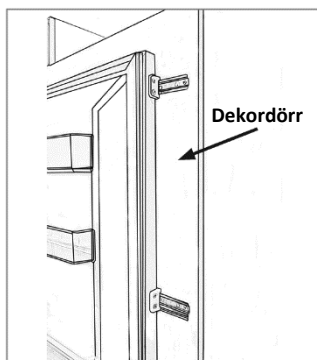

Figur 14

Viktigt: När installationen är klar, kontrollera att apparaten är säkrad inom enheten och att dörren/dörrarna stänger och öppnar ordentligt. Om inget motstånd känns av från dörrtätningarna när dörrarna öppnas beror detta antagligen på att apparaten och/eller dekadordörrarna inte är monterade korrekt.

Vända dörrarnas upphängning

Vi rekommenderar att du ber någon om hjälp för att stödja dörrarna när denna åtgärd utförs.

1. Bänd försiktigt loss täckkåpan för det övre gångjärnet och lossa skruvarna som fäster det övre gångjärnet på apparaten. Du bör stödja den övre dörren när detta utförs.
2. Avlägsna varsamt den övre dörren och placera den på en säker plats. Observera att det är flera distanser mellan dörren och gångjärnet: notera hur många och deras placering.
3. Avlägsna det mittere gångjärnet genom att lossa skruvarna som fäster det på apparaten. Stöd den nedre dörren när detta utförs.
4. Avlägsna den nedre dörren och placera den på en säker plats. Notera åter placeringen av eventuella distanser.
5. Flytta det tidigare övre gångjärnet till motsatta sidan längst ned.
6. Montera den nedre dörren med eventuella distanser och placera det

mittre gångjärnet på dörren. När täckkåporna har avlägsnats, fixera gångjärnet säkert på apparaten.

7. Flytta det tidigare nedre gångjärnet till motsatta sidan längst upp. Montera den övre dörren och det "nya" övre gångjärnet och fixera säkert på apparaten.

8. Sätt de mittre täckkåporna och det övre gångjärnets täckkåpor på plats för att slutföra proceduren.

9. Skruva loss alla fyra glidfästen från dörrarna och flytta över dem till sidan längst bort från de nya gångjärnspositionerna innan dekdörren sätts på plats.

Kontrollera att dörren tätar ordentligt:

Det är normalt att tätningen trycks ihop när dörren har vänts. Med dörren stängd, använd en hårtork för att expandera tätningen och fylla gapet mellan dörren och kylan.

Håll inte hårtorken för nära apparaten eftersom detta kan skada tätningen. Ett avstånd på cirka 10 cm bör vara tillräckligt.

När du är klar, låt dörren och tätningen kallna innan du tar i dem. Sedan bör tätningen sitta på plats.

AVYTTRANDE AV GAMLA APPARATER



Apparaten är märkt enligt EU-direktiv 2012/19/EU om avfall som utgörs av eller innehåller elektrisk och elektronisk utrustning (WEEE-avfall).

WEEE-avfall innehåller både förorenande ämnen (som kan orsaka miljöskador) och grundläggande komponenter (som kan

återanvändas). Det är viktigt att WEEE-avfall behandlas på rätt sätt, så att alla förorenande ämnen omhändertas och att allt material samlas in och återvinns.

Även som privatperson spelar du en viktig roll i att WEEE-avfall inte orsakar miljöskada och det är av största vikt att följa vissa grundläggande regler:

- WEEE-avfall ska inte behandlas som hushållsavfall.
- WEEE-avfall ska lämnas in på godkända kommunala eller privata återvinningsstationer. I många länder går det att beställa hämtning av större volymer WEEE-avfall.

I många länder går det att återlämna den gamla apparaten till butiken när du köper en ny. De måste då ta emot den utan extra kostnad så länge som den är av samma produktslag och har samma funktioner som den apparat som ursprungligen levererades.

Överensstämmelse

Genom  att markera produkten med bekräftar vi överensstämmelse med alla relevanta europeiska säkerhets-, hälso- och miljökrav som är tillämpliga i lagstiftningen för denna produkt.

Energibesparing

För bättre energibesparing rekommenderar vi:

- Installera inte apparaten i närheten av värmekällor eller i direkt solljus, på en plats med god ventilation.
- Undvik att placera varm mat i kylskåpet, för att undvika att kylskåpstemperaturen höjs och kompressorn drivs kontinuerligt.
- Packa inte livsmedlen så tätt att luftcirkulationen hindras.
- Frosta av apparaten om det bildats is som förhindrar att kylan sprids.
- Vid strömavbrott rekommenderar vi att du håller kylskåpsdörren stängd.
- Öppna dörrarna så lite och under så kort tid som möjligt
- Ställ inte in termostaten på alltför låga temperaturer.
- Avlägsna damm på apparatens baksida

Takk for at du kjøpte dette produktet. For å få best mulig resultat er det viktig at du leser nøye gjennom denne bruksanvisningen før du tar i bruk kjøleskapet. All dokumentasjon må tas vare på for senere bruk eller eventuell overlevering i tilfelle eierskifte. Produktet er kun ment å skulle brukes i private husholdninger eller lignende miljøer, derunder:

- personalkjøkkener i butikker, på kontorer eller i andre arbeidsmiljøer
- på gårder, av gjester på hoteller, moteller og andre typer innkvarteringer
- på pensjonater
- catering-tjenester og lignende tjenester der det ikke er snakk om butikksalg.

Enheten skal kun brukes til å oppbevare matvarer. All annen bruk anses som farlig, og vil gjøre at produsenten fratras alt erstatningsansvar. Det anbefales at du setter deg inn i garantivilkårene. For å sikre feilfri drift og best mulig resultat fra enheten er det svært viktig at du leser nøye gjennom disse instruksjonene. Hvis du ikke følger instruksjonene, kan du miste retten til gratis service i garantiperioden.

SIKKERHETSINFORMASJON

Denne veiledningen inneholder viktig sikkerhetsinformasjon. Vi anbefaler at du oppbevarer veiledningen trygt og enkelt tilgjengelig, slik at du kan få størst mulig utbytte av enheten.

Kjøleskapet inneholder kjølegass (R600a: isobutan) og isolasjonsgass

(syklopentan). Disse er svært miljøkompatible, men brennbare.



Advarsel:
brannfare

Ved skader på kjølemiddelkretsen:

- unngå åpen ild og antennelseskilder.

Sørg for god ventilasjon i rommet der enheten er plassert

ADVARSEL!

- Når du rengjør/bærer enheten, må du være forsiktig så du ikke kommer borti metalltrådene for kondensatoren på baksiden, da dette kan gjøre at du skader fingrene eller produktet.
- Enheten er ikke ment å skulle stables

på/under et annet produkt. Ikke sitt eller stå oppå enheten. Du risikerer å skade deg selv eller enheten.

- For å unngå at strømkabelen kuttes eller skades må du passe på at den ikke kommer i klem under enheten når denne bæres/ flyttes.
- Vær forsiktig så du ikke skader gulvet, rør, veggtapet osv. når du plasserer enheten. Ikke flytt enheten ved å trekke i lokket eller håndtaket. Ikke la barn leke med enheten eller tukle med kontrollene. Selskapet vårt er ikke erstatningsansvarlig i tilfeller der instruksjonene ikke er fulgt.
- Ikke monter enheten på steder med fuktighet, olje eller

støv, og ikke utsett den for direkte sollys og vann.

- Ikke monter enheten nær varmeelementer eller brennbare materialer.
- Ikke forsøk å åpne lokket ved strømprudd. Hvis strømpruddet varer i mindre enn 11 timer, skal det ikke ha noe å si for de frosne matvarene. Ved lengre strømprudd må matvarene undersøkes og enten spises direkte eller tilberedes og deretter fryses på nytt.
- Det er ingen grunn til bekymring om lokket på fryseren skulle være vanskelig å åpne like etter at du har lukket det. Trykkforskjellen som gjør at dette skjer, utlignes etter noen få

minutter, og lokket kan da igjen åpnes som normalt.

- Fjern all emballasje og transportbeskyttelse før du kobler enheten til strømforsyningen.
- La enheten stå i minst 4 timer før du slår den på. Dette gir kompressoroljen tilstrekkelig tid til å stabilisere seg hvis enheten har blitt transportert horisontalt.
- Fryseren skal kun brukes til det tiltenkte formålet – det vil si oppbevaring og frysing av matvarer.
- Ikke oppbevar medisiner eller forskningsmaterialer i kjøleskapet. Materialer som krever streng temperaturregulering, kan bli forringet ved oppbevaring, eller det

kan oppstå en ukontrollert og potensielt farlig reaksjon.

- Ta støpselet ut av stikkontakten før du utfører arbeider på enheten.
- Ved levering må du kontrollere at alle deler av produktet samt tilbehør er i perfekt stand.
- Hvis det oppdages en lekkasje i kjølesystemet, må du unngå å ta på veggkontakten. Ikke bruk åpen ild. Åpne vinduet for å slippe inn luft i rommet. Ring deretter et verksted for å bestille reparasjon.
- Ikke bruk skjøteledninger eller adaptere.
- Unngå å trekke hardt i eller bøye strømledningen, og

ikke ta på støpselet mens du er våt på hendene.

- Unngå skader på støpselet og/eller strømledningen, da dette kan føre til elektrisk støt eller brann.
- Hvis strømledningen er skadet, må du få den skiftet av produsenten, en servicerepresentant for produsenten, eller en annen kvalifisert person.
- Unngå å plassere eller oppbevare brennbare og svært flyktige materialer som f.eks. eter, bensin, LPG, propangass, sprayflasker, lim eller ren alkohol nær enheten, da disse materialene kan forårsake eksplosjon.
- Ikke bruk eller oppbevar brennbare

sprayer som f.eks. spraylakk nær kjøleskapet. Dette kan forårsake eksplosjon eller brann.

- Gjenstander og/eller beholdere som er fylt med vann, skal ikke plasseres oppå enheten.
- Bruk av skjøteledninger og multiadaptere er ikke anbefalt.
- Ikke forsøk å brenne enheten. Vær forsiktig så du ikke skader kjølekretsen/-rørene på enheten under transport og bruk. Hvis det har oppstått skader på enheten, må den holdes unna ild og potensielle antenneskilder. Luft straks rommet der enheten er plassert.
- Kjølesystemet som er plassert bak og inni kjøleskapet inneholder

kjølemiddel. Pass derfor på at rørene ikke skades.

- Elektrisk utstyr skal ikke brukes i matoppbevaringsrommene i enheten med mindre utstyret er anbefalt av produsenten.
- Unngå skader på kjølekretsen.
- Hvis du ønsker å fremskynde avrimingen, må du bruke metoder/utstyr som produsenten har anbefalt.
- Elektrisk utstyr skal ikke brukes i matoppbevaringsrommene med mindre utstyret er anbefalt av produsenten.
- Ikke ta på de interne kjøleelementene (særlig ikke når du er våt på hendene). Dette kan føre til sprekkdannelse eller

personskader.

- Sørg for at ventilasjonsåpningene i enhetskabinettet eller den innebygde strukturen ikke blokkeres.
- Ikke forsøk å fjerne rim ved hjelp av spisse eller skarpe gjenstander som for eksempel kniver eller gaffler.
- Aldri bruk hårtørker, elektriske varmeovner eller lignende elektrisk utstyr for å avrime enheten.
- Ikke forsøk å skrape bort rim eller is med kniv eller en annen skarp gjenstand. Kjølekretsen kan da bli skadet, og det kan lekke ut væske som kan forårsake brann eller øyeskader.
- Ikke forsøk å fremskynde avrimingen ved hjelp

av mekaniske enheter eller annet utstyr.

- Ikke under noen omstendigheter forsøk å få fortgang på avrimingen ved å bruke åpen ild, elektrisk utstyr som f.eks. varmeovner, damprensjøringsutstyr, stearinlys, oljelamper eller lignende.
- Ikke vask kompressoren med vann. Tørk av grundig med en tørr klut etter rengjøring for å unngå rust.
- Det anbefales å holde støpselet rent, da støvansamlinger kan medføre brannfare.
- Produktet er kun ment å skulle brukes i private husholdninger.
- Hvis produktet monteres eller brukes i annet enn bolighus (f.eks. i kommersielle bygninger), opphører

garantien å gjelde.

- Produktet må monteres, plasseres og brukes samsvar med instruksjonene i den medfølgende veiledningen.
- Garantien gjelder kun nye produkter, og kan ikke overføres hvis produktet selges videre.
- Selskapet vårt kan ikke holdes ansvarlig for eventuelle tilfeldige skader eller følgeskader.
- Garantien begrenser ikke på noen måte de lovfestede rettighetene du har.
- Ikke forsøk å reparere kjøleskapet. Alle eventuelle arbeider må utføres av kvalifisert personell.

BARNESIKKERHET!

- Hvis du kasserer et gammelt produkt som

har lås eller klinke på døren, må du passe på å sikre denne slik at barn ikke kan bli innesperret.

- Enheten kan brukes av barn fra åtte år, personer som mangler erfaring med / kunnskap om produktet, eller personer som har nedsatt fysisk, sensorisk eller mental funksjonsevne. Dette forutsetter imidlertid at bruken skjer under tilsyn, eller at nevnte brukere får opplæring i hvordan enheten skal benyttes, og forstår risikoene knyttet til enheten.
- Ikke la barn leke med enheten. Ikke la barn rengjøre eller vedlikeholde enheten uten tilsyn.

NO

Før første gangs bruk

Du må la kjøleskapet "sette seg" i minst tjuefire timer før du slår på strømmen.

Vi anbefaler at du vasker innsiden av apparatet før første gangs bruk. Bruk en blanding av natron og varmt vann og tørk deretter innsiden grundig.

Merk:

Apparatet vil starte på temperaturinnstilling 3 og fungere kontinuerlig til det kommer ned til korrekt temperatur.

Hvis apparatet er slått av bør du la det gå fem minutter før du slår det på igjen, for å forebygge unødvendig skade på kompressoren.

Bruk av kjøleskapet

- Putt aldri væsker inn i kjøleskapet uten å sette på lokk eller dekke dem til.

- Putt aldri varm mat inn i kjøleskapet.

Varm mat må kjøles ned til romtemperatur før den settes inn i kjøleskapet.

- Ingen ting må lene seg mot bakveggen på kjøleskapet, da dette vil føre til frost og mulige kondensproblemer som det kan være vanskelig å fjerne.

- Pass på at maten er ren og tørk av eventuelt overflødig vann før du setter den inn i kjøleskapet.

- Ikke overfyll kjøleskapet. Det må være nok plass mellom matvarene til at den kalde luften kan sirkulere.

Bruk av fryseren

- Fryserdelen er kun laget for å oppbevare frossen mat.

- Du må aldri sette varm mat rett inn i fryseren. La maten kjøles helt ned før du setter den inn i fryseren.

- Oppbevar mat i små pakninger. Dette reduserer innfrysingstiden og bedrer kvaliteten på maten etter tining.

- Mat som har blitt tint må ikke frysers igjen. Bare tin så mye mat du trenger, slik at du unngår matsvinn.

- Drikke i flasker eller bokser må ikke oppbevares i fryserdelen, da disse vil kunne eksplodere.

Fuktighetsregulering i

grønnsakskuffen

Grønnsakskuffen i dette apparatet har en bryter for fuktighetsregulering.

Grønnsaker og lignende produktet som er gjenstand for inntørking (f.eks. Spinatblader, urter som basilikum, etc.), bør oppbevares i grønnsakskuffen. Reguleringsbryteren skal være lukket (til høyre). Ved å holde reguleringsbryteren lukket holdes vanndampen inne i skuffen, og dermed holder grønnsakene seg sprø og friskere lenger.

På den annen side bør frukt som kan ha lett for å råtne oppbevares i grønnsakskuffen med fuktighetsreguleringsbryteren helt åpen (helt til venstre). På denne måten slipper gasser som kommer fra enkelte produkter og som framskynder forråtnelsesprosessen ut fra grønnsakskuffen.

Oppbevaring

Kjøleskapsdelen er for kortvarig oppbevaring av mat. Selv om det holdes en lav temperatur, anbefaler vi ikke langvarig oppbevaring av mat.

Siden den kalde luften sirkulerer inne i kjøleskapet kan temperaturen variere mellom de forskjellige delene. Derfor bør maten oppbevares på forskjellige steder i henhold til hva slags mat det er snakk om. Seksjon 7 er den kaldeste delen av kjøleskapet.

1. Smør, ost, etc.
2. Mat i krukker og flasker
3. Drikke, f.eks. melk
4. Stekt eller kokt mat
5. Yoghurt, syltetøy etc.
6. 75cl flasker eller ferdige retter, etc.
7. Fersk kjøtt og fisk
8. Frukt og grønnsaker

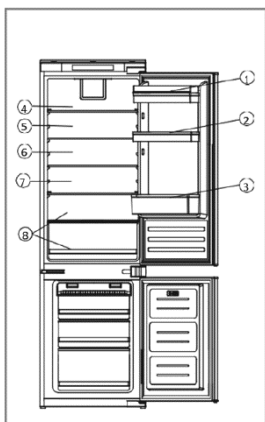

Fig.1

Hyllene i kjøleskapet kan flyttes avhengig av hvilke oppbevaringsbehov du har i kjøleskapsdelen.

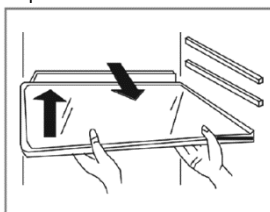

Fig.2

For å flytte hyllene løfter du opp den bakre delen og trekker den deretter utover. For å sette den på plass igjen lar du hylla gli tilbake inn i sporet og senker deretter den bakre delen.

Vinstativet kan benyttes eller fjernes etter behov.

Kontrollpanel



Fig.3

A. Temperaturreguleringssensor for kjøleskapet

Denne tasten brukes til å regulere temperaturen inne i kjøleskapet. Trykk på sensoren en gang for å aktivere reguleringen, og deretter så mange ganger som nødvendig til det ønskede

nivået er valgt. Innstillingsmulighetene varierer fra 1 til 6, der 1 er det varmeste og 6 er det kaldeste.

Merk: Så fremt det er mulig bør du unngå å ha temperaturinnstillingen på 6 hele tiden. Dette vil bidra til å lette belastningen på kompressoren og på kjølesystemet.

B. Display for temperaturinnstilling i kjøleskapet

Displayet vil vise den gjeldende temperaturinnstillingen.

Temperaturjusteringen går syklisk gjennom dette displayet.

Merk: Du bruker ikke tallene 1 til 6 for å endre temperaturen. I stedet bruker du kjøleskapets

temperaturreguleringssensor (A).

C. På-knappen

Bruk denne sensoren til å slå apparatet av og på (standbymodus). Sensoren vil tennes når apparatet er av.

Vedlikehold og rengjøring

Koble alltid apparatet fra strømforsyningen før rengjøring eller vedlikehold.

Kjøleskap- og fryserdelen må vaskes med en løsning av natron og lunke vann. Ikke bruk slipende produkter eller vaskemidler. Etter vask må du skylle og tørke skikkelig.

Rengjør hyllene og dørhyllene for seg selv for hånd med en mild løsning av oppvaskmiddel og vann. Ikke sett dem i oppvaskmaskinen.

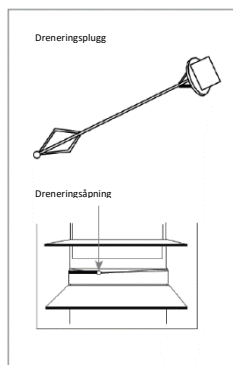

Fig.4

Dreneringsåpningen på baksiden av kjøledelen må rengjøres regelmessig for å hindre at avrimsingsvannet samler seg opp inne i kjøledelen. Dreneringspluggen kan brukes til å rengjøre dreneringsåpningen.

Hvis apparatet ikke skal brukes over lengre tid må du koble fra og rengjøre produktet. Dørene må stilles på gløtt slik at du unngår at det dannes mugg og vond lukt.

Avrime kjøleskapet

Kjøleskapet er selvavrimende. Alt eventuelt vann som dannes vil renne ut av kjøleskapet gjennom kanalen på baksiden av kjøleskapet, med mindre dreneringsåpningen er blokkert. Det er viktig å holde denne kanalen fri til enhver tid. Bruk det medfølgende verktøyet. Avrimsingsvannet samles opp i fordampingskaret på baksiden av apparatet og fordamper ved fordamping.

Avrime fryseren

Fryseren har et no frost-system som er laget for å forebygge oppbygging av is. Under normal bruk skal det ikke være noe behov for å avrime frysesystemet regelmessig.

Som en hjelp under service eller vedlikehold har apparatet en tvungen avrimsingsmodus som kan aktiveres ved å ta på og holde inne sensorene A og C i fig. 3 i omtrent 3 sekunder.

Temperaturreguleringssensoren i kjøleskapet (A) vil blinke for å bekrefte at den tvungne avrimsingsfunksjonen er aktivert. Denne funksjonen skal automatisk deaktiveres når frysertemperaturen har falt mellom 10 og 12 °C.

Merke: Hvis du regelmessig opplever at det samler seg opp mye is, eller dammer av vann i fryserdelen er det sannsynlig at døren ikke er skikkelig tett. Dette kan skyldes en defekt dørpakningen eller en feilaktig montert eller for tung møbeldør. For mer informasjon se feilsøkingdelen om is.

Feilsøking

Hvis du har problemer med apparatet ditt bør du kontrollere feilsøkingen før du ringer kundeservice.

Hvis apparatet ikke fungerer må du sjekke:

- Om det ikke kommer strøm til apparatet.
- At sikringsdekelet er intakt og at sikringen ikke har gått.
- At kjøleskapet ikke har blitt slått av.
- Stikkontakten fungerer korrekt. For å kontrollere dette kobler du til et annet elektrisk apparat for å se om stikkontakten er defekt.

Hvis apparatet fungerer, men ikke veldig bra, må du sjekke:

- At apparatet ikke er overfylt.
- At termostaten er stilt inn til en passende temperatur.
- At dørene er skikkelig stengt.
- At kjølesystemet på baksiden av apparatet er rent og støvfritt, og at det ikke er i kontakt med bakveggen.
- At det er nok ventilasjon på siden og bakveggene.

Hvis apparatet er støyende, må du sjekke:

- At apparatet er i vater og stabilt.
- At sideveggene og bakveggene er frie, at det ikke er noe som er plassert på eller hviler mot apparatet.

- Merk: Kjølegassen i kjøleskapet kan lage en boblende eller gurglende lyd, selv når kompressoren ikke er i funksjon.

Hvis apparatet piper må du kontrollere:

- At dørene er lukket. Etter at døren har vært åpen i 60 sekunder vil det utløses en alarm.

Hvis det er vann i bunnen av kjøleskapet må du kontrollere:

- At ikke noe blokkerer dreneringsåpningen på baksiden av kjølerommet.

Hvis det har dannet seg is på baksiden av kjøleskapet:

- Det er normalt at det dannes noen isdråper på bakveggen av kjøleskapet. Dette er ikke en feil ved apparatet.
- Kontroller at det ikke er plassert noen ting inne i kjøleskapet som kommer i kontakt med bakveggen.
- Sjekk at det er litt motstand når du åpner døren til apparatet. Hvis den åpnes uten noen motstand kan det bety at dørpakningen må skiftes ut.
- Sjekk at dørpakningen er fri for vridninger, skitt eller skader. Hvis du oppdager dette og ikke klarer å løse problemet selv må du kontakte kundeservice slik at pakningen kan skiftes ut.
- Dette kan skyldes at møbeldøren(e) ikke har blitt skikkelig montert. Hvis du er usikker kan du be installatøren din om å sjekke møbeldørene.

Hvis det har dannet seg for mye is inne i fryseren:

- Sjekk at det er litt motstand når du åpner døren til apparatet. Hvis den åpnes uten noen motstand kan det bety at dørpakningen må skiftes ut.
- Sjekk at dørpakningen er fri for vridninger, skitt eller skader. Hvis du oppdager dette og ikke klarer å løse problemet selv må du kontakte kundeservice slik at pakningen kan skiftes ut.
- Dette kan skyldes at dekdørene(e) ikke har blitt skikkelig montert. Hvis du er usikker kan du be installatøren din om å sjekke dekdørene.

Installasjon

Dette apparatet må aldri installeres i nærheten av varmekilder, f.eks. varmeelementer eller ovner, og heller ikke på fuktige steder.

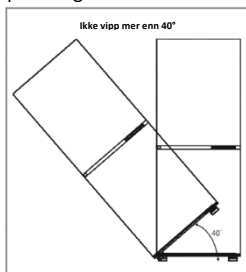

Fig.5

Be om hjelp fra en eller to andre personer under installasjon av dette apparatet. Dette apparatet kan ha skarpe kanter. Bruk egnet PVU for denne oppgaven og omgivelsene.

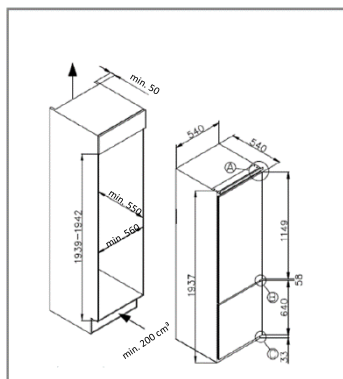

Fig.6

- For å garantere at apparatet er i vater må du bruke de høyderegulerbare føttene foran på apparatet.
- Kjølesystemet på baksiden av apparatet må ikke komme nær bakveggen. Jo større mellomrom, jo bedre.
- Apparatet må installeres med egnet ventilasjon. Pass på at det er en klaring over apparatet slik at det kan komme ut luft og at det er rom

mellom baksiden av apparatet og veggen.

Ventilasjon

Det viktigste man må ta hensyn til ved installasjon av kjøleskap i et montert kjøkken er ventilasjonen. Varmen som fjernes fra kjølerommet må spres ut i atmosfæren. Feilaktig ventilasjon kan føre til tidlig kompressordefekt, overdrevent energiforbruk, total systemfeil og vil kunne ugyldiggjøre garantien som følger med apparatet. For produkter som skal installeres i et høyt skap må følgende krav oppfylles:

- Det må sørges for et luftinntak et eller annet sted i møbelet for at de skal kunne komme inn luft.
- Det må skjæres ut en åpning i sokkelen under kjøleskapet/fryseren og dette dekkes pent til ved å bruke den medfølgende ventilasjonsristen.
- Alternativt kan en tynn del av sokkelen fjernes slik at det kommer luft inn til enheten (anbefalt 600 mm x 10 mm).
- Toppen på møbelet trenger også ventilasjon ut til rommet. Anbefalt størrelse for lufteåpningen: 500 x 30mm. Hvis møbelet ikke tillater fri luft inn til rommet må det lages en ventilasjon i sokkelen eller en annen form for ventilasjon, slik at det garanteres en naturlig luftstrøm.
- Det må være nok plass på baksiden av møbelet til at kjølig luft skal kunne føres over kondensatoren. Anbefalt: 500 x 35mm

For korrekt funksjon av apparatet er det viktig at den øvre delen av møbelet det

plassere i ikke er blokkert. En kanaldybde på 40-50 mm er normalt for de fleste enheter.

Det må lages en ventilasjonsåpning i sokkelen på enheten, på den måten kan luft

føres over kompressoren og varmevekslingen. En dekorativ rist følger med apparatet for at denne lufteåpningen skal se pen ut. Alternativt kan den nødvendige luftstrømmen oppnås ved å fjerne et tynt lag av sokkelen (anbefalt minimum 600 mm x 10 mm).

En tommelfingerregel er at jo mer luft som kan komme inn og ut, jo bedre og mer effektivt vil produktet fungere.

Installasjon i skapet

Få hjelp av en annen og manøvrer apparatet inn i skapet. Det er to metallplater nederst på apparatet. Fest de medfølgende hvite avstandsstykkene (Fig. 8) til disse platene, som vist Fig. 9.

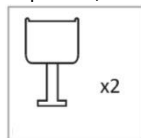

Fig.7



Fig.9

Sørg for at kantene på avstandsstykkene er på linje med kanten på basen til skapet.

Med basen på apparatet plassert korrekt på linje med kanten på møbelet skal metallkanten øverst på apparatet være plassert i flukt med møbelkanten (hvis den ikke er det, må du kontrollere at basen er korrekt plassert på linje som i Fig.9, og at metallkanten i Fig. 10 ikke er skadet).

Sikre toppen av apparatet til toppen av skapet gjennom metallskruellene merket 'T' i fig. 10.

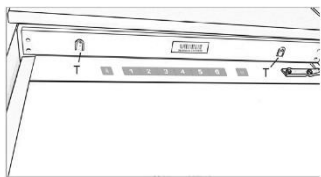

Fig.10

Fjern de hvite avstandsstykkene fra baseplatene og sikre platene til skapbasen med bruk av de medfølgende skruene. Sett på plass avstandsstykkene igjen.

Montere møbeldørene

- Sørg for at det er et mellomrom på 3 til 4mm mellom den ikke-hengslede siden og skapveggen.
- Plasser glideren i braketten og fest glideren til møbeldøren 20 til 22mm fra kanten på døren som vist i figur 11. Sørg for at glideren er plassert sentralt og horisontalt inne i braketten. Stram sikkert for hånd.
- Fyll åpningen på den ikke-hengslede siden med de medfølgende pakningen/tetningsstrimmelen, som vist i Fig. 12.
- Det endelige resultatet av dørglidene skal være lignende som det som vist i Fig. 14, som viser to glidere på plass.
- Kontroller at apparatets dører åpnes, lukkes og tettes skikkelig.

Når du er ferdig, og hvis du er fornøyd med monteringen av apparatet i skapet, bøyer og kniper du av delene av de hvite avstandsstykkene som er merket med 'S', som vist med den stiplede linjen i fig. 13. La resten av avstandstykket dekke over metallplatene.

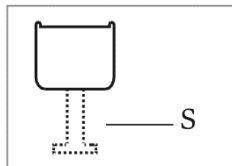

Fig.13

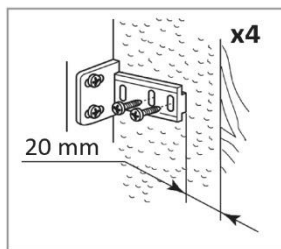

Fig.11

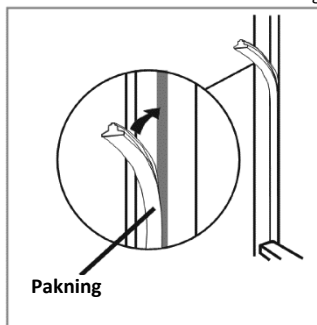

Fig.12

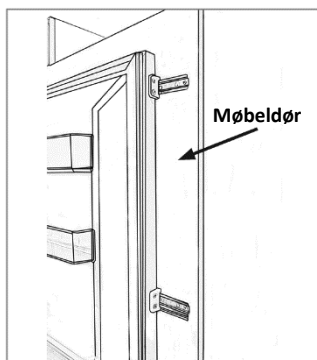

Fig.14

Viktig: Etter å ha fullført installasjonen må du kontrollere at apparatet er sikret inne i enheten og at døren(e) åpnes og lukkes skikkelig. Hvis det ikke er noen motstand i dørpakningene når du åpner dørene er det sannsynlig at apparatet og/eller møbeldørene ikke er skikkelig montert.

Snu apparatets dører

Vi anbefaler at du får hjelp av en annen person som hjelper deg å holde dørene mens du gjennomfører denne operasjonen.

1. Ta forsiktig av dekslet på den øverste hengselen og løsne de fire skruene som fester den øverste hengselen til apparatet. Støtt opp den øvre døren mens du gjør dette.

2. Fjern den øverste døren forsiktig og plasser den på et trygt sted. Vær oppmerksom på at det er avstandsstykker mellom døren og hengselen. Noter hvor mange det er og hvor de er plassert.

3. Fjern den midtre hengselen ved å fjerne skruene som fester den til apparatet. Støtt opp den nedre døren mens du gjør dette.

4. Fjern den nederste dørene og plasser den på et trygt sted. Legg merke til plasseringen av eventuelle avstandsstykker.

5. Flytt den forrige topphengselen til den nederste plassen på motsatt side.

6. Sett den nedre døren på plass igjen med bruk av eventuelle avstandsstykker og plasser den midtre hengselen på døren. Etter å ha fjernet dekslene fester du hengselen sikkert til apparatet.

7. Flytt den tidligere nederste hengselen til den øverste plassen på motsatt side. Sett den øvre døren på plass igjen med den "nye" topphengselen og fest den sikkert til apparatet.

8. Sett på plass dekslene på den sentrale og den øverste hengselen igjen for å fullføre prosessen.

9. Løsne alle fire glidebrakettene fra dørene og bytt dem over til den siden som er lengst fra de nye hengselposisjonene, før møbeldøren monteres.

Sikre alle dørpakningene korrekt:

Det er normalt at pakningen klemmes sammen etter at døren har blitt byttet om. Mens døren er lukket bruker du en hårføner til å utvide pakningen og

fylle mellomrommet mellom døren og hoveddelen på apparatet.

Pass på at du ikke bruker hårføner for nær apparatet, da dette vil kunne skade pakningen. En avstand på omtrent 10 cm burde være passende.

Når du er ferdig må du la pakningen og døren avkjøles før du tar på dem. Nå skal pakningen forbli i posisjon.

VANHOJEN LAITTEIDEN HÄVITTÄMINEN



Tämä laite on merkitty eurooppalaisen sähkö- ja elektroniikkalaiteromudirektiivin (WEEE) 2012/19/EU mukaisesti.

Sähkö- ja elektroniikkalaiteromu sisältää saastuttavia aineita (jotka voivat aiheuttaa haittaa ympäristölle) ja peruskomponentteja (jotka voidaan käyttää uudelleen). On tärkeää, että sähkö- ja elektroniikkalaiteromu toimitetaan erikoiskäsittelyyn, jotta siitä voidaan poistaa kaikki saastuttavat aineet ja ne voidaan käsitellä asianmukaisesti ja jotta kaikki materiaalit voidaan kerätä ja kierrättää.

Yksityishenkilöillä on tärkeä tehtävä varmistaa, että sähkö- ja elektroniikkalaiteromusta ei tule ympäristöongelmaa. Seuraavien perussääntöjen noudattaminen on tärkeää:

- Sähkö- ja elektroniikkalaiteromua ei saa käsitellä kotitalousjätteenä.
- Sähkö- ja elektroniikkalaiteromu on toimitettava jätehuolto-organisaation tai rekisteröityjen yhtiöiden ylläpitämiin asianmukaisiin keräyspisteisiin. Monissa maissa on suurikokoisen sähkö- ja elektroniikkalaiteromun kotikeräyspalveluja.

Monissa maissa voit uuden laitteen oston yhteydessä palauttaa vanhan laitteesi jälleenmyyjälle, jonka on vastaanotettava veloitusetta yksi vanha laite yhtä uutta laitetta kohden, mikäli laite on vastaavaa lajia ja vastaa toiminnoiltaan toimitettua laitetta.

Vaatimustenmukaisuus

Tuotteessa oleva **CE**-merkintä vahvistaa, että tuote on kaikkien oleellisten, sovellettavien lakeja noudattavien eurooppalaisten turvallisuus-, terveys- ja ympäristövaatimusten mukainen.

Energiansäästö

Energian säästämiseksi suosittelemme seuraavaa:

- Asenna laite etäälle lämmönlähteistä ja suorasta auringonvalosta hyvin ilmastoituun huoneeseen.
- Älä laita jääkaappiin kuumaa ruokaa, jotta sisälämpötila ei nouse ja kompressorin ei tarvitse olla jatkuvasti päällä.
- Älä pidä jääkaapissa liikaa ruokaa, jotta ilma pääsee kiertämään hyvin.
- Sulata laite, mikäli siinä on jäätä, jotta kylmyys siirtyy tehokkaammin.
- Mikäli sähkövirta on katkennut, jääkaapin ovi kannattaa pitää suljettuna.
- Pidä laitteen ovia avattuina mahdollisimman vähän.
- Älä säädä lämpötilaa liian kylmäksi.
- Poista laitteen taakse kertynyt pöly.

Kiitos, että ostit tämän tuotteen.

Lue tämä käyttöopas huolellisesti ennen jääkaapin käyttämistä, jotta sen suoritusaste olisi paras mahdollinen. Säilytä kaikki asiakirjat myöhempä käyttöä tai toisia omistajia varten. Tuote on tarkoitettu yksinomaan kotitalouskäyttöön ja vastaaviin tarkoituksiin, kuten:

- henkilöstökeittiöt kaupoissa, toimistoissa ja muissa työympäristöissä
 - maatilat, hotellien, motellien ja muiden majatalojen asiakkaiden käyttöympäristöt
 - aamiaismajoitus (Bed & Breakfast)
 - pitopalvelut ja vastaavat, ei jälleenmyynti.
- Laitetta saa käyttää vain elintarvikkeiden säilyttämiseen. Kaikki muu käyttö katsotaan vaaralliseksi, eikä valmistaja ole vastuussa mistään vaurioista. Suosittelemme myös kiinnittämään huomiota takuuehtoihin. On tärkeää, että luet nämä ohjeet huolellisesti, jotta saat parhaan mahdollisen suorituskyvyn ja laite toimii ilman häiriöitä. Näiden ohjeiden noudattamatta jättäminen saattaa evätä oikeuden ilmaisiin korjauksiin takuuajana.

TURVALLISUUSTIEDOT

Tässä oppaassa on paljon tärkeitä turvallisuustietoja. Suosittelemme säilyttämään ohjeet turvallisessa paikassa, jotta niitä on helppo käyttää ja laitteesta saadaan hyvä käyttökokemus.

Jääkaapin sisällä on kylmäaineakaasia (R600a: isobutaani) ja eristekaasia (syklopentaani), jotka ovat ympäristöystävällisiä, mutta kuitenkin herkästi syttyviä.



Huomio: tulipalon vaara

Jos jäähdytyspiiri vaurioituu:

- Vältä avotulta ja sytytyslähteitä.

Tuuleta huolellisesti tila, jossa laite sijaitsee

VAROITUS!

- Ole varovainen, kun puhdistat/kannat laitetta, jotta et kosketa lauhduttimen metallilankoja laitteen takana. Ne voivat vahingoittaa sormia ja käsiä tai vaurioittaa tuotetta.
- Tätä laitetta ei ole suunniteltu minkään toisen laitteen päälle tai alle. Älä istu tai seiso laitteen päällä. Sitä ei ole suunniteltu tällaiseen käyttöön. Voit loukkaantua itse tai laite voi saada vaurioita.
- Varmista, ettei

virtajohto jää kiinni laitteen alle kantamisen/siirtämisen aikana tai sen jälkeen, jotta vältät johdon katkeamisen tai vaurioitumisen.

- Varo vaurioittamasta lattiaa, putkia, lattiapäällysteitä jne., kun sijoitat laitetta. Älä siirrä laitetta kannesta tai kahvasta vetämällä. Älä anna lasten leikkiä laitteella tai peukaloida sen säätimiä. Yhtiömme kieltäytyy hyväksymästä mitään vastuuta, jos ohjeita ei ole noudatettu.
- Älä asenna laitetta kosteaan, öljyiseen tai pölyiseen paikkaan, äläkä altista sitä suoralle auringonpaisteelle tai vedelle.
- Älä asenna laitetta lähelle lämmittimiä tai syttyviä materiaaleja.
- Älä avaa ovea sähkökatkon aikana. Pakasteet eivät sula, jos katkos kestää alle 11

tuntia. Jos katkos on pidempi, elintarvikkeet on tarkastettava ja syötävä heti tai valmistettava ruoaksi ja pakastettava sitten uudelleen.

- Jos pakastimen ovia on vaikea avata heti sulkemisen jälkeen, älä huolestu. Se johtuu paine-erosta, joka tasaantuu ja sallii oven avaamisen normaalisti muutaman minuutin päästä.
- Älä yhdistä laitetta sähkövirtaan ennen kuin kaikki pakkaus- ja kuljetussuojat on poistettu.
- Jos laite on kuljetettu vaaka-asennossa, anna sen seistä vähintään 4 tuntia ennen kuin kytket sen päälle, jotta lauhduttimen öljy asettuu.
- Tätä pakastinta saa käyttää vain sille määritettyyn käyttötarkoitukseen (ts. elintarvikkeiden

säilyttämiseen ja pakastamiseen).

- Älä säilytä lääkkeitä tai tutkimusmateriaaleja jääkaapissa. Materiaali, joka vaatii tarkkaa säilytyslämpötilaa, voi heikentyä tai aiheuttaa hallitsemattoman reaktion, mikä voi aiheuttaa vaaraa.
- Irrota virtapistoke pistorasiasta ennen minkään toimenpiteiden suorittamista.
- Varmista toimituksen saadessasi, että tuote ei ole vaurioitunut ja kaikki osat ja varusteet ovat hyvässä kunnossa.
- Jos jäähdytysjärjestelmässä havaitaan vuoto, älä koske seinäpistorasiaan, äläkä käytä avotulta. Avaa ikkuna ja tuuleta tila. Pyydä huoltoliikettä korjaamaan laite.
- Älä käytä jatkojohtoja tai adaptereita.
- Älä vedä tai taivuttele virtajohtoa

tarpeettomasti tai koske pistokkeeseen märillä käsillä.

- Älä vaurioita pistoketta ja/tai virtajohtoa. Se voi aiheuttaa sähköiskun tai tulipalon.
- Jos virtajohto on vaurioitunut, se täytyy viedä vaihdettavaksi valmistajalle, sen valtuuttamaan huoltoliikkeeseen tai vastaavalle ammattitaitoiselle henkilölle vaarojen välttämiseksi.
- Älä säilytä laitteen lähellä syttyviä ja erittäin haihtuvia materiaaleja, kuten eetteri, bensiini, nestekaasu, propaanikaasu, aerosolit, liimat, puhdas alkoholi jne. Nämä materiaalit voivat aiheuttaa räjähdysten.
- Älä käytä tai säilytä syttyviä suihkeita, kuten suihkutettavaa maalia, lähellä jääkaappia. Se saattaa aiheuttaa

räjähdyksen tai tulipalon.

- Älä laita vedellä täytettyjä esineitä ja/tai astioita laitteen päälle.
- Emme suosittele jatkojohtojen tai sovittimen käyttöä.
- Älä hävitä laitetta polttamalla. Vältä vaurioittamasta laitteen jäähdytyspiiriä/-putkia kuljetuksen tai käytön aikana. Mikäli vaurioituminen tapahtuu, älä altista laitetta tulelle, mahdollisille sytytyslähteille. Tuuleta tila, jossa laite on.
- Jääkaapin takana ja sisällä oleva jäähdytysjärjestelmä sisältää kylmäainetta. Vältä tästä syystä vaurioittamasta putkia.
- Älä käytä laitteen sisäpuolella sähkölaitteita, elleivät ne ole valmistajan suosittelemaa tyyppiä.
- Älä vaurioita

jäähdytyspiiriä.

- Älä käytä sulatuksen nopeuttamiseen mekaanisia välineitä tai muita kuin valmistajan suosittelemaa keinoja.
- Älä käytä sisäpuolella sähkölaitteita, elleivät ne ole valmistajan suosittelemaa tyyppiä.
- Älä kosketa sisällä olevia jäähdytyslementtejä, etenkin märin käsin, vaurioiden ja tapaturmien välttämiseksi.
- Pidä laitteen kotelossa tai rakenteessa olevat tuuletusaukot vapaina tukoksista.
- Älä käytä teräväkärkisiä tai -reunaisia esineitä, kuten veitsiä tai haarukoita, huurteen poistamiseen.
- Älä sulata laitetta hiustenkuivaajalla, sähkölämmittimillä tai muilla sähkölaitteilla.
- Älä poista huurretta tai jäätä veitsellä tai terävällä esineellä

kaapimalla.

Jäähdytyspiiri voi vaurioitua ja aiheuttaa vuotoa, mikä voi aiheuttaa tulipalon tai vahingoittaa silmiä.

- Älä käytä mekaanisia laitteita tai muita varusteita sulamisprosessin nopeuttamiseen.
- Vältä ehdottomasti käyttämästä avotulta, sähkölaitteita, kuten lämmittimiä, höyrypesureita, kynttilöitä, öljylamppuja ja vastaavia, sulatusvaiheen nopeuttamisessa.
- Älä käytä vettä kompressorin puhdistamisessa. Pyyhi se huolellisesti kuivalla liinalla puhdistamisen jälkeen ruostumisen estämiseksi.
- Suosittelemme pitämään pistokkeen puhtaana. Pistokkeen pölyjäämät voivat aiheuttaa tulipalon.

- Tuote on suunniteltu ja valmistettu vain kotitalouskäyttöön.
- Takuu mitätöityy, jos tuote asennetaan tai sitä käytetään kaupallisissa tiloissa tai muussa kuin kotitalouskäytössä.
- Tuote on asennettava, sijoitettava ja sitä on käytettävä tässä käyttöoppaassa olevien ohjeiden mukaisesti.
- Takuu koskee vain uusia tuotteita eikä se siirry tuotteen mukana, jos tuote myydään eteenpäin.
- Yhtiömme ei ole vastuussa mistään satunnaisista tai välillisistä vahingoista.
- Takuu ei millään tavalla heikennä lakisääteisiä oikeuksiasi.
- Älä tee korjauksia tähän jääkaappiin. Vain ammattitaitoinen henkilökunta saa suorittaa toimenpiteitä laitteelle.

LASTEN TURVALLISUUS!

- Jos hävität vanhan laitteen, jonka ovesa on lukko tai salpa, riko se, jotta estät lapsia jäämästä loukkuun laitteen sisälle.
- Laitetta saavat käyttää yli 8-vuotiaat lapset ja henkilöt, joiden fyysinen, aistinvarainen tai henkinen toimintakyky on rajoittunut tai joilla ei ole tarvittavaa kokemusta ja tietoa laitteen käytöstä edellyttäen, että heitä valvotaan tai opastetaan laitteen turvalliseen käyttöön, ja he ymmärtävät käyttöön liittyvät vaarat.
- Lapset eivät saa leikkiä laitteella. Lapset eivät saa tehdä puhdistus- tai kunnossapitotoimenpiteitä ilman valvontaa.

Ennen ensimmäistä käyttöä

Sinun on annettava jääkaapin seistä paikallaan vähintään 24 tuntia ennen virran päälle kytkemistä.

Suosittelaa, että puhdistat laitteen sisäpuolen ennen ensimmäistä käyttöä.

Käytä natriumbikarbonaattia ja lämmintä vettä sekä kuivaa sitten huolella sisäpuoli.

Muista:

Laitte käynnistyy lämpötila-asetuksella 3 ja se toimii jatkuvasti, kunnes saavutetaan oikea lämpötila.

Jos laite kytketään pois päältä, sinun on odotettava vähintään viisi minuuttia ennen sen uudelleen päälle kytkemistä, jotta vältetään kompressorin vahingoittuminen

Jääkaapin käyttö

• Älä koskaan laita nesteitä jääkaappiin kannettomassa astiassa.

• Älä koskaan laita kuumia ruokia jääkaappiin. Lämpimän ruuan on annettava jäähtyä huoneenlämpötilaan ennen niiden laittamista jääkaappiin.

• Mikään ei saa koskettaa jääkaapin takaseinää, koska tämä aiheuttaa huurretta sekä mahdollisia vaikeasti poistettavia tiivistymisongelmia.

• Varmista, että ruoka on puhdasta ja pyyhi kaikki ylimääräinen vesi pois ennen ruuan jääkaappiin laittamista.

• Älä täytä jääkaappia liian täyteen. Jätä riittävästi tilaa ruokien väliin, jotta viileä ilma voi kiertää riittävästi.

Pakastimen käyttö

• Pakastinosastot on suunniteltu vain pakastetun ruuan säilytykseen.

• Älä koskaan laita kuumia tai lämpimiä ruokia pakastimeen, anna niiden jäähtyä täydellisesti ennen niiden pakastimeen laittamista.

• Säilytä ruokia pienissä pakkauksissa. Tämä lyhentää pakastusaikaa ja parantaa ruuan laatua sulatuksen jälkeen.

• Kun ruoka on sulatettu, sitä ei saa pakastaa uudelleen. Sulata ainoastaan tarvitsemasi määrä ruokaa hävikkien välttämiseksi.

• Pullossa tai purkissa olevia juomia ei tulisi säilyttää pakastimessa, koska ne voivat räjähtää.

Laatikon kosteuden säätö

Tämän laitteen vihanneslaatikossa on kosteustason säädön liukukytkin. Vihannekset ja muut vastaavat helposti nahistuvat tuotteet (pinaatinlehdet, yrtit kuten basilika ym.) on säilytettävä vihanneslaatikossa ja säädön liukukytkin on pidettävä suljettuna (oikealla). Pitämällä säädön liukukytkin suljettuna vesihöyry pysyy laatikossa ja siten vihannekset säilyvät rapeampina ja tuoreempina pidempään.

Päinvastoin helposti mätänevät hedelmät on säilytettävä vihanneslaatikossa kosteuden säädön liukukytkin täysin auki (kokonaan vasemmalla). Tämä sallii tiettyjen tuotteiden tuottamien ja mätänemistä kiihdyttävien kaasujen poistumisen vihanneslaatikosta.

Säilyttäminen

Jääkaappiosasto on tarkoitettu ruuan lyhytaikaista säilytystä varten. Vaikkakin voidaan säilyttää alhaiset lämpötilat, ei suositella säilyttämään ruokia pitkään.

Koska kylmä ilma kiertää jääkaapissa, lämpötila saattaa vaihdella eri osien välillä. Siten ruuat tulisi säilyttää eri osissa kyseisen tyyppin mukaan. Osa 7 on jääkaapin kylmin paikka.

1. Voi, juustot ym.
2. Purkkiruuat ja pullot
3. Juomat, esim. maito
4. Kypsät ruuat
5. Jogurtit, säilykkeet, ym.
6. Valmisruuat tai pullot (75 cl)
7. Tuore liha ja kala
8. Hedelmät ja vihannekset

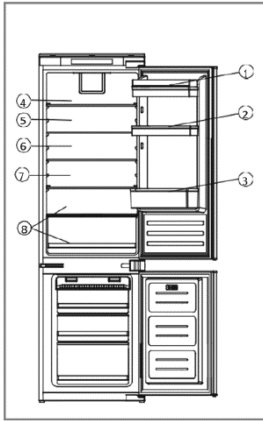

Kuva 1

Jääkaapin tasoja voidaan siirtää säilytystarpeiden mukaan jääkaapin sisällä.

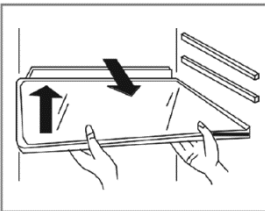

Kuva 2

Siirrä taso nostamalla ylös takaosaa ja vetämällä sitten ulospäin. Vaihda se työntämällä taso takaisin paikalleen ja alentamalla sitten takaosa. Viinipullotelineet voidaan ottaa käyttöön tai poistaa tarpeen mukaan.

Ohjauspaneeli



Kuva 3

A. Jääkaapin lämpötilan säätöanturi

Tämän painikkeen avulla säädetään jääkaapin sisälämpötilaa. Paina tätä anturia kerran säädön aktivoimiseksi ja sitten niin monta kertaa, kunnes saavutetaan haluttu taso. Asetusalue on välillä 1-6, jossa 1 on lämpimin ja 6 kylmin asetus.

Energiaa säästävän kokoonpano edellyttää, että laatikot, ruokalaatikko ja hyllyt sijoitetaan tuotteeseen. Katso yllä olevat kuvat.

Muista: Mahdollisuuksien mukaan älä käytä lämpötila-asetusta 6 jatkuvasti. Tämä vähentää kompressorin ja jäähdytysjärjestelmän kuormittamista.

B. Jääkaapin lämpötilan asetusnäyttö

Kyseisellä näytöllä näkyy valaistuna nykyinen lämpötilan asetus. Lämpötilan säätäminen tapahtuu tämän näytön kautta.

Muista: Älä käytä numeroita 1-6 lämpötilan muuttamiseksi. Sen sijaan käytä jääkaapin lämpötilan säätöanturia (A).

C. Virtapainike

Käytä kyseistä anturia laitteen kytkemiseksi päälle ja pois (valmiustila). Anturi valaistuu, kun laite on pois päältä.

Sijainti	Ehdot
1-2	Kesän tai ympäristön lämpötila välillä 25-35 ° C
3-4	Kevät, syksy tai ympäristön lämpötila välillä 15-25 ° C
5-6	Talvi tai ympäristön lämpötila välillä 5-15 ° C

Ylläpitohuolto ja puhdistus

Kytke laite aina irti virransyötöstä ennen minkään puhdistus- tai huoltotoimenpiteen suorittamista. Jääkaappi- ja pakastinosastot on puhdistettava käyttämällä natriumbikarbonaattia ja lämmintä vettä. Älä käytä hankaavia tuotteita tai pesuaineita. Pesun jälkeen huuhtelee ja kuivaa huolellisesti. Puhdista tasot ja ovihyllyt erikseen käsin miedolla pesuaineella ja vedellä. Älä laita niitä astianpesukoneeseen.

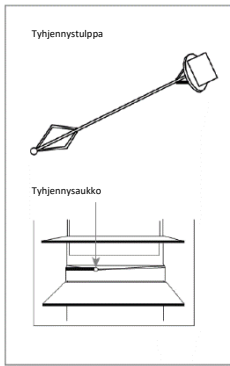

Kuva 4

Veden tyhjennysaukko jääkaappiosaston takana on puhdistettava säännöllisesti, jotta estetään sulaneen veden kertyminen jääkaappiosaston sisälle.

Tyhjennystulppaa voidaan käyttää tyhjennysaukon puhdistukseen.

Jos laitetta ei aiota käyttää pitkään aikaan, kytke laite irti ja puhdista se. Ovet on jätettävä raolleen, jotta estetään homeen ja epämiellyttävien hajujen muodostuminen.

Jääkaapin sulattaminen

Jääkaappi on itsesulattava. Mahdollisesti syntyvä vesi poistuu jääkaapista sen takana olevan kanavan kautta, ellei tyhjennysaukko ole tukossa. On tärkeää pitää kanava puhtaana aina käyttämällä toimitettua välinettä. Sulanut vesi kerätään laitteen takana olevaan haihdutusastiaan ja se poistetaan haihduttamalla.

Pakastimen sulatus

Pakastimessa on huurteenestojärjestelmä, joka on suunniteltu ehkäisemään runsaan jään muodostuminen. Normaalikäytössä ei tulisi olla tarvetta sulattaa pakastinjärjestelmää säännöllisin väliajoin.

Huolto- tai puhdistustoimenpiteiden helpottamiseksi laitteessa on pakotettu sulatustila, joka voidaan aktivoida koskettamalla jatkuvasti antureita A ja C kuvan 3 mukaisesti noin 3 sekuntia. Jääkaapin lämpötilan säätöanturi (A) vilkkuu ja vahvistaa näin, että pakotettu sulatus toiminto on päällä. Kyseinen toiminto kytkeytyy pois päältä automaattisesti, kun pakastimen lämpötila on välillä 10-12 °C.

Muista: Jos havaitset jatkuvasti voimakasta jään muodostumista tai huomattavia määriä vettä pakastinosastolla, luultavasti ovi ei sulkeudu tiiviisti. Tämä saattaa johtua viallisesta tai virheellisesti kiinnitetystä oven tiivisteestä tai liian raskaasta kalusteovesta. Katso lisätietoja vianmäärityksen jättä koskevasta osasta.

Vianmääritys

Jos sinulla on ongelmia laitteen kanssa, tarkasta vianmääritystä käsittelevä luku ennen asiakaspalveluun soittamista. **Jos laite ei toimi, tarkasta seuraavat kohdat:**

- Laite on virroitettu.
- Kodin sulakkeet ovat kunnossa ja ettei pistokkeen sulake ole palanut.
- Jääkaappia ei ole kytketty pois päältä.
- Pistokkeen pistorasia toimii kunnolla. Tarkasta asia työntämällä muun sähkölaitteen pistoke ja näet toimiiko pistorasia.

Jos laite toimii hieman puutteellisesti, tarkasta seuraavat kohdat:

- Laite ei ole liian täysi.
- Termostaatin asetus on asianmukainen.
- Ovet sulkeutuvat kunnolla.
- Laitteen takana oleva jäähdytysjärjestelmä on puhdas ja pölytön eikä se kosketa takaseinää.
- Sivulla ja takaseinän ympärillä on riittävä tuuletus.

Jos laite on meluisa, tarkasta seuraavat kohdat:

- Laite on vaaka-asennossa ja vakaa.
- Sivu- ja takaseinät ovat vapaat eikä mikään nojautu laitteeseen.
- Muista: Jääkaapin kylmäaineikaasu saattaa päästää kuplivia tai korisevia ääniä myös silloin, kun kompressori ei toimi.

Jos laite antaa äänimerkkejä, tarkasta:

- Että ovet on suljettu. Äänimerkki annetaan 60 sekunnin kuluttua oven auki jättämisestä.

Jos jääkaappiosaston pohjalla on vettä, tarkasta:

- Osaston takana olevan tyhjennysaukon on oltava puhdas.

Jos jääkaapin takaseinämään on muodostunut jäätä:

- Muutaman jääpisan muodostuminen jääkaapin takaseinämään on normaalia. Tätä ei katsota laitteen viaksi.
- Varmista, ettei mitkään jääkaapin sisällä olevat tuotteet kosketa takaseinää.

- Tarkasta, että voit tuntea hieman vastusta, kun avaat laitteen oven. Jos se avautuu vähäisestä kosketuksesta, tämä tarkoittaa, että oven tiiviste on vaihdettava.
- Tarkasta, ettei oven tiivisteessä ole taittuvia, likaa tai vaurioita. Jos huomaat ongelmia etkä osaa ratkaista sitä itse, ota yhteys asiakaspalveluun tiivisteen vaihdattamista varten.
- Tämä voi johtua kalusteoven tai ovien virheellisestä kiinnityksestä. Jos olet epävarma asiasta, pyydä asentajaa tarkastamaan kalusteovet.

Jos pakastimeen on muodostunut liikaa jäätä:

- Tarkasta, että voit tuntea hieman vastusta, kun avaat laitteen oven. Jos se avautuu vähäisestä kosketuksesta, tämä tarkoittaa, että oven tiiviste on vaihdettava.
- Tarkasta, ettei oven tiivisteessä ole taittuvia, likaa tai vaurioita. Jos huomaat ongelmia etkä osaa ratkaista sitä itse, ota yhteys asiakaspalveluun tiivisteen vaihdattamista varten.
- Tämä voi johtua kalusteoven tai ovien virheellisestä kiinnityksestä. Jos olet epävarma asiasta, pyydä asentajaa tarkastamaan kalusteovet.

Asentaminen

Tätä laitetta ei saa koskaan asentaa lämmönlähteiden kuten lämpöpattereiden tai keittimien läheisyyteen tai kosteisiin paikkoihin.

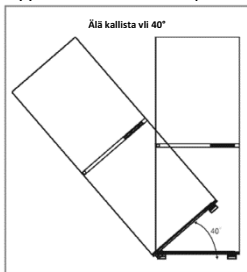

Kuva 5

Pyydä apua toiselta henkilöltä tai henkilöiltä, kun asennat tämän laitteen.

Tässä laitteessa saattaa olla teräviä kulmia. Käytä asianmukaisia henkilönsuojaimia työtehtävän ja ympäristön mukaan.

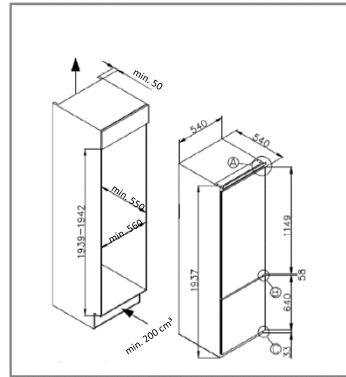

Kuva 6

- Varmista laitteen vaakaasuora asento käyttämällä korkeussäädettäviä jalkoja laitteen etupuolella.
- Laitteen takana oleva jäähdytysjärjestelmä ei saa koskettaa takaseinää. Mitä suurempi väli, sitä parempi.
- Laite on asennettava riittävän tuuletuksen kanssa. Varmista, että laitteen yläpuolella on riittävä, ilman poistumisen mahdollistava vapaa tila sekä että laitteen takaosan ja seinän välillä on riittävästi tilaa.

Tuuletus

Tärkein huomioitava asia kiinteään keittiökaluusteeseen asennettavan jäähdytysyksikön asennuksessa on riittävä tuuletus. Kun poistetaan lämpöä jäähdytysosaston on haihdutettava sitä ilmakehään. Virheellinen tuuletus voi johtaa nopeaan kompressorin vioittumiseen, liialliseen tehon kulutukseen, koko järjestelmän vioittumiseen ja se saattaa mitätöidä laitteelle annettavan takuun. Kyseisen kalusteeseen asennettavaksi

tarkoitetuille tuotteille on noudatettava seuraavia vaatimuksia:

- On huolehdittava, että ilman ottoaukko sijaitsee kalustekaapissa, jotta raikas ilma pääsee sisään.
- Sokkeliin jääkaapin/ pakastimen alle on tehtävä aukko ja tähän on asennettava toimitettu ilmausventtiili.
- Vaihtoehtoisesti voidaan poistaa pieni pätkä sokkeliä, jotta sallitaan ilman virtaus yksikköön (suositeltu koko 600 mm x 10 mm).
- Kaapin yläosan on oltava tuuletettu huoneeseen. Ilmausaukon suositeltu koko: 500 x 30 mm. Jos kaluste ei salli vapaata ilmankiertoa huoneeseen, silloin on asennettava sokkeliventtiili tai on huolehdittava muulla tavalla luonnollisesta ilmankierrosta.
- Kaapin takana on oltava vapaa tila, jotta viileää ilmaa voidaan kierrättää lauhduttimen ympärillä. Suositeltu koko: 500 x 35 mm

Laitteen oikeaa toimintaa varten on tärkeää, että kalusteyksikön yläosaa ei ole tukittu. Useimpien laitteiden kanssa kanavan syvyydeksi riittää 40-50 mm. Tarvitaan tuuletusaukko yksikön sokkeliin, tämä sallii ilman kierrätyksen kompressorin ja lämmönvaihtoyksikön ympärillä. Laitteen mukana toimitetaan koristeriilä ilmausaukon viimeistelyä varten. Vaihtoehtoisesti tarvittava ilmavirtaus voidaan saavuttaa poistamalla pieni pätkä sokkeliä (suositeltu koko vähintään 600 mm x 10 mm).

Perussääntö: mitä enemmän ilmaa tulee sisään ja ulos, sitä paremmin ja tehokkaammin laite toimii.

Kalusteeseen asennus

Yhden tai useamman muun henkilön avustuksella siirrä laite kalusteeseen. Laitteen pohjassa on kaksi metallilevyä. Kiinnitä toimitetut valkoiset välikappaleet (Kuva 8) näihin levyihin kuten osoitetaan kuvassa 9.

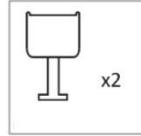

Kuva 8



Kuva 9

Varmista, että välikappaleiden huulokset ovat kohdakkain kalusteen pohjan kanssa.

Laitteen pohja oikein kohdistettuna kalusteen pohjan reunaan, laitteen yläosassa olevan metalliverhoilun tulisi asettua tasaisesti kalustekaapin reunan kanssa (jos ei tapahdu näin, varmista, että pohja on kohdistettu kuvan 9 mukaisesti ja ettei metalliverhoilu kuva 10 ole vahingoittunut).

Kiinnitä laitteen yläosa kalustekaapin yläosaan metalliverhoilun aukoista, jotka on merkitty kirjaimella 'T' kuvassa 10.

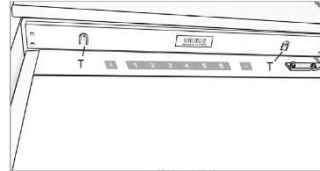

Kuva 10

Poista valkoiset välikappaleet pohjan levyistä ja kiinnitä levyt kalustekaapin pohjaan käyttämällä neljää toimitettua ruuvia. Vaihda välikappaleet.

Etuovien asentaminen

- Varmista, että on olemassa 3-4 mm:n välys saranattoman puolen ja kalusteen seinän välillä.
- Aseta liukuosa varteen ja kiinnitä liukuosa etuoveen 20-22 mm:n etäisyydelle etuoven reunasta kuten osoitetaan kuvassa 11, varmistaen, että liukuosa on sijoitettu keskelle ja vaakasuoraan varren kanssa. Kiristä tiukasti käsin.
- Täytä välys saranattomalla puolella toimitetulla tiivisteellä/tiivistenauhalla kuten osoitetaan kuvassa 12.
- Viimeisteltyä oven liukuosien tulee olla kuten osoitetaan kuvassa 14, jossa 2 liukuosaa ovat paikallaan.
- Varmista, että laitteen ovi aukeaa, sulkeutuu ja tiivistyy kunnolla. Kun toimenpide on valmis ja olet tyytyväinen laitteen kiinnitykseen kalusteeseen, taivuta ja napsauta valkoisten välikappaleiden osat, jotka on merkitty kirjaimella 'S' ja katkoviivalla kuvassa 13. Jätä loppuosa välikappaleen suojuksesta paikallaan metallilevyjen päälle.

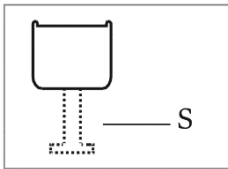

Kuva 13

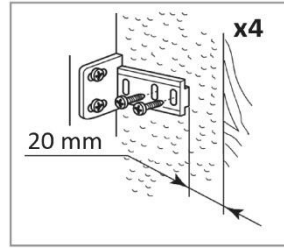

Kuva 11

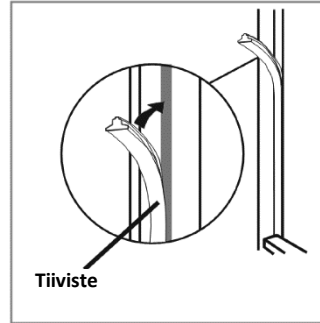

Kuva 12

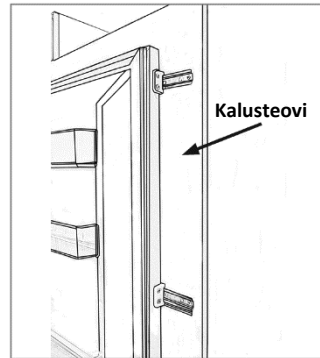

Kuva 14

Tärkeää: Asennuksen suorittamisen jälkeen on tarkastettava, että laite on kiinnitetty yksikön sisälle ja että ovi(ovet) sulkeutuvat ja avautuvat kunnolla. Jos ei havaita vastusta ovitiivisteistä, kun ovi avataan, silloin on todennäköistä, että laite- ja/tai kalusteovia ei ole kiinnitetty kunnolla.

Laitteen ovien avaussuunnan kääntäminen

Suosittellemme, että käytät toisen henkilön apua ovien kannattamiseen tämän toimenpiteen suorittamisen aikana.

1. Varovasti irrota yläsaranan suojatulppa ja kierrä auki ruuvit, jotka kiinnittävät laitteen yläsaranan. Muista tukea yläovea tämän toimenpiteen aikana.
2. Varovasti poista yläovi ja aseta se turvalliseen paikkaan. Huomaa, että oven ja saranan välissä on välikappaleita. On tärkeää huomioida ja muistaa niiden määrä ja sijainti.
3. Poista keskisarana irrottamalla ruuvit, jotka kiinnittävät sen laitteeseen, tue alaovea toimenpiteen suorittamisen aikana.
4. Poista alempi ovi ja aseta se turvalliseen paikkaan sekä taas huomioi mahdollisten välikappaleiden asento.
5. Käännä aiempi yläsarana vastakkaiselle puolelle pohjalla.
6. Kiinnitä uudelleen alempi ovi käyttämällä mahdollisia välikappaleita ja aseta keskisarana oveen. Suojatulppien poistamisen jälkeen kiinnitä sarana huolella laitteeseen.
7. Käännä aiempi alasarana vastakkaiselle puolelle ylhäälle. Kiinnitä uudelleen yläovi ja ”uusi” yläsarana sekä kiinnitä huolella laitteeseen.
8. Kiinnitä keskimmäiset suojatulpat ja yläsaranan suojakappaleet paikalleen toimenpiteen viimeistelemiseksi.
9. Kierrä auki kaikki neljä liukuosavartta ovista ja käännä ne toiselle puolelle kauimmaksi uuden saranan sijainneista ennen kuin kiinnitetään kalusteovi. Kiinnitä oven tiivisteet oikein:
On normaalia, että tiiviste on puristuksissa sen jälkeen, kun oven avaussuunta on käännetty. Ovi suljettuna käytä hiustenkuivaajaa laajentamaan tiivistettä ja täyttämään välyksen oven ja laitteen rungon välillä.

Muista varoa, ettet laita hiustenkuivaajaa liian lähelle laitetta, jotta tiiviste ei vahingoitu. Noin 10 cm:n etäisyys on sopiva.

Kun toimenpide on valmis, anna tiivisteiden ja oven jäähtyä ennen kuin kosketat niitä. Toimenpiteen jälkeen tiivisteiden tulisi pysyä paikallaan.

AVHENDING AV BRUKTE KJØKKENAPPARATER



Dette produktet er merket i samsvar med det europeiske 2012/19/EC-direktivet om avfallshåndtering for elektriske og elektroniske produkter (WEEE).

Avfall fra elektrisk og elektronisk utstyr (WEEE) omfatter både forurensende stoffer (som kan skape negative konsekvenser for miljøet) og grunnleggende komponenter (som kan resirkuleres). Det er viktig at avfall fra elektrisk og elektronisk utstyr (WEEE) underlegges spesifikk behandling, for å fjerne og avhende alle forurensende materialer riktig, og gjenvinne og resirkulere alle materialer.

Individer kan spille en viktig rolle når det kommer til å sikre at avfall fra elektrisk og elektronisk utstyr (WEEE) ikke blir et miljøproblem. Det er helt essensielt å følge noen grunnleggende regler:

- Avfall fra elektrisk og elektronisk utstyr (WEEE) må ikke behandles som husholdningsavfall.
- Avfall fra elektrisk og elektronisk utstyr (WEEE) skal leveres inn til hensiktsmessige innsamlingspunkter som eies av kommunen eller av registrerte firmaer. I mange land finnes det hjemmehenting for store artikler med avfall fra elektrisk og elektronisk utstyr (WEEE).

I mange land vil gamle apparater returneres til forhandleren når du kjøper en ny, og forhandleren er forpliktet til å samle slike inn gratis på en-til-en basis, så lenge apparatet er av lik type og har samme funksjoner som det leverte utstyret.

Samsvar

Ved å plassere **CE**-merket på dette produktet bekrefter vi at det er i samsvar med alle relevante europeiske krav til helse- miljø og sikkerhet som er lovbestemt for dette produktet.

Energisparing

For bedre energisparing, anbefaler vi følgende:

- Installer kjøleskapet unna varmekilder og direkte sollys, og i et rom med god ventilasjon.
- Unngå å sette varm mat inn i kjøleskapet for å unngå innvendig temperaturøkning og dermed tvinge kompressoren til sammenhengende drift.
- Ikke plasser for mye mat i kjøleskapet for å sikre god luftsirkulasjon.
- Avrim kjøleskapet hvis det oppstår is for å hjelpe overføringen av kulde.
- Ved strøbrudd anbefales det at døren på kjøleskapet holdes lukket.
- Åpne eller holde dørene på kjøleskapet åpne så lite som mulig.
- Unngå å stille temperaturen på termostaten for lavt.
- Fjern støv som befinner seg på baksiden av skapet.

CANDY HOOVER GROUP S.R.L.
Via Privata Eden Fumagalli
20861 Brugherio Milan Italy

EN

FOR appliances without a 4-star compartment: this refrigerating appliance is not suitable for freezing foodstuffs

FOR a free standing appliance: this refrigerating appliance is not intended to be used as a built-in appliance

FOR Wine Coolers: this appliance is intended to be used exclusively for the storage of wine

FOOD STORAGE

Position different food in different compartments according to be below table

Refrigerator compartment	Type of food
Door or balconies of fridge compartment	<ul style="list-style-type: none">Foods with natural preservatives, such as jams, juices, drinks, condiments.Do not store perishable foods
Crisper drawers (salad drawer)	<ul style="list-style-type: none">Fruits, herbs and vegetables should be placed separately in the crisper binDo not store bananas, onions, potatoes, garlic in the refrigerator
Fridge shelf – middle	<ul style="list-style-type: none">Dairy products, eggs
Fridge shelf – top	<ul style="list-style-type: none">Foods that do not need cooking, such as ready-to-eat foods, deli meats, leftovers.
Freezer drawer(s)/tray	<ul style="list-style-type: none">Foods for long-term storageBottom drawer for raw meat, poultry, fishMiddle drawer for frozen vegetables, chips.Top tray for ice cream, frozen fruit, frozen baked goods.

- It's suggested to set the temperature at 4°C in the fridge compartment, and, where possible, at -18°C in the freezer compartment.
- For most food categories, the longest storage time in the fridge compartment is achieved with colder temperatures. Since some particular products (as fresh fruits and vegetables) may be damaged with colder temperatures, it is suggested to keep them in the crisper drawers, whenever present. If not present, maintain an average setting of the thermostat.
- For frozen food, refer to the storage time written on the food packaging. This storage time is achieved whenever the setting respects the reference temperatures of the compartment (one-star -6°C, two stars -12°C, three stars -18°C)

POSITIONING

Install the appliance at a location where the ambient temperature corresponds to the climate class indicated on the rating plate of the appliance:

- Extended temperate (SN): 'this refrigerating appliance is intended to be used at ambient temperatures ranging from 10 °C to 32 °C'
- Temperate (N): 'this refrigerating appliance is intended to be used at ambient temperatures ranging from 16 °C to 32 °C'
- Subtropical (ST): 'this refrigerating appliance is intended to be used at ambient temperatures ranging from 16 °C to 38 °C'

- Tropical (T): 'this refrigerating appliance is intended to be used at ambient temperatures ranging from 16 °C to 43 °C'

AVAILABILITY OF SPARE PARTS

“Thermostats, temperature sensors, printed circuit boards and light sources are available for a minimum period of seven years after placing the last unit of the model on the market.

Door handles, door hinges, trays and baskets for a minimum period of seven years and door gaskets for a minimum period of 10 year, after placing the last unit of the model on the market”.

GUARANTEE

Minimum guarantee is: 2 years for EU Countries, 3 years for Turkey, 1 year for UK, 1 year for Russia, 3 years for Sweden, 2 years for Serbia, 5 years for Norway, 1 year for Morocco, 6 months for Algeria, Tunisia no legal warranty required.

TECHNICAL ASSISTANCE

To contact the technical assistance, visit our website: <https://corporate.haier-europe.com/en/>

Under the section “website”, choose the brand of your product and your country. You will be redirected to the specific website where you can find the telephone number and form to contact the technical assistance

For further information about the product, please consult <https://eprel.ec.europa.eu/> or scan the QR on the energy label supplied with the appliance

BG

За охладителите за вино: „този уред е предназначен да се използва единствено за съхраняване на вино“

За свободностоящ уред: „този хладилен уред не е предназначен за вграждане“

За уреди без отделение 4 звезди: „този хладилен уред не е подходящ за замразяване на хранителни продукти“

СКЛАД ЗА ХРАНА

Поставяйте различните храни в различните отделения, както е посочено в таблицата по-долу.

Отделение на хладилника	Вид храна
Вратата или поставките на вратата на хладилното отделение	<ul style="list-style-type: none">• Храни с естествени консерванти като конфитюри, сокове, напитки, подправки.• Не дръжте там бързоразвалящи се храни.
Чекмедже за плодове и зеленчуци (чекмедже за свежо съхранение)	<ul style="list-style-type: none">• Плодовете, билките и зеленчуците трябва да се поставят отделно.• Не съхранявайте банани, лук, картофи и чесън в хладилника.
Рафт на хладилника – среден	<ul style="list-style-type: none">• Млечни продукти, яйца
Рафт на хладилника – горен	<ul style="list-style-type: none">• Храни, които не се нуждаят от готвене, като например готови за консумация храни, деликатесни меса, остатъци.
Чекмеджета/поставка на фризера	<ul style="list-style-type: none">• Храни за дългосрочно съхранение.• Най-долното чекмедже е за сурово месо, птици и риба.• Средното чекмедже е за замразени зеленчуци и бланширани картофи.• Най-горната поставка е за сладолед, замразени плодове и замразени печива.

- Препоръчва се температурата в хладилното отделение да се зададе на 4°C и, ако е възможно, на -18°C във фризерното отделение.
- За повечето категории храни най-дълъг срок на съхранение в хладилното отделение се постига при по-ниски температури. Тъй като определени продукти (като пресни плодове и зеленчуци) може да се развалят при по-ниски температури, се препоръчва да ги съхранявате в чекмеджетата за свежо съхранение, ако има такива. В противен случай поддържайте термостата на средна позиция.
- За замразени храни спазвайте срока за съхранение, посочен на опаковката на хранителния продукт. Този срок на съхранение се постига, когато настройката отговаря на референтните температури в отделението (една звезда -6°C, две звезди -12°C, три звезди -18°C).

ПОЗИЦИОНИРАНЕ

Инсталирайте уреда на място, където температурата на околната среда съответства на климатичния клас, посочен на табелката с данни на уреда:

- Разширен умерен (SN): „този хладилен уред е предназначен да се използва при температура на околната среда от 10 °C до 32 °C“
- Умерен (N): „този хладилен уред е предназначен да се използва при температура на околната среда от 16 °C до 32 °C“
- Субтропичен (ST): „този хладилен уред е предназначен да се използва при температура на околната среда от 16 °C до 38 °C“
- Тропичен (T): „този хладилен уред е предназначен да се използва при температура на околната среда от 16 °C до 43 °C“

НАЛИЧНОСТ НА РЕЗЕРВНИ ЧАСТИ

термостати, температурни датчици, печатни платки и източници на светлина най-малко в продължение на седем години след пускането на пазара на последната бройка от модела. ръкохватки за врати, панти за врати, рафтове и чекмеджета най-малко в продължение на седем години, и уплътнения за врати най-малко в продължение на 10 години след пускането на пазара на последната бройка от модела;

ГАРАНЦИЯ

Минималната гаранция е: 2 години за страните от ЕС, 3 години за Турция, 1 година за Обединеното кралство, 1 година за Русия, 3 години за Швеция, 2 години за Сърбия, 5 години за Норвегия, 1 година за Мароко, 6 месеца за Алжир; за Тунис не се изисква законова гаранция.

ТЕХНИЧЕСКА ПОМОЩ

За да се свържете с техническата помощ, посетете нашия уебсайт: <https://corporate.haier-europe.com/en/> . В раздела „websites“ изберете марката на вашия продукт и вашата държава. Ще бъдете пренасочени към конкретния уебсайт, където можете да намерите телефонния номер и формуляра за връзка с техническата помощ

За допълнителна информация относно продукта, моля, консултирайте се с <https://eprel.ec.europa.eu/> или сканирайте QR на енергийния етикет, доставен с уреда

ES

En el caso de los armarios para la conservación de vinos: «Aparato destinado a utilizarse exclusivamente para la conservación de vinos»

En el caso de los aparatos de libre instalación: «Este aparato no está destinado a utilizarse como aparato encastrable».

En el caso de los aparatos sin compartimento de cuatro estrellas: «Este aparato no es adecuado para la congelación de productos alimenticios».

ALMACENAMIENTO DE ALIMENTOS

Coloque diferentes alimentos en diferentes compartimentos de acuerdo con la tabla siguiente.

Compartimentos del frigorífico	Tipo de alimento
Puerta o balcones del compartimento del frigorífico	<ul style="list-style-type: none">• Alimentos con conservantes naturales, como mermeladas, zumos, bebidas y condimentos.• No almacene alimentos perecederos.
Cajón de verdura	<ul style="list-style-type: none">• Las frutas, hierbas y verduras deben colocarse por separado en el recipiente de verdura.• No guarde plátanos, cebollas, patatas ni ajos en el frigorífico.
Estante del frigorífico - central	<ul style="list-style-type: none">• Productos lácteos, huevos
Estante del frigorífico - superior	<ul style="list-style-type: none">• Alimentos que no necesitan cocinarse, como alimentos listos para comer, carnes delicatessen y sobras..
Cajones del congelador/ bandeja	<ul style="list-style-type: none">• Alimentos para almacenamiento a largo plazo.• Cajón inferior para carne cruda, aves de corral y pescado.• Cajón central para verduras congeladas y patatas fritas.• Bandeja superior para helado, fruta congelada y productos horneados congelados.

- Se sugiere ajustar la temperatura a 4°C en el compartimento del frigorífico y, si es posible, a -18°C en el compartimento del congelador.
- Para la mayoría de las categorías de alimentos, el tiempo de almacenamiento más largo en el compartimento del frigorífico se logra con temperaturas más frías. Dado que algunos productos en particular (como frutas y verduras frescas) pueden dañarse con temperaturas más frías, se sugiere mantenerlos en los cajones de verduras, siempre que haya. Si no hay, mantenga un ajuste medio del termostato.
- Para alimentos congelados, consulte el tiempo de almacenamiento escrito en el envase de los alimentos. Este tiempo de almacenamiento se consigue siempre que el ajuste respete las temperaturas de referencia del compartimento (una estrella -6°C, dos estrellas -12°C, tres estrellas -18°C).

POSICIONAMIENTO

Instale el aparato en un lugar donde la temperatura ambiente corresponda a la clase climática indicada en la placa de características del aparato:

- Templada extendida (SN): «Aparato de refrigeración destinado a utilizarse a temperaturas ambiente de entre 10 °C y 32 °C»
- Templada extendida (SN): «Aparato de refrigeración destinado a utilizarse a temperaturas ambiente de entre 10 °C y 32 °C»
- Subtropical (ST): «Aparato de refrigeración destinado a utilizarse a temperaturas ambiente de entre 16 °C y 38 °C»
- Tropical (T): «Aparato de refrigeración destinado a utilizarse a temperaturas ambiente de entre 16 °C y 43 °C»

DISPONIBILIDAD DE REPUESTOS

Termostatos, sensores de temperatura, placas de circuitos impresos y fuentes luminosas, durante un período de, como mínimo, siete años tras la introducción en el mercado de la última unidad del modelo.

Mangos de puerta, bisagras, bandejas y cestos, durante un período de, como mínimo, siete años, y juntas de puerta durante un período de, como mínimo, diez años tras la introducción en el mercado de la última unidad del modelo;

GARANTÍA

La garantía mínima es: 2 años para los países de la UE, 3 años para Turquía, 1 año para el Reino Unido, 1 año para Rusia, 3 años para Suecia, 2 años para Serbia, 5 años para Noruega, 1 año para Marruecos y 6 meses para Argelia. En Túnez no se requiere garantía legal.

ASISTENCIA TÉCNICA

Para ponerse en contacto con la asistencia técnica, visite nuestro sitio web: <https://corporate.haier-europe.com/en/>. En la sección "websites", elija la marca de su producto y su país. Serás redirigido al sitio web específico donde podrás encontrar el número de teléfono y el formulario para contactar con la asistencia técnica.

Para más información sobre el producto, consulte <https://eprel.ec.europa.eu/> o escanee el QR en la etiqueta energética suministrada con el aparato.

CS

U spotřebičů pro uchovávání vína: „Tento spotřebič je určen výhradně k uchovávání vína.“

U volně stojícího spotřebiče: „Tento chladicí spotřebič není určen k vestavění.“

U spotřebičů bez prostoru označeného čtyřmi hvězdičkami: „Tento chladicí spotřebič není vhodný pro mražení potravin.“

SKLAD POTRAVIN

Umístějte různé potraviny do různých oddílů podle níže uvedené tabulky

Prostory chladničky	Typ jídla
Dveře nebo dveřní přihrádky chladničky	<ul style="list-style-type: none">• Potraviny s přírodními konzervačními látkami, jako jsou džemy, džusy, nápoje, koření.• Neuchovávejte potraviny podléhající zkáze.
Zásuvka na ovoce a zeleninu (zásuvka na salát)	<ul style="list-style-type: none">• Ovoce, byliny a zelenina by měly být umístěny samostatně do koše na ovoce a zeleninu.• V chladničce neuchovávejte banány, cibuli, brambory, česnek.
Police lednice – uprostřed	<ul style="list-style-type: none">• Mléčné výrobky, vejce
Police chladničky – nahoře	<ul style="list-style-type: none">• Potraviny, které není potřebné vařit, jako jsou hotová jídla, delikatesy, zbytky.
Zásuvka/zásobník mrazničky	<ul style="list-style-type: none">• Potraviny pro dlouhodobé skladování.• Spodní zásuvka na syrové maso, drůbež, ryby.• Prostřední zásuvka na mraženou zeleninu, hranolky.• Horní podnos na zmrzlinu, mražené ovoce, mražené pečivo.

- Doporučuje se nastavit teplotu v chladničce na 4°C a v mrazničce pokud možno na -18°C.
- U většiny kategorií potravin je nejdelší doba skladování v chladničce dosažena při nižších teplotách. Vzhledem k tomu, že některé konkrétní produkty (jako čerstvé ovoce a zelenina), pokud jsou přítomny, mohou být poškozeny chladnějšími teplotami, doporučuje se uchovávat je v zásuvkách. Pokud nejsou přítomny, udržujte průměrné nastavení termostatu.
- Pokud jde o zmrazené potraviny, podívejte se na dobu skladování uvedenou na obalu potravin. Tato doba skladování je dosažena vždy, když nastavení respektuje referenční teploty oddílů (jednohvězdičkový -6°C, dvouhvězdičkový -12°C, tříhvězdičkový -18°C).

UMÍSTĚNÍ

Instalujte spotřebič na místo, kde okolní teplota odpovídá klimatické třídě uvedeně na typovém štítku spotřebiče:

- Rozšířené mírné pásmo (SN): „Tento chladicí spotřebič je určen k používání při teplotách okolí od 10 °C do 32 °C.“
- Mírné pásmo (N): „Tento chladicí spotřebič je určen k používání při teplotách okolí od 16 °C do 32 °C.“
- Subtropické pásmo (ST): „Tento chladicí spotřebič je určen k používání při teplotách okolí od 16 °C do 38 °C.“
- Tropické pásmo (T): „Tento chladicí spotřebič je určen k používání při teplotách okolí od 16 °C do 43 °C.“

DOSTUPNOST NÁHRADNÍCH DÍLŮ

Termostaty, teplotní čidla, desky plošných spojů a zdroje světla, po dobu alespoň sedmi let poté, co byl na trh uveden poslední kus daného modelu;

Dveřní kliky, dveřní závěsy, příhrádka a koše po dobu alespoň sedmi let a těsnění dveří po dobu alespoň deseti let poté, co byl na trh uveden poslední kus daného model

ZÁRUKA

Minimální záruka je: 2 roky pro země EU, 3 roky pro Turecko, 1 rok pro Spojené království, 1 rok pro Rusko, 3 roky pro Švédsko, 2 roky pro Srbsko, 5 let pro Norsko, 1 rok pro Maroko, 6 měsíců pro Alžírsko, pro Tunisko není vyžadována žádná právní záruka.

TECHNICKÁ POMOC

Chcete-li kontaktovat technickou pomoc, navštivte naše webové stránky: <https://corporate.haier-europe.com/en/> . V sekci „websites“ vyberte značku vašeho produktu a vaši zemi. Budete přeměrování na konkrétní webovou stránku, kde najdete telefonní číslo a formulář pro kontaktování technické pomoci

Další informace o produktu naleznete na adrese <https://eprel.ec.europa.eu/> nebo naskenujte QR na energetickém štítku dodaném se zařízením

DA

Hvad angår vinkøleskabe: Apparatet er udelukkende beregnet til opbevaring af vin.

Hvad angår fritstående apparater følgende tekst: Dette køle/fryseapparat er ikke beregnet til brug som indbygget apparat.

Hvad angår apparater uden 4-stjernerum: Dette køle/fryseapparat er ikke egnet til indfrysning af fødevarer.

MADOPBEVARING

Placer forskellige madvarer i forskellige rum i henhold til nedenstående tabel

Køleskab	Type mad
Dør eller altaner i køleskabet	<ul style="list-style-type: none">• Mad med naturlige konserveringsmidler, såsom syltetøj, juice, drikkevarer, krydderier.• Opbevar ikke letfordærlige fødevarer
Crisper skuffer (salat skuffe)	<ul style="list-style-type: none">• Frugt, krydderurter og grøntsager skal anbringes separat i den skarpere beholder• Opbevar ikke bananer, løg, kartofler, hvidløg i køleskabet
Køleskabshylde - midt	<ul style="list-style-type: none">• Mejeriprodukter, æg
Køleskabshylde - top	<ul style="list-style-type: none">• Fødevarer, der ikke behøver at samles, såsom madlavede, delikatesser, rester.
Fryseskuffe (r) / bakke	<ul style="list-style-type: none">• Fødevarer til langtidsopbevaring• Nederste skuffe til rå møde, fjerkræ, fisk• Mellemskuffe til frosne grøntsager, chips.• Topbakke til is, frosen frugt, frosne bagværk.

- Det foreslås at indstille temperaturen til 4°C i køleskabet, og om muligt til -18°C i fryserummet.
- For de fleste fødevarekategorier opnås den længste opbevaringstid i køleskabet ved koldere temperaturer. Da nogle bestemte produkter (som friske frugter og grøntsager) kan blive beskadiget ved koldere temperaturer, foreslås det at opbevare dem i frisk-skufferne, når de er til stede. Hvis de ikke er til stede, opretholdes en gennemsnitlig indstilling af termostaten.
- For frosne fødevarer henvises til den opbevaringstid, der er skrevet på fødevareemballagen. Denne opbevaringstid opnås, når indstillingen respekterer rummets referencetemperaturer (1-stjerne -6 °C, 2-stjerner -12 °C, 3-stjerner -18 °C).

POSITIONERING

Installer apparatet et sted, hvor omgivelsestemperaturen svarer til den klimaklasse, der er angivet på apparatets typeskilt:

- Udvidet tempereret (SN): »Dette køle/fryseapparat er beregnet til brug ved en omgivelsestemperatur på mellem 10 °C og 32 °C.«
- Tempereret (N): »Dette køle/fryseapparat er beregnet til brug ved en omgivelsestemperatur på mellem 16 °C og 32 °C.«
- Subtropisk (ST): »Dette køle/fryseapparat er beregnet til brug ved en omgivelsestemperatur på mellem 16 °C og 38 °C.«
- Tropisk (T): »Dette køle/fryseapparat er beregnet til brug ved en omgivelsestemperatur på mellem 16 °C og 43 °C.«

TILGÆNGELIGHED AF RESERVEDELE

Termostater, temperatursensorer, printkort og udskiftelige lyskilder er tilgængelige i mindst syv år efter konvertering af den sidste enhed i en model

Dørhåndtag, dørhængsler, bakker og kurve i mindst syv år samt dørtætninger er tilgængelige i en periode på mindst ti år efter konvertering af den sidste enhed i en model.

GARANTI

Minimumsgaranti er: 2 år for EU-lande, 3 år for Tyrkiet, 1 år for Storbritannien, 1 år for Rusland, 3 år for Sverige, 2 år for Serbien, 5 år for Norge, 1 år for Marokko, 6 måneder for Algeriet, Tunesien kræves ingen juridisk garanti.

TEKNISK ASSISTANCE

For at kontakte teknisk assistance, besøg vores websted: <https://corporate.haier-europe.com/en/> .

Under afsnittet "website" skal du vælge mærke på dit produkt og dit land. Du vil blive omdirigeret til det specifikke websted, hvor du kan finde telefonnummeret og formularen til at kontakte teknisk assistance

For yderligere information om produktet, se <https://eprel.ec.europa.eu/> eller scan QR på energimærket, der følger med apparatet.

DE

Für Weinlagerschränke: „Dieses Gerät ist ausschließlich zur Lagerung von Wein bestimmt.“

Für freistehende Geräte: „Dieses Kühlgerät ist nicht für die Verwendung als Einbaugerät bestimmt.“

Für Geräte ohne 4-Sterne-Fach: „Dieses Kühlgerät ist nicht für das Einfrieren von Lebensmitteln geeignet“

ESSENSLAGER

Positionieren Sie verschiedene Lebensmittel in verschiedenen Fächern gemäß der folgenden Tabelle

Kühlschrankfach	Art von Essen
Tür oder Balkon des Kühlfachs	<ul style="list-style-type: none">• Lebensmittel mit natürlichen Konservierungsstoffen wie Marmeladen, Säften, Getränken und Gewürzen.• Lagern Sie keine verderblichen Lebensmittel
Crisper Schubladen (Salatschublade)	<ul style="list-style-type: none">• Obst, Kräuter und Gemüse sollten separat in den Crisperbehälter gegeben werden• Lagern Sie Bananen, Zwiebeln, Kartoffeln und Knoblauch nicht im Kühlschrank
Kühlschrankregal - Mitte	<ul style="list-style-type: none">• Milchprodukte, Eier
Kühlschrankregal - oben	<ul style="list-style-type: none">• Lebensmittel, die nicht gekocht werden müssen, wie verzehrfertige Lebensmittel, Wurstwaren und Essensreste.
Gefrierschublade (n) / Tablett	<ul style="list-style-type: none">• Lebensmittel zur Langzeitlagerung• Untere Schublade für rohes Fleisch, Geflügel und Fisch• Mittlere Schublade für gefrorenes Gemüse, Pommes• Oberes Tablett für Eis, gefrorenes Obst und gefrorene Backwaren.

- Es wird empfohlen, die Temperatur im Kühlschrankfach auf 4 °C und, wenn möglich, im Gefrierfach auf -18 °C einzustellen.
- Bei den meisten Arten von Lebensmitteln wird die längste Lagerzeit im Kühlschrankfach bei kälteren Temperaturen erreicht. Da bestimmte Produkte (wie frisches Obst und Gemüse) bei kälteren Temperaturen Schaden nehmen können, sollten sie möglichst im Gemüsefach (sofern vorhanden) aufbewahrt werden. Andernfalls sollte eine durchschnittliche Thermostateinstellung beibehalten werden.
- Bei Tiefkühlkost ist auf die auf der Lebensmittelverpackung angegebene Aufbewahrungszeit zu achten. Diese Aufbewahrungszeit wird erreicht, wenn bei den Einstellungen die Referenztemperaturen für das Fach beachtet werden (1 Stern: -6 °C, 2 Sterne: -12 °C, 3 Sterne: -18 °C).

POSITIONIERUNG

Stellen Sie das Gerät an einem Ort auf, an dem die Umgebungstemperatur der auf dem Typenschild des Geräts angegebenen Klimaklasse entspricht:

- Erweiterte gemäßigte Zone (SN): „Dieses Kühlgerät ist für die Verwendung bei Umgebungstemperaturen von 10 °C bis 32 °C bestimmt.“
- Gemäßigte Zone (N): „Dieses Kühlgerät ist für die Verwendung bei Umgebungstemperaturen von 16 °C bis 32 °C bestimmt.“
- Subtropische Zone (ST): „Dieses Kühlgerät ist für die Verwendung bei Umgebungstemperaturen von 16 °C bis 38 °C bestimmt.“
- Tropische Zone (T): „Dieses Kühlgerät ist für die Verwendung bei Umgebungstemperaturen von 16 °C bis 43 °C bestimmt.“

VERFÜGBARKEIT VON ERSATZTEILEN

Thermostate, Temperatursensoren, Leiterplatten und Lichtquellen sind nach dem Inverkehrbringen der letzten Einheit des Modells mindestens sieben Jahre lang verfügbar.

Türgriffe, Türscharniere, Tablets und Körbe für einen Zeitraum von mindestens sieben Jahren und Türdichtungen für einen Zeitraum von mindestens zehn Jahren, nachdem die letzte Einheit des Modells auf den Markt gebracht wurde

GARANTIE

Die Mindestgarantie beträgt: 2 Jahre für EU-Länder, 3 Jahre für die Türkei, 1 Jahr für Großbritannien, 1 Jahr für Russland, 3 Jahre für Schweden, 2 Jahre für Serbien, 5 Jahre für Norwegen, 1 Jahr für Marokko, 6 Monate für Algerien. Tunesien keine gesetzliche Garantie erforderlich.

TECHNISCHE UNTERSTÜTZUNG

Um die technische Unterstützung zu kontaktieren, besuchen Sie unsere Website:

<https://corporate.haier-europe.com/en/> . Wählen Sie im Bereich „Website“ die Marke Ihres Produkts und Ihr Land aus. Sie werden auf die jeweilige Website weitergeleitet, auf der Sie die Telefonnummer und das Formular finden, um die technische Unterstützung zu kontaktieren

Weitere Informationen zum Produkt erhalten Sie unter <https://eprel.ec.europa.eu/> oder scannen Sie den QR auf dem mit dem Gerät gelieferten Energieetikett

EL

Για συσκευές συντήρησης κρασιών: «Η παρούσα συσκευή προορίζεται αποκλειστικά για τη συντήρηση κρασιών»

Για ελεύθερη συσκευή: «η παρούσα ψυκτική συσκευή δεν προορίζεται να χρησιμοποιηθεί ως εντοιχιζόμενη συσκευή»

Για συσκευές χωρίς θάλαμο 4 αστέρων: «η παρούσα ψυκτική συσκευή δεν είναι κατάλληλη για την κατάψυξη τροφίμων»

ΑΠΟΘΗΚΗ ΤΡΟΦΙΜΩΝ

Τοποθετήστε διαφορετικά τρόφιμα σε διαφορετικά διαμερίσματα σύμφωνα με τον πίνακα που ακολουθεί

Χώροι θαλάμου ψυγείου	Είδος προϊόντος
Πόρτα ή ράφια θαλάμου ψυγείου	<ul style="list-style-type: none">• Τρόφιμα με φυσικά συντηρητικά, όπως μαρμελάδες, χυμοί, ποτά, καρκεύματα.• Μη φυλάσσετε αλλοιώσιμα τρόφιμα.
Συρτάρι λαχανικών (συρτάρι σαλάτας)	<ul style="list-style-type: none">• Τα φρούτα, τα βότανα και τα λαχανικά πρέπει να τοποθετούνται χωριστά στον χώρο των λαχανικών.• Μην αποθηκεύετε μπανάνες, κρεμμύδια, πατάτες, σκόρδο στο ψυγείο.
Ράφι ψυγείου - μεσαίο	<ul style="list-style-type: none">• Γαλακτοκομικά προϊόντα, αυγά
Ράφι ψυγείου - επάνω	<ul style="list-style-type: none">• Τρόφιμα που δεν χρειάζονται μαγείρεμα, όπως έτοιμα προς κατανάλωση τρόφιμα, αλλαντικά, περισεύματα.
Συρτάρι (-α)/δίσκος καταψύκτη	<ul style="list-style-type: none">• Τρόφιμα για μακροχρόνια αποθήκευση.• Κάτω συρτάρι για ωμό κρέας, πουλερικά, ψάρια.• Μεσαίο συρτάρι για κατεψυγμένα λαχανικά, πατάτες.• Επάνω δίσκος για παγωτό, παγωμένα φρούτα, κατεψυγμένα μαγειρεμένα προϊόντα.

- Προτείνεται η ρύθμιση της θερμοκρασίας στους 4°C στον θάλαμο του ψυγείου και, όπου είναι εφικτό, στους -18°C στον θάλαμο της κατάψυξης.
- Για τις περισσότερες κατηγορίες τροφίμων, ο μεγαλύτερος χρόνος αποθήκευσης στον θάλαμο του ψυγείου επιτυγχάνεται με ψυχρότερες θερμοκρασίες. Δεδομένου ότι ορισμένα συγκεκριμένα προϊόντα (όπως τα φρέσκα φρούτα και λαχανικά) μπορεί να καταστραφούν με ψυχρότερες θερμοκρασίες, συνιστάται να τα διατηρείτε στα συρτάρια των λαχανικών, όπου υπάρχουν. Εάν δεν υπάρχουν, διατηρήστε μια μέση ρύθμιση του θερμοστάτη.
- Για κατεψυγμένα τρόφιμα, ανατρέξτε στον χρόνο αποθήκευσης που αναγράφεται επάνω στην συσκευασία των τροφίμων. Αυτός ο χρόνος αποθήκευσης επιτυγχάνεται κάθε φορά που η ρύθμιση είναι σύμφωνη με τις θερμοκρασίες αναφοράς του θαλάμου (ένα αστέρι - 6°C, δύο αστέρια -12°C, τρία αστέρια -18°C).

ΤΟΠΟΘΕΤΗΣΗ

Τοποθετήστε τη συσκευή σε σημείο όπου η θερμοκρασία του περιβάλλοντος αντιστοιχεί στην κλιματική κλάση που αναγράφεται στην πινακίδα της συσκευής. Για ψυκτικές συσκευές με κλιματική κλάση:

- Εκτεταμένη εύκρατη (SN): «Η παρούσα ψυκτική συσκευή προορίζεται για χρήση σε θερμοκρασίες περιβάλλοντος από 10 °C έως 32 °C»
- Εύκρατη (N): «Η παρούσα ψυκτική συσκευή προορίζεται για χρήση σε θερμοκρασίες περιβάλλοντος από 16 °C έως 32 °C»
- Υποτροπική (ST): «Η παρούσα ψυκτική συσκευή προορίζεται για χρήση σε θερμοκρασίες περιβάλλοντος από 16 °C έως 38 °C»
- Τροπική (T): «Η παρούσα ψυκτική συσκευή προορίζεται για χρήση σε θερμοκρασίες περιβάλλοντος από 16 °C έως 43 °C»

ΔΙΑΘΕΣΙΜΟΤΗΤΑ ΑΝΤΑΛΛΑΚΤΙΚΩΝ ΜΕΡΩΝ

Οι θερμοστάτες, οι αισθητήρες θερμοκρασίας, οι πλακέτες τυπωμένων κυκλωμάτων και οι πηγές φωτός διατίθενται για τουλάχιστον επτά χρόνια μετά την κυκλοφορία του τελευταίου τμήματος του μοντέλου

λαβές πορτών, λαβές πορτών, ράφια και καλάθια για ελάχιστη περίοδο επτά ετών και στεγανοποιήσεις πορτών για ελάχιστη περίοδο 10 ετών, διαθέτοντας το τελευταίο μέρος του μοντέλου στην αγορά.

ΕΓΓΥΗΣΗ

Η ελάχιστη εγγύηση είναι: 2 έτη για τις χώρες της ΕΕ, 3 έτη για την Τουρκία, 1 έτος για το Ηνωμένο Βασίλειο, 1 έτος για τη Ρωσία, 3 έτη για τη Σουηδία, 2 έτη για τη Σερβία, 5 έτη για τη Νορβηγία, 1 έτος για το Μαρόκο, 6 μήνες για την Αλγερία, στην Τυνησία δεν απαιτείται νομική εγγύηση.

ΤΕΧΝΙΚΗ ΒΟΗΘΕΙΑ

Για να επικοινωνήσετε με την τεχνική βοήθεια, επισκεφθείτε τον ιστότοπό μας: <https://corporate.haier-europe.com/en/> . Στην ενότητα "websites", επιλέξτε τη μάρκα του προϊόντος σας και τη χώρα σας. Θα ανακατευθυνθείτε στον συγκεκριμένο ιστότοπο όπου μπορείτε να βρείτε τον αριθμό τηλεφώνου και τη φόρμα για να επικοινωνήσετε με την τεχνική βοήθεια

Για περισσότερες πληροφορίες σχετικά με το προϊόν, συμβουλευτείτε τη διεύθυνση <https://eprel.ec.europa.eu/> ή σαρώστε το QR στην ενεργειακή ετικέτα που παρέχεται με τη συσκευή.

FR

Autres appareils de stockage du vin: «Cet appareil est destiné uniquement au stockage du vin.»

Pour un appareil à pose libre: «Cet appareil de réfrigération n'est pas destiné à être utilisé comme un appareil intégrable»

Pour les appareils sans compartiment «quatre étoiles»: «Cet appareil de réfrigération ne convient pas pour la congélation de denrées alimentaires»;

STOCKAGE ALIMENTAIRE

Positionnez des aliments différents dans des compartiments différents selon le tableau ci-dessous

Compartiments du réfrigérateur	Type d'aliments
Porte ou balconnets du compartiment réfrigérateur	<ul style="list-style-type: none">Aliments contenant des agents de conservation naturels, tels que confitures, jus, boissons, condiments.Ne pas entreposer d'aliments périssables.
Bac à légumes (tiroir à salade)	<ul style="list-style-type: none">Les fruits, les herbes et les légumes doivent être placés séparément dans le bac à légumes.Ne pas conserver les bananes, oignons, pommes de terre et l'ail au réfrigérateur.
Clayette du réfrigérateur - milieu	<ul style="list-style-type: none">Produits laitiers, œufs
Clayette du réfrigérateur - supérieure	<ul style="list-style-type: none">Les aliments qui n'ont pas besoin de cuisson, comme les aliments prêts à consommer, les charcuteries et les restes.
Tiroir(s)/grille du congélateur	<ul style="list-style-type: none">Aliments destinés à être conservés longtemps.Tiroir inférieur pour la viande crue, la volaille, le poisson.Tiroir central pour les légumes surgelés, les frites.Grille supérieure pour les crèmes glacées, fruits congelés, produits de boulangerie congelés.

- Il est suggéré de régler la température à 4°C dans le compartiment réfrigérateur et, si possible, à -18°C dans le compartiment congélateur.
- Pour la plupart des catégories d'aliments, le temps de stockage le plus long dans le compartiment réfrigérateur est atteint avec des températures plus froides. Étant donné que certains produits particuliers (comme les fruits et légumes frais) peuvent être endommagés par des températures plus froides, il est suggéré de les conserver dans les bacs à légumes, s'il y en a. Dans le cas contraire, maintenir un réglage moyen du thermostat.
- Pour les aliments congelés, se reporter à la durée de conservation inscrite sur l'emballage des aliments. Cette durée de conservation est atteinte lorsque le réglage respecte les températures de référence du compartiment (une étoile -6°C, deux étoiles -12°C, trois étoiles -18°C).

POSITIONNEMENT

Installez cet appareil à un endroit où la température ambiante correspond à la classe climatique indiquée sur la plaque signalétique de l'appareil.

- Tempérée élargie (SN): «Cet appareil de réfrigération est destiné à être utilisé à des températures ambiantes comprises entre 10 °C et 32 °C»
- Tempérée (N): «Cet appareil de réfrigération est destiné à être utilisé à des températures ambiantes comprises entre 16 °C et 32 °C»
- Subtropicale (ST): «Cet appareil de réfrigération est destiné à être utilisé à des températures ambiantes comprises entre 16 °C et 38 °C»
- Tropicale (T): «Cet appareil de réfrigération est destiné à être utilisé à des températures ambiantes comprises entre 16 °C et 43 °C»

DISPONIBILITÉ DES PIÈCES DE RECHANGE

Les thermostats, les capteurs de température, les cartes de circuit imprimé et les sources lumineuses sont disponibles pour une période minimale de sept ans à compter de la mise sur le marché de la dernière unité du modèle;

Les poignées de porte, gonds de porte, plateaux et bacs, sont disponibles pour une période minimale de sept ans, et les joints de porte sont disponibles pour une période minimale de 10 ans à compter de la mise sur le marché de la dernière unité du modèle;

GARANTIE

La garantie minimale est : 2 ans pour les pays de l'UE, 3 ans pour la Turquie, 1 an pour le Royaume-Uni, 1 an pour la Russie, 3 ans pour la Suède, 2 ans pour la Serbie, 5 ans pour la Norvège, 1 an pour le Maroc, 6 mois pour l'Algérie, pas de garantie légale requise pour la Tunisie.

ASSISTANCE TECHNIQUE

Pour contacter l'assistance technique, visitez notre site Internet: <https://corporate.haier-europe.com/en/> . Dans la section «websites», choisissez la marque de votre produit et votre pays.

Vous serez redirigé vers le site Web spécifique où vous pouvez trouver le numéro de téléphone et le formulaire pour contacter l'assistance technique

Pour plus d'informations sur le produit, veuillez consulter <https://eprel.ec.europa.eu/> ou scannez le QR sur l'étiquette énergétique fournie avec l'appareil

HR

Za uređaje za čuvanje vina; „Ovaj je uređaj namijenjen isključivo čuvanju vina.”

Za samostojeće uređaje: „Ovaj samostojeći uređaj nije namijenjen za uporabu kao ugradbeni uređaj.”

Za uređaje bez odjeljka s četiri zvjezdice: „Ovaj rashladni uređaj nije primjeren za zamrzavanje hrane.”

SPREMIŠTE HRANE

Različitu hranu stavite u različite odjeljke prema tablici

Odjeljci hladnjaka	Vrsta hrane
Vrata ili police na vratima hladnjaka	<ul style="list-style-type: none">Hrana s prirodnim konzervansima, kao što su džemovi, sokovi, pića, začini.Nemojte čuvati kvarljivu hranu.
Ladica za krumpir (ladica za salatu)	<ul style="list-style-type: none">Voće, bilje i povrće treba staviti odvojeno u donju ladicu.Ne čuvajte banane, luk, krumpir, češnjak u hladnjaku.
Polica hladnjaka – srednja	<ul style="list-style-type: none">Mliječni proizvodi, jaja
Polica hladnjaka – vrh	<ul style="list-style-type: none">Namirnice koje ne trebaju kuhanje, kao što su gotove namirnice, meso delikatesa, ostaci hrane.
Ladica/ladice zamrzivača	<ul style="list-style-type: none">Hrana za dugotrajno skladištenje.Donja ladica za sirovo meso, perad, ribu.Srednja ladica za smrznuto povrće, čips.Gornji pladanj za sladoled, smrznuto voće, smrznuta peciva.

- Preporučuje se podešavanje temperature na 4 °C u odjeljku hladnjaka i, ako je moguće, na -18 °C u odjeljku zamrzivača.
- Za većinu kategorija namirnica, najduže vrijeme čuvanja u odjeljku hladnjaka postiže se s hladnijim temperaturama. Budući da neki određeni proizvodi (kao što su svježe voće i povrće) mogu biti oštećeni hladnijim temperaturama, preporučuje se da ih držite u ladicama spremnika, kad god su prisutni. Ako nije prisutan, održavajte prosječnu postavku termostata.
- Za zamrznute namirnice pogledajte vrijeme čuvanja zapisano na pakiranju namirnica. Ovo vrijeme pohrane postiže se kad god postavka poštuje referentne temperature odjeljka (jedna zvjezdica -6 °C, dvije zvjezdice -12 °C, tri zvjezdice -18 °C).

POZICIONIRANJE

Ugradite aparat na mjesto gdje temperatura okoline odgovara klimatskom razredu navedenom na natpisnoj pločici uređaja:

- Prošireni umjereni (SN): „Ovaj rashladni uređaj namijenjen je uporabi na temperaturama okoline od 10 °C do 32 °C.”
- Umjereni (N): „Ovaj rashladni uređaj namijenjen je uporabi na temperaturama okoline od 16 °C do 32 °C.”
- Suptropski (ST): „Ovaj rashladni uređaj namijenjen je uporabi na temperaturama okoline od 16 °C do 38 °C.”
- Tropski (T): „Ovaj rashladni uređaj namijenjen je uporabi na temperaturama okoline od 16 °C do 43 °C.”

DOSTUPNOST REZERVNIH DIJELOVA

termostate, senzore temperature, tiskane pločice i izvore svjetlosti na razdoblje od barem sedam godina nakon stavljanja posljednje jedinice modela na tržište; kvake, šarke, ladice i košare na razdoblje od barem sedam godina te brtve vrata na razdoblje od barem 10 godina nakon stavljanja posljednje jedinice modela na tržište;

JAMSTVO

Minimalno jamstvo je: 2 godine za zemlje EU, 3 godine za Tursku, 1 godina za Veliku Britaniju, 1 godina za Rusiju, 3 godine za Švedsku, 2 godine za Srbiju, 5 godina za Norvešku, 1 godina za Maroko, 6 mjeseci za Alžir, za Tunis nije potrebno pravno jamstvo.

TEHNIČKA PODRŠKA

Da biste kontaktirali tehničku pomoć, posjetite našu web stranicu: <https://corporate.haier-europe.com/en/> . U odjeljku "websites" odaberite marku svog proizvoda i svoju zemlju. Bit ćete preusmjereni na određeno web mjesto na kojem možete pronaći telefonski broj i obrazac za kontaktiranje tehničke pomoći

Dodatne informacije o proizvodu potražite na <https://eprel.ec.europa.eu/> ili skenirajte QR na energetskoj naljepnici isporučenoj s uređajem

IT

Per i frigoriferi cantina: «Apparecchio destinato esclusivamente alla conservazione del vino»

Per gli apparecchi a libera installazione: «Apparecchio di refrigerazione non destinato ad essere utilizzato come apparecchio da incasso»

Per gli apparecchi senza uno scomparto a 4 stelle: «Apparecchio di refrigerazione non idoneo al congelamento di alimenti»

CONSERVAZIONE DEGLI ALIMENTI

Posizionare diversi alimenti in diversi scomparti secondo la tabella sottostante

Vani frigoriferi	Tipo di alimento
Porta o balconi del vano frigorifero	<ul style="list-style-type: none">Alimenti con conservanti naturali, come marmellate, succhi di frutta, bevande, condimenti.Non conservare alimenti deperibili.
Cassetto crisper (cassetto insalata)	<ul style="list-style-type: none">Frutta, erbe e verdura devono essere collocati separatamente nel contenitore più fresco.Non conservare banane, cipolle, patate, aglio in frigorifero.
Ripiano frigorifero - centrale	<ul style="list-style-type: none">Prodotti lattiero-caseari, uova
Ripiano frigorifero - top	<ul style="list-style-type: none">Alimenti che non necessitano di cottura, come cibi pronti da mangiare, salumi, avanzi.
Cassetto/i congelatore/vassoio	<ul style="list-style-type: none">Alimenti per la conservazione a lungo termine.Cassetto inferiore per carne cruda, pollame, pesce.Cassetto centrale per verdure surgelate, patatine.Vassoio superiore per gelato, frutta surgelata, prodotti da forno surgelati.

- Si consiglia di impostare la temperatura a 4°C nel vano frigorifero e, se possibile, a -18°C nel vano freezer.
- Per la maggior parte delle categorie di alimenti, il tempo di conservazione più lungo nel vano frigorifero si ottiene con temperature più fredde. Poiché alcuni prodotti particolari (come frutta e verdura fresca) possono essere danneggiati da temperature più fredde, si consiglia di conservarli nei cassetti verdura, quando presenti. Se non sono presenti, mantenere un'impostazione media del termostato.
- Per gli alimenti surgelati, fare riferimento al tempo di conservazione scritto sulla confezione degli alimenti. Questo tempo di conservazione si ottiene quando l'impostazione rispetta le temperature di riferimento del vano (una stella -6°C, due stelle -12°C, tre stelle -18°C).

POSIZIONAMENTO

Installare il frigorifero in un luogo in cui la temperatura ambientale corrisponda alla classe climatica indicata nell'etichetta dell'apparecchio:

- Temperata estesa (SN): «Apparecchio di refrigerazione destinato a essere utilizzato a una temperatura ambiente compresa tra 10 °C e 32 °C»
- Temperata (N): «Apparecchio di refrigerazione destinato a essere utilizzato a una temperatura ambiente compresa tra 16 °C e 32 °C»
- Subtropicale (ST): «Apparecchio di refrigerazione destinato a essere utilizzato a una temperatura ambiente compresa tra 16 °C e 38 °C»
- Tropicale (T): «Apparecchio di refrigerazione destinato a essere utilizzato a una temperatura ambiente compresa tra 16 °C e 43 °C»

DISPONIBILITA' DEI RICAMBI

termostati, sensori di temperatura, schede a circuiti stampati e sorgenti luminose sono disponibili per un periodo minimo di sette anni dall'immissione sul mercato dell'ultima unità del modello; maniglie e cerniere delle porte, vassoi e cestì sono disponibili per un periodo minimo di sette anni e guarnizioni delle porte per un periodo minimo di dieci anni dall'immissione sul mercato dell'ultima unità del modello;

GARANZIA

La garanzia minima è: 2 anni per i Paesi UE, 3 anni per la Turchia, 1 anno per il Regno Unito, 1 anno per la Russia, 3 anni per la Svezia, 2 anni per la Serbia, 5 anni per la Norvegia, 1 anno per il Marocco, 6 mesi per l'Algeria, la Tunisia nessuna garanzia legale richiesta.

ASSISTENZA TECNICA

Per contattare l'assistenza tecnica, visitare il nostro sito Web: <https://corporate.haier-europe.com/en/> . Nella sezione "websites", scegli la marca del tuo prodotto e il tuo paese. Verrai reindirizzato al sito specifico dove potrai trovare il numero di telefono e il modulo per contattare l'assistenza tecnica

Per ulteriori informazioni sul prodotto, consultare <https://eprel.ec.europa.eu/> o eseguire la scansione del QR sull'etichetta energetica fornita con l'apparecchio

HU

A bortároló készülékek esetében: „Ezt a készüléket kizárólag bor tárolására tervezték.”

Szabadon álló készülékek esetében: „Ezt a hűtőkészüléket nem beépítésre tervezték.”

4-csillagos rekesszel nem rendelkező készülékek esetében: „Ez a hűtőkészülék nem alkalmas élelmiszerek fagyasztására.”

ÉTEL TÁROLÓ

A különböző ételeket az alábbi táblázat szerint helyezze el a hűtőszekrényben

Hűtőszekrény részei	Étel típusa
Hűtőtér ajtaja vagy ajtópolcai	<ul style="list-style-type: none">Természetes módon tartósított élelmiszerek, mint például dzsemek, gyümölcslevek, italok, fűszerek.Ne tároljon romlandó élelmiszereket.
Frissentartó fiók (salátás fiók)	<ul style="list-style-type: none">A gyümölcsöket, gyógynövényeket és zöldségeket külön kell elhelyezni a frissentartó fiókban.Ne tároljon banánt, hagymát, burgonyát, fokhagymát a hűtőszekrényben.
Hűtőszekrény polc – középső	<ul style="list-style-type: none">Tejtermékek, tojás
Hűtőszekrény polc – felső	<ul style="list-style-type: none">Főzést nem igénylő élelmiszerek, például fogyasztásra kész élelmiszerek, csemegehús, maradékok.
Fagyasztó fiók(ok)/tálca	<ul style="list-style-type: none">Hosszú távú tárolásra szánt élelmiszerek.Alsó fiók: nyers hús, baromfi, hal.Középső fiók: fagyasztott zöldségek, chips.Felső tálca: fagylalt, fagyasztott gyümölcs, fagyasztott pékáru.

- Javasoljuk, hogy a hűtőtérben állítsa a hőmérsékletet 4°C-ra, és ha lehetséges, a fagyasztóban -18°C-ra.
- A legtöbb élelmiszer esetén a hűtőtérben a leghosszabb tárolási idő alacsonyabb hőmérsékleten érhető el. Mivel bizonyos termékek (mint friss gyümölcsök és zöldségek) alacsonyabb hőmérsékleten károsodhatnak, javasoljuk, hogy tartsa ezeket a frissentartó fiókban, ha van. Ha nincs, állítsa átlagos értékre a termosztátot.
- Fagyasztott élelmiszer esetén olvassa el az élelmiszer csomagolásán feltüntetett tárolási időt. Ez a tárolási idő akkor érvényes, ha a beállítás megfelel a fagyasztó referencia hőmérsékletének (egy csillag -6°C, két csillag -12°C, három csillag -18°C).

POZÍCIONÁLÁS

Telepítse a készüléket olyan helyre, ahol a környezeti hőmérséklet megfelel a készülék adattábláján feltüntetett éghajlati osztálynak:

- Kiterjesztett mérsékelt övi (SN): „Ezt a hűtőkészüléket 10 °C és 32 °C közötti környezeti hőmérsékleten való használatra tervezték.”
- Mérsékelt övi (N): „Ezt a hűtőkészüléket 16 °C és 32 °C közötti környezeti hőmérsékleten való használatra tervezték.”
- Szubtrópusi övi (ST): „Ezt a hűtőkészüléket 16 °C és 38 °C közötti környezeti hőmérsékleten való használatra tervezték.”
- Trópusi övi (T): „Ezt a hűtőkészüléket 16 °C és 43 °C közötti környezeti hőmérsékleten való használatra tervezték.”

PÓTALKATRÉSZEK ELÉRHETŐSÉGE

termosztátok, hőmérséklet-érzékelők, nyomtatott áramköri kártyák és fényforrások egy modell utolsó darabjának forgalomba hozatalát követően legalább hét évig;
ajtónyitó fogók, ajtózsanérok, tálcák és kosarak egy modell utolsó darabjának forgalomba hozatalát követően legalább hét évig, továbbá ajtótomítések egy modell utolsó darabjának forgalomba hozatalát követően legalább 10 évig;

GARANCIA

A minimális garancia: az EU tagállamaiban 2 év, Törökországban 3 év, az Egyesült Királyságban 1 év, Oroszországban 1 év, Svédországban 3 év, Szerbiában 2 év, Norvégiában 5 év, Marokkóban 1 év Marokkó, Algériában 6 hónap, Tunézia esetén pedig nincs előírva garanciavállalási kötelezettség.

TECHNIKAI SEGÍTSÉGNYÚJTÁS

A technikai segítségnyújtáshoz látogasson el weboldalunkra: <https://corporate.haier-europe.com/en/>.
A „weboldal” részben válassza ki a termék márkáját és az országot. Átírányítanak az adott weboldalra, ahol megtalálhatja a telefonszámot és az űrlapot a technikai segítségnyújtáshoz

A termékkel kapcsolatos további információkért kérjük, keresse fel a <https://eprel.ec.europa.eu/> webhelyet, vagy olvassa be a QR-t a készülékhez mellékelt energiacímkn.

NL

Voor wijnbewaarkasten: “Dit apparaat is uitsluitend bedoeld voor het bewaren van wijn”

Voor een vrijstaand apparaat: “Dit koelapparaat is niet bedoeld om te worden gebruikt als inbouwapparaat”

Voor apparaten zonder 4-sterrencompartiment: “dit koelapparaat is niet geschikt voor het invriezen van levensmiddelen”

VOEDSELOPSLAG

Positioneer verschillende voedingsmiddelen in verschillende compartimenten volgens onderstaande tabel

Koelkastvakken	Type voeding
Deur of balkons van koelkastcompartiment	<ul style="list-style-type: none">• Voedingsmiddelen met natuurlijke conserveringsmiddelen, zoals jam, sappen, dranken, specerijen.• Bewaar geen bederfelijk voedsel.
Frissere lade (saladelade)	<ul style="list-style-type: none">• Fruit, kruiden en groenten moeten apart in de crisperbak worden geplaatst.• Bewaar bananen, uien, aardappelen en knoflook niet in de koelkast.
Koelkast- midden	<ul style="list-style-type: none">• Zuivelproducten, eieren
Koelkast- bovenkant	<ul style="list-style-type: none">• Voedingsmiddelen die niet gekookt hoeven te worden, zoals kant-en-klare voedingsmiddelen, vleeswaren, restjes.
Vrieslade (s)/ lade	<ul style="list-style-type: none">• Voedingsmiddelen voor langdurige opslag.• Onderste lade voor rauw vlees, gevogelte, vis.• Middelste lade voor firozen groenten, chips.• Bovenste lade voor ijs, bevroren fruit, bevroren gebakken goederen.

- Geadviseerd wordt om de temperatuur in het koelvak in te stellen op 4°C en, indien mogelijk, in het vriesvak op -18°C.
- Voor de meeste levensmiddelen categorieën wordt de langste bewaartijd in het koelvak bereikt bij koudere temperaturen. Aangezien sommige producten (zoals verse groenten en fruit) door koudere temperaturen beschadigd kunnen worden, wordt geadviseerd ze in de crisperlades te bewaren, indien aanwezig. Indien niet aanwezig, handhaaf dan een gemiddelde instelling van de thermostaat.
- Raadpleeg voor diepvriesproducten de bewaartijd die op de verpakking van het voedingsmiddel vermeld staat. Deze bewaartijd wordt bereikt wanneer de instelling in overeenstemming is met de referentietemperaturen van het vriesvak (één ster -6°C, twee sterren -12°C, drie sterren -18°C).

POSITIONERING

Installeer dit apparaat op een plaats waar de omgevingstemperatuur overeenkomt met de klimaatklasse die vermeld staat op het typeplaatje van het apparaat:

- Uitgebreid gematigd (SN): “dit koelapparaat is bedoeld voor gebruik bij omgevingstemperaturen van 10 °C tot 32 °C”
- Gematigd (N): “dit koelapparaat is bedoeld voor gebruik bij omgevingstemperaturen van 16 °C tot 32 °C”
- Subtropisch (ST): “dit koelapparaat is bedoeld voor gebruik bij omgevingstemperaturen van 16 °C tot 38 °C
- Tropisch (T): “dit koelapparaat is bedoeld voor gebruik bij omgevingstemperaturen van 16 °C tot 43 °C”

BESCHIKBAARHEID VAN RESERVEONDERDELEN

Thermostaten, temperatuursensoren, printplaten en lichtbronnen, voor een minimumperiode van zeven jaar nadat het laatste exemplaar van het model op de markt is gebracht;
deurklinken, deurscharnieren, bladen en manden voor een minimumperiode van zeven jaar en deurafdichtingen voor een minimumperiode van tien jaar, nadat het laatste exemplaar van het model op de markt is gebracht;

GARANTIE

Minimumgarantie is: 2 jaar voor EU-landen, 3 jaar voor Turkije, 1 jaar voor het Verenigd Koninkrijk, 1 jaar voor Rusland, 3 jaar voor Zweden, 2 jaar voor Servië, 5 jaar voor Noorwegen, 1 jaar voor Marokko, 6 maanden voor Algerije, Tunesië geen wettelijke garantie vereist.

TECHNISCHE ASSISTENTIE

Ga naar onze website om contact op te nemen met de technische ondersteuning:

<https://corporate.haier-europe.com/en/> .Kies onder de sectie "website" het merk van uw product en uw land. U wordt doorgestuurd naar de specifieke website waar u het telefoonnummer en formulier kunt vinden om contact op te nemen met de technische assistentie

Voor meer informatie over het product, raadpleeg <https://eprel.ec.europa.eu/> of scan de QR-code op het energielabel dat bij het apparaat is geleverd

PL

W przypadku urządzeń do przechowywania wina: „Urządzenie przeznaczone wyłącznie do przechowywania wina”

W przypadku urządzenia wolnostojącego zamieszcza się ostrzeżenie: „To urządzenie chłodnicze nie jest przeznaczone do użytku jako urządzenie do zabudowy.”

W przypadku urządzeń bez komory czterogwiazdkowej: „To urządzenie chłodnicze nie jest odpowiednie na potrzeby zamrażania środków spożywczych.”

MAGAZYN ŻYWNOŚCI

Umieścić żywność w różnych komorach, zgodnie z informacjami w poniższej tabeli

Komory chłodziarki	Rodzaj żywności
Drzwiczki lub półki na drzwiczkach komory lodówki	<ul style="list-style-type: none">• Żywność zawierająca konserwanty naturalne, na przykład dżemy, soki, napoje, przyprawy.• Nie przechowywać żywności łatwo psującej się.
Szuflada na owoce i warzywa (szuflada na surówki)	<ul style="list-style-type: none">• Owoce, zioła i warzywa należy umieścić osobno w szufladzie na owoce i warzywa.• Nie przechowywać w chłodziarce bananów, cebuli, ziemniaków ani czosnku.
Środkowa półka lodówki	<ul style="list-style-type: none">• Produkty mleczne, jaja
Górna półka lodówki	<ul style="list-style-type: none">• Żywność niewymagająca gotowania, na przykład dania gotowe, wędliny, pozostałości.
Szuflady/tacka zamrażarki	<ul style="list-style-type: none">• Żywność do długotrwałego przechowywania• Dolna szuflada na surowe mięso, drób, ryby.• Środkowa szuflada na mrożone warzywa i frytki.• Górna tacka na lody, mrożone owoce, mrożone wypieki.

- Zaleca się ustawienie temperatury w komorze chłodziarki na 4°C oraz, jeśli to możliwe, na -18°C w komorze zamrażarki.
- W przypadku większości rodzajów żywności najdłuższy czas przechowywania w komorze chłodziarki jest osiągnięty przy niższych temperaturach. Ponieważ niektóre specyficzne produkty (takie jak świeże owoce i warzywa) w przypadku mniejszych temperatur mogą się zepsuć, zaleca się przechowywanie ich w szufladach, o ile są obecne. Jeśli ich nie przewidziano, należy pozostawić średnie ustawienie termostatu.
- W przypadku żywności mrożonej należy zapoznać się z czasem przechowywania podanym na opakowaniu żywności. Czas przechowywania jest osiągnięty zawsze, gdy ustawienie uwzględni temperaturę odniesienia komory (komora z jedną gwiazdką -6°C, z dwoma gwiazdkami -12°C, z trzema gwiazdkami -18°C)

POZYCJONOWANIE

Urządzenie należy zainstalować w miejscu, w którym temperatura otoczenia odpowiada klasie klimatycznej wskazanej na tabliczce znamionowej urządzenia:

- Rozszerzona umiarkowana (SN): dodaje się ostrzeżenie: „Urządzenie chłodnicze jest przeznaczone do użytku w temperaturze otoczenia mieszczącej się w zakresie od 10 °C do 32 °C”
- Umiarkowana: dodaje się ostrzeżenie (N): „Urządzenie chłodnicze jest przeznaczone do użytku w temperaturze otoczenia mieszczącej się w zakresie od 16 °C do 32 °C”
- Subtropikalna: dodaje się ostrzeżenie (ST): „Urządzenie chłodnicze jest przeznaczone do użytku w temperaturze otoczenia mieszczącej się w zakresie od 16 °C do 38 °C”
- Tropikalna: dodaje się ostrzeżenie (T): „Urządzenie chłodnicze jest przeznaczone do użytku w temperaturze otoczenia mieszczącej się w zakresie od 16 °C do 43 °C”

DOSTĘPNOŚĆ CZĘŚCI ZAMIENNYCH

Termostaty, czujniki temperatury, płytki obwodów drukowanych przez okres co najmniej siedmiu lat od wprowadzenia do obrotu ostatniego egzemplarza danego modelu
klamki, zawiasy do drzwi, tace i koszyki przez okres co najmniej siedmiu lat oraz uszczelki drzwiowe przez okres co najmniej 10 lat od wprowadzenia do obrotu ostatniego egzemplarza danego modelu

GWARANCJI

Minimalny okres gwarancji: Kraje UE – 2 lata, Turcja – 3 lata, Wielka Brytania – rok, Rosja – rok, Szwecja – 3 lata, Serbia – 2 lata, Norwegia – 5 lat, Maroko – rok, Algieria – 6 miesięcy, Tunezja – gwarancja prawna nie jest wymagana

POMOC TECHNICZNA

Aby skontaktować się z pomocą techniczną, odwiedź naszą stronę internetową:

<https://corporate.haier-europe.com/en/> . W sekcji „website” wybierz markę swojego produktu i swój kraj. Zostaniesz przekierowany na konkretną stronę internetową, na której znajdziesz numer telefonu i formularz do kontaktu z pomocą techniczną

Więcej informacji na temat produktu można znaleźć na stronie <https://eprel.ec.europa.eu/> lub zeskanować QR na etykiecie energetycznej dostarczonej z urządzeniem

PT

No caso dos aparelhos de armazenagem de vinhos: «Este aparelho destina-se exclusivamente à armazenagem de vinhos»

No caso dos aparelhos de instalação livre: «Este aparelho de refrigeração não se destina a ser utilizado como aparelho encastrável»

No caso dos aparelhos sem compartimento de quatro estrelas: «Este aparelho de refrigeração não é adequado para congelar géneros alimentícios»

ARMAZENAMENTO DE COMIDA

Posicione alimentos diferentes em compartimentos diferentes de acordo com a tabela abaixo

Compartimentos do frigorífico	Tipo de alimento
Porta ou prateleiras do compartimento do frigorífico	<ul style="list-style-type: none">• Alimentos com conservantes naturais, como compotas, sumos, bebidas, condimentos.• Não armazene alimentos perecíveis.
Gaveta dos frescos (gaveta de salada)	<ul style="list-style-type: none">• Frutas, ervas e legumes devem ser colocados separadamente no caixote do lixo.• Não guarde bananas, cebolas, batatas e alho no frigorífico.
Prateleira do frigorífico - meio	<ul style="list-style-type: none">• Produtos lácteos, ovos
Prateleira do frigorífico - parte superior	<ul style="list-style-type: none">• Alimentos que não precisam ser cozinhados, como alimentos prontos para consumo, carnes de deli, sobras.
Gaveta (s)/ bandeja do congelador	<ul style="list-style-type: none">• Alimentos para armazenamento a longo prazo.• Gaveta de baixo para carne crua, aves, peixe.• Gaveta do meio para legumes congelados, batatas fritas.• Bandeja superior para gelado, frutas congeladas, produtos de panificação congelados.

- Sugere-se definir a temperatura para 4 °C no compartimento do frigorífico e, se possível, para -18 °C no compartimento do congelador.
- Para a maioria das categorias de alimentos, o maior tempo de armazenamento no compartimento do frigorífico é conseguido com temperaturas mais frias. Uma vez que alguns produtos específicos (como frutas e legumes frescos) podem ser danificados com temperaturas mais frias, sugere-se mantê-los sempre nas gavetas dos frescos. Se não estiver presente, mantenha uma configuração média do termóstato.
- Para alimentos congelados, consulte o período de armazenamento indicado na embalagem do alimento. Este período de armazenamento é alcançado sempre que a configuração respeita as temperaturas de referência do compartimento (uma estrela -6 °C, duas estrelas -12 °C, três estrelas -18 °C).

POSICIONAMENTO

Instale este eletrodoméstico no local onde a temperatura ambiente corresponda à classe de temperatura indicada na chapa de características do eletrodoméstico:

- Temperada alargada (SN): «Este aparelho de refrigeração destina-se a ser utilizado a temperaturas ambientes compreendidas entre 10 °C e 32 °C»
- Temperada (N): «Este aparelho de refrigeração destina-se a ser utilizado a temperaturas ambientes compreendidas entre 16 °C e 32 °C»
- Subtropical (ST): «Este aparelho de refrigeração destina-se a ser utilizado a temperaturas ambientes compreendidas entre 16 °C e 38 °C»
- Tropical (T): «Este aparelho de refrigeração destina-se a ser utilizado a temperaturas ambientes compreendidas entre 16 °C e 43 °C»

DISPONIBILIDADE DE PEÇAS DE REPOSIÇÃO

Termôstatos, sensores de temperatura, placas de circuito impresso e fontes de luz, por um período mínimo de sete anos após a colocação no mercado da última unidade do modelo em causa; pegas de porta, dobradiças de porta, tabuleiros e cestos por um período mínimo de sete anos e vedantes de porta por um período mínimo de dez anos, após a colocação no mercado da última unidade do modelo em causa

GARANTIA

A garantia mínima é: 2 anos para os países da UE, 3 anos para a Turquia, 1 ano para o Reino Unido, 1 ano para a Rússia, 3 anos para a Suécia, 2 anos para a Sérvia, 5 anos para a Noruega, 1 ano para Marrocos, 6 meses para a Argélia, Tunísia nenhuma garantia legal necessária.”

ASSISTÊNCIA TÉCNICA

Para entrar em contato com a assistência técnica, visite nosso site: <https://corporate.haier-europe.com/en/> . Na seção “website”, escolha a marca do seu produto e o seu país. Você será redirecionado para o site específico onde poderá encontrar o número de telefone e formulário para entrar em contato com a assistência técnica

Para mais informações sobre o produto, consulte <https://eprel.ec.europa.eu/> ou digitalize o QR na etiqueta de energia fornecida com o aparelho

RO

În ceea ce privește aparatele pentru depozitarea vinului: „acest aparat este destinat a fi utilizat exclusiv la depozitarea vinului”

În ceea ce privește un aparat frigorific de sine-stătător: „acest aparat frigorific nu este destinat a fi utilizat ca aparat încorporat”

În ceea ce privește aparatele fără compartiment cu 4 stele: „acest aparat frigorific nu este adecvat pentru congelarea produselor alimentare”

DEPOZITAREA ALIMENTELOR

Poziționați alimente diferite în compartimente diferite, conform tabelului de mai jos

Compartimentele frigiderului	Tipul de aliment
Compartimentele ușii sau ale suporturilor frigiderului	<ul style="list-style-type: none">Alimente cu conservanți naturali, cum ar fi gemuri, sucuri, băuturi, condimente.Nu depozitați alimente perisabile.
Sertar de legume (sertar pentru salată)	<ul style="list-style-type: none">Fructele, ierburile și legumele trebuie așezate separat în sertarul de legume.Nu păstrați banane, ceapă, cartofi și usturoi în frigider.
Raftul din mijloc al frigiderului	<ul style="list-style-type: none">Produse lactate, ouă
Raftul superior al frigiderului	<ul style="list-style-type: none">Alimente care nu necesită gătire, cum ar fi alimentele gata pentru consum, mezeluri, resturi de mâncare.
Sertarul (sertarele)/tava congelatorului	<ul style="list-style-type: none">Alimente ce pot fi depozitate pe termen lung.Sertarul de jos este pentru carne crudă, carne de pasăre, pește.Sertarul din mijloc este pentru legume congelate, gheață.Tavă superioară este pentru înghețată, fructe congelate, produse de patiserie congelate.

- Se recomandă setarea temperaturii la 4 °C în compartimentul frigiderului și, dacă este posibil, la -18 °C în compartimentul congelatorului.
- Pentru majoritatea categoriilor de alimente, cel mai lung timp de păstrare în compartimentul frigiderului se poate atinge cu ajutorul temperaturilor mai scăzute. Deoarece anumite produse specifice (cum ar fi fructele și legumele proaspete) pot fi afectate la temperaturi mai scăzute, se recomandă să le păstrați în sertarele pentru legume, în cazul în care acestea sunt prezente. Dacă acestea nu sunt prezente, mențineți o setare medie a termostatului.
- Pentru alimentele congelate, consultați timpul de păstrare indicat pe ambalajul alimentelor. Acest timp de păstrare este atins ori de câte ori setarea respectă temperaturile de referință ale compartimentului (o stea -6 °C, două stele -12 °C, trei stele -18 °C).

POZIȚIONARE

Instalați aparatul într-un loc în care temperatura ambiantă corespunde clasei climatice indicate pe plăcuța tehnică a aparatului:

- Temperată extinsă (SN): „acest aparat frigorific este destinat a fi utilizat la temperaturi ambiante cuprinse între 10 °C și 32 °C”
- Temperată (N): „acest aparat frigorific este destinat a fi utilizat la temperaturi ambiante cuprinse între 16 °C și 32 °C”
- Subtropicală (ST): „acest aparat frigorific este destinat a fi utilizat la temperaturi ambiante cuprinse între 16 °C și 38 °C”
- Tropicală (T): „acest aparat frigorific este destinat a fi utilizat la temperaturi ambiante cuprinse între 16 °C și 43 °C”

DISPONIBILITATEA PIETELOR DE REZUMAT

Termostate, senzori de temperatură, plăci de circuite imprimare și surse de lumină pe o perioadă de șapte ani de la introducerea pe piață a ultimei unități din model;
mânere de ușă, balamale de ușă, tăvi și coșuri pe o perioadă minimă de șapte ani și garnituri de ușă pe o perioadă minimă de 10 ani de la introducerea pe piață a ultimei unități din model;

GARANȚIA

Garanția minimă este de: doi ani pentru țările din UE, trei ani pentru Turcia, un an pentru Regatul Unit, un an pentru Rusia, trei ani pentru Suedia, doi ani pentru Serbia, cinci ani pentru Norvegia, un an pentru Maroc, șase luni pentru Algeria, iar pentru Tunisia nu este necesară nicio garanție legală.

ASISTENȚĂ TEHNICĂ

Pentru a contacta asistența tehnică, vizitați site-ul nostru web: <https://corporate.haier-europe.com/en/> . În secțiunea „website”, alegeți marca produsului dvs. și țara dvs. Veți fi redirecționat către site-ul web specific, unde puteți găsi numărul de telefon și formularul pentru a contacta asistența tehnică

Pentru informații suplimentare despre produs, vă rugăm să consultați <https://eprel.ec.europa.eu/> sau să scanați codul QR de pe eticheta energetică furnizată împreună cu aparatul.

SK

V prípade spotrebičov na uchovávanie vína: „tento spotrebič je určený výlučne na uchovávanie vína“.

V prípade voľne stojaceho spotrebiča: „tento chladiaci spotrebič nie je určený na použitie ako vstavaný spotrebič“

V prípade spotrebičov bez štvorhviezdičkového oddelenia: „tento chladiaci spotrebič nie je vhodný na mrazenie potravín“

SKLADOVANIE POTRAVÍN

Rôzne potraviny umiestnite do rôznych oddelení podľa nasledujúcej tabuľky

Oddelenia chladničky	Druh potraviny
Dvere alebo bočné police chladničky	<ul style="list-style-type: none">• Potraviny s prírodnými konzervačnými látkami, ako sú džemy, džúsy, nápoje, ochucovadlá.• Neuchovávajte potraviny podliehajúce skaze.
Zásuvka na zeleninu a ovocie (zásuvka na šalát)	<ul style="list-style-type: none">• Ovocie, bylinky a zelenina by sa mali umiestniť samostatne do nádoby na ovocie a zeleninu.• Neuchovávajte banány, cibuľu, zemiaky a cesnak v chladničke.
Políčka chladničky – stredná	<ul style="list-style-type: none">• Mliečne výrobky, vajcia
Polica chladničky – horná	<ul style="list-style-type: none">• Potraviny, ktoré nepotrebujú varenie, ako sú potraviny na priamu spotrebu, delikatesy, zvyšky pokrmov
Zásuvka(-y) mrazničky/polica	<ul style="list-style-type: none">• Potraviny na dlhodobé skladovanie.• Spodná zásuvka na surové mäso, hydinu, ryby.• Stredná zásuvka na mrazenú zeleninu, hranolky.• Vrečná polica na zmrzlinu, mrazené ovocie, mrazené pečivo.

- V chladničke sa odporúča nastaviť teplotu na 4 °C a v mraziacej priehradke, ak je to možné, na -18 °C.
- Pre väčšinu kategórií potravín sa najdlhšia doba skladovania v chladničke dosahuje pri chladnejších teplotách. Keďže sa niektoré konkrétne výrobky (ako čerstvé ovocie a zelenina), ak sú prítomné, môžu poškodiť pri chladnejších teplotách, odporúča sa uchovávať ich v zásuvkách. Ak nie sú prítomné, udržiavajte priemerné nastavenie termostatu.
- Pokiaľ ide o mrazené potraviny, pozrite si čas skladovania uvedený na obale potravín. Tento čas skladovania sa dosiahne vždy, keď nastavenie rešpektuje referenčné teploty priehradky (jednohviezdičková -6 °C, dvojhviezdičková -12 °C, trojhviezdičková -18 °C).

POLOHOVANIE

Tento spotrebič inštalujte na mieste, kde teplota okolia zodpovedá klimatickej triede uvedenej na štítku spotrebiča. V prípade chladiacich spotrebičov s klimatickou triedou:

- Rozšírená mierna (SN): „tento chladiaci spotrebič je určený na používanie pri teplote okolia od 10 °C do 32 °C“
- Mierna (N): „tento chladiaci spotrebič je určený na používanie pri teplote okolia od 16 °C do 32 °C“
- Subtropická (ST): „tento chladiaci spotrebič je určený na používanie pri teplote okolia od 16 °C do 38 °C“
- Tropicá (T): „tento chladiaci spotrebič je určený na používanie pri teplote okolia od 16 °C do 43 °C“

DOSTUPNOSŤ NÁHRADNÝCH DIELOV

Termostaty, snímače teploty, dosky plošných spojov a svetelné zdroje, aspoň počas siedmich rokov od uvedenia posledného kusu daného modelu na trh
rúčky a závesy dverí, poličky a košíky aspoň počas siedmich rokov a tesnenia dverí aspoň počas 10 rokov od uvedenia posledného kusu daného modelu na trh;

ZÁRUKA

Minimálna záruka je: 2 roky pre krajiny EÚ, 3 roky pre Turecko, 1 rok pre Spojené kráľovstvo, 1 rok pre Rusko, 3 roky pre Švédsko, 2 roky pre Srbsko, 5 rokov pre Nórsko, 1 rok pre Maroko, 6 mesiacov pre Alžírsko, Tunisko nevyžaduje žiadnu právnu záruku.

TECHNICKÁ POMOC

Ak chcete kontaktovať technickú pomoc, navštívte našu webovú stránku: <https://corporate.haier-europe.com/en/>. V sekcii „webová stránka“ vyberte značku vášho produktu a vašu krajinu. Budete presmerovaní na konkrétnu webovú stránku, kde nájdete telefónne číslo a formulár na kontaktovanie technickej pomoci

Ďalšie informácie o produkte nájdete na <https://eprel.ec.europa.eu/> alebo naskenujte QR na energetickom štítku dodávanom so spotrebičom.

SL

Za aparate za shranjevanje vina: „ta aparat se uporablja izključno za shranjevanje vina.“

Za prostostoječi aparat: „ta hladilni aparat ni namenjen za uporabo kot vgradni aparat“

Za aparate brez predelka s štirimi zvezdicami: „ta hladilni aparat ni primeren za zamrzovanje živil.“

SHRANJEVANJE HRANE

Postavite različna živila v različne predelke v skladu s spodnjo tabelo

Hladilni predelki	Vrsta živil
Vrata ali police hladilnika	<ul style="list-style-type: none">Živila z naravnimi konzervansi, kot so marmelade, sokovi, pijače, začimbe.Ne shranjujte pokvarljivih živil.
Predal za ohranjanje svežine (predal za solate)	<ul style="list-style-type: none">Sadje, zelišča in zelenjavo je treba ločeno postaviti v posodo za ohranjanje svežine.V hladilniku ne shranjujte banan, čebule, krompirja in česna.
Hladilna polica – srednja	<ul style="list-style-type: none">Mlečni izdelki, jajca
Hladilna polica – zgornja	<ul style="list-style-type: none">Živila, ki jih ni treba kuhati, kot so živila, pripravljena za uživanje, delikatesne mesnine, ostanki.
Predal (-i)/pladenj zamrzovalnika	<ul style="list-style-type: none">Živila za dolgoročno shranjevanje.Spodnji predal za surovo meso, perutnino, ribe.Srednji predal za zelenjavo, čips.Zgornji pladenj za sladoled, zamrznjeno sadje, zamrznjeno pecivo.

- Priporočljivo je, da v hladilnem predelku nastavite temperaturo na 4 °C in, če je mogoče, na -18 °C v zamrzovalnem predelku.
- Za večino kategorij živil je najdaljši čas shranjevanja v hladilniku dosežen pri hladnejših temperaturah. Ker se nekateri posebni proizvodi (kot sveže sadje in zelenjava) lahko poškodujejo pri hladnejših temperaturah, je priporočljivo, da jih hranite v predalih za zelenjavo, če so prisotni. Če ti predali niso prisotni, vzdržujte povprečno nastavitvev termostata.
- Za zamrznjeno hrano glejte čas shranjevanja, označen na embalaži živila. Ta čas shranjevanja se doseže, kadar je nastavev v skladu z referenčnimi temperaturami predelka (ena zvezdica -6 °C, dve zvezdici -12 °C, tri zvezdice -18 °C).

POZICIONIRANJE

Napravo namestite na mesto, kjer temperatura okolice ustreza klimatskemu razredu, ki je naveden na tipski ploščici naprave:

- Razširjeni zmerni (SN): „ta hladilni aparat je namenjen za uporabo pri temperaturah okolice od 10 °C do 32 °C“
- Zmerni (N): „ta hladilni aparat je namenjen za uporabo pri temperaturah okolice od 16 °C do 32 °C“
- Subtropski (ST) „ta hladilni aparat je namenjen za uporabo pri temperaturah okolice od 16 °C do 38 °C“
- Tropski (T) „ta hladilni aparat je namenjen za uporabo pri temperaturah okolice od 16 °C do 43 °C“

RAZPOLOŽLJIVOST REZERVNIH DELOV

Termostate, temperaturna tipala, plošče tiskanega vezja in svetlobne vire za obdobje najmanj sedem let po tem, ko je bila dana na trg zadnja enota modela;
kljuge in tečajje vrat, pladnje in košare za najmanj sedem let po tem, ko je bila dana na trg zadnja enota modela, tesnila vrat pa za najmanj deset let po tem;

JAMSTVO

Minimalno jamstvo velja: 2 leti za države EU, 3 leta za Turčijo, 1 leto za Združeno kraljestvo, 1 leto za Rusijo, 3 leta za Švedsko, 2 leti za Srbijo, 5 let za Norveško, 1 leto za Maroko in 6 mesecev za Alžirijo; za Tunizijo pravna garancija ni potrebna.

TEHNIČNA POMOČ

Če želite stopiti v stik s tehnično pomočjo, obiščite našo spletno stran: <https://corporate.haier-europe.com/en/>. V razdelku »spletno mesto« izberite blagovno znamko izdelka in državo.

Preusmerjeni boste na določeno spletno mesto, kjer boste našli telefonsko številko in obrazec za stik s tehnično pomočjo

Za nadaljnje informacije o izdelku glejte <https://eprel.cc.europa.eu/> ali skenirajte QR na energijski nalepki, priloženi napravi

FI

Viinikaappien osalta: ”Tämä laite on tarkoitettu ainoastaan viinin säilyttämiseen”

Vapaasti seisovan laitteen osalta: ”Tätä kylmäsäilytyslaitetta ei ole tarkoitettu käytettäväksi sisäänrakennettuna laitteena”

Sellaisten laitteiden osalta, joissa ei ole neljän tähden osastoa: ”Tämä kylmäsäilytyslaite ei sovellu elintarvikkeiden pakastamiseen”

RUOKAVARASTO

Sijoita eri ruoka eri osastoihin taulukon alapuolelle

Jääkaappiosasto	Ruokalaji
Jääkaappiosaston ovi tai parvekkeet	<ul style="list-style-type: none">• Luonnollisia säilöntäaineita sisältävät ruoat, kuten hillot, mehut, juomat, mausteet.• Älä säilytä pilaantuvia elintarvikkeita
Crisper-laatikot (salaattilaatikko)	<ul style="list-style-type: none">• Hedelmät, yrtit ja vihannekset tulee sijoittaa erikseen terävämpään astiaan• Älä säilytä banaaneja, sipulia, perunoita, valkosipulia jääkaapissa
Jääkaapin hylly - keskellä	<ul style="list-style-type: none">• Meijerituotteet, munat
Jääkaapin hylly - yläosa	<ul style="list-style-type: none">• Ruoat, jotka eivät tarvitse sokerointia, kuten valmisruoat, deli-liha, jäännökset.
Pakastimen laatikko (t) / tarjotin	<ul style="list-style-type: none">• Ruoat pitkäaikaiseen säilytykseen• Pohjalaatikko raakametsälle, siipikarjalle, kalalle• Keskilokero pakastetuille vihanneksille, siruille.• Yläpelti jäätelöä, pakastettuja hedelmiä, pakastettuja leivonnaisia varten.

- Suositellaan asettamaan lämpötilaksi 4 °C jääkaappiosastolle ja mahdollisuuksien mukaan -18 °C pakastinosastolle.
- Useimmissa elintarvikeryhmissä pisin säilytysaika jääkaapissa saavutetaan kylmemmillä lämpötiloilla. Koska tietyt tuotteet (kuten tuoreet hedelmät ja vihannekset) voivat vahingoittua kylmissä lämpötiloissa, suositellaan säilyttämään ne vihannekselaatikossa aina, mikäli se on saatavilla. Jos se ei ole saatavilla, aseta termostaatti keskiasetukseen.
- Katso pakastettujen elintarvikkeiden säilytysaika niiden pakkauksesta. Kyseinen säilytysaika saavutetaan, mikäli asetus noudattaa osaston viitelämpötiloja (yksi tähti - 6 °C, kaksi tähteä -12 °C, kolme tähteä -18 °C).

PAIKANNUS

Asenna laite paikkaan, jossa ympäristön lämpötila vastaa laitteen tyyppikilvessä ilmoitettua ilmastoluokkaa:

- Laajennettu lauhkea (SN): ”Tämä kylmäsäilytyslaite on tarkoitettu käytettäväksi 10–32 °C:n ympäristölämpötiloissa”
- Lauhkea (N): ”Tämä kylmäsäilytyslaite on tarkoitettu käytettäväksi 16–32 °C:n ympäristölämpötiloissa”
- Subtrooppinen (ST): ”Tämä kylmäsäilytyslaite on tarkoitettu käytettäväksi 16–38 °C:n ympäristölämpötiloissa”
- Trooppinen (T): ”Tämä kylmäsäilytyslaite on tarkoitettu käytettäväksi 16–43 °C:n ympäristölämpötiloissa”

VARAOSIEN SAATAVUUS

Termostaattit, lämpötila-anturit, painetut piirilevyt ja valonlähteet vähintään seitsemän vuoden ajan siitä, kun viimeinen mallia edustava laite on saatettu markkinoille

Ovenkahvat, ovien saranat sekä hyllyt ja korit vähintään seitsemän vuoden ajan ja ovitiivisteet vähintään 10 vuoden ajan siitä, kun viimeinen mallia edustava laite on saatettu markkinoille;

TAKUU

Vähimmäistakuu on: 2 vuotta EU-maille, 3 vuotta Turkille, 1 vuosi Yhdistyneelle kuningaskunnalle, 1 vuosi Venäjälle, 3 vuosi Ruotsille, 2 vuotta Serbialle, 5 vuotta Norjalle, 1 vuosi Marokolle, 1 vuosi Algerialle, 6 vuotta Tunisiaa ei vaadita laillista takuuta.

TEKNINEN TUKEA

Ota yhteyttä tekniseen tukeen käymällä verkkosivustollamme: <https://corporate.haier-europe.com/en/> . Valitse "verkkosivusto" -osiossa tuotemerkki ja maasi. Sinut ohjataan tietylle verkkosivustolle, josta löydät puhelinnumeron ja lomakkeen teknisen tuen ottamiseksi yhteyttä

Lisätietoja tuotteesta on osoitteessa <https://eprel.ec.europa.eu/> tai skannaa QR laitteen mukana toimitetulla energiamerkinnällä

SV

För vinkylskåp: ”Denna apparat är avsedd att uteslutande användas för förvaring av vin.”

För fristående kyl-/frysprodukter: ”Denna kyl-/frysprodukt är inte avsedd att användas som en inbyggd produkt.”

För produkter utan något fyrstjärnigt fack: ”Denna kyl-/frysprodukt är inte lämplig för infrysning av livsmedel.”

MAT FÖRRÅD

Placera olika livsmedel i olika fack enligt nedanstående tabell

Kylskåp	Typ av mat
Dörr eller balkonger i kylskåpet	<ul style="list-style-type: none">• Livsmedel med naturliga konserveringsmedel, såsom sylt, juice, drycker, kryddor.• Förvara inte lättfördärliga livsmedel
Crisper lådor (salladslåda)	<ul style="list-style-type: none">• Frukt, örter och grönsaker ska placeras separat i skarpkärlet• Förvara inte bananer, lök, potatis, vitlök i kylan
Kylhylla - mitten	<ul style="list-style-type: none">• Mejeriprodukter, ägg
Kylhylla - topp	<ul style="list-style-type: none">• Mat som inte behöver samlas, såsom färdigmat, delikatesser, matrester.
Fryslådor / -fack	<ul style="list-style-type: none">• Livsmedel för långvarig förvaring• Bottenlåda för rå möte, fjäderfä, fisk• Mittlåda för frysta grönsaker, chips.• Toppbricka för glass, frusen frukt, frysta bakverk.

- Det rekommenderas att temperaturen ställs in på 4 °C i kylfacket och, om möjligt, på -18 °C i frysfacket.
- För de flesta livsmedelskategorier uppnås längst förvaringstid i kylfacket vid kallare temperaturer. Eftersom vissa produkter (som färsk frukt och färska grönsaker) kan skadas vid kallare temperaturer, rekommenderas det att de förvaras i grönsaksfack, i förekommande fall. Om de inte finns, håll en medelinställning av termostaten.
- För fryst mat, se den förvaringstid som anges på matförpackningen. Denna förvaringstid uppnås när inställningen respekterar fackets referenstemperaturer (1-stjärnig -6 °C, 2-stjärnig -12 °C, 3-stjärnig -18 °C).

POSITIONERING

Installera apparaten på en plats där omgivningstemperaturen motsvarar den klimatklass som anges på apparatens typskylt:

- Utökad tempererad (SN): Texten ”Denna kyl-/frysprodukt är avsedd att användas vid omgivningstemperaturer mellan 10 °C och 32 °C.”
- Tempererad (N): Texten ”Denna kyl-/frysprodukt är avsedd att användas vid omgivningstemperaturer mellan 16 °C och 32 °C.”
- Subtropisk (ST): Texten ”Denna kyl-/frysprodukt är avsedd att användas vid omgivningstemperaturer mellan 16 °C och 38 °C.”
- Tropisk (T): Texten ”Denna kyl-/frysprodukt är avsedd att användas vid omgivningstemperaturer mellan 16 °C och 43 °C.”

TILLGÄNGLIGHET AV RESERVDELAR

Termostater, temperatursensorer, kretskort och ljuskällor, under minst sju år efter det att den sista modellen av modellen släppts ut på marknaden.

Dörrhandtag, dörrgångjärn, brickor och korgar under minst sju år och dörrpackningar under minst 10 år efter att den sista modellen av modellen har släppts ut på marknaden.

GARANTI

Minsta garanti är: 2 år för EU-länder, 3 år för Turkiet, 1 år för Storbritannien, 1 år för Ryssland, 3 år för Sverige, 2 år för Serbien, 5 år för Norge, 1 år för Marocko, 6 månader för Algeriet, Tunisien krävs ingen juridisk garanti.

TEKNISK HJÄLP

För att kontakta teknisk assistans, besök vår webbplats: <https://corporate.haier-europe.com/en/> .

Under avsnittet "webbplats" väljer du produktens varumärke och ditt land. Du kommer att omdirigeras till den specifika webbplatsen där du hittar telefonnummer och formulär för att kontakta teknisk assistans

Mer information om produkten finns på <https://eprel.ec.europa.eu/> eller skannar QR på energimärket som medföljer apparaten.

Ovaj dokument je originalno proizveden i objavljen od strane proizvođača, brenda Candy, i preuzet je sa njihove zvanične stranice. S obzirom na ovu činjenicu, Tehnoteka ističe da ne preuzima odgovornost za tačnost, celovitost ili pouzdanost informacija, podataka, mišljenja, saveta ili izjava sadržanih u ovom dokumentu.

Napominjemo da Tehnoteka nema ovlašćenje da izvrši bilo kakve izmene ili dopune na ovom dokumentu, stoga nismo odgovorni za eventualne greške, propuste ili netačnosti koje se mogu naći unutar njega. Tehnoteka ne odgovara za štetu nanесenu korisnicima pri upotrebi netačnih podataka. Ukoliko imate dodatna pitanja o proizvodu, ljubazno vas molimo da kontaktirate direktno proizvođača kako biste dobili sve detaljne informacije.

Za najnovije informacije o ceni, dostupnim akcijama i tehničkim karakteristikama proizvoda koji se pominje u ovom dokumentu, molimo posetite našu stranicu klikom na sledeći link:

<https://tehnoteka.rs/p/candy-ugradni-kombinovani-frizider-bcbf-192-f-akcija-cena/>