

Uputstvo za upotrebu

BEKO ugradna ploča HII 64200 MT

The Beko logo is displayed in a bold, blue, sans-serif font. A thick blue horizontal bar is positioned below the letters 'o' and 'k', extending to the right and slightly upwards.

Tehnoteka je online destinacija za upoređivanje cena i karakteristika bele tehnike, potrošačke elektronike i IT uređaja kod trgovinskih lanaca i internet prodavnica u Srbiji. Naša stranica vam omogućava da istražite najnovije informacije, detaljne karakteristike i konkurentne cene proizvoda.

Posetite nas i uživajte u ekskluzivnom iskustvu pametne kupovine klikom na link:

<https://tehnoteka.rs/p/beko-ugradna-ploca-hii-64200-mt-akcija-cena/>



Ugradni plamenik

Korisnički priručnik

Плоча за вградување

Упатство за корисникот

Vgraјena kuhalna plošča

Navodila za uporabo

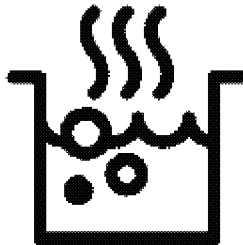

HII 64200 MT

SB / MK / SL

185.2619.92/R.AM/1.11.2021/7-6

7757189212

Poštovani korisnici,

Pre upotrebe proizvoda, pročitajte ovaj priručnik.

Beko Hvala što ste odabrali proizvod. Želimo da vam proizvod, proizveden uz visoki kvalitet i tehnologiju, pruži najbolju efikasnost. Da biste to postigli, pažljivo pročitajte ovaj priručnik i svu drugu dokumentaciju koja je data pre upotrebe proizvoda i sačuvajte istu za naknadnu referencu. Ako ovaj uređaj predate trećem licu, priložite i ovo uputstvo za upotrebu. Pratite uputstva obraćajući pažnju na sve informacije i upozorenja navedena u uputstvu za upotrebu.

Obratite pažnju na sve informacije i upozorenja u uputstvu za upotrebu. Na taj način ćete zaštititi sebe i svoj proizvod od opasnosti koje mogu nastati.

Sačuvajte uputstvo za upotrebu. Ako ovaj uređaj predate trećem licu, priložite i ovo uputstvo za upotrebu.

Korisnički priručnik sadrži sledeće simbole:



Opasnost koja može za rezultat imati smrt ili ozledu.

NAPOMENA Opasnost koja može za rezultat imati materijalnu štetu na proizvodu ili okolini.



Opasnost koja može za rezultat imati opekotine zbog kontakta s vrućim površinama.



Važne informacije ili korisni saveti za upotrebu.



Pročitajte uputstvo za upotrebu!



Arçelik A.Ş.
Karaağaç caddesi No:2-6
34445 Sütlüce/Istanbul/TURKEY
Made in TURKEY

1 Bezbednosna uputstva 4

Namena	4
Bezbednost dece, ugroženih osoba i kućnih ljubimaca.....	4
Električna bezbednost	5
Bezbednost u transportu	6
Bezbednost pri ugradnji.....	6
Bezbednost upotrebe.....	7
Upozorenja o temperaturi.....	7
Upotreba dodataka	8
Bezbednost kuvanja	8
Indukcija.....	8
Bezbednost pri održavanju i čišćenju	9

2 Uputstva za zaštitu životne sredine 10

Propis o odlaganju otpada	10
Usaglašenost sa WEEE direktivom i odlaganje otpada	10
Odlaganje ambalažnog materijala	10
Preporuke za uštedu energije.....	10

3 Vaš proizvod 11

Predstavljanje proizvoda	11
Predstavljanje i upotreba kontrolne table proizvoda	12

Kontrola ploče za kuvanje	12
Opšte informacije o ploči.....	13
Tehničke specifikacije	14

4 Prva upotreba 15

Prvo čišćenje.....	15
--------------------	----

5 Kako koristiti ploču za kuvanje 16

Opšte informacije o upotrebi ploče za kuvanje.....	16
Kontrolna tabla.....	18

6 Opšte informacije o pečenju 27

Opšta upozorenja za kuvanje na ploči	27
--	----

7 Održavanje i nega 28

Opšte informacije o čišćenju.....	28
Čišćenje ringle.....	29
Čišćenje kontrolne table	29

8 Rešavanje problema 30

1 Bezbednosna uputstva

- Ovaj odeljak sadrži bezbednosna uputstva koja će vam pomoći da se zaštitite od rizika od telesnih ozleda ili oštećenja imovine.
 - Ako je proizvod prenešen na drugu osobu ili polovni uređaj dat na korišćenje, uz proizvod treba isporučiti uputstvo za upotrebu, etikete proizvoda, druga relevantna dokumenta i dodatke.
 - Naša kompanija ne snosi odgovornost za štetu koja može nastati kao rezultat nepoštovanja ovih uputstava.
 - Ako se ne pridržavate ovih uputstava, bilo koja garancija biće poništena.
 - ⚠ Ugradnju i popravke uvek treba da obavlja proizvođač, ovlašćeni servis ili lica koja je imenovao uvoznik.
 - ⚠ Koristite isključivo originalne rezervne delove i dodatke.
 - ⚠ Ne pokušavajte da popravite i ne menjajte nijednu komponentu proizvoda ako to nije jasno naznačeno u uputstvu za upotrebu.
 - ⚠ Ne izvodite tehičke modifikacije na proizvodu.
- ## ⚠ Namena
- Ovaj proizvod je namenjen za kućnu upotrebu. On nije namenjen za komercijalnu upotrebu.
 - Ne koristite proizvod u baštama, na balkonima ili drugim okruženjima na otvorenom. Uređaj je predviđen za upotrebu u kuhinjama i domaćinstvima u prodavnicama, kancelarijama i drugim radnim okruženjima.
 - **UPOZORENJE:** Ovaj proizvod treba koristiti samo za spremanje hrane. Ne treba ga koristiti u različite svrhe, poput zagrevanja prostorije.
- ## ⚠ Bezbednost dece, ugroženih osoba i kućnih ljubimaca
- Ovaj proizvod mogu koristiti deca sa 8 i više godina starosti i osobe sa fizičkim, čulnim ili mentalnim nedostacima i osobama bez znanja ili iskustva, isključivo ukoliko su pod nadzorom i kada im se objašnjava način

bezbedne upotrebe aparata i moguće opasnosti.

- Deca se ne smeju igrati sa uređajem. Deca nikada ne smeju da čiste i održavaju uređaj, sem ako se nalaze pod nadzorom odrasle osobe.
- Ovaj proizvod ne smeju koristiti osobe sa fizičkim, čulnim ili mentalnim nedostacima (uključujući decu), osim ako se drže pod nadzorom ili dobiju potrebna uputstva.
- Decu treba nadzirati kako bi se obezbedilo da se ne igraju sa ovim uređajem.
- Električni proizvodi su opasni za decu i kućne ljubimce. Deca i kućni ljubimci ne smeju se igrati, penjati se ili ulaziti u proizvod.
- Ne stavljajte predmete na proizvod koje deca mogu da dohvate.
- Okrenite ručke lonaca i tava na stranu radne površine tako da deca ne mogu da ih dohvate i opeku se.
- **UPOZORENJE:** Tokom upotrebe, dostupne površine proizvoda su vruće. Decu držite dalje od proizvoda.

- Ambalažni materijal čuvajte izvan dohvata djece. Postoji rizik od ozlede i gušenja!
- (Ako vaš proizvod ima utikač) Zbog bezbednosti dece, isključite utikač i onemogućite rad proizvoda pre nego što ga odložite.



Električna bezbednost

- Uređaj povežite na uzemljenu utičnicu zaštićenu osiguračem sa voltažom navedenom na tipskoj nalepnici. Uzemljenje mora uvesti kvalifikovani električar. Ne koristite proizvod bez uzemljenja u skladu sa lokalnim/nacionalnim propisima.
- Utikač ili električni priključak proizvoda moraju biti na lako dostupnom mestu (na koje neće uticati plamen peći). Ako to nije moguće, na električnoj instalaciji na koju je uređaj priključen mora postojati mehanizam (osigurač, prekidač, sklopka, itd.), u skladu s propisima koji uređuju napajanje električnom energijom i odvajanje svih polova od mreže.

- Proizvod se ne sme priključiti u utičnicu tokom ugradnje, popravke i transporta.
- Uključite proizvod u uzemljenu utičnicu koja odgovara vrednostima napona struje i frekvencije navedene na tipskoj nalepnici.
- (Ako vaš proizvod nema kabl za napajanje) Koristite samo priključni kabl naveden u odeljku „Tehničke specifikacije“.
- Ne gurajte kabl za napajanje ispod ili iza proizvoda. Ne stavljajte teške predmete na kabl za napajanje. Kabl za napajanje ne treba da se savija, prelama i ne sme da dođe u kontakt sa bilo kojim izvorom toplote.
- Koristite samo originalni kabl. Ne koristite odsečene ili oštećene kablove ili produžne kablove.
- Ako je kabl za napajanje oštećen, mora ga zameniti proizvođač, ovlašćeni servis ili osoba koju je odredila kompanija uvoznik, kako bi se sprečile moguće opasnosti.

(Ako vaš proizvod ima utikač)

- Ne priključujte proizvod u utičnicu koja je labava, ispala

iz svog ležišta, slomljena, prljava, masna, uz rizik od kontakta sa vodom (na primer, voda koja može procuriti iz šaltera).

- Nikada ne dodirujte utikač vlažnim rukama! Ne vucite za kabl kada isključujete uređaj iz struje, uvek vucite za utikač.
- Proverite da li je utikač proizvoda čvrsto priključen u utičnicu da se izbegne stvaranje luka.



Bezbednost u transportu

- Pre transporta proizvoda isključite proizvod sa napajanja.
- Kada treba da transportujete proizvod, zamotajte ga u ambalažni materijal ili debeli karton i čvrsto ga zalepite. Učvrstite proizvod trakom kako ne bi došlo do oštećenja uklonjivih ili pokretnih delova proizvoda ili samog proizvoda.
- Pogledajte celi proizvod da bi utvrdili da li ima oštećenja koja su mogla nastati tokom transporta.



Bezbednost pri ugradnji

- Pre ugradnje proizvoda, proverite da li ima oštećenja.

Ako je proizvod oštećen, nemojte ga ugrađivati.

- Ne postavljajte proizvod u blizini izvora toplote (radijatori, šporet i sl.).
- Držite sve ventilacione kanale otvorenima oko proizvoda.



Bezbednost upotrebe

- Obavezno isključite proizvod nakon svake upotrebe.
- Ako proizvod ne koristite duže vreme, isključite ga sa napajanja ili isključite osigurač u kutiji sa osiguračima.
- Ne koristite neispravan ili oštećen proizvod. Ako postoje, isključite električne/plinske priključke proizvoda i pozovite ovlašćeni servis.
- **UPOZORENJE:** Ako je površina naprsla, isključite uređaj da biste izbegli mogućnost električnog udara.
- Ne penjite se na proizvod da biste dohvatili bilo šta ili iz bilo kojeg drugog razloga.
- Ne koristite proizvod u situacijama koje mogu uticati na vaše rasuđivanje, kao što su korišćenje opojnih sredstava i/ili upotreba alkohola.

- Zapaljivi predmeti ostavljeni u području za pripremu hrane mogu se zapaliti. Nikada ne čuvajte zapaljive predmete u području za pripremu hrane.
- Posuđe od livenog gvožđa, aluminijuma ili posuđe s oštećenim/grubim dnom mogu dovesti do grebanja staklene površine. Prilikom zamene posuda uvek podižite posude, a ne klizite njima po površini.
- Pritisak pare koji se može stvoriti zbog vlage na površini ploče za kuvanje ili na dnu šerpe može da izazove pomeranje šerpe. Stoga, uverite se da su površina ploče za kuvanje i dno posuda uvek suvi.
- Ovaj proizvod nije pogodan za upotrebu sa daljinskim upravljačem ili spoljnim satom.



Upozorenja o temperaturi

- **UPOZORENJE:** Dok proizvod radi, izloženi delovi će biti vrući. Ne dirajte proizvod i grejne elemente. Deca mlađa od 8 godina ne smeju se približavati proizvodu bez odrasle osobe.

- Ne stavljajte zapaljive/eksplozivne materijale u blizini proizvoda, jer će ivice biti vruće tokom rada.
- **UPOZORENJE:** Opasnost od požara: Nemojte držati predmete na površinama za kuvanje.



Upotreba dodataka

- **UPOZORENJE:** Koristite samo štitnike ploče za kuvanje koje je dizajnirao proizvođač aparata za kuvanje ili koje je proizvođač aparata odredio kao pogodne u uputstvu za upotrebu, ili štitnike ploče za kuvanje koje sadrži aparat. Upotreba neodgovarajućih štitnika može izazvati nezgode.



Bezbednost kuvanja

- **UPOZORENJE:** Proces pripreme hrane mora se pratiti. Kratkotrajni procesi pripreme moraju se konstantno nadgledati.
- **UPOZORENJE:** Kuvanje na ringli sa zagrejanom masti ili uljem može biti opasno i dovesti do požara. NIKADA ne pokušavajte da gasite

vatru vodom, već isključite uređaj, a zatim pokrijte plamen tj., pokrijte ga poklopcem ili protivpožarnim ćebetom.

- Budite oprezni kada koristite alkohol u hrani. Alkohol isparava na visokim temperaturama i može se zapaliti ako je izložen vrućim površinama, tako uzrokujući požar.



Indukcija

- Ringle se zasnivaju na tehnici „indukcije“. Vaša indukciona ploča za kuvanje, koja istovremeno štedi vreme i novac, mora da se koristi sa šerpama koje su podesne za indukciono kuvanje; u suprotnom, ringle neće raditi. Za detaljne informacije pogledajte odeljak „Izbor posuđa“.
- Indukcione ploče za kuvanje stvaraju magnetno polje koje može da ima štetni uticaj na ljude koji koriste uređaje kao što su insulinska pumpa ili pejs-mejker.
- Nakon upotrebe isključite ploču na kontrolnoj tabli, ne oslanjajte se na senzor na posudi.

- Metalni predmeti kao što su noževi, viljuške, kašike i poklopci ne smiju se stavljati na grijaću ploču jer će se zagrijati.
- Metalni predmeti uskladišteni u fiokama ispod ploče za kuvanje mogu se jako zagrijati tokom duge i intenzivne upotrebe. Ne skladištite metalne predmete u fiokama ispod ploče za kuvanje.
- Ne stavljajte elektronske proizvode kao što su mobilni telefoni, tableti, računari na indukcionu ploču za kuvanje. Vaš proizvod se može oštetiti.



Bezbednost pri održavanju i čišćenju

- Sačekajte da se uređaj ohladi pre čišćenja. Vruće površine mogu izazvati opekotine!
- Ne perite proizvod prskanjem ili sipanjem vode na njega! Postoji opasnost od strujnog udara!
- Ne čistite proizvod paročistačima, jer to može izazvati strujni udar.
- So, ostaci šećera na dnu posuđa ili takve čestice na staklenoj površini mogu uzrokovati ogrebotine i pucanje stakla. Proverite da li je dno čisto pre stavljanja posuđa. Staklokeramičku površinu održavajte čistom.

2 Uputstva za zaštitu životne sredine

Propis o odlaganju otpada Usaglašenost sa WEEE direktivom i odlaganje otpada



Ovaj proizvod je usaglašen sa WEEE direktivom Evropske Unije (2012/19/EU). Ovaj proizvod nosi znak klasifikacije za električni i elektronski otpad (WEEE).

Ovaj proizvod je proizveden od visoko kvalitetnih delova i materijala koji se mogu ponovo koristiti i pogodni su za reciklažu. Nemojte odlagati proizvod u otpad sa običnim kućnim otpadom i drugim otpadima na kraju veka trajanja. Odložite ga u centar za sakupljanje i reciklažu električnog i elektronskog otpada. Konsultujte se sa svojim lokalnim vlastima da biste saznali o ovim centrima za sakupljanje otpada. Odgovarajuće odlaganje korišćenih uređaja pomaže u sprečavanju potencijalnih negativnih posledica po životnu sredinu i zdravlje ljudi.

Usaglašenost sa RoHS direktivom: Proizvod koji ste kupili u saglasnosti je sa RoHS direktivom Evropske Unije (2011/65/EU). On ne sadrži štetne i zabranjene materijale navedene u direktivi.

Odlaganje ambalažnog materijala

- Ambalažni materijali su opasni po decu. Ambalažni materijal čuvajte na

bezbednom mestu, van domašaja dece. Ambalažni materijali za ovaj proizvod su proizvedeni od materijala koji se mogu reciklirati. Odložite ih pravilno i sortirajte u skladu sa uputstvima za recikliranje otpada. Ne odlažite ih sa običnim kućnim otpadom.

Preporuke za uštedu energije

Informacije o energetskej efikasnosti prema EU 66/2014 mogu se pronaći na karti proizvoda koji je priložen uz proizvod. Sledeći predlozi će vam pomoći da svoj proizvod upotrebljavate na ekološki i energetski efikasan način:

- Zamrznutu hranu odmrznite pre spremanja.
- Isključite proizvod 5 do 10 minuta pre isteka vremena za produženo kuvanje. Sada možete uštedeti do 20% električne energije upotrebom toplote.
- Koristite lonce/pekače veličine i poklopca pogodnih za grejnu ploču. Uvek odaberite lonac veličine koja odgovara vašim obrocima. Posude neprikaldne veličine zahtevaće energije više nego što je potrebno.

3 Vaš proizvod

Predstavljanje proizvoda

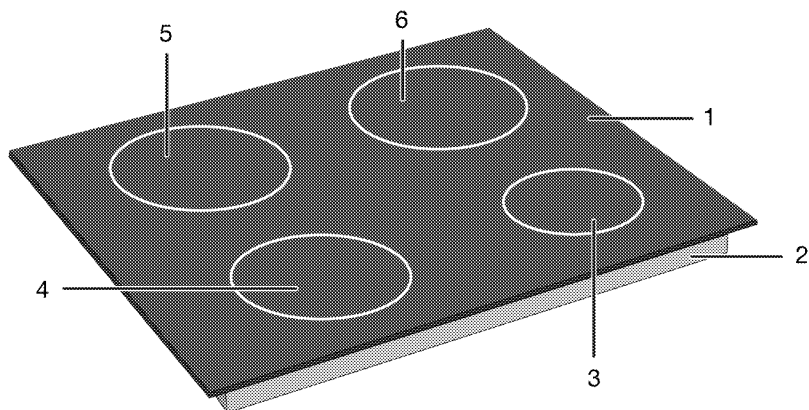

- 1 Staklena površina za spremanje hrane
- 2 Donje kućište
- 3 Područje za indukciono kvanje

- 4 Područje za indukciono kvanje
- 5 Područje za indukciono kvanje
- 6 Područje za indukciono kvanje

Predstavljanje i upotreba kontrolne table proizvoda

U ovom odeljku možete pronaći pregled i osnovne namene kontrolne table proizvoda. Moguće su razlike u slikama i nekim karakteristikama u zavisnosti od vrste proizvoda.

Kontrola ploče za kuvanje

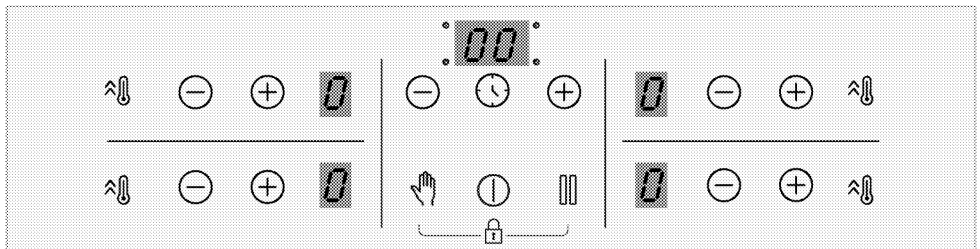

Tipke

- ⏻ : Tipka ON/OFF (UKLJUČIVANJE/ISKLJUČIVANJE):
- 🕒 : Tipka tajmera
- ⚡ : Tipka za brzo grejanje/Tipka za podešavanje velike snage (pojačivač)
- 👉 : Tipka za zaključavanje tokom čišćenja
- ⏸ : Tipka za zaustavljanje
- ⊕ : Tipka za povećanje
- ⊖ : Tipka za smanjenje

Simboli

- 🔒 : Simbol zaključavanja tastera

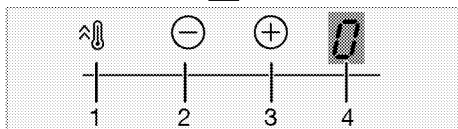
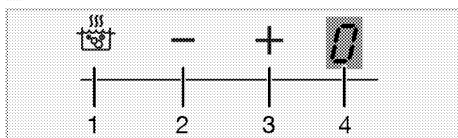

Ekran područja za kuvanje

- 1 Tipka za brzo grejanje/Tipka za podešavanje velike snage (pojačivač)
- 2 Tipka za smanjenje temperature
- 3 Tipka za povećanje temperature

- 4 Indikator temperature odgovarajućeg područja kuvanja

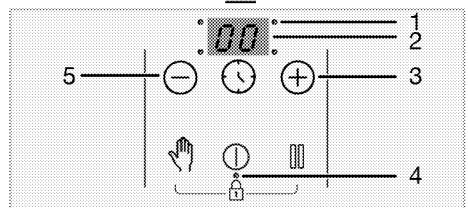
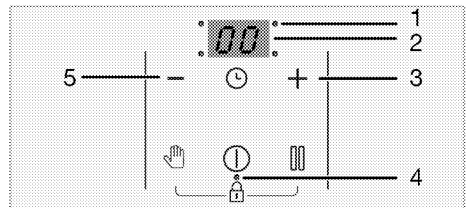

Indikator tajmera

- 1 LED svetlo radne tačke za tajmer
- 2 Indikator tajmera
- 3 Tipka za povećanje vrednosti na tajmeru
- 4 LED svetlo za zaključavanje tipki / blokadu za decu
- 5 Tipka za smanjenje vrednosti na tajmeru

Opšte informacije o ploči

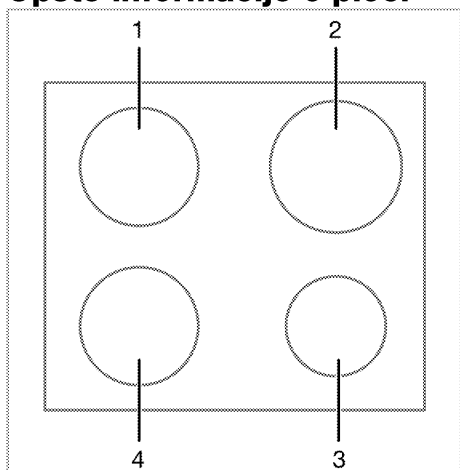

4 Prednja leva - Područje za indukciono kuvanje

- 1 Zadnja leva - Područje za indukciono kuvanje
- 2 Zadnja desna - Područje za indukciono kuvanje
- 3 Prednja desna - Područje za indukciono kuvanje

Tehničke specifikacije



Opšte specifikacije

Spoljne dimenzije proizvoda (visina/širina/dubina)	52 mm*/580 mm/510 mm(Za modele koji dolaze sa pričvršnim oprugama i zaptivnom zaptivkom pričvršćenom na proizvod, uzmite u obzir da su mere širine i dubine veće za 10 mm od ovih merenja.)
Dimenzije ugradne ploče (širina / dubina)	560 (+2) mm /490 (+2) mm
Napon / frekvencija	1N ~ 220-240 V/ 2N ~ 380-415 V ~ 50 Hz
Tip i presek kabla koji se koristi / adekvatan za upotrebu u proizvodu	min. H05V2V2-F 5 x 1,5 mm ²
Ukupna potrošnja električne energije	maks. 7200 W

Gorionici

Zadnja leva	Područje za indukciono kuvanje
Dimenzije	180 mm
Električna energija	2000W / Pojačivač: 2300 W
Prednja leva	Područje za indukciono kuvanje
Dimenzije	180 mm
Električna energija	2000W / Pojačivač: 2300 W
Prednja desna	Područje za indukciono kuvanje
Dimenzije	145 mm
Električna energija	1600 W / Pojačivač: 1800 W
Zadnja desna	Područje za indukciono kuvanje
Dimenzije	210 mm
Električna energija	2000 W / Pojačivač: 2300 W

* Visina ploče za kuvanje navedena u tehničkoj tabeli je osnovna visina poklopca proizvoda.

-  Tehničke specifikacije se mogu menjati bez prethodnog upozorenja u cilju poboljšanja kvaliteta uređaja.
-  Slike u ovom uputstvu su šematske i možda se neće u potpunosti poklapati sa Vašim uređajem.
-  Vrednosti navedene na nalepnici uređaja ili u dokumentaciji koju ste dobili uz uređaj su dobijene u laboratorijskim uslovima u skladu sa relevantnim standardima. U zavisnosti od radnih uslova u kojima se nalazi uređaj, stvarne vrednosti se mogu razlikovati.

4 Prva upotreba

Pre nego što počnete da koristite svoj proizvod, preporučuje se da uradite kako je navedeno u odeljcima u nastavku.

Prvo čišćenje

1. Skinite svu ambalažu.
2. Obrišite površine proizvoda vlažnom krpom ili sunđerom i osušite krpom.

NAPOMENA Prilikom upotrebe nekih deterdženata ili sredstava za čišćenje mogla bi da se ošteti površina. Ne koristite agresivne deterdžente, praškove/tečnosti za čišćenje ili oštre predmete tokom čišćenja.

NAPOMENA Tokom prvog uključivanja se par sati može javiti dim i osetiti neobičan miris. To je potpuno normalno. Pobrinite se da soba ima dobru ventilaciju radi uklanjanja dima i neobičnog mirisa. Izbegavajte direktno udisanje dima i mirisa koji se osećaju.

5 Kako koristiti ploču za kuvanje

Opšte informacije o upotrebi ploče za kuvanje

Opšta upozorenja

- Ne dozvolite da neki predmeti padnu na ploču za kuvanje. Čak i mali predmeti, kao što su solje, mogu oštetiti ploču za kuvanje. Ne koristite napukle ploče za kuhanje. Voda može procuriti kroz ove pukotine i izazvati kratki spoj. Ako je površina na bilo koji način oštećena (npr. Vidljive pukotine), prvo isključite osigurač, a zatim pozovite ovlašćeni servis da iskopčate proizvod kako biste smanjili rizik od strujnog udara.
- Na ploču za kuvanje ne stavljajte šerpe i tiganje koji nisu u ravnoteži i koji se lako nagnu.
- Ne zagrevajte prazne šerpe/tiganje. To bi moglo da ošteti šerpe i uređaj.
- Isključite gorionike ploče za kuvanje nakon svake upotrebe.
- Možete da oštetite uređaj ako ploče za kuvanje koristite bez ikakvih šerpi ili tiganja. Isključite ploče za kuvanje nakon svakog korišćenja.
- Nakon svake upotrebe površina za kuvanje će biti vruća, zato nemojte stavljati plastične lonce / posude na površinu za kuvanje. Smesta očistite sa površine sav takav materijal.
- Nagle promene temperature na staklenoj površini za kuvanje mogu izazvati oštećenja, pazite da ne prolijete hladne tečnosti tokom kuvanja.
- Stavite dovoljnu količinu hrane u šerpe i tiganje. Tako možete da sprečite prelivanje hrane iz šerpi/tiganja i nećete morati nepotrebno da čistite.

- Nemojte da stavljate poklopce na šerpe i tiganje koji su na gorioncima/zonama.
- Šerpe stavite po sredini gorionika/zona. Ako želite da stavite šerpu na neki drugi gorionik/zonu, nemojte je gurati prema željenom gorioniku; radije je prvo podignite i onda stavite na neki drugi gorionik.

Princip rada indukcijske ploče

Indukcijska ploča radi na principu otvorenog kruga. Kolo se završava kada se na njega postave posude za kuvanje pogodne za indukciono kuvanje, a elektronski sistem ispod staklene površine generiše magnetno polje. Metalna osnovna lonaca / šerpi se zagreva uzimajući energiju iz ovog magnetnog polja. Zbog toga se toplota ne proizvodi na površini ploče za kuvanje, nego direktno na šerpama/tiganjima iznad. Staklena površina se zagreva toplotom šerpi/tiganja za kuvanje.

Prednosti kuvanja sa indukcijom

- Indukcijske ploče imaju neke prednosti jer se toplota direktno prenosi na šerpe/tiganje za kuvanje.
- Hrana koja se preliva tokom kuvanja ne gori brzo jer se staklena površina za kuvanje ne zagreva direktno. Zbog toga se lakše čisti.
 - Kuvanje treba biti brže jer se toplota direktno proizvodi na šerpama/tiganjima za kuvanje. Tako šteti vreme i energiju u odnosu na druge tipove ploče za kuvanje.
 - Budući da se toplota prenosi direktno na šerpe/tiganje za kuvanje, ne dolazi do gubitka toplote i omogućeno je efikasnije kuvanje.
 - Činjenica da se zaustavlja prenos toplote i da se površina za kuvanje ne

zagreva direktno kada se šerpe/tiganji za kuvanje uklone sa površine za kuvanje omogućava bezbednije korišćenje i zaštitu od mogućih nezgoda tokom kuvanja.

Uputstvo za bezbedan rad:

- Nemojte da odabirete visoke nivoe grejanja kada koristite nelepljive šerpe/tiganje za kuvanje obložene malom količinom ulja ili kada se koriste bez ulja (teflonske).
- Nemojte koristiti staklenu površinu za kuvanje za odlaganje stvari ili rezanje.
- Ne stavljajte metalne predmete, kao što su pribor za jelo ili poklopci šerpi, na ploču za kuvanje jer mogu postati vrući.
- Nikada nemojte za kuvanje da koristite alu foliju. Nikada nemojte stavljati hranu omotanu alu folijom na indukcijsku zonu.
- Magnetne predmete kao što su kreditne kartice ili trake držite dalje od ploče za kuvanje kada je uključena.
- Ako se ispod ploče za kuvanje nalazi pećnica i ona radi, senzori ploče mogu da smanje nivo kuvanja ili isključe ploču za kuvanje.
- Vaša ploča za kuvanje ima sistem automatskog isključivanja. Sledeća poglavlja navode detaljne informacije o ovom sistemu. Međutim, ako za kuvanje koristite šerpe sa tankim dnom, te šerpe će se zagrevati vrlo brzo i dno šerpe moglo bi da se rastali i ošteti površinu za kuvanje i uređaj pre aktiviranja automatskog isključivanja.

Šerpe/tiganji za kuvanje

Trebate da koristite feromagnetske, kvalitetne šerpe/tiganje za kuvanje koji imaju oznaku ili upozorenje da su prikladni za indukcijsko kuvanje samo sa vašom indukcijskom pločom. Uopšteno govoreći, veći sadržaj gvožđa utiče na bolje performanse šerpi/tiganja za

kuvanje. Osnovni prečnik lonaca / šerpi mora odgovarati indukcionoj zoni. U nastavku se navode predložene dimenzije.

Prikladne šerpe/tiganji:

- Šerpe/tiganji od livenog gvožđa
- Šerpe/tiganji od emajliranog čelika
- Šerpe/tiganji od običnog i nerđajućeg čelika (sa oznakom ili upozorenjem na prikladnost za indukciju)

Neprikladne šerpe/tiganji:

- Šerpe/tiganji od aluminijuma
- Šerpe/tiganji od bakra
- Šerpe/tiganji od mesinga
- Staklene šerpe/tiganji
- Grnčarija
- Keramika i porcelan

Preporuke:

- Koristite samo šerpe/tiganje sa ravnim dnom. Nemojte da koristite šerpe/tiganje sa konveksnim ili konkavnim dnom.

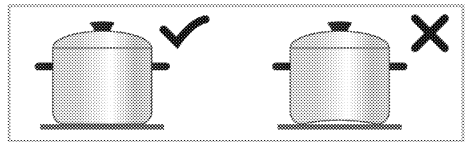

- Koristite samo šerpe/tiganje za kuvanje sa debelim, obrađenim dnom. Ako koristite šerpe sa tankim dnom, te šerpe će se zagrevati vrlo brzo i dno šerpe moglo bi da se rastali i ošteti površinu za uređaj pre aktiviranja automatskog isključivanja. Oštri rubovi mogu da prouzrokuju ogrebotine na površini.

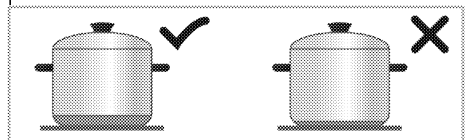

- Dna nekih šerpi/tiganja za kuvanje imaju manje feromagnetno polje od njihovog stvarnog prečnika. Ploča za kuvanje zagreva samo ovo područje.

Zbog toga se toplota ne raspoređuje ravnomerno i smanjene su performanse kuvanja. Osim toga, velike indukcijske ploče možda neće moći prepoznati takve šerpe/tiganje za kuvanje. Zato se ploču za kuvanje treba odabrati u skladu sa veličinom feromagnethog polja.

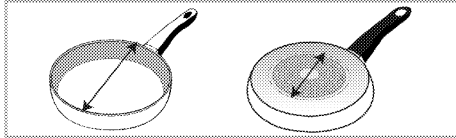

- Neke šerpe/tiganji za kuvanje imaju dno koje sadrži neferomagnetske materijale kao što je aluminijum. Ovi tipovi šerpi/tiganja za kuvanje možda se neće zagrevati ravnomerno ili ih indukcijska ploča uopšte neće prepoznati. U nekim slučajevima može se pojaviti upozorenje o lošim loncima.

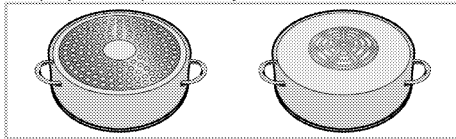

Testiranje šerpi/tiganja za kuvanje

Na dole opisane načine proverite da li je vaša šerpa prikladna za indukcijsku ploču.

1. Prikladni su ako dno vaše šerpe može da drži magnet.
2. Prikladna je ako "L" ne trepće kada stavite šerpu na indukcijsku ploču i uključite ploču za kuvanje.

Kontrolna tabla

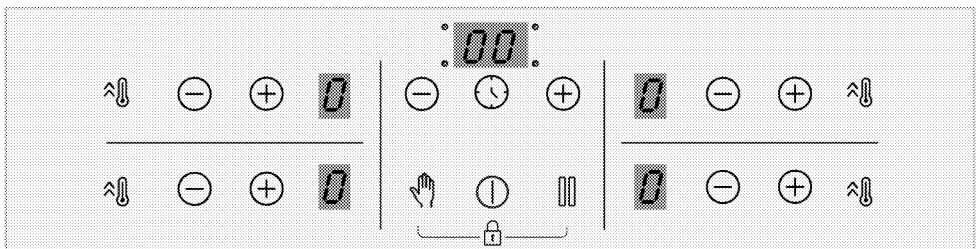

Preporučene dimenzije šerpi/tiganja za kuvanje

Prečnik područja za kuvanje - mm	Prečnik lonca - mm
145	min. 100 - Maks. 145
180	min. 100 - Maks. 180
210	min. 140 - Maks. 210
240	min. 140 - Maks. 240
280	min. 125 - Maks. 280
320	min. 125 - Maks. 320
Zona kuvanja sa širokom (fleksibilnom) površinom	širina 230 - dužina 390

Detekcija šerpi/tiganja za kuvanje od strane indukcijskih ploča zavisi od prečnika i materijala feromagnetske komponente u dnu šerpi/tiganja. Da bi se omogućila detekcija šerpi/tiganja za kuvanje i postiglo efikasno kuvanje, treba odabrati šerpe/tiganje za kuvanje u skladu sa dimenzijom vaše ploče. Gore se navode preporučene dimenzije šerpi/tiganja za određene dimenzije ploče za kuvanje.

Ponašanje ključanja može se razlikovati u zavisnosti od vrste lonca, veličine posude i veličine zone za kuvanje. Za homogenije ponašanje ključanja može se koristiti za korak veću zona kuvanja. Upotreba veće zone za kuvanje ne dovodi do gubitka energije na indukcionim pločama za kuvanje, jer se toplota stvara samo u odgovarajućem delu posude.

Tipke

- ⏻ : Tipka ON/OFF (UKLJUČIVANJE/ISKLJUČIVANJE):
- ⌚ : Tipka tajmera
- ⚡ : Tipka za brzo grejanje/Tipka za podešavanje velike snage (pojačivač)
- 👉 : Tipka za zaključavanje tokom čišćenja
- ⏸ : Tipka za zaustavljanje
- ⊕ : Tipka za povećanje
- ⊖ : Tipka za smanjenje

Simboli

- 🔒 : Simbol zaključavanja tastera

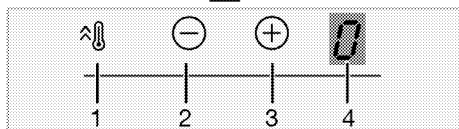
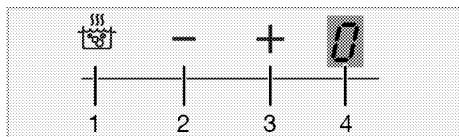

Ekran područja za kuvanje

- 1 Tipka za brzo grejanje/Tipka za podešavanje velike snage (pojačivač)
- 2 Tipka za smanjenje temperature
- 3 Tipka za povećanje temperature
- 4 Indikator temperature odgovarajućeg područja kuvanja

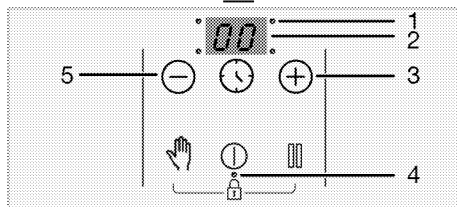
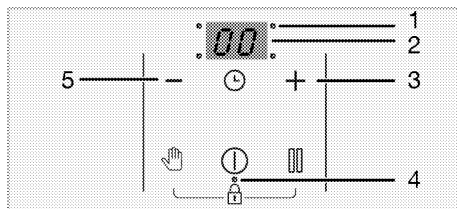

Indikator tajmera

- 1 LED svetlo radne tačke za tajmer
- 2 Indikator tajmera
- 3 Tipka za povećanje vrednosti na tajmeru
- 4 LED svetlo za zaključavanje tipki / blokadu za decu
- 5 Tipka za smanjenje vrednosti na tajmeru

Opšta upozorenja za kontrolnu tablu

- i** Ovim proizvodom se upravlja putem senzorske komandne table. Svaka operacija koju izvršite na senzorskoj komandnoj tabli biće potvrđena zvučnim signalom.
- i** Komandnu tablu uvek održavajte čistu i suhu. Vlažne i zaprljane površine mogu izazvati probleme u radu ovih funkcija.
- i** Ploča za kuvanje će se automatski vratiti u režim pripravnosti ako se ne izvrši nijedna operacija u roku od 10 sekundi.
- i** Proizvod se zbog bezbednosti automatski isključuje ako se nijedan taster ne pritisne duže vreme.

Uključivanje ploče za kuvanje:

1. Uključite ploču za kuvanje dodiranjem na taster ①.

„0” se prikazuje na svim displejima zona za kuvanje.

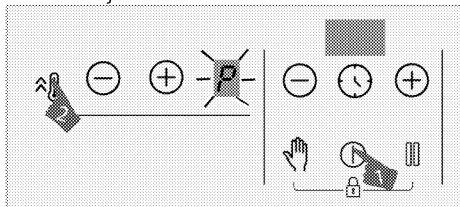

Isključivanje zone za kuvanje:

Pokrenuta zona za kuvanje može biti isključena na 3 različita načina:

1. Dodirivanjem tastera ①

Dodirnite taster ①.

2. Smanjenjem temperature na nivo „0”;

Možete isključiti zonu za kuvanje podešavanjem temperature na nivo „0”.

3. Korišćenjem funkcije za isključivanje vremenskog programatora za željenu zonu za kuvanje;

Kada vreme istekne, vremenski programator će isključiti zonu za kuvanje koja mu je određena. „0” ili „00” će se pojaviti na odgovarajućem displeju.

Kada vreme istekne, začuće se alarm. Dodirnite bilo koji taster na komandnoj tabli da biste utišali zvučni alarm.

4. Dodirivanjem tastera za biranje zone za kuvanje \ominus/\oplus za izbor željene zone za kuvanje istovremeno;

Možete isključiti odgovarajuću zonu za kuvanje dodirivanjem njenih tastera \ominus/\oplus istovremeno.

i Ako je „H” ili „h” pokrenuto nakon što se zona za kuvanje isključi, to znači da je zona za kuvanje još uvek vruća. Ne dodirujte zone za kuvanje.

Lampica preostale toplote

Ako simbol „H” svetli na displeju zone za kuvanje, to ukazuje na to da je zona za kuvanje još uvek vruća i da se može koristiti za održavanje toplote male količine hrane. Ovaj simbol će se ubrzo promeniti u „h” simbol koji označava manju toplinu.

i Kada nestane struja, lampica preostale toplote se neće uključiti i ne upozorava korisnika na vruće zone za kuvanje.

Podešavanje temperature

1. Uključite ploču za kuvanje dodiranjem na taster ①.

2. Podesite željeni nivo temperature dodirivanjem tastera zone \ominus/\oplus .

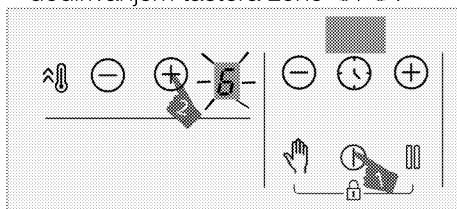

» Odgovarajuća zona za kuvanje će početi da radi na podešenom nivou temperature.



i Spoljašnji deo zone za kuvanje na indukcionoj ploči od 280 mm (ako je vaš proizvod opremljen zonom za kuvanje na indukcionoj ploči od 280 mm) aktivira se samo kada se postavi tiganj koji je dovoljno veliki da prekrije zonu za kuvanje na zonu za kuvanje i kada je temperatura podešena na nivo viši od 8.

Taster za podešavanje velike snage (POJAČAVAČ)

Možete da koristite funkciju pojačavača za brzo zagrevanje. Međutim, ova funkcija se ne preporučuje za duže kuvanje. Funkcija pojačavača možda

neće biti dostupna za sve zone za kuvanje.

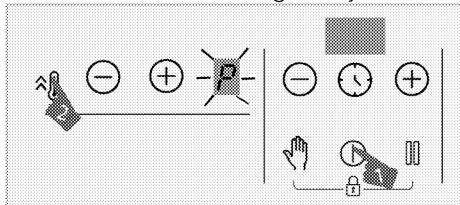

Izbor podešavanja velike snage (POJAČAVAČ):

1. Uključite ploču za kuvanje dodirnom na taster .
2. Dodirnite taster  odgovarajuće zone.



» Izabrana zona za kuvanje će raditi maksimalnom snagom i simbol „p” će se pojaviti na displeju zone za kuvanje. Funkcija pojačavača zone za kuvanje se isključuje i nastavlja da radi na nivou „9”.

Prevremeno isključivanje podešavanja velike snage (POJAČAVAČ):

Možete da isključite podešavanje velike snage u svakom trenutku dodirnom na taster  ili .

Funkcija pojačavača zone za kuvanje se isključuje i nastavlja da radi na nivou „9”.

Princip rada 2 zone koje se nalaze u istom vertikalnom pravcu:



Ako je jedna zona podešena tako da bude u ravni sa pojačavačem, a druga zona, koja se nalazi u istom vertikalnom pravcu, podešena je na nivoe iznad nivoa 6 (7, 8 i 9), prva zona opada do nivoa 9, a druga zona se može podesiti na viši nivo od nivoa 6 (7, 8 i 9). Ako je druga zona podešena tako da bude u ravni sa pojačavačem, prva zona opada do nivoa 6.

Blokada za čišćenje

Blokada za čišćenje sprečava rad svih tastera na kontrolnoj tabli u trajanju od 20 sekundi dok je ploča za kuvanje i dalje pokrenuta kako bi se korisniku omogućilo kratko čišćenje. Proizvod

neće trošiti energiju tokom ovog vremena.

Aktiviranje blokade za čišćenje

1. Dodirnite i držite taster  dok se ne začuje **jednokratni zvučni signal** kada je bilo koja zona za kuvanje aktivirana. Odbrojavanje počinje od 20 na displeju vremenskog programatora na ploči za kuvanje. Nijedan taster na komandnoj tabli neće biti u funkciji za to vreme osim tastera .

Deaktiviranje blokade za čišćenje



Ne morate da pritisnete nijedan taster da biste deaktivirali blokadu za čišćenje. Ploča za kuvanje će dati zvučni signal nakon 20 sekundi, a blokada za čišćenje će se automatski deaktivirati.

-  Ako želite da deaktivirate blokadu za čišćenje ranije, dodirnite i zadržite taster  dok se ne čuju dva zvučna signala.

Zaključavanje zbog dece



Kada su zone za kuvanje isključene, možete zaštititi ploču za kuvanje funkcijom zaključavanja zbog dece kako biste sprečili decu da uključe zone za kuvanje. Možete da aktivirate i deaktivirate zaključavanje zbog dece samo kada su zone za kuvanje isključene (u režimu pripravnosti).

Aktiviranje funkcije zaključavanja zbog dece

1. Dodirnite i zadržite oba tastera  i  istovremeno dok se ne začuje **jednokratni zvučni signal** kada je ploča za kuvanje u režimu pripravnosti. Zaključavanje zbog dece će biti aktivirano. „L” će se prikazati na displejima svih zona za kuvanje tokom izvesnog vremena, a decimalna tačka tastera  će se uključiti.

i Ukoliko se bilo koji taster pritisne dok je funkcija zaključavanja zbog dece aktivna, začuće se dva zvučna signala i „L” simbol će se treperiti na svim displejima zona za kuvanje.

Deaktiviranje funkcije zaključavanja zbog dece

1. Dodirnite i zadržite oba tastera  i  istovremeno dok se ne začuju **dva zvučna signala** kada je zaključavanje zbog dece aktivirano.



» Funkcija zaključavanja zbog dece biće deaktivirana. „L” će treptati na svim displejima zona za kuvanje i lampica tastera  se isključuje.

Blokada tastera



Možete aktivirati blokadu tastera kako biste izbegli promenu funkcija usled greške dok ploča za kuvanje radi.

i Zaključavanje tastera se otkazuje u slučaju nestanka struje.

Aktiviranje blokade tastera

1. Dodirnite i zadržite oba tastera  i  istovremeno dok se ne začuje **jednokratni zvučni signal**.

Blokada tastera će se aktivirati, a decimalna tačka tastera  će se uključiti nakon treptanja.

i Možete aktivirati blokadu tastera samo u režimu rada. Samo će taster  biti u funkciji kada je blokada tastera aktivirana. Kada pritisnete bilo koji drugi taster, decimalna tačka tastera  će treperiti da označi da je blokada tastera aktivna. Ako isključite ploču za kuvanje kada su tasteri blokirani, morate da deaktivirate blokadu tastera da biste mogli da ponovo uključite ploču za kuvanje. Ako pritisnete bilo koji taster bez deaktiviranja blokade tastera, „L” će treperiti na svim displejima zona za kuvanje da označi da je blokada tastera aktivna. Deaktivirajte blokadu tastera da biste ponovo uključili ploču za kuvanje.

Deaktiviranje blokade tastera



1. Dodirnite oba tastera  i  istovremeno dok se ne začuju **dva zvučna signala** kada je zaključavanje zbog dece aktivirano.

» Lampica tastera  se isključuje i komandna tabla se otključava.

Funkcija vremenskog programatora

Ova funkcija vam olakšava kuvanje. Nećete morati da nadzirete ploču za kuvanje tokom čitavog perioda kuvanja. Zona za kuvanje će se automatski isključiti na kraju vremenskog perioda koji ste podesili.

Aktiviranje vremenskog programatora

1. Uključite ploču za kuvanje dodiranjem na taster .
2. Podesite željeni nivo temperature dodirivanjem tastera zone /.

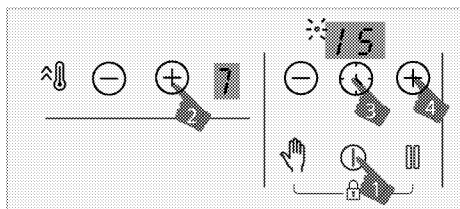

3. Aktivirajte vremenski programator dodirivanjem tastera . Simbol „00” i decimalna tačka izabrane zone treperiće na displeju vremenskog programatora.
4. Podesite željeno trajanje dodirivanjem tastera vremenskog programatora / .
5. Nakon 10 sekundi će se podešavanje aktivirati. Decimalna tačka izabrane zone treperiće na displeju vremenskog programatora.
6. Da biste podesili vremenske programatore drugih zona za kuvanje, ponovite postupak koji je prethodno objašnjen.

i Ako nije samo jedna vrednost vremenskog programatora podešena za različite zone, vremenski programator zone koji poseduje najmanju vrednost vremenskog programatora prikazuje se na displeju vremenskog programatora, a decimalna tačka za datu zonu treperi. Decimalne tačke preostalih zona neprekidno svetle.

i Možete videti preostalo vreme kuvanja ako dodirnete taster svih zona za kuvanje. Prilikom svakom dodirivanja prikazuje se različita vrednost vremenskog programatora zone. Na kraju se najmanja vrednost vremenskog programatora ponovo prikazuje.

i Vremenski programator se ne može podesiti bez izbora zone za kuvanje i njene vrednosti temperature

i Vremenski programator se može podesiti samo za zone za kuvanje koje su pokrenute.

Deaktiviranje vremenskog programatora

Kada podešeno vreme istekne, ploča za kuvanje će se automatski isključiti i oglasiće zvučni signal. Pritisnite bilo koji taster da biste utišali zvučni signal. Ako ne pritisnete bilo koji taster, zvučni signal će se poništiti nakon nekoliko minuta.

Ranije deaktiviranje vremenskih programatora

Ako ranije isključite vremenski programator, ploča za kuvanje će nastaviti da radi sve dok je ne isključite. Vremenski programator možete isključiti ranije na dva različita načina:

Isključivanje vremenskog programatora za odgovarajuću zonu smanjenjem vrednosti na „00”:

1. Dodirnite tastere vremenskog programatora / dok se „00” ne pojavi na displeju zone za kuvanje čiji je vremenski programator aktiviran.
- » Simbol decimalne tačke odgovarajuće zone trajno se isključuje, a vremenski programator se otkazuje.

Isključivanje vremenskog programatora za odgovarajuću zonu dodirivanjem tastera /

odgovarajuće zone istovremeno:

1. Dodirnite tastere / odgovarajuće zone istovremeno.
- » Simbol decimalne tačke odgovarajuće zone trajno se isključuje, a vremenski programator se otkazuje.

i Nakon tog koraka nivo temperature odgovarajuće zone biće „0”, pored nivoa vremenskog programatora.

Funkcija zaustavljanja

Možete da smanjite nivo radne temperature zona za kuvanje na najmanji nivo (nivo 1) putem ove funkcije.

i Ako je vremenski programator podešen za bilo koju zonu za kuvanje, nastaviće da radi za vreme perioda zaustavljanja.

1. Dodirnite taster  dok bilo koja zona za kuvanje radi.

Sve pokrenute zone za kuvanje radiće pri minimalnom nivou (nivo 1). Simbol "□" će se pojaviti na displeju pokrenutih zona za kuvanje.

2. Dodirnite ponovo taster  da biste restartovali sve zone za kuvanje prema prethodnim podešavanjima.

Funkcija upravljanja napajanjem







Vaš proizvod ima funkciju upravljanja napajanjem. Ovom funkcijom možete da promenite ukupno napajanje koje štednjak može da potroši. Za funkciju upravljanja napajanjem postoji 8 dostupnih nivoa.

Funkcija upravljanja napajanjem - Ukupni nivoi električne energije koji se mogu podesiti



Indikator prikaza upravljanja napajanjem	Ukupna snaga napajanja
25	2,5 kW
30	3 kW
36	3,6 kW
44	4,4 kW
54	5,4 kW
57	5,7 kW
67	6,7 kW
72	7,2 kW

Za promenu ukupnog napajanja;

24/SB

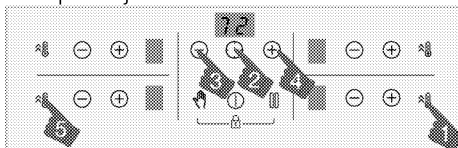
1. Uključite ploču za kuvanje dodirom na taster . Isključite ploču za kuvanje ponovnim dodirom na taster .
2. Zatim dodirnite taster  desne prednje zone, taster , taster tajmera , taster tajmera , a na ivici daster leve prednje zone .



3. Postavljeni nivo upravljanja napajanjem prikazan je na ekranu tajmera.
4. Dodirnite taster  za prebacivanje između nivoa i podesite ukupnu vrednost napajanja koju želite da podesite.
5. Potvrdite podešavanje dodirom na tipku  i isključite ploču za kuvanje. Aktivira se ukupna vrednost električne energije koju podesite.

i Nivoi temperature koje možete dodeliti pločama za kuvanje mogu se razlikovati u skladu sa ukupnim podešenim nivoom napajanja. Nivo temperature na ploči za kuvanje automatski će se smanjiti u skladu sa podešavanjem napajanja koje štednjak vrši. Ovo nije greška.

i Ako se tokom promene nivoa snage dodirne taster koji nije navedeni redosled, podešavanje se ne može izvršiti. Morate ponoviti korake od početka da biste izvršili podešavanje.

Bezbedno i efikasno korišćenje indukcionih zona za kuvanje

Principi rada: Indukciona ploča za kuvanje direktno zagreva posudu za kuvanje u skladu sa osnovnim principom rada. Stoga poseduje dosta prednosti u poređenju sa drugim vrstama ploča za

kuvanje. Radi efikasnije i površina ploče za kuvanje je hladnija.

Vaša indukciona ploča za kuvanje je opremljena superiornim sigurnosnim sistemima koji će vam obezbediti maksimalno bezbednu upotrebu.

i Vaša ploča za kuvanje može biti opremljena indukcioniim zonama za kuvanje prečnika 145, 180, 210 i 280 mm u zavisnosti od modela. Svaka zona za kuvanje automatski prepoznaje posudu koja se na nju stavi zahvaljujući indukcioniom svojstvu. Energija se stvara samo kada je posuda u kontaktu sa zonom za kuvanje tako da se postigne minimalna potrošnja energije.

i Proizvod se može pokrenuti-zaustaviti kada radi na nivoima od 1 do 7, posebno kod posuda malog prečnika i kada je voda-ulje malo. Ovo nije greška.

Sistem automatskog isključivanja

Upravljanje šporetom ima sistem automatskog isključivanja. Ako su jedna ili više zona ploča za kuvanje ostavljene uključene, ploča za kuvanje se nakon određenog vremena automatski isključuje (pogledajte Tabelu-1). U slučaju da je tajmer podešen za ploču za kuvanje, ekran tajmera se tada takođe isključuje.

Vremensko ograničenje za automatsko isključivanje zavisi od izabranog nivoa temperature. Za ovaj nivo temperature primenjuje se maksimalni radni period. Korisnik može ponovo upravljati pločom za kuvanje nakon što se automatski isključi, kao što je gore opisano.

Tabela 1: Periodi automatskog isključivanja

Nivo temperature	Period automatskog isključivanja - sati
0	0
1	6
2	6
3	5
4	5
5	4
6	1,5
7	1,5
8	1,5
9	30 minuta
P (pojačavač)	10 minuta (*)

(*) Ploča za kuvanje će se spustiti na nivo 9 nakon 10 minuta

Zaštita od pregrevavanja

Vaša ploča za kuvanje je opremljena sensorima koji obezbeđuju zaštitu od pregrevavanja. Može se primetiti sledeće u slučaju pregrevavanja:

- Pokrenuta zona za kuvanje može da se isključi.
- Izabrani nivo može opasti sa višeg nivoa do nivoa 7.

Sigurnosni sistem za prelivanje hrane

Vaša ploča za kuvanje je opremljena sigurnosnim sistemom za prelivanje hrane. Ako dođe do preliivanja hrane na komandnu ploču, sistem će odmah prekinuti napajanje i isključiti ploču za kuvanje. „E” upozorenje je prikazano na indikatoru u toku ovog perioda.

Precizno podešavanje snage

Indukciona ploča za kuvanje odmah reaguje na komande u skladu sa principom njenog rada. Ona veoma brzo menja podešavanja snage. Prema tome, možete sprečiti prelivanje jela iz lonca

(sa vodom, mlekom itd.) čak i u trenutku neposrednog prelivanja.

i Ako je površina senzorske komandne table izložena intenzivnim isparenjima, može se deaktivirati ceo komandni sistem i dati signal o grešci.

i Održavajte površinu senzorske komandne table čistom. Mogu se primetiti greške u radu.

6 Opšte informacije o pečenju

Ovaj odeljak sadrži savete za pripremu i pečenje hrane.

Opšta upozorenja za kuvanje na ploči

- Nikad punite posudu uljem više od jedne trećine. Ne ostavljajte ploču za kuvanje bez nadzora kada zagrevate ulje. Pregrejano ulje predstavlja opasnost od požara. **Nikada ne pokušavajte da eventualnu vatru gasite vodom!** Ako se ulje zapali, pokrijte ga protivpožarnim ćebetom ili vlažnom krpom. Isključite ploču za kuvanje, ako se to može bezbedno uraditi i pozovite vatrogasce.
- Pre zamrzavanja hrane, uvek iz nje uklonite višak vode i polako je stavite u zagrejano ulje. Pre prženja obavezno odmrznite hranu.
- Kada ložite ulje, uverite se da je lonac koji koristite suv i da mu poklopac bude otvoren.
- Preporuke o kuvanju sa štednjom energije potražite u delu "Uputstva za čuvanje prirodne sredine".
- Temperatura i vreme spremanja hrane predviđeni za izvesno jelo mogu varirati u zavisnosti od recepta i količine. Iz tog razloga, ove vrednosti su date okvirno.

7 Održavanje i nega

Opšte informacije o čišćenju

⚠ Opšta upozorenja

- Sačekajte da se uređaj ohladi pre čišćenja. Vruće površine mogu izazvati opekotine!
- Ne primenjujte deterdžente direktno na vruće površine. To može da prouzrokuje tvrdokorne mrlje.
- Uređaj treba temeljito očistiti i osušiti nakon svakog korišćenja. Na taj način se lakše uklanjaju ostaci pečenja, čime izbegavate da ti ostaci izgore tokom sledeće upotrebe uređaja. Tako se produžuje trajnost uređaja i smanjuju se česti problemi.
- Ne koristite sredstva za paročišćenje za čišćenje uređaja.
- Neki deterdženti ili sredstva za čišćenje mogu oštetiti površinu. Ne koristite abrazivne deterdžente, praške za čišćenje, kreme za čišćenje, sredstva za otklanjanje kamenca ili oštre predmete tokom čišćenja.
- Nije potrebno posebno sredstvo za čišćenje nakon svake upotrebe. Uređaj očistite sapunom za pranje suđa, toplom vodom i mekom krpom ili sunđerom i osušite suvom krpom od mikrovlakana.
- Obavezno nakon čišćenja potpuno obrišite preostalu tečnost i odmah očistite hranu isprskanu oko tokom pečenja.
- Nijedan deo uređaja ne perite u mašini za pranje suđa.

Za ploču za kuvanje:

- Kisela prljavština, poput mleka, paste od paradajza i ulja, može izazvati trajne mrlje na pločama za kuvanje i delovima gorionika/ploča za kuvanje, očistite svu prelivenu tečnost odmah

nakon hlađenja ploče za kuvanje tako što ćete je isključiti.

Površine od inoksa i nerđajuće površine

- Ne koristite sredstva za čišćenje koja sadrže kiselinu ili hlor za čišćenje površina od nerđajućeg čelika ili inoksa i ručica.
- Nerđajuće ili inoks površine mogu promeniti boju tokom vremena. To je normalno. Nakon svakog rada, očistite deterdžentom prikladnim za nerđajuću i inoks površinu.
- Koristite meku krpu sa tačnim deterdžentom (neabrazivnim) za čišćenje ovakvih delova uređaja prikladnim za površine od inoksa i pazite da brišete samo u jednom pravcu.
- Smesta odstranite mrlje od kamenca, ulja, škroba, mleka i proteina na nerđajućim inoks i staklenim površinama. Mrlje mogu zarđati nakon duže vremena.

Staklene površine

- Pri čišćenju staklenih površina ne koristite strugače od tvrdog metala i abrazivne materijale za čišćenje. Isti mogu oštetiti staklenu površinu.
- Uređaj očistite deterdžentom za pranje suđa, toplom vodom i mekom krpom od mikrovlakana namenjenom za staklene površine i osušite suvom krpom od mikrovlakana.
- Ako posle čišćenja ima ostataka deterdženta, obrišite ih hladnom vodom i osušite mekom krpom od mikrovlakana. Preostali ostaci deterdženta mogu oštetiti staklenu površinu.
- Ni pod kojim uslovima ostatke osušene na staklenoj površini ne treba

očistiti nazubljenim noževima, žičanom vunom ili sličnim alatima za grebanje.

- Mrlje od kalcijuma (žute mrlje) možete ukloniti sa staklene površine komercijalno dostupnim sredstvom za uklanjanje kamenca, sredstvom za uklanjanje kamenca poput sirćeta ili limunovog soka.
- Ako je površina jako zaprljana, sunderom nanesite sredstvo za čišćenje na mrlju i sačekajte duže vreme da adekvatno odreaguje. Zatim očistite staklenu površinu vlažnom krpom.
- Promene boje i mrlje na staklenoj površini normalna su pojava i ne predstavljaju grešku.

Plastični delovi i obojene površine

- Očistite plastične delove i obojene površine deterdžentom za pranje posuđa, toplom vodom i mekom krpom ili sunderom i osušite suvom krpom.
- Ne koristite strugače od tvrdog metala i abrazivna sredstva za čišćenje. Navedeno može oštetiti površine.
- Budite ubeđeni da spojevi delova uređaja ne ostanu vlažni i sa njih uklonite deterdžent. U suprotnom se na tim spojevima može pojaviti korozija.

Čišćenje ringle

Staklena površina za spremanje hrane

Sprovodite korake za čišćenje opisane za staklene površine u delu "Opšte

informacije o čišćenju" predviđene za čišćenje staklene površine za kuvanje. Možete dovršiti čišćenje prema donjim informacijama za posebne slučajeve.

- Hrana zasnovana na šećeru, kao što su tamna krema, škrob i sirup moraju se očistiti odmah, bez čekanja da se površina ohladi. U protivnom, može doći do trajnog oštećenja staklene površine za kuvanje.
- Nemojte koristiti sredstva za čišćenje u čišćenju dok je ploča za kuhanje vruća, jer se u protivnom mogu pojaviti trajne mrlje.

Čišćenje kontrolne table

- Prilikom čišćenja tabli s kontrolnim dugmetom, obrišite tablu i dugmad vlažnom mekom krpom i osušite suvom krpom. Ne uklanjajte dugmad i zaptivke ispod da biste očistili kontrolnu tablu. Na taj način možete oštetiti kontrolnu tablu i dugmad.
- Tokom čišćenja ploča od inoksa sa kontrolnim dugmetom nemojte koristiti sredstva za čišćenje inoksa oko dugmadi. To može da izbriše indikatore oko dugmadi.
- Očistite kontrolnu tablu osetljivu na dodir vlažnom mekom krpom i osušite suvom krpom. Ako vaš proizvod ima funkciju zaključavanja tipki, postavite zaključavanje tipki pre čišćenja kontrolne table. Ako postupite drugačije, tipke možete nepropisno odabrati.

8 Rešavanje problema

Konsultujte ovlašćenog servisera ili tehničara sa licencom ili dobavljača kod koga ste kupili uređaj ako ne možete da rešite problem iako ste primenili instrukcije u ovom delu. Nikada ne pokušavajte da sami popravite uređaj koji je u kvaru.

Uređaj ne radi.

- Osigurač je pokvaren ili je iskočio. >>> *Proverite osigurače u razvodnoj kutiji. Ako je neophodno, zamenite ih ili resetujte.*
- Uređaj nije uključen u uzemljenu utičnicu. >>> *Proverite gde je uključen strujni kabl.*
- Dugmad/okrugla dugmad tasteri na kontrolnoj tabli ne funkcionišu. >>> *Ako je vaš proizvod opremljen funkcijom zaključavanja tipku, možda je omogućeno zaključavanje tipki. Onemogućite tu funkciju.*
- Ako ekran ne svetli kada ponovo uključite grejnu ploču. >>> *Isključite aparat na prekidaču. Sačekajte najmanje 20 sekundi, a zatim ga ponovo uključite.*
- Zaštita od pregrejavanja je aktivna. >>> *Pustite da se grejna ploča ohladi.*
- Lonac za kuvanje nije prikladan. >>> *Proverite svoj lonac.*

"L" simbol će se pojaviti na ekranu zone za spremanje hrane.

- Lonac niste postavili na aktivnu zonu za spremanje hrane. >>> **Proverite da li postoji lonac na zoni za spremanje hrane.**
- Vaš lonac nije kompatibilan sa indukcionim spremanjem hrane. >>> *Proverite je li vaš lonac za spremanje hranje kompatibilan s indukcionom pločom.*
- Lonac za spremanje hrane nije propisno centriran ili donja površina lonca nije dovoljno široka za zonu za spremanje hrane. >>> *Odaberite lonac dovoljno širok i pravilno centrirajte lonac na zonu za spremanje hrane.*
- Lonac ili zona za spremanje hrane su pregrejani. >>> *Sačekajte dok se ohlade.*

Odabrana zona za spremanje hrane naglo se isključuje tokom rada.

- Vreme spremanja hrane za odabranu zonu možda traje duže. >>> *Možete podesiti novo vreme ili završiti spremanje hrane.*
- Zaštita od pregrejavanja je aktivna. >>> *Pustite da se grejna ploča ohladi.*
- Neki predmet možda pokriva kontrolnu tablu osetljivu na dodir. >>> *Uklonite predmet sa table.*

Lonac se ne zagrejava čak i ako je zona za spremanje hrane uključena.

- Vaš lonac nije kompatibilan sa indukcionim spremanjem hrane. >>> *Proverite je li vaš lonac za spremanje hranje kompatibilan s indukcionom pločom.*
- Lonac za spremanje hrane nije propisno centriran ili donja površina lonca nije dovoljno široka za zonu za spremanje hrane. >>> *Odaberite lonac dovoljno širok i pravilno centrirajte lonac na zonu za spremanje hrane.*

Ventilator za hlađenje i dalje radi iako je grejna ploča isključena.

- Ovo nije kvar. Ventilator za hlađenje nastavit će s radom sve dok se elektronika u grejnoj ploči ne ohladi na odgovarajuću temperaturu.

Buka od šporeta tokom kuvanja

Tokom kuvanja iz šporeta se mogu čuti neki zvukovi. Ovi zvukovi nastaju zbog sastava posude za kuvanje. Ovi zvukovi su redovna pojava, ne ukazuju na kvar i deo su indukcione tehnologije.

Mogući zvukovi i razlozi

- **Buka ventilatora:** šporet je opremljen ventilatorom koji se automatski aktivira u skladu sa temperaturom uređaja. Ventilator ima različite radne nivoe i radi na različitim nivoima u skladu sa temperaturom.
- **Zujanje manjeg intenziteta poput radne buke transformatora:** Navedeno je rezultat prirode indukcione tehnologije. Kako se toplota prenosi direktno na dno posude za kuvanje, takvi zvukovi zujanja mogu se čuti zavisno od materijala posude za kuvanje. Tako se različiti zvukovi mogu čuti kod različitog posuđa.
- **Zvuk pucanja:** Razlog tome je struktura i materijal dna posude za kuvanje. Zvuk pucanja može se čuti ako je posuda za kuvanje napravljena od različitih slojeva sa različitim materijalima.
- **Zvuk zavijanja:** Zvuk zavijanja može se čuti kada se dve zone za kuvanje na istoj strani šporeta koriste za kuvanje sa različitim nivoima kuvanja.

Kôdovi greške / razlozi i moguća rešenja

Kôdovi greške	Razlozi greške	Moguća rešenja
E 22 E 26	Indukcioni šporet je pregrejan.	Isključite indukcioni šporet i sačekajte dok se ne ohladi. Greška će se rešiti kada temperatura šporeta padne ispod granica.
E 46	Jedan ili više tastera drže se pritisnutim duže od 10 sekundi. Predmet je ostavljen na kontrolnoj tabli ili je kontrola izložena pari.	Problem će biti rešen kada sklonite ruku sa šporeta. Problem će biti rešen kada se očisti kontrolna tabla.
E 47	Ne koristi se lonac pogodan za indukciono grejanje.	Greška će biti rešena kada se koristi lonac pogodan za indukciono grejanje.
E 1 - E 15	Greška u komunikaciji na indukcionoj ploči za kuvanje.	Isključite indukcionu ploču za kuvanje i ponovo pokrenite nakon 30 sekundi. Kontaktirajte ovlašćenog distributera ako se problem nastavi.
E 16 - E 21	Greška senzora temperature na indukcionoj ploči za kuhanje.	Isključite indukcionu ploču za kuvanje i ponovo pokrenite nakon 30 sekundi. Kontaktirajte ovlašćenog distributera ako se problem nastavi.

Kôdovi greške	Razlozi greške	Moguća rešenja
E 23 E 24	Softverska greška na indukcionalnoj ploči za kuvanje.	Isključite indukcionalnu ploču za kuvanje i ponovo pokrenite nakon 30 sekundi. Kontaktirajte ovlašćenog distributera ako se problem nastavi.
E 25	Greška u radu ventilatora na indukcionalnoj ploči za kuvanje.	Isključite indukcionalnu ploču za kuvanje i ponovo pokrenite nakon 30 sekundi. Kontaktirajte ovlašćenog distributera ako se problem nastavi.
E 31 - E 45	Greška hardvera elektronske ploče na indukcionalnoj ploči za kuvanje.	Isključite indukcionalnu ploču za kuvanje i ponovo pokrenite nakon 30 sekundi. Kontaktirajte ovlašćenog distributera ako se problem nastavi.
E 48 E 49 E 51	Greška senzora na indukcionalnoj ploči za kuvanje.	Oprema senzora mora biti kompatibilna s radnim uslovima. Kontaktirajte ovlašćenog distributera ako se problem nastavi.
E 52 - E 57	Greška visoke temperature na indukcionalnoj ploči za kuvanje.	Isključite indukcionalni šporet i sačekajte dok se ne ohladi. Greška će biti rešena kada se temperatura senzora spusti ispod granica. Kontaktirajte ovlašćenog distributera ako se problem nastavi.



Плоча за вградување

Упатство за корисникот

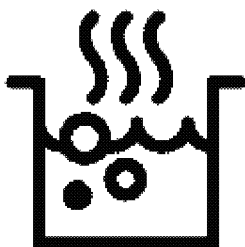

МК

Почитуван потрошувачу,

Ве молиме, прочитајте го ова упатство пред да го користите производот! Веко Ви благодариме што го избравте овој производ. Сакаме вашиот производ, изработен со висок квалитет и технологија, да ви служи најдобро што може. За таа цел, внимателно прочитајте го ова упатство и останатата документација пред да го користите и чувајте ги во случај да ви затребаат. Ако му го дадете овој производ на некој друг, дајте му го и упатството за употреба. Следете ги упатствата и обрнете внимание на сите информации и предупредувања што се наведени внатре.

Следете ги сите информации и предупредувања што се наведени во упатството за употреба. На тој начин ќе се заштитите себеси и вашиот производ од опасностите што би можеле да настанат.

Чувајте го ова упатство за употреба. Ако му го дадете овој производ на некој друг, дајте му го и упатството за употреба.

Упатството за користење ги содржи следниве симболи:



Опасност што би можела да води до смрт или повреда.

ЗАБЕЛЕШКА Опасност што би можела да предизвика материјална штета по производот и неговата околина.



Опасност што би можела да доведе до изгореници поради контакт со жешки површини.



Важни информации или корисни совети.



Прочитајте го упатството за употреба.



Arçelik A.Ş.
Karaağaç caddesi No:2-6
34445 Sütlüce/Istanbul/TURKEY
Made in TURKEY

1 Упатства за безбедно користење 4

Цел и намена.....	4
Безбедност на деца, ранливи лица и миленичиња	5
Безбедност при електричното поврзување	6
Безбедност при транспорт.....	7
Безбедност при инсталирањето	7
Безбедно користење.....	7
Предупредувања за температурата	8
Употреба на додатоците	9
Безбедност при готвењето	9
Индукција.....	9
Безбедност при одржување и чистење	10

2 Упатства за зачувување на животната средина 11

Регулирање на отпадот	11
Усогласување со Директивата за фрлање на електронска и електрична опрема и за одлагање на отпадот	11
Фрлање на материјалот за пакување.	11
Совети за заштеда на енергија	11

3 Вашиот производ 12

Запознавање со производот	12
Вовед и намена на контролната табла на производот	13
Контрола на плотната	13
Општи информации за плотната	14
Технички спецификации	15

4 Прва употреба 16

Прво чистење.....	16
-------------------	----

5 Како Се Користи Плочата 17

Општи информации за употребата на плотната	17
Контролна табла	20

6 Општи информации за готвењето 29

Општи предупредувања во врска со готвењето врз плотните.....	29
--	----

7 Одржување и грижа 30

Општи информации за чистење	30
Чистење на плотната	31
Чистење на контролната табла	31

8 Решавање проблеми 33

1 Упатства за безбедно користење

- Овој дел содржи упатства за безбедно користење за да не дојде до повреди или материјални штети.
 - Ако производот му го давате на друго лице или вие го користите од втора рака, упатството за употреба, етикетите за производот, сета документација и додатната опрема треба да се достават заедно со производот.
 - Нашата компанија нема да биде одговорна за секаква штета што може да настане како последица на пропустот да се следат овие упатства.
 - Поради пропустот да се следат овие упатства гаранцијата може да изгуби важност.
 - **▲** Инсталирањето и поправките секогаш треба да ги врши произведувачот, овластен сервис или лице одредено од увозникот.
 - **▲** Користете само оригинални резервни делови и додатна опрема.
 - **▲** Не се обидувајте да поправате и да заменуваате некој дел од производот освен ако тоа не е јасно наведено во упатството за употреба.
 - **▲** Не правете технички измени на производот.
- ! Цел и намена**
- Производот е наменет за домашна употреба. Не е погоден за комерцијална употреба.
 - Не го користете во градини, на балкони или во друг надворешен простор. Апаратот е наменет да се користи во кујни за домаќинства и во персоналот во продавници, канцеларии и други работни околии.
 - **ПРЕДУПРЕДУВАЊЕ:** Производот треба да се користи само за готвење. Не треба да се користи за други цели, како на пример, за загревање на просторијата.

 Безбедност на деца,
ранливи лица и
миленичиња

- Овој производ можат да го користат деца над 8 години, како и лица со намалени физички, сензорни или ментални вештини или не се доволно искусни и упатени, но само ако се под нечиј надзор или ако се запознаени со безбедното користење и опасностите што ги носи овој производ.
- Деца не смеат да си играат со производот. Чистењето и одржувањето не треба да го извршуваат деца освен ако се под нечиј надзор.
- Овој производ не смеат да го користат лица со ограничени физички, сензорни или ментални способности (вклучувајќи и деца), освен ако се под нечиј надзор или ги добиваат потребните упатства.
- Децата мора да бидат надгледувани за да не си играат со уредот.
- Електричните производи се опасни за деца и миленичиња. Деца и миленичиња не смеат да си играат, да се качуваат или да влегуваат во производот.
- Врз производот не ставајте предмети што децата можат да ги дофатат.
- Свртете ги настрана дршките на тенџерињата и тавчињата за децата да не ги дофатат и да се изгорат.
- **ПРЕДУПРЕДУВАЊЕ:** За време на употребата, достапните површини на производот се жешки. Децата треба да бидат подалеку од производот.
- Материјалите од амбалажата треба да бидат подалеку од деца. Постои опасност да се повредат или задушат.
- (Ако вашиот производ има приклучок) Заради безбедност на децата, пред да го однесете производот во отпад, исклучете го од струјната мрежа и направете го неупотреблив.



Безбедност при

електричното поврзување

- Приклучете го производот на штекер со заземјување заштитен со осигурувач кој одговара на вредностите наведени на етикетата со типот на производот. Заземјувањето нека го изврши квалификуван електричар. Не го користете производот без заземјување во склад со локалните/државните прописи.
- Штекерот или електричното поврзување на производот треба да биде на лесно достапно место (каде што нема да го достигне пламенот од ринглата). Ако тоа не е изводливо, на електричната инсталација треба да има механизам (осигурувач, прекинувач итн.) за кој е поврзан производот, во склад со струјните прописи, и кој ги одвојува сите полови од мрежата.
- Производот не смее да биде приклучен на штекер додека се инсталира, поправа и транспортира.

- Приклучете го производот на штекер кој одговара на волтажата и фреквенцијата наведени на етикетата со типот на производот.
- (Ако вашиот производ нема кабел за напојување) Користете само приклучен кабел наведен во делот „Технички спецификации“.
- Не го туркајте електричниот кабел под или зад производот. Не ставајте тешки предмети врз кабелот. Кабелот не треба да се превиткува, гмечи и допира до извор на топлина.
- Користете само оригинален кабел. Не користете исечени или оштетени кабли или продолжни кабли.
- Ако кабелот е оштетен, мора да го замени производителот, овластен сервис или лице одредено од увозната компанија со цел да се спречат евентуални опасности. (Ако вашиот производ има приклучок)
- Не го приклучувајте производот на штекер што е разлабавен или изваден

од лежиштето, скршен, валкан, измастен или под ризик да дојде во допир со вода (на пример, од резервоарот може да истекува вода).

- Не го допирајте приклучокот со мокри раце! За да го извадите штекерот, не го фаќајте кабелот туку секогаш држете го приклучокот.
- Проверете дали приклучокот на производот е безбедно ставен во штекерот за да не се појават искри.



Безбедност при транспорт

- Исклучете го производот од електричната мрежа пред да го транспортирате.
- Кога ќе треба да го транспортирате, завиткајте го со најлон со воздушни балончиња или дебел картон и цврсто залепете го со селотејп. Цврсто залепете ја амбалажата со селотејп за да не се оштетат преносливите или подвижните делови на производот и самиот производ.

- Проверете го целокупниот изглед на производот за да видите дали се оштетил за време на транспортот.



Безбедност при инсталирањето

- Пред да се инсталира производот, проверете дали има некакви оштетувања. Ако производот е оштетен, не го инсталирајте.
- Не го инсталирајте во близина на извори на топлина (радијатори, печки и сл.).
- Сите протоци на вентилација околу производот оставете ги слободни.



Безбедно користење

- Задолжително исклучувајте го производот по секоја употреба.
- Ако не го користите подолго време, извадете го приклучокот од штекер или извадете го осигурувачот од разводната табла.
- Не ракувајте со дефектен или оштетен производ. Ако има, прекинете ги конекциите со струја/плин

на производот и повикајте
овластен сервис.

- **ПРЕДУПРЕДУВАЊЕ:** Ако површината е напукната, исклучете го апаратот за да ја избегнете можноста од електричен удар.
- Не се качувајте на производот за да дофатите нешто или од која било друга причина.
- Не го користете производот во состојби што можат да влијаат врз вашето просудување, како на пример, при земање дрога и/или конзумирање алкохол.
- Ако има запаливи предмети во просторијата каде што се готви, може да се запалат. Не чувајте запаливи предмети во близина на местото каде што се готви.
- Леано железо, алуминиум или садови за готвење со оштетено/рапаво дно може да ја изгребат стаклената површина. Кога ги префрлате садовите во кои готвите, секогаш кревајте ги наместо да ги лизгате на површината.
- Притисокот на пареата што се појавува заради

влагата на површината на
плотната или на дното на
тенџерето може да
предизвикаат движење на
тенџерето. Затоа,
осигурајте се дека
површината на ринглата и
дното на садовите се
секогаш суви.

- Овој производ не е погоден за употреба со далечински управувач или со надворешен часовник.



Предупредувања за
температурата

- **ПРЕДУПРЕДУВАЊЕ:** Додека производот работи, изложените делови ќе бидат жешки. Не го допирајте производот и грејните елементи. Децата помали од 8 години не треба да бидат во близина на производот без надзор на возрастасно лице.
- Не ставајте запаливи/експлозивни материјали во близина на производот, бидејќи неговите рабови ќе бидат жешки додека работи.
- **ПРЕДУПРЕДУВАЊЕ:** Опасност од пожар: Не ставајте предмети на површините за готвење.

-  Употреба на додатоците
- **ПРЕДУПРЕДУВАЊЕ:**
Користете само заштити за плочата што ги дизајнирал или ги препорачува производителот на шпоретот во упатството за употреба како соодветна заштита. Употребата на несоодветна заштита може да доведе до несреќи.

 Безбедност при

готвењето

- **ПРЕДУПРЕДУВАЊЕ:**
Мора да се запази процесот на готвење. Краткотрајните процеси на готвење мора постојано да се надгледуваат.
- **ПРЕДУПРЕДУВАЊЕ:**
Готвење на плотна со маст или масло и без надзор може да биде опасно и да предизвика пожар. НИКОГАШ не обидувајте се да го изгаснете огнот со вода, туку исклучете го апаратот и потоа покријте го пламенот, на пр. со капак или противпожарно ќебе.
- Бидете внимателни кога користите алкохол при

готвењето. Алкохолот испарува на високи температури и може да се запали кога е изложен на врели површини, предизвикувајќи пожар.

 Индукција

- Плотните се опремени со технологија „Индукција“. Плотната со индукција што истовремено обезбедува штедење на време и пари мора да се користи со тенџериња што се соодветни за готвење со индукција. За подетални информации видете го делот "Избор на тенџериња".
- Бидејќи плотните со индукција создаваат магнетно поле, може да предизвикаат штетно влијание за луѓето кои користат уреди како пумпа за инсулин или пејсмејкер.
- По употребата исклучете ја плотната од нејзината контролна табла, а не се потпирајте на сензорот за садови.
- Метални предмети како што се ножеви, вилушки, лажици и капаци не треба

да се ставаат врз плотната бидејќи ќе се загреат.

- Металните предмети складирани во фиоки под плочата за готвење може да се загреат при долга и интензивна употреба. Не чувајте метални предмети во фиоки под плочата за готвење.
- Не ставајте електронски производи како мобилни телефони, таблети, компјутери на индукциската плоча. Вашиот производ може да биде оштетен.



- Безбедност при одржување и чистење
- Почекајте производот да се олади пред да го чистите. Топлите

површини може да предизвикаат изгореници!

- Никогаш не чистете го производот со шприцање или истурање вода на него! Постои опасност од електричен удар!
- Не чистете го производот со средства за чистење на параа бидејќи ова може да предизвика електричен удар.
- Остатоци од сол, шеќер на дното на садовите за готвење или такви честички на стаклената површина може да предизвикаат гребење и пукање на стаклото. Проверете дали дното е чисто пред да го поставите садот за готвење. Одржувајте ја стаклената керамичка површина чиста.

2 Упатства за зачувување на животната средина

Регулирање на отпадот Усогласување со Директивата за фрлање на електронска и електрична опрема и за одлагање на отпадот



Овој отпад е усогласен со Директивата на ЕУ за фрлање на електронска и електрична опрема (2012/19/EU). Овој производ го носи симболот за класификација на отпадот од електрична и електронска опрема (WEEE).

Овој производ е произведен со многу квалитетни делови и материјали коишто може да се користат одново и се соодветни за рециклирање. Не фрлајте го производот со нормалниот домашен отпад и со друг отпад кога веќе нема да го користите. Однесете го во собирен центар за рециклирање на електрична и електронска опрема. Консултирајте се со овластените тела во општината за да дознаете каде има собирни центри. Соодветното отстранување на користениот апарат помага да се спречат потенцијалните негативни последици врз животната средина и здравјето на луѓето.

Усогласување со Директивата за ограничување на опасните матери:

Производот што го купивте е усогласен со отпад е усогласен со Директивата за ограничување на опасните материји (2011/65/EU). Не содржи штетни и забранети материјали коишто се наведени во Директивата.

Фрлање на материјалот за пакување

- Материјалот од пакувањето е опасен за децата. Чувајте го на безбедно место и подалеку од дофат на деца. Пакувањето на производот е произведено од рециклирачки материјал. Фрлете го правилно и сортирајте го во согласност со упатствата за рециклирање отпад. Не фрлајте го со домашниот отпад.

Совети за заштеда на енергија

Информации за енергетска ефикасност според ЕУ 66/2014 може да се најдат на листот на производот даден со производот. Следниве предлози ќе ви помогнат да го користите производот на еколошки и енергетски ефикасен начин:

- Одмрзнете ја замрзнатата храна пред готвењето.
- Исклучете го шпоретот 5 до 10 минути пред крајот на готвењето за да се продолжи готвењето. Така ќе заштедите и до 20% струја бидејќи ќе се искористи акумулираната топлина.
- Користете тавчиња/тенџериња со димензии и капак што одговараат на ринглата. Секогаш избирајте тенџериња со соодветни димензии за јадењата што ги готвите. За садови со несоодветни димензии се троши повеќе од потребната енергија.
- Чувајте ги површините за готвење и основите на садовите чисти. Нечистотијата го намалува преносот на топлина помеѓу површината за готвење и основата на садот.

3 Вашиот производ

Запознавање со производот

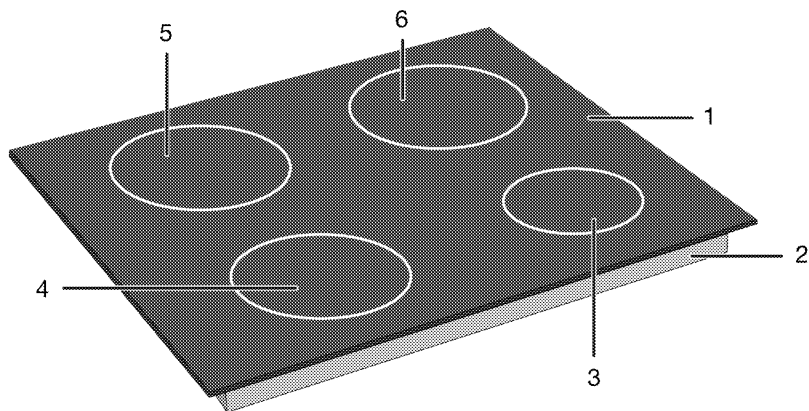

1 Стаклена површина за готвење

2 Ниско куќиште

3 Зона за индукциско готвење

4 Зона за индукциско готвење

5 Зона за индукциско готвење

6 Зона за индукциско готвење





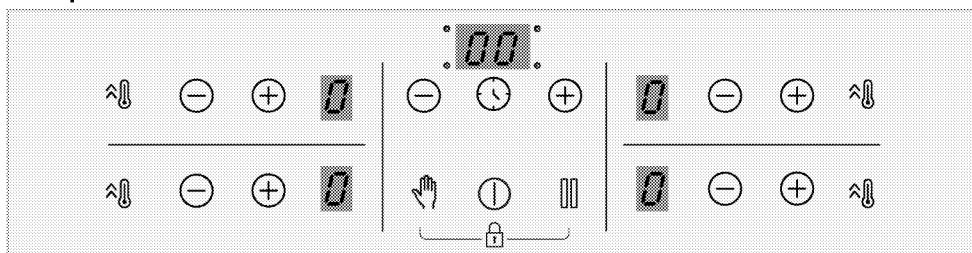

Вовед и намена на контролната табла на производот

Во овој дел ќе најдете општ преглед и основна намена на контролната табла на производот. Може да има разлики во сликите и во некои карактеристики во зависност од моделот на производот.

Контрола на плотната



Копчиња

-  : Копче за вклучување/исклучување
-  : Копче за тајмерот
-  : Копче за брзо загревање/Копче за поставки на висока моќност (брзо загревање)
-  : Копче за заклучување заради чистење
-  : Копче за исклучување
-  : Копче за покачување
-  : Копче за намалување

Симболи

-  : Симбол за заклучување со клуч

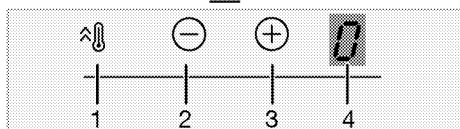
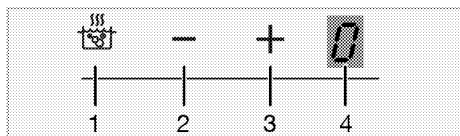

Дисплеј за зоната за готвење

- 1 Копче за брзо загревање/Копче за поставки на висока моќност (брзо загревање)
- 2 Копче за намалување на температурата

- 3 Копче за покачување на температурата

- 4 Индикатор на температурата на соодветната зона за готвење

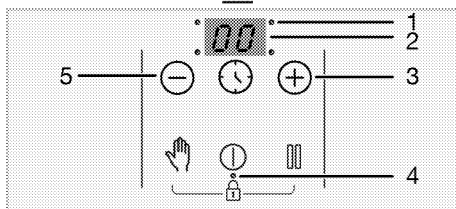
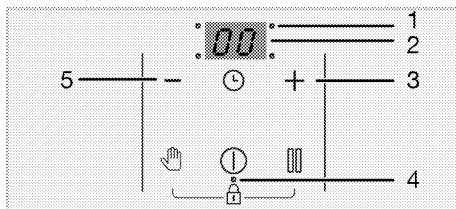

Индикатор на тајмерот

- 1 Оперативна LED светилка за тајмерот
- 2 Индикатор на тајмерот
- 3 Копче за покачување на тајмерот
- 4 Оперативна LED светилка за копчето за заклучување/заклучување за деца
- 5 Копче за намалување на тајмерот

Општи информации за плотната

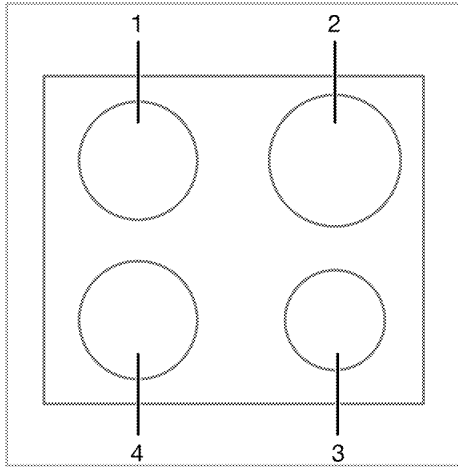

1 Позади лево - Зона за
индукциско готвење

- 2 Позади десно - Зона за
индукциско готвење
- 3 Напред десно - Зона за
индукциско готвење
- 4 Напред лево - Зона за
индукциско готвење

Технички спецификации



Општи спецификации

Надворешни димензии на производот (висина/ширина/должина)	52 mm* / 580 mm / 510 mm (За моделите што доаѓаат со монтажни пружини и заптивната заптивка прикачена на производот, сметајте ги мерењата на ширината и длабочината за 10 mm повеќе од овие мерења.)
Димензии за инсталирање на шпоретот	560 (+2) mm / 490 (+2) mm
Волтажа/фреквенција	1N ~ 220-240 V / 2N ~ 380-415 V ~ 50 Hz
Вид на кабел и напречен пресек што одговараат со овој производ	мин. H05V2V2-F 5 x 1,5 mm ²
Вкупна потрошувачка на струја	макс. 7200 W

Рингли

Позади лево	Зона за индукциско готвење
Димензии	180 mm
Струја	2000W / Брзо загревање: 2300 W
Напред лево	Зона за индукциско готвење
Димензии	180 mm
Струја	2000W / Брзо загревање: 2300 W
Напред десно	Зона за индукциско готвење
Димензии	145 mm
Струја	1600 W / Брзо загревање: 1800 W
Позади десно	Зона за индукциско готвење
Димензии	210 mm
Струја	2000 W / Брзо загревање: 2300 W

* Висината на шпоретот што е наведена во табелата со технички спецификации се однесува на висината од основата до капакот на производот.

-  Техничките спецификации може да бидат променети без претходно известување за да се подобри квалитетот на производот.
-  Цифрите во овој прирачник се шематски и може да не одговараат целосно на вашиот производ.
-  Вредностите што се наведени на етикетите на производот или во неговата документација се добиени во лабораториски услови во склад со важечки стандарди. Во зависност од условите во кои се користи и од околината во која се наоѓа производот, овие вредности може да варираат.

4 Прва употреба

Пред да почнете да го користите производот, препорачливо е да го направите она што е наведено во следните делови од ова упатство.

Прво чистење

1. Тргнете ги сите материјали од амбалажата.
2. Избришете ги површините на производот со влажна крпа или сунѓер, а потоа исушете ги со сува крпа.

ЗАБЕЛЕШКА Површината може да се оштети со детергенти и средства за чистење. Не користете агресивни средства за чистење, прашок за чистење / течности или остри предмети при чистењето.

ЗАБЕЛЕШКА Може да се појават чад и миризба во текот на неколку часа при првата работа. Ова е сосема нормално. Обезбедете добра вентилација на просторијата за да излезат чадот и миризбата. Избегнете директно вдишување на чадот и миризбата што се испушта.

5 Како Се Користи Плочата

Општи информации за употребата на плотната

Општи предупредувања

- Не дозволувајте предмети да паднат на плочата за готвење. Дури и малите предмети како што се солерите може да ја оштетат плочата за готвење. Не користете испукани рингли. Водата може да навлезе низ овие пукнатини и да предизвика краток спој. Ако површината е оштетена на кој било начин (на пример, видливи пукнатини), прво исклучете го осигурувачот, а потоа јавете се на овластениот сервис за да го исклучите производот од струја за да го намалите ризикот од електричен удар.
- Немојте да ставате на плотната тенџериња и тави што се нестабилни и се нишаат.
- Не ги загревајте садовите за готвење додека се празни. Така може да се оштетат и садовите за готвење и апаратот.
- Исклучувајте ги плинските горилници по секоја употреба.
- Ќе го оштетите апаратот ако ракувате со плотните додека врз нив нема садови за готвење. Исклучувајте ги плотните по секоја употреба.
- По секоја употреба, површината за готвење ќе биде жешка, затоа не ставајте пластични садови / тави на површината за готвење. Веднаш исчистете го таквиот материјал од површината.
- Наглите промени на температурата на стаклената површина за готвење може да предизвикаат оштетување,

внимавајте да не истурите ладни течности за време на готвењето.

- Ставајте доволно количество храна во садовите за готвење. Така храната нема да се прелее од садот и нема да треба непотребно да чистите.
- Не ги ставајте капаците од тенџерињата и тавите врз горилниците/грејните зони.
- Тенџерињата поставувајте ги со центрирање на горилниците/грејните зони. Ако сакате да го префрлите тенџерето на друг горилник/зона, не го лизгајте туку најнапред кренете го, а потоа ставете го на другиот горилник.

Принцип на работа на индукциската плотна

Индукциската плотна е како отворено струјно коло. Колото завршува кога ќе се стават садови за готвење / тави погодни за индукциско готвење и електронски систем под стаклената површина генерира магнетно поле. Металната основа на садовите / садовите се загрева со земање енергија од ова магнетно поле. Така, топлината не се создава на површината на плотната туку директно на садовите што се врз неа. Стаклената површина се загрева со топлината на садовите за готвење.

Предности на готвењето со индукција

Индукциските плотни имаат некои предности бидејќи топлината се пренесува директно на садовите за готвење.

- Храната што ќе претече за време на готвењето не гори брзо бидејќи

- стаклената површина за готвење не е загреана. Полесно се чисти.
- Храната ќе се зготви побрзо бидејќи топлината се создава директно на садовите за готвење. Така се заштедува време и енергија во однос на другите видови плотни.
 - Бидејќи топлината им се пренесува директно на садовите за готвење, нема загуба на топлина и се постигнуваат подобри резултати од готвењето.
 - Поради тоа што пренесувањето на топлината запира и површината за готвење не се загрева директно кога садовите за готвење ќе се тргнат од површината за готвење, готвењето е побезбедно бидејќи се намалува можноста за евентуални несреќи при готвењето.

За безбедно работење:

- Не избирајте високи нивоа на загревање кога користите нелепливи садови за готвење премачкани со сосема малку масло или ги користите без масло (тефлон).
- Не ја користете стаклената површина за готвење како подлога врз која ќе ставате нешто или како подлога за сечење.
- Не ставајте врз плотната метални предмети, како што е прибор за јадење или капак од тенџере, бидејќи може да се загреат.
- Никогаш не користете алуминиумска фолија за готвење. Никогаш се ставајте врз индукциската зона храна завиткана во алуминиумска фолија.
- Магнетните предмети како што се кредитните картички или селотепните чувајте ги подалеку од плотната додека таа работи.

- Ако под плотната има релна и таа работи, сензорите на плотната може да го намалат нивото на готвење или да ја исклучат плотната.
- Плотната има систем за автоматско исклучување. Детални информации за овој систем се дадени во следните делови. Меѓутоа, ако готвите со тенџериња со тенко дно, тие многу брзо ќе се загреат и дното на тенџерето може да се стопи и да ја оштети површината за готвење пред да се активира системот за автоматско исклучување.

Садови за готвење

Треба да користите феромагнетни, квалитетни садови за готвење на кои стои етикета или ознака дека се погодни само за индукциско готвење со вашата индукциска плотна. Општо земено, колку повисока е содржината на железо, толку подобро ќе биде готвењето со тие садови. Основниот дијаметар на садовите за готвење треба да одговара на индуктивната зона. Подолу се наведени препорачаните димензии.

Погодни садови за готвење:

- Садови од леано железо
- Садови од емајлиран челик
- Садови од челик и нерѓосувачки челик (со етикета или ознака што покажува дека се погодни за индукција)

Непогодни садови за готвење:

- Алуминиумски садови
- Бакарни садови
- Бронзени садови
- Стаклени садови
- Глинени садови
- Керамика и порцелан

Препораки:

- Користете само садови за готвење со рамно дно. Не користете садови за готвење со вдлабнато или испакнато дно.

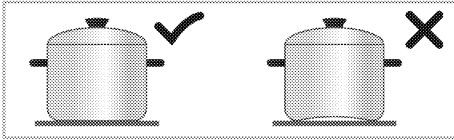

- Користете само садови за готвење со дебело, обработено дно. Ако користите садови за готвење со тенко дно, тие многу брзо ќе се загреат и дното на садот може да се стопи и да ја оштети површината за готвење и апаратот пред да се активира системот за автоматско исклучување. Острите рабови може да ја изгребат површината.

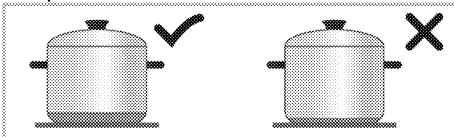

- Дното на некои садови за готвење има помало феромагнетно поле од нивниот вистински пречник. Плотната ја загрева само таа површина. Затоа, топлината не се распоредува рамномерно и резултатите од готвењето се послаби. Освен тоа, големите индукциски плотни можеби нема да ги детектираат таквите садови за готвење. Затоа, плотната за готвење треба да се избере во склад со големината на феромагнетното поле.

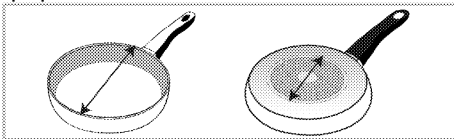

- Некои садови за готвење имаат дно што содржи неферомагнетни материјали како што е

алуминиумот. Овие видови садови може да не се загреат како што треба и индукциската плотна може воопшто да не ги детектира. Во некои случаи, може да се појави лошо предупредување за саксии.

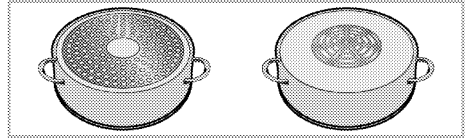

Проверка на садовите за готвење

Со помош на следниве методи проверете дали садот со кој готвите е погоден за готвење на индукциска плотна.

1. Садот е погоден ако неговото дно содржи магнет.
2. Садот е погоден ако симболот "L" не трепка кога ќе го ставите садот на индукциската плотна и ќе ја вклучите плотната.

Препорачана големина на садовите за готвење

Дијаметар на зоната за готвење - mm	Дијаметар на таџерето - mm
145	мин. 100 - макс. 145
180	мин. 100 - макс. 180
210	мин. 140 - макс. 210
240	мин. 140 - макс. 240
280	мин. 125 - макс. 280
320	мин. 125 - макс. 320
Зона за готвење со широка (флекси) површина	ширина 230 - должина 390

Детектирањето на садовите за готвење од страна на индукциските плотни зависи од пречникот и од материјалот на феромагнетот на дното на садот. За добро детектирање на садовите за готвење и за ефикасно готвење, тие треба да се изберат врз основа на големината на плотната. Погоре е наведено која димензија на садови за готвење се препорачува за одредена димензија на плотната.





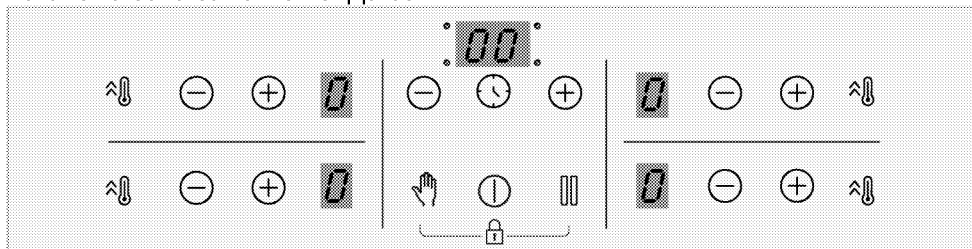

Однесувањето на вриење може да варира во зависност од видовите на садот, големината на садот и големината на зоната за готвење. За попомогено однесување на вриење, може да се користи една чекор поголема зона за готвење. Да се

користи поголема зона за готвење не предизвикува трошење енергија на индукциските рингли, бидејќи топлината се создава само во соодветната област на садот.

Контролна табла



Копчиња

-  : Копче за вклучување/исклучување
-  : Копче за тајмерот
-  : Копче за брзо загревање/Копче за поставки на висока моќност (брзо загревање)
-  : Копче за заклучување заради чистење
-  : Копче за исклучување
-  : Копче за покачување
-  : Копче за намалување

Симболи

-  : Симбол за заклучување со клуч

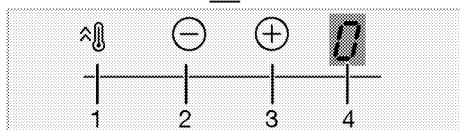
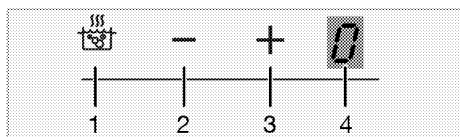

Дисплеј за зоната за готвење

- 1 Копче за брзо загревање/Копче за поставки на висока моќност (брзо загревање)

- 2 Копче за намалување на температурата
- 3 Копче за покачување на температурата
- 4 Индикатор на температурата на соодветната зона за готвење

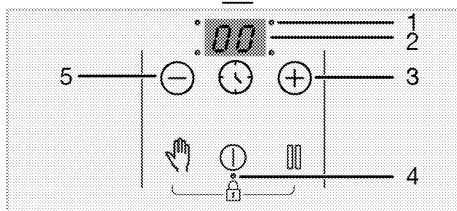
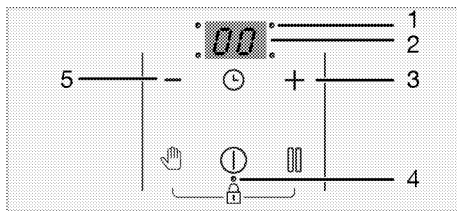

Индикатор на тајмерот

- 1 Оперативна LED светилка за тајмерот
- 2 Индикатор на тајмерот
- 3 Копче за покачување на тајмерот
- 4 Оперативна LED светилка за копчето за заклучување/заклучување за деца

5 Копче за намалување на тајмерот

Општи предупредувања за контролната табла

i Овој производ се контролира со контролен панел на допир. Секоја операција што ќе ја направите на контролниот панел на допир ќе се потврди со звучен сигнал.

i Секогаш одржувајте го контролниот панел чист и сув. Влажноста и извалканата површина може да предизвикаат проблеми кај функциите.

i Ако ништо не притиснете во рок од 10 секунди, плочата автоматски ќе се врати во режимот за мирување.

i Производот автоматски се исклучува од безбедносни причини ако подолго време не притиснете на некое копче.

Вклучување на плочата:

1. Вклучете ја плочата со допирање на копчето ①.

„0“ се појавува на сите прикази за зоните за готвење.

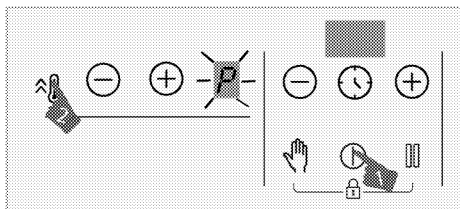

Исклучување на зоната за готвење:

Активна зона за готвење може да се исклучи на 3 различни начини:

1. Со допирање на ① копчето.

Допрете го копчето ①.

2. Со спуштање на нивото на температурата на „0“:

Зоната за готвење можете да ја исклучите ако ја ставите температурата на „0“.

3. Преку опцијата за тајмер за саканата зона за готвење;

Кога ќе истече времето, тајмерот ќе ја исклучи зоната за готвење за којашто е вклучен. „0“ и „00“ ќе се појават на соодветните прикази. Кога ќе истече времето, ќе се слушне звучен сигнал. Допрете кое било копче на контролниот панел за да го исклучите звучниот сигнал.

4. Со истовремено допирање на копчињата \ominus/\oplus за посакуваната зона за готвење;

Зоната за готвење можете да ја исклучите ако истовремено ги допрете копчињата \ominus/\oplus .

i Ако се појават „H“ или „h“ на приказот за зоната за готвење откако таа била исклучена, тоа значи дека зоната за готвење е уште жешка. Не допирајте ги зоните за готвење.

Индикатор за преостаната топлина

Ако „H“ трепка на приказот за зоната за готвење, тоа значи дека плочата е уште жешка и дека може се користи за одржување на топлината на мала количина храна. Овој симбол наскоро ќе се претвори во „h“, што значи дека зоната е помалку жешка.

i Кога ќе се исклучи струјата, индикаторот за преостаната топлина нема да засвети и нема да го предупреди корисникот за врелите зони за готвење.

Приспособување на температурата

1. Вклучете ја плочата со допирање на копчето ①.

2. Поставете ја саканата температура со допирање на копчињата \ominus/\oplus за зоната за готвење.

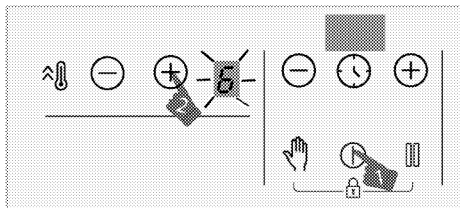

» Зоната за готвење ќе почне да работи според поставената температура.

i Надворешниот дел на зоната за готвење од 280 мм на индукциската плоча (ако производот е опремен со зона за готвење од 280 мм на индукциската плоча) се активира само ако тенџерето е доволно големо да ја покрие зоната за готвење кога ќе се стави врз зоната за готвење, а температурата е поставена на ниво поголемо од 8.

Поставување висока моќност (ЗАСИЛУВАЧ)

Може да ја користите функцијата на засилување на зоната за брзо да загреете нешто. Сепак, оваа функција не се препорачува за подолго готвење. Функцијата на засилување може да не е достапна за сите зони за готвење.

Избирање на висока моќност (ЗАСИЛУВАЧ):

1. Вклучете ја плочата со допирање на копчето $\textcircled{1}$.
2. Допрете го копчето \textcircled{P} за дадената зона.

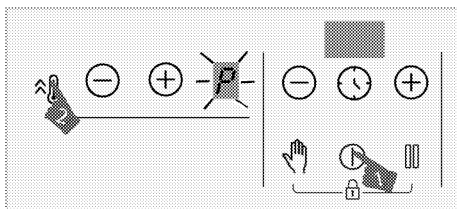

» Избраната зона за готвење ќе работи на максимална моќност и симболот „P“ ќе се појави на приказот за зоната за готвење. Зоната за готвење продолжува да работи без засилувачот и ќе функционира на ниво „9“.

Предвремено исклучување на висока моќност (ЗАСИЛУВАЧ):

Може да ја исклучите високата моќност во кое време сакате со допирање на копчето \ominus или \textcircled{P} . Зоната за готвење продолжува да работи без засилувачот и ќе функционира на ниво „9“.

Принципот на работа на 2 зони коишто се лоцирана во истата вертикална насока:

Ако една зона е поставена на ниво на засилувач, а потоа другата којашто е лоцирана во истата вертикална насока е поставена на ниво поголемо од 6 (7, 8 и 9), првата зона паѓа на ниво 9, а другата зона може да се постави на ниво поголемо од 6 (7, 8 и 9). Ако втората зона е поставена на зона на засилувач, првата зона паѓа на ниво 6.

Заклучување за чистење

Заклучувањето за чистење спречува вклучување на сите копчиња на контролниот панел 20 секунди додека плочата е вклучена за да може корисникот да исчисти набрзина. Производот нема да троши струја за време на тој период.



Активирање на заклучувањето за чистење

1. Допрете го и држете го копчето додека **не се слушне единичен звучен сигнал** кога е вклучена некоја од зоните за готвење.

Се појавува одбројување од 20 на приказот за тајмерот. Ниедно од копчињата на контролниот панел нема да биде функционално за време на овој период освен копчето .

Деактивирање на заклучувањето за чистење



Нема потреба да притиснете ниедно копче за да го деактивирате заклучувањето за чистење. Плочата ќе испушти звучен сигнал по 20 секунди и заклучувањето за чистење ќе се деактивира автоматски.

 Ако сакате да го деактивирате заклучувањето за чистење порано, допрете го и држете го копчето  додека **не слушнете звук** од два тона.

Заштита за деца

Кога се исклучени зоните за готвење, може да ја заштитите плочата со заштитата за деца за да спречите деца да ги вклучуваат зоните за готвење. Можете да ја активирате или деактивирате заштитата за деца само кога се исклучени зоните за готвење (во режим на мирување).



Активирање на заштитата за деца

1. Допрете ги и држете ги копчињата  и  истовремено с додека **не се слушне единичен звучен сигнал** кога плочата е во режим на мирување.

Заштитата за деца ќе се активира. Ќе се покаже „L“ на приказот за сите зони за готвење на кратко и ќе се вклучи и децималната точка на копчето .

 Ако се притисне кое било копче додека е активна заштитата за деца, ќе се чујат два сигнала и ќе трепка „L“ на приказот за сите зони за готвење.

Деактивирање на заштитата за деца

1. Допрете ги и држете ги копчињата  и  истовремено с додека **не слушнете два сигнала** кога плочата е активна заштитата за деца.



» Функцијата за заштита на деца ќе се деактивира. Ќе трепка „L“ на приказот за сите зони за готвење и ќе се изгасне светилката за на копчето .



Блокада за копчиња

Може да заклучите копчињата за да избегнете менување на функциите по грешка додека работи плочата.



 Заштитата за копчињата ќе се откаже ако снема струја.

Активирање на блокадата за копчињата

1. Допрете ги и држете ги копчињата  и  истовремено с додека **не се слушне единичен звучен сигнал**. Ќе се активира блокада за копчињата и ќе се вклучи и децималната точка на копчето  по трепкањето.

i Може да ја активирате заштитата за копчињата само во режимот за работа. Кога е активирана заштитата за копчињата, само копчето  ќе биде функционално. Кога ќе допрете кое било копче, децималната точка за копчето  ќе трепка за да се посочи дека е активна блокадата за копчињата. Ако ја исклучите плочата кога се заклучени копчињата, мора да ја деактивирате блокадата на копчињата за да можете повторно да ја вклучите плочата. Ако допрете на кое било копче без да ја деактивирате блокадата, ќе трепка „L“ на сите зони за готвење за да се посочи дека е активна блокадата за копчињата. Деактивирајте ја блокадата за копчињата за повторно да ја вклучите плочата.

Деактивирање на блокадата за копчињата



1. Допрете ги и држете ги копчињата  и  истовремено со додека **не слушнете два сигнала** кога плочата е активна.

» Светилката на копчето  ќе се исклучи и контролниот панел ќе се отклучи.



Функција за тајмер

Оваа функција го олеснува готвењето. Нема да мора да внимавате на плочата за време на целиот период на готвење. Зоната за готвење ќе се исклучи автоматски по истекот на поставениот временски период.

Активирање на тајмерот

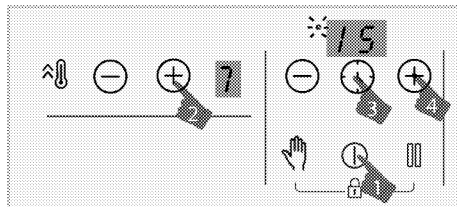
1. Вклучете ја плочата со допирање на копчето .
2. Поставете ја саканата температура со допирање на копчињата  за зоната за готвење.



3. Активирајте го тајмерот со допирање на копчето . Символот „00“ и децималната точка на избраната зона ќе трепкаат на приказот за тајмерот.
4. Поставете го посакуваното времетраење со допирање на копчињата  за тајмерот.
5. Поставката ќе се активира по 10 секунди. Децималната точка на избраната зона ќе трепка на приказот за тајмерот.
6. Повторете ги горепосочените постапки за да ги поставите тајмерите за другите зони за готвење.

i Ако повеќе од еден тајмер е поставен за различни зони, тајмерот за зоната којшто има најмало време е даден на приказот и трепка децималната точка за таа зона. Децималните точки за другите зони се осветлуваат постојано.

i Може да го гледате преостанатото време за готвење со допирање на копчето  за сите зони за готвење. Различна вредност на тајмерот се покажува со секое допирање. На крајот, повторно се прикажува минималното време на тајмерот.

i Не можете да го поставите тајмерот без да изберете зона за готвење и температура за неа

i Тајмерот може да се постави само за зони за готвење што се вклучени.

Деактивирање на тајмерот

Штом поставеното време ќе истече, плочата автоматски ќе се исклучи и ќе се слушне звучен сигнал. Притиснете на кое било копче за да го исклучите звучниот сигнал. Ако не притиснете на некое копче, звучниот сигнал самиот ќе се исклучи по неколку минути.

Порано деактивирање на тајмерот

Ако го исклучите тајмерот порано, плочата ќе продолжи со работа за поставеното време додека не се исклучи.

Може да го деактивирате тајмерот на два различни начина:

Деактивирање на тајмерот со спуштање на вредноста за зоната на „00“:

1. Допрете ги копчињата \ominus/\oplus за тајмер сè додека не се појави „00“ на приказот за зоната за готвење за која е активиран тајмерот.

» Символот за децималната точка за зоната ќе се исклучи трајно и тајмерот ќе се откаже.

Деактивирање на тајмерот за зоната со истовремено допирање на копчињата \ominus/\oplus за зоната:

1. Деактивирање на тајмерот за зоната со истовремено допирање на копчињата \ominus/\oplus за зоната.
» Символот за децималната точка за зоната ќе се исклучи трајно и тајмерот ќе се откаже.

i По овој чекор, температурата за зоната ќе биде „0“ заедно со тајмерот.

Функција за застанување

Со помош на оваа функција можете да ја намалите работната температура на зоните за готвење на минималното ниво (ниво 1).

i Ако е поставен тајмерот за која било зона за готвење, тој ќе продолжи да работи и за време на застанувањето.

1. Допрете на копчето  кога работи која било од зоните за готвење. Сите зони за готвење што се вклучени ќе работат на минималното ниво (ниво 1). Ќе се појави символот "□" на приказот за активната зона за готвење.

2. Повторно допрете го копчето  за да ги рестартирате сите застанати зони за готвење со претходните поставки.



Функција за распоредување на моќноста

Вашиот уред е опремен со функција за распоредување на моќноста. Со оваа функција можете да ја промените вкупната моќност што ја влече шпоретот. Функцијата за распоредување на моќноста има 8 нивоа.

Функција за распоредување на моќноста - Нивоа на вкупната моќност што можат да се постават

Индикатор на дисплејот на распоредување на моќноста	Вкупна моќност
25	2,5 kW
30	3 kW
36	3,6 kW
44	4,4 kW
54	5,4 kW
57	5,7 kW
67	6,7 kW
72	7,2 kW

За да ја промените вкупната моќност:

1. Вклучете ја плотната со допирање на копчето ①. Исклучете ја плотната со допирање на копчето ①.
2. Потоа допирајте ги соодветните копчиња  на десната предна грејна зона, копчето  на тајмерот, и на крајот копчето  на левата напредна грејна зона.

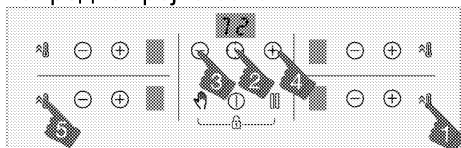

3. На дисплејот на тајмерот е покажано нивото на распоредувањена моќноста што е поставено.
4. Допирајте го копчето  за да префрлате од едно на друго ниво и поставете ја вредноста на вкупната моќност што сакате да ја поставите.
5. Потврдете ја поставката со допирање на копчето ① и исклучете ја плотната. Вредноста на вкупната моќност што сте ја поставиле ќе биде активирана.

i Нивоата на температура што можеби сте ги поставиле за плотните може да се разликуваат во зависност од нивото на вкупната моќност што сте го поставиле. Нивото на температура што се обезбедува на плотната ќе биде автоматски намалено во зависност од поставката на моќноста што треба да ја изврши шпоретот. Не станува збор за грешка.

i Ако се допре друг клуч од наведената низа додека се менува нивото на напојувањето, поставката не може да се изврши. Треба да ги повторите чекорите од самиот почеток за да ја направите поставката.

Безбедна и ефикасна употреба на индукциските зони за готвење

Работни принципи: Индукциската плоча директно го грее садот.

Според тоа, има доста предности споредено со другите типови на плочи. Работи поефикасно, а површината на плочата е ладна. Индукциската плоча е опремена со супериорни безбедносни системи што овозможуваат максимална заштеда на енергијата.

i Плочата е опремена со индукциски зони за готвење со дијаметар од 145, 180, 210 и 280 мм во зависност од моделот. Секоја зона за готвење автоматски го открива дијаметарот на поставениот сад благодарение на функцијата на индукција. Се генерира енергија само каде садот доаѓа во контакт со зоната за готвење и така се постигнува минимална потрошувачка на енергија.

i Производот може да застане кога работи на нивоа од 1 до 7, особено со прибор за готвење со мал дијаметар и кога маслото од вода е малку. Ова не е грешка.

Систем за автоматско исклучување

Контролата на шпоретот има систем за автоматско исклучување. Ако една или повеќе грејни зони се остават вклучени, грејната зона автоматски се исклучува по кратко време (Видете Табела-1). Ако таа плотна има тајмер, тогаш се исклучува и екранот на тајмерот. Временската граница за автоматско исклучување зависи од избраното ниво на температура. За ова температурно ниво е применето максимално времетраење. Корисникот може повторно да работи со грејната зона по нејзиното автоматско исклучување како што е опишано погоре.

Табела-1: Периоди на автоматско исклучување

Ниво на температура	Периоди на автоматско исклучување - часови
0	0
1	6
2	6
3	5
4	5
5	4
6	1,5
7	1,5
8	1,5
9	30 минути
P (засилувач)	10 минути (*)

(*) Плочата ќе се спушти на ниво 9 по 10 минути

Заштита од прегревање

Плочата е опремена со сензор којшто овозможува заштита од прегревање. Следното може да се забележи во случај на прегревање:

- Зоните за готвење што работат можеби се исклучуваат.
- Избраното ниво може да се спушти на ниво 7 од повисоко ниво.

Систем за заштита од претекување

Плочата е опремена со систем за заштита од претекување. Ако има претекување што се прелева врз контролниот панел, системот ќе го исклучи напојувањето веднаш и ќе ја исклучи плочата. Се покажува предупредувањето „E“ на индикаторот за време на овој период.

Прецизно поставување на моќноста

Индукциската плоча реагира на командите веднаш. Многу брзо ја менува моќноста. Така, може да спречите садот за готвење (со вода,

млеко и сл.) да претече дури и да е еден миг пред претекување.

i Ако површината на контролниот панел на допир е изложена на интензивна пареа, целиот контролен систем може да се деактивира и да даде сигнал за грешка.

i Одржувајте ја чиста површината на контролниот панел на допир. Може да забележите погрешно работење.

6 Општи информации за готвењето

Овој дел содржи совети за подготвување и готвење на храната.

Општи предупредувања во врска со готвењето врз плотните

- Никогаш не полнете го садот за готвење со масло повеќе од една третина. Не оставајте ја плочата без надзор кога загревате масло. Прегреаното масло претставува ризик од оган. **Никогаш не обидувајте се да изгаснете можниот оган со вода!** Ако маслото се запали, покријте го со противпожарно ќебе или влажна крпа. Исклучете ја плочата ако е безбедно и повикајте противпожарна служба.
- Пред да пржите некои намирници, исцедете ја водата од нив и полека ставајте ги во врелото масло. Смрзнатите намирници треба да се одмрзнат пред да се пржат.
- Кога греее масло, проверете дали тенџерето што го користите е суво и држете го капакот отворен.
- Совети за готвење на економичен режим може да најдете во делот “Упатства за заштита на околината”.
- Температурата на готвење и времето на готвење што се дадени за разни јадења се разликуваат во зависност од рецептот и количеството. Затоа, тие вредности се дадени во поширок опсег.

7 Одржување и грижа

Општи информации за чистење

▲ Општи предупредувања

- Почekaјте апаратот да се олади пред да го чистите. Од жешките површини може да се изгорите!
- Не нанесувајте детергенти директно врз жешки површини. Така може да останат трајни дамки.
- Апаратот треба добро да се исчисти и исуши по секоја употреба. Така остатоците од храна лесно ќе се исчистат и нема да горат при следното користење на апаратот. На тој начин векот на траење на апаратот ќе се продолжи и проблемите што најчесто се јавуваат ќе бидат сведени на минимум.
- При чистењето не користете средства за чистење на пареа.
- Некои детергенти или средства за чистење можат да ја оштетат површината. Не чистете со абразивни детергенти, прашоци, пасти, отстранувачи на бигор или остри предмети.
- Нема потреба по секое готвење да се чисти со некое специјално средство. Исчистете го апаратот со средство за миене садови, топла вода и мека крпа или сунѓер и пребришете го со сува микрофибер крпа.
- Не заборавајте целосно да ја избришете сета течност што останала од чистењето и веднаш исчистете кога ќе прсне храна при готвењето.
- Немојте да миете ниту еден елемент од апаратот во машина за миене садови.

За рингла:

- Киселата нечистотија, како што се млекото, доматната паста и маслото, може да предизвикаат трајни дамки на ринглите и компонентите на горилниците/ринглите, исчистете ги претечените течности веднаш по ладењето на ринглата со исклучување.

Површини од инокс и нерѓосувачки челик

- Немојте да користете киселина или средства за чистење на база на хлор за да ги чистите површините и дршките од нерѓосувачки челик или инокс.
- Површините од инокс или нерѓосувачки челик може да ја променат бојата со текот на времето. Ова е нормално. По секоја употреба, исчистете ги со детергент погоден за нерѓосувачки или инокс површини.
- Чистете со мека насапунета крпа и течен детергент (што не гребе) погоден за инокс површини, при што ќе бришете само во една насока.
- Веднаш отстранете ги дамките од бигор, масло, скроб, млеко и протеини од инокс, нерѓосувачки и стаклени површини. Дамките може да кородираат по подолго време.

Стаклени површини

- Кога чистите стаклени површини, немојте да користите тврди метални предмети што гребат или абразивни материјали за чистење. Тие може да ја оштетат стаклената површина.
- Исчистете го апаратот со детергент за миене садови, топла вода и микрофибер крпа

специјално наменета за стаклени површини и пребришете го со сува микрофибер крпа.

- Ако останал детергент по чистењето, избришете го со ладна вода и пребришете со чиста и сува микрофибер крпа. Остатоците од детергент може да ја оштетат стаклената површина при следното чистење.
- Во никој случај исушените остатоци врз стаклената површина не смеат да се чистат со назабени ножеви, жичени сунѓерчиња или слични предмети што гребат.
- Дамките од калциум (жолти дамки) врз стаклените површини може да ги отстраните со средство за чистење што се продава во продавниците, со некое средство за отстранување бигор како што е оцетот, или со сок од лимон.
- Ако површината е многу валкана, нанесете го средството за чистење со сунѓер и почекајте подолго време за да почне да дејствува како што треба. Потоа исчистете ја стаклената површина со мокра крпа.
- Избледената боја и дамките на стаклената површина се нормална појава и не се дефекти.

Пластични делови и обоени површини

- Пластичните делови и обоените површини чистете ги со детергент за миење садови, топла вода и мека крпа или сунѓер и пребришете ги со сува крпа.
- Немојте да користите тврди метални предмети што гребат или абразивни средства за чистење. Тие може да ги оштетат површините.
- Внимавајте спојките на елементите на апаратот да не останат мокри и

со остатоци од детергент. Инаку на тие спојки може да се појави корозија.

Чистење на плотната

Стаклена површина за готвење

За да ја исчистите стаклената површина за готвење, следете ги чекорите за чистење на стаклени површини опишани во делот "Општи информации за чистење". За посебни случаи може да исчистите следејќи ги долунаведените информации.

- Јадењата што содржат шеќер, како што се темен крем, скроб и сируп, треба да се исчистат веднаш, без да чекате површината да се олади. Инаку стаклената површина за готвење може трајно да се оштети.
- Немојте да користите средства за чистење додека плотната е жешка, бидејќи така може да останат трајни дамки.

Чистење на контролната табла

- Кога ја чистите таблата со контролни тркалца, избришете ги таблата и тркалцата со влажна мека крпа и пребришете ја со сува крпа. Не ги тргајте тркалцата и дихтунзите под нив додека ја чистите контролната табла. Така контролната табла и тркалцата може да се оштетат.
- Додека ги чистите инокс таблите со контролни тркалца, немојте да ја чистите површината околу тркалцата со средства за чистење инокс. Индикаторите околу тркалцата може да се избришат.
- Чистете ги контролните табли на допир со влажна мека крпа и пребришете ги со сува крпа. Ако вашиот производ има функција за заклучување, наместете го

заклучувањето пред да ја чистите
контролната табла. Инаку со

копчињата може да дадете
неисправна команда.

8 Решавање проблеми

Консултирајте се со овластен сервис, стручно лице или одговорно лице од компанијата од која сте го купиле производот ако не можете да го решите проблемот дури и откако сте ги примениле упатствата дадени во овој дел. Никогаш не се обидувајте сами да го поправате расипаниот производ.

Производот не работи.

- Прекинувачот е расипан или се изместил. >>> *Проверете ги прекинувачите на разводната табла. Ако е потребно, заменете ги или добро наместете ги.*
- Производот не е приклучен за заземјен штекер. >>> *Проверете ја врската со штекерот.*
- Копчињата/тркалцата на контролната табла не работат. >>> *Ако вашиот производ има функција за заклучување со клуч, можеби е активирана. Деактивирајте ја.*
- Ако дисплејот не светнува кога повторно го вклучувате шпоретот. >>> *Исклучете го уредот од електричната мрежа. Почекајте најмалку 20 секунди и повторно вклучете го.*
- Активна е заштитата од прегревање. >>> *Почекајте шпоретот да се излади.*
- Садот за готвење не одговара. >>> *Проверете го садот.*

"E" Симбол се појавува на дисплејот за зоната на готвење.

- Не сте го ставиле садот на активната зона на готвење. >>> **Проверете дали има сад на зоната на готвење.**
- Садот не е погоден за индуктивно готвење. >>> *Проверете дали садот за готвење е погоден за шпорет на индукција.*
- Садот за готвење не е исправно центриран или долната површина на садот не е доволно широка за зоната на готвење. >>> *Изберете сад кој е доволно широк и центрирајте го исправно врз зоната на готвење.*
- Садот или зоната на готвење се прегреани. >>> *Оставете да се изладат.*

Избраната зона на готвење одеднаш се исклучува додека работи.

- Времето на готвење за избраната зона на готвење можеби истекло. >>> *Можете да програмирате ново време на готвење или да завршите со готвењето.*
- Активна е заштитата од прегревање. >>> *Почекајте шпоретот да се излади.*
- Некој предмет можеби ја покрива контролната табла на допир. >>> *Тргнете го предметот од таблата.*

Садот не се загрева дури и кога работи зоната на готвење.

- Садот не е погоден за индуктивно готвење. >>> *Проверете дали садот за готвење е погоден за шпорет на индукција.*
- Садот за готвење не е исправно центриран или долната површина на садот не е доволно широка за зоната на готвење. >>> *Изберете сад кој е доволно широк и центрирајте го исправно врз зоната на готвење.*

Вентилаторот за ладење продолжува да работи иако шпоретот е исклучен.

- Тоа не значи дека се работи за дефект. Вентилаторот за ладење ќе продолжи да работи сè додека електрониката во шпоретот не се излади до соодветна температура.

Звуци што доаѓаат од шпоретот за време на готвењето

Некои звуци може да се чујат од шпоретот додека се готви. Овие звуци се поради составот на садот за готвење. Овие звуци се сосема нормална појава, не значат дека шпоретот не работи исправно и тие се дел од индукциската технологија.

Евентуални звуци и причини за нив

- **Звук од вентилатор:** Шпоретот е опремен со вентилатор што се активира автоматски во зависност од температурата на апаратот. Вентилаторот има различни оперативни нивоа и работи на различни нивоа во зависност од температурата.
- **Тивко зуење како да работи трансформатор:** Ова се должи на природата на индукциската технологија. Додека топлината се пренесува директно до дното на садот за готвење, такво зуење може да се чуе во зависност од материјалот од кој е направен садот. Затоа, од различни садови за готвење може да се чујат различни звуци.
- **Потпукнување:** Причината за ова е структурата и материјалот на дното на садот за готвење. Потпукнување може да се чуе ако садот за готвење е направен од различни слоеви со различни материјали.
- **Завивање:** Овој звук може да се чуе кога две грејни зони на истата страна на шпоретот се користат за да се готви на различни нивоа на готвење.

Код на грешка/причини и можни решенија

Код на грешка	Причини за грешката	Можни решенија
E 22 E 26	Индукцискиот шпорет е прегреан.	Исклучете го индукцискиот шпорет и почекајте да се олади. Грешката ќе биде поправена кога температурата на шпоретот ќе се спушти под границите.
E 46	Едно или повеќе копчиња остануваат притиснати повеќе од 10 секунди. На контролната табла е ставен некој предмет или контролата е изложена на пареа.	Проблемот ќе се реши кога ќе ја тргнете раката од шпоретот. Проблемот ќе се реши кога ќе се исчисти контролната табла.
E 47	Не се користи сад погоден за индукциско готвење.	Грешката треба да се поправи кога ќе се користи сад погоден за индукциско готвење.

Код на грешка	Причини за грешката	Можни решенија
E 1 - E 15	Грешка во комуникацијата на индукциската плотна.	Исклучете ја индукциската плотна и повторно работете со неа по 30 секунди. Јавете се во овластен сервис ако проблемот се појави повторно.
E 16 - E 21	Грешка на сензорот за температура на индукциската плотна.	Исклучете ја индукциската плотна и повторно работете со неа по 30 секунди. Јавете се во овластен сервис ако проблемот се појави повторно.
E 23 E 24	Софтверска грешка на индукциската плотна.	Исклучете ја индукциската плотна и повторно работете со неа по 30 секунди. Јавете се во овластен сервис ако проблемот се појави повторно.
E 25	Грешка во работата на вентилаторот на индукциската плотна.	Исклучете ја индукциската плотна и повторно работете со неа по 30 секунди. Јавете се во овластен сервис ако проблемот се појави повторно.
E 31 - E 45	Хардверска грешка на електронската плоча на индукциската плотна.	Исклучете ја индукциската плотна и повторно работете со неа по 30 секунди. Јавете се во овластен сервис ако проблемот се појави повторно.
E 48 E 49 E 51	Грешка на сензорот на индукциската плотна.	Опремата на сензорот треба да се прилагоди на работните услови. Јавете се во овластен сервис ако проблемот се појави повторно.
E 52 - E 57	Грешка на високата температура на индукциската плотна.	Исклучете го индукцискиот шпорет и почекајте да се олади. Грешката ќе се поправи кога температурата на сензорот ќе се спушти под границите. Јавете се во овластен сервис ако проблемот се појави повторно.



Vgrajena kuhalna plošča

Navodila za uporabo

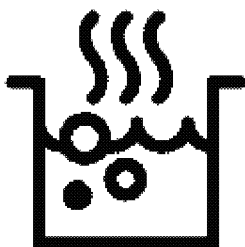

Spoštovani kupec,

Pred uporabo izdelka preberite ta priročnik.

Beko Hvala, ker ste izbrali ta izdelek. Upamo, da vam bo ta aparat, izdelan z visoko kakovostjo in moderno tehnologijo, nudil najboljšo učinkovitost. Zato pred uporabo izdelka skrbno preberite ta priročnik in vso ostalo priloženo dokumentacijo ter shranite dokumentacijo za kasnejšo uporabo. Če izdelek izročite nekemu drugemu, priložite tudi navodila. Upoštevajte vsa navodila, informacije in opozorila, ki jih vsebuje uporabniški priročnik.

Upoštevajte vsa opozorila in opozorila v uporabniškem priročniku. Na ta način boste zaščitili sebe in izdelek pred morebitnimi nevarnostmi.

Shranite uporabniški priročnik. Če izdelek izročite nekemu drugemu, priložite tudi navodila.

Uporabniški priročnik uporablja naslednje simbole:



Nevarnost, ki lahko privede do poškodb ali celo smrti.

OPOMBA Nevarnost, ki lahko privede do stvarne škode na izdelku ali okoljske škode.



Nevarnost, ki lahko privede do opeklin zaradi stika z vročimi površinami.



Pomembne informacije in koristni nasveti za uporabo.



Preberite uporabniški priročnik.



Arçelik A.Ş.
Karaağaç caddesi No:2-6
34445 Sütlüce/Istanbul/TURKEY
Made in TURKEY

1 Varnostna navodila 4

Namen uporabe	4
Varnost otrok, ranljivih oseb in domačih živali	4
Varnost pri uporabi elektrike	5
Varnost pri transportu	6
Varnost pri namestitvi	6
Varnost pri uporabi	7
Opozorila glede temperature	7
Uporaba dodatkov	8
Varnost pri peki	8
Indukcija	8
Varnost pri vzdrževanju in čiščenju	9

2 Navodila v zvezi z varovanjem okolja 10

Uredba glede odpadkov	10
Skladnost z direktivo OEEQ in odstranjevanjem odpadnih izdelkov	10
Odstranjevanje embalaže	10
Priporočila za varčevanje z energijo	10

3 Vaša naprava 11

Predstavitev izdelka	11
----------------------------	----

Uvod v upravljalno ploščo naprave in njena uporaba	12
Upravljanje kuhalne plošče	12
Splošne informacije kuhalne plošče	13
Tehnični podatki	14

4 Pri prvi uporabi 15

Prvo čiščenje	15
---------------------	----

5 Uporaba plošče 16

Splošne informacije o uporabi kuhalne plošče	16
Nadzorna plošča	18

6 Splošne informacije o peki 26

Splošna opozorila o kuhanju na kuhalni plošči	26
---	----

7 Vzdrževanje in čiščenje 27

Splošne informacije o čiščenju	27
Čiščenje kuhalne plošče	28
Čiščenje upravljalne plošče	28

8 Odpravljanje težav 29

1 Varnostna navodila

- Ta razdelek vsebuje varnostna navodila, ki vas varujejo pred nevarnostjo nastanka telesnih poškodb in materialne škode.
- Če napravo predate drugi osebi ali če kupite rabljeno napravo, morajo biti napravi priloženi uporabniški priročnik, nalepke na napravi, druga pomembna dokumentacija in pribor.
- Naše podjetje ne bo odgovorno za morebitno škodo, ki lahko nastane kot posledica neupoštevanja teh navodil.
- Neupoštevanje teh navodil povzroči prenehanje garancije.
- ⚠ Namestitev in popravila naj vedno izvaja proizvajalec, pooblaščen servis ali oseba, ki jo določi uvoznik.
- ⚠ Uporabljajte samo originalne rezervne dele in pribor.
- ⚠ Ne izvajajte popravil ali zamenjave nobenega dela aparata, razen če je to izrecno navedeno v navodilih za uporabo.
- ⚠ Ne izvajajte tehničnih sprememb aparata.

⚠ Namen uporabe

- Ta aparat je namenjen za domačo uporabo. Ni primeren za komercialno uporabo.
- Te naprave ne uporabljajte v vrtovih, na balkonih ali drugih okoljih na prostem. Naprava je namenjena uporabi v kuhinjskih prostorih gospodinjstev in osebja v trgovinah, pisarnah in drugih delovnih okoljih.
- **OPOZORILO:** Ta naprava se sme uporabljati le za kuhanje. Uporaba v druge namene, npr. za ogrevanje prostorov, ni dovoljena.

⚠ Varnost otrok, ranljivih oseb in domačih živali

- Napravo lahko uporabljajo osebe, starejše od 8 let, in osebe z zmanjšanimi fizičnimi, senzoričnimi ali psihičnimi sposobnostmi ali s pomanjkanjem izkušenj ter znanja, če so pod nadzorom oziroma so dobili navodila o varni uporabi naprave ter razumejo možne nevarnosti.
- Otroci se z napravo ne smejo igrati. Otroci naprave ne

smejo čistiti in vzdrževati, razen če so pod nadzorom odrasle osebe.

- Te naprave naj ne uporabljajo osebe (tudi otroci) z zmanjšanimi telesnimi, čutilnimi ali duševnimi sposobnostmi, razen če so pod nadzorom ali pa so jim bili dani napotki glede varne uporabe.
- Otroci naj bodo pod nadzorom, da se z napravo ne bi igrali.
- Električni aparati so nevarni za otroke in domače živali. Otroci in domače živali se z napravo ne smejo igrati, plezati nanjo ali vstopati vanjo.
- Na aparat ne postavljajte predmetov, ki jih lahko dosežejo otroci.
- Ročaje loncev in kozic postavljajte postrani na delovni površini, tako da jih otroci ne morejo doseči in se opeči.
- **OPOZORILO:** Med uporabo so površine, dosegljive na dotik, lahko vroče. Otroci naj se ne zadržujejo v bližini naprave.
- Embalažo hranite izven dosega otrok. Obstaja

nevarnost poškodb in zalušitve.

- (Če ima vaš izdelek vtič) Preden napravo zavržete, zaradi varnosti otrok odklopite vtič in poskrbite, da naprava ne bo več delovala.



Varnost pri uporabi elektrike

- Napravo priključite v ozemljeno vtičnico, zaščiteno z varovalko z vrednostjo, ki je navedena na tipski nalepki. Ozemljitev naj izvede kvalificirani električar. Naprave ne uporabljajte brez ozemljitve v skladu z lokalnimi/nacionalnimi predpisi.
- Vtič ali električni priključek naprave mora biti na dobro dostopnem mestu (kjer ne bo učinka vročine iz pečice). Če to ni mogoče, mora biti v električno inštalacijo vgrajen odklopnik (varovalka, stikalo ipd.) za izklop naprave v skladu s predpisi za električno napeljavo. Odklopnik mora prekiniti vse pole od omrežja.
- Med nameščanjem, popravili ali prenašanjem naprava ne

sme biti priključena na električno omrežje.

- Vtič priklopite v vtičnico, ki ima enako napetost in frekvenco, kot je navedeno na tipski ploščici.
- (Če vaš izdelek nima napajalnega kabla) Uporabite priključni kabel, ki je določen v razdelku Tehnični podatki.
- Električni kabel ne sme biti stisnjen pod aparatom ali med aparatom in steno. Na kabel ne postavljajte težkih predmetov. Kabla ne prepogibajte, stiskajte in naj ne bo v stiku z vročimi površinami.
- Uporabljajte samo originalen kabel. Ne uporabljajte poškodovanih kablov in kabelskih podaljškov.
- Če je kabel poškodovan, ga mora zamenjati proizvajalec, pooblaščen servis ali oseba, ki jo določi uvoznik, da se preprečijo morebitne nevarnosti.

(Če ima vaš izdelek vtič)

- Naprave ne priključujte v razrahljano, demontirano, polomljeno, umazano, mastno vtičnico ali vtičnico, ki lahko pride v stik z vodo (npr.

če voda kaplja z delovne površine).

- Ne dotikajte se vtiča z mokrimi rokami! Ko izvlečete vtič iz vtičnice, vedno primite za vtič in ne za kabel.
- Vtič mora biti trdno vstavljen v vtičnico, da ne pride do iskrenja.



Varnost pri transportu

- Pred transportiranjem aparata ga odklopite od električnega omrežja.
- Pred prenašanjem aparata ga ovijte s penasto folijo ali debelejšo lepenko ter ga ovijte z lepilnim trakom. Aparat tesno ovijte z lepilnim trakom, da zaščitite premične dele aparata pred poškodbami.
- Vse dele aparata pregledjte glede poškodb, nastalih med transportom.



Varnost pri namestitvi

- Pred namestitvijo aparata preverite, ali je nepoškodovan. Če je aparat poškodovan, ga ne nameščajte.
- Aparata ne postavljajte poleg virov toplote (radiatorjev, peči itd.).

- Vse odprtine za prezračevanje morajo ostati odprte.



Varnost pri uporabi

- Po vsaki uporabi izključite napravo.
- Če naprave dalj časa ne boste uporabljali, izvalcite vtič iz vtičnice ali odstranite varovalko iz podnožja.
- Ne uporabljajte okvarjene ali poškodovane naprave. V primeru okvare ali poškodbe naprave odklopite električne in plinske povezave in pokličite pooblaščen servis.
- **OPOZORILO:** Če je površina počena, izklopite napravo, da preprečite nevarnost električnega udara.
- Ne stopajte na napravo z namenom, da bi dosegli višje postavljene predmete.
- Naprave ne uporabljajte v primerih neprisebnosti, npr. pod vplivom alkohola in mamil.
- V kuhinji ne hranite vnetljivih snovi, saj lahko pride do požara. V kuhinji ne shranjujte vnetljivih snovi.
- Litoželezna, aluminijasta posoda ali posoda s poškodovanim ali grobim

dnom lahko opraska stekleno površino. Ko jemljete posodo s kuhalne plošče, jo dvignite in je ne vlecite po površini.

- Parni tlak, ki nastane zaradi vlage na površini plošče ali na dnu lonca, lahko povzroči, da se lonec premakne. Zato se prepričajte, da sta površina kuhalne plošče in dno loncev vedno suha.
- Ta naprava ni primerna za upravljanje prek daljinskega upravljalnika ali zunanjega časovnega stikala.



Opozorila glede temperature

- **OPOZORILO:** Med delovanjem aparata so izpostavljeni deli vroči. Ne dotikajte se aparata in grelcev. Otroci, mlajši od 8 let, naj se ne zadržujejo ob aparatu brez prisotnosti odrasle osebe.
- V bližini naprave ne shranjujte vnetljivih ali eksplozivnih snovi, saj so površine aparata med delovanjem vroče.
- **OPOZORILO:** Nevarnost požara: Na kuhalni površini ne shranjujte predmetov.

Uporaba dodatkov

- **OPOZORILO:** Uporabljajte samo zaščite za ploščo, ki jih je zasnoval proizvajalec naprave za kuhanje ali, ki jo je proizvajalec naprave v navodilih označil kot primerno ali zaščite za plošče, ki so vključene v napravo. Uporaba neprimernih zaščit lahko povzroči nesreče.

Varnost pri peki

- **OPOZORILO:** Postopek peke mora biti pod nadzorom. Kratkotrajne postopke peke ves čas nadzirajte.
- **OPOZORILO:** Nenadzorovano kuhanje na plošči z maščobo ali oljem, je nevarno in lahko povzroči ogenj. Ognja NIKOLI ne poskušajte pogasiti z vodo, temveč izklopite napravo in plamene pokrijte npr. s pokrovom ali požarno odejo.
- Bodite previdni pri uporabi alkohola v jedeh. Alkohol pri višjih temperaturah izhlapeva in se ob stiku z vročimi površinami lahko vname.

Indukcija

- Grelne plošče so opremljene z "indukcijsko" tehnologijo. Indukcijsko ploščo, ki vam privarčuje tako čas kot denar, uporabljajte z lonci, ki so primerni za indukcijsko kuhanje. V nasprotnem primeru grelne plošče ne bodo delovale. Za podrobne informacije glejte razdelek Izbira posode.
- Ker indukcijska plošča ustvari magnetno polje, lahko ima škodljiv vpliv na ljudi, ki uporabljajo naprave kot sta inzulinska črpalka ali srčni spodbujevalnik.
- Po uporabi izključite kuhalno mesto na upravljalni plošči in se ne zanašajte na tipalo za posodo.
- Kovinskih predmetov, kot so noži, vilice, žlice in pokrovi, ne polagajte na kuhalno površino, saj lahko postanejo vroči.
- Kovinski predmeti, shranjeni v predalih pod kuhalno ploščo, se lahko med dolgotrajno in intenzivno uporabo zelo segrejejo. Ne shranjujte kovinskih predmetov v predalih pod kuhalno ploščo.

- Na indukcijsko kuhalno ploščo ne postavljajte elektronskih izdelkov, kot so mobilni telefoni, tablični računalniki, računalniki. Vaš izdelek se lahko poškoduje.

Varnost pri vzdrževanju in čiščenju

- Pred čiščenjem počakajte, da se naprava ohladi. Vroče površine lahko povzročijo opekline!
- Naprave ne čistite z razprševanjem ali polivanjem

vode nanj. Obstaja nevarnost električnega udara!

- Naprave ne čistite s parnimi čistilniki, saj lahko to povzroči električni udar.
- Sol, ostanki sladkorja na dnu pekačev ali drugi delci lahko povzročijo praske in razpoke na steklu. Preden vstavite posodo, preverite, ali je dno posode čisto. Steklokeramična plošča naj bo vedno čista.

2 Navodila v zvezi z varovanjem okolja

Uredba glede odpadkov Skladnost z direktivo OEEO in odstranjevanjem odpadnih izdelkov



Izdelek je v skladu z direktivo EU OEEO (2012/19/EU). Izdelek vsebuje simbol za razvrstitev odpadne električne in elektronske opreme (OEEO).

Izdelek je bil izdelan z visokokakovostnimi sestavnimi deli in materiali, ki jih je mogoče ponovno uporabiti in so primerni za recikliranje. Odluženega odpadnega izdelka ne odlagajte z običajnimi gospodinjskimi in drugimi odpadki. Odnosite ga na center za zbiranje in recikliranje električne in elektronske opreme. Za informacije o teh centrih za zbiranje se obrnite na lokalne oblasti.

Ustrezno odstranjevanje uporabljenega aparata pomaga preprečiti morebitne negativne posledice za okolje in zdravje ljudi.

Skladnost z direktivo RoHS:

Izdelek, ki ste ga kupili, je v skladu z direktivo EU RoHS (2011/65/EU). Ne vsebuje škodljivih in prepovedanih materialov, ki so navedeni v direktivi.

Odstranjevanje embalaže

- Embalaža je nevarna za otroke.
Embalažo hranite na varnem, stran od

otrok. Embalažni material izdelka sestoji iz reciklažnih materialov. Odstranite jih v skladu s pravili za odstranjevanje reciklažnih odpadkov. Ne odstranjujte jih z običajnimi gospodinjskimi odpadki.

Priporočila za varčevanje z energijo

Podatke o energetske učinkovitosti v skladu z EU 66/2014 najdete na podatkovni listi izdelka, priloženi izdelku. Naslednji predlogi vam bodo v pomoč pri uporabi izdelka na ekološki in energijsko učinkovit način.

- Zamrznjeno hrano pred peko odmrznite.
- 5 do 10 minut pred koncem peke izključite aparat. Lahko prihranite do 20 % električne energije, če uporabite preostalo toploto.
- Uporabite lonce in kozice s pokrovi, njihova velikost naj bo primerna za posamezno kuhhalno mesto. Vedno izberite pravo velikost posode. Če posoda ni primerne velikosti, bo poraba energije večja.
- Kuhalne površine in podlage za kuhanje naj bodo čiste. Umazanija zmanjšuje prenos toplote med kuhališčem in dnom lonca.

3 Vaša naprava

Predstavitev izdelka

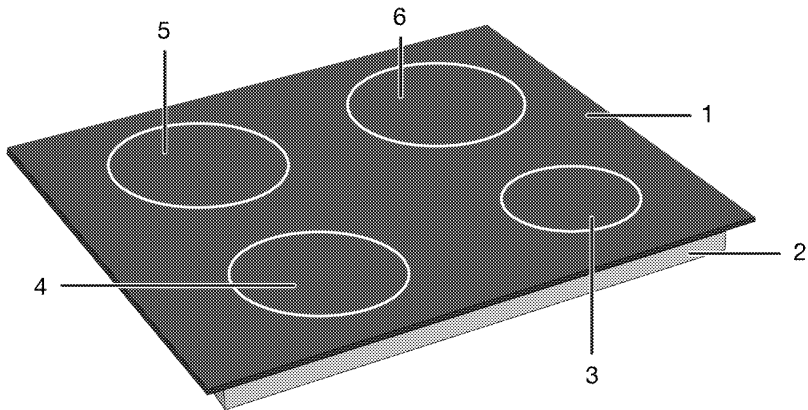

- 1 Steklena kuhalna površina
- 2 Nižje ohišje
- 3 Indukcijsko kuhalno mesto

- 4 Indukcijsko kuhalno mesto
- 5 Indukcijsko kuhalno mesto
- 6 Indukcijsko kuhalno mesto

Uvod v upravljalno ploščo naprave in njena uporaba

Ta razdelek vsebuje opis upravljalne plošče in osnovne načine njene uporabe. V odvisnosti od tipa naprave se nekatere slike lahko razlikujejo od dejanskega izdelka.

Upravljanje kuhalne plošče

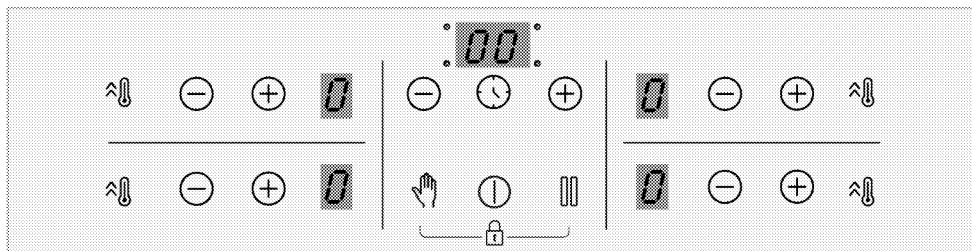

Tipke

- ⓪ : Tipka za vklop/izklop
- ⌚ : Tipka časovnika
- 🔥 : Tipka za hitro gretje/Tipka za visoko grelni moč (booster)
- 👉 : Tipka za zaklepanje pri čiščenju
- ⏏ : Tipka za zaustavitev
- ⊕ : Tipka za povečevanje
- ⊖ : Tipka za zmanjševanje

Simboli

- 🔒 : Simbol za zaklepanje

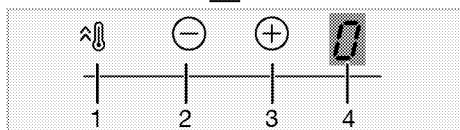
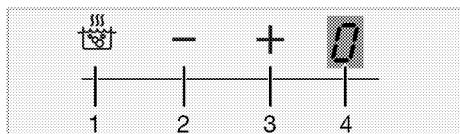

Prikaz kuhalnega mesta

- 1 Tipka za hitro gretje/Tipka za visoko grelni moč (booster)
- 2 Tipka za zmanjšanje temperature
- 3 Tipka za povečanje temperature
- 4 Prikaz temperature posameznega kuhalnega mesta

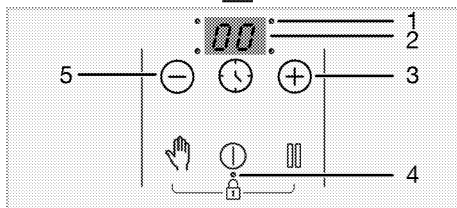
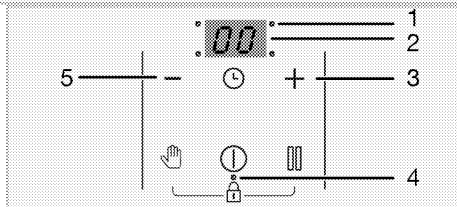

Indikator časovnika

- 1 Lučka LED za prikaz delovanja časovnika
- 2 Indikator časovnika
- 3 Tipka za povečanje časa
- 4 Lučka LED za prikaz delovanja zaklepanja tipk/varovala za otroke
- 5 Tipka za zmanjšanje časa

Splošne informacije kuhalne plošče

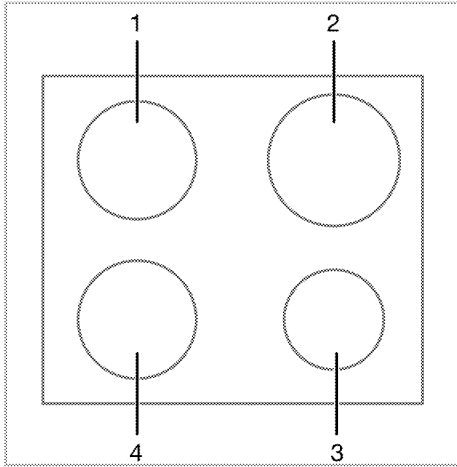

1 Zadaj levo - Indukcijsko kuhhalno mesto

- 2 Zadaj desno - Indukcijsko kuhhalno mesto
- 3 Spredaj desno - Indukcijsko kuhhalno mesto
- 4 Spredaj levo - Indukcijsko kuhhalno mesto

Tehnični podatki



Splošni podatki

Zunanje mere aparata (višina x širina x globina)	52 mm*/580 mm/510 mm(Pri modelih, ki imajo na izdelek pritrjene vzmeti in tesnilno tesnilo, upoštevajte, da so mere širine in globine za 10 mm večje od teh meritev.)
Vgradne mere kuhalne plošče (višina x širina x globina)	560 (+2) mm /490 (+2) mm
Napetost in frekvenca	1N ~ 220-240 V/ 2N ~ 380-415 V ~ 50 Hz
Vrste in preseki uporabljenih kablov, primernih za uporabo z aparatom	min. H05V2V2-F 5 x 1,5 mm ²
Skupna poraba energije	maks. 7200 W

Gorilniki

Zadaj levo	Indukcijsko kuhhalno mesto
Mera	180 mm
Moč	2000W / Booster (hitro predgrevanje): 2300 W
Spredaj levo	Indukcijsko kuhhalno mesto
Mera	180 mm
Moč	2000W / Booster (hitro predgrevanje): 2300 W
Spredaj desno	Indukcijsko kuhhalno mesto
Mera	145 mm
Moč	1600 W / Booster (hitro predgrevanje): 1800 W
Zadaj desno	Indukcijsko kuhhalno mesto
Mera	210 mm
Moč	2000 W / Booster (hitro predgrevanje): 2300 W

* Višina kuhalne plošče, navedena v tabeli tehničnih podatkov, je merjena od osnove do zgornje površine pokrova.

-  Tehnični podatki izdelka se lahko spremenijo brez poprejšnjega obvestila zaradi izboljšanja kakovosti izdelka.
-  Slike v tem priročniku so shematske in se morda ne ujemajo popolnoma z izdelkom.
-  Vrednosti, navedene na nalepkah na izdelku ali v priloženi dokumentaciji, so pridobljene v laboratorijskih pogojih v skladu z zadevnimi standardi. Glede na pogoje delovanja in okoljske pogoje lahko te vrednosti odstopajo.

4 Pri prvi uporabi

Pred prvo uporabo vašega aparata priporočamo, da izvedete postopke, opisane v naslednjih razdelkih.

Prvo čiščenje

1. Odstranite vso embalažo.
2. Obrišite površine aparata z vlažno krpo ali gobico in jih nato obrišite s suho krpo.

OPOMBA Določena čistila ali čistilna sredstva lahko poškodujejo površino. Za čiščenje ne uporabljajte agresivnih čistil, čistilnih praškov/krem ali ostrih predmetov.

OPOMBA Med prvim delovanjem lahko oddajanje vonja in dima traja nekaj ur. To je povsem običajno. Prostor naj bo dobro prezračen, da odstranite dim in vonj. Izognite se neposrednemu vdihovanju dima in vonja, ki ga oddaja naprava.

5 Uporaba plošče

Splošne informacije o uporabi kuhalne plošče

Splošna opozorila

- Ne dovolite, da bi na kuhalno ploščo padli predmeti. Tudi majhni predmeti, kot so solniki, lahko poškodujejo kuhalno ploščo. Ne uporabljajte razpokanih kuhalnih plošč. Voda lahko prodre skozi te razpoke in povzroči kratek stik. Če je površina kakor koli poškodovana (npr. Vidne razpoke), najprej izklopite varovalko, nato pa pokličite pooblaščen servis, da odklopi izdelek, da zmanjša nevarnost električnega udara.
- Na kuhalni plošči ne uporabljajte posod/ponev z neravnim dnom.
- Posod/ponev ne segrevajte praznih. Posode in kuhalna plošča se lahko poškodujejo.
- Po vsaki uporabi vedno izklopite gorilnike kuhalne plošče.
- Kuhalno ploščo lahko poškodujete, če jo uporabljate brez posod/ponev. Po vsakem opravlilu vedno izklopite kuhalno ploščo.
- Po vsaki uporabi bo kuhalna površina vroča, zato ne postavljajte plastičnih posod / posod na kuhalno površino. Tak material na površini takoj očistite.
- Nenadne spremembe temperature na stekleni kuhalni površini lahko povzročijo poškodbe, pri kuhanju pazite, da ne razlijete hladne tekočine.
- Dajte primerno količino hrane v posode in ponve. Tako lahko preprečite, da bi se hrana izlila iz posod/ponev in vam ne bo treba čistiti po nepotrebem.
- Pokrovov posod in ponev ne postavljajte na gorilnike/polja.

- Posode postavite na sredino gorilnika/polja. Če želite posodo postaviti na drug gorilnik/polje, je ne drsajte proti zelenemu gorilniku; ampak jo dvignite in nato postavite na drugi gorilnik.

Načelo delovanja indukcijske kuhalne plošče

Indukcijska kuhalna plošča je kot odprt krog. Veže se zaključí, ko nanj postavite posode za kuhanje, primerne za indukcijsko kuhanje, elektronski sistem pod stekleno površino pa ustvari magnetno polje. Kovinsko dno loncev / posod se segreva z jemanjem energije iz tega magnetnega polja. Tako toplota ne nastaja na površini kuhalnega polja, temveč neposredno na posodah/ponvah nad poljem. Steklena površina se segreva s toploto samih posod/ponev.

Prednosti kuhanja z indukcijo

- Indukcijske kuhalne plošče ponujajo nekatere prednosti, saj se toplota prenaša neposredno v posode/ponve.
- Hrana, ki se med kuhanjem izlije, ne zgori hitro, saj se steklena kuhalna površina ne segreje neposredno. Lažje se čisti.
 - Kuhanje je hitrejše, saj toplota nastaja neposredno na posodah/ponvah. Tako se prihrani čas in energijo glede na druge vrste kuhalnih plošč.
 - Ker se toplota oddaja neposredno v posode/ponve, ni toplotnih izgub in se tako zagotavlja funkcionalnejše kuhanje.
 - Zagotavlja varnejšo uporabo pred morebitnimi nesrečami med kuhanjem, saj se, ko posode/ponve odstranite s kuhalne površine, prenos toplote ustavi in se kuhalna površina ne segreva neposredno.

Za varno delovanje:

- Ne uporabljajte visokih stopenj ogrevanja pri uporabi posod/ponev s prevleko proti prijemanju z majhno količino maščob ali pri uporabi brez maščob (teflon).
- Steklene kuhalne površine ne uporabljajte kot površino, na katero lahko nekaj položite, ali kot rezalno površino.
- Na kuhalno ploščo ne postavljajte kovinskih predmetov, kot so jedilni pribor ali pokrovi posod, saj se lahko segrejejo.
- Za kuhanje nikoli ne uporabljajte aluminijaste folije. Na indukcijsko območje nikoli ne postavljajte hrane, zavite v aluminijasto folijo.
- Med delovanjem kuhalne plošče ne imejte blizu magnetnih predmetov, kot so kreditne kartice ali magnetni trakovi.
- Če je pod vašo kuhalno ploščo pečica in jo uporabljate, lahko senzori na kuhalni plošči zmanjšajo raven kuhanja ali izklopijo kuhalno ploščo.
- Vaša kuhalna plošča ima sistem samodejnega izklopa. Podrobne informacije o tem sistemu so v naslednjih razdelkih. Če pa za kuhanje uporabljate posode s tankim dnom, se lahko zelo hitro segrejejo in dno ponve se lahko stopi ter poškoduje kuhalno površino in ploščo še pred aktivacijo sistema samodejnega izklopa.

Posode/ponve

Uporabljajte feromagnetne kakovostne posode/ponve, na katerih je oznaka ali opozorilo, da je združljiva z indukcijo, samo na indukcijski plošči. Na splošno velja, da večja kot je vsebnost železa, boljše bodo posode/ponve. Osnovni premer posode za kuhanje mora ustrezati indukcijskemu območju. Priporočene velikosti so navedene spodaj.

Primerne posode/ponve:

- Litoželezne posode/ponve
- Posode/ponve iz emajliranega jekla
- Posode/ponve iz jekla in nerjavečega jekla (z oznako ali opozorilom, da je združljiva z indukcijo)

Neprimerne posode/ponve:

- Aluminijaste posode/ponve
- Bakrene posode/ponve
- Posode/ponve iz medenine
- Steklene posode/ponve
- Lončene posode
- Keramika in porcelan

Priporočila:

- Uporabljajte le posode/ponve z ravnim dnom. Ne uporabljajte posod/ponev s konveksnim ali konkavnim dnom.

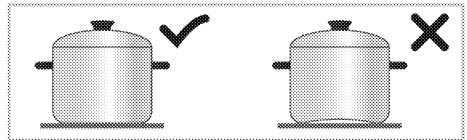

- Uporabljajte le posode/ponve z tankim obdelanim dnom. Če uporabljate posode s tankim dnom, se lahko zelo hitro segrejejo in dno ponve se lahko stopi ter poškoduje kuhalno površino in ploščo še pred aktivacijo sistema samodejnega izklopa. Ostri robovi lahko povzročijo praske na površini.

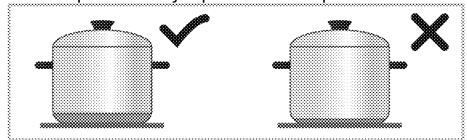

- Dno nekaterih posod/ponev ima feromagnetno polje manjše od njegovega premera. In kuhalna plošča ogreva samo to polje. Zato se toplota ne razporedi enakomerno in kuhanje se upočasni. Takšnih posod/ponev morda ne bodo zaznala velika indukcijska polja. Tako je treba kuhalno polje izbrati glede na velikost feromagnetnega polja.

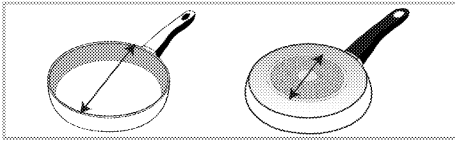

- Nekaterne posode/ponve imajo dno, ki vsebuje neferomagnetne materiale, kot je aluminij. Te vrste posod/ponev se morda ne segrejejo dovolj ali pa jih indukcijsko kuhhalno polje sploh ne zazna. V nekaterih primerih se lahko prikaže opozorilo o slabih posodah.

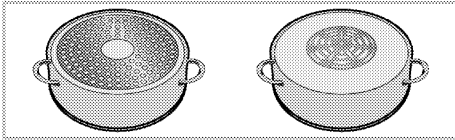

Test posod/ponev

S spodnjimi metodami preizkusite, ali je vaš lonec združljiv z indukcijsko ploščo.

1. Združljiv je, če dno vaše posode drži magnet.
2. Združljiv je, če "L" ne utripa, ko postavite svojo posodo na kuhhalno polje in vklopite kuhhalno ploščo.

Priporočene velikosti posod/ponev

Premer kuhhalnega mesta - mm	Premer posode - mm
145	min. 100 - maks. 145

Nadzorna plošča

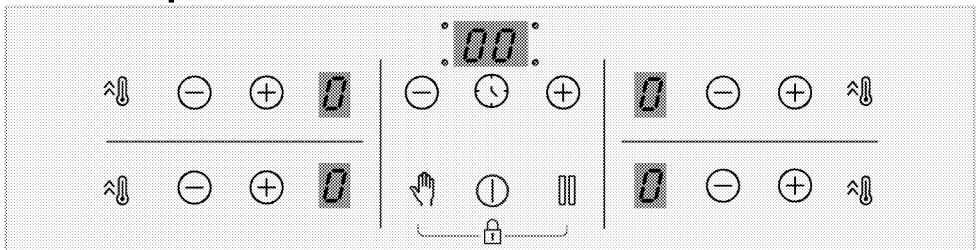

Tipke

- ⓘ : Tipka za vklop/izklop
- 🕒 : Tipka časovnika
- 🔥 : Tipka za hitro gretje/Tipka za visoko grelna moč (booster)
- 👉 : Tipka za zaklepanje pri čiščenju
- 🛑 : Tipka za zaustavitev

Premer kuhhalnega mesta - mm	Premer posode - mm
180	min. 100 - maks. 180
210	min. 140 - maks. 210
240	min. 140 - maks. 240
280	min. 125 - maks. 280
320	min. 125 - maks. 320
Kuhhalno mesto s široko površino (flexi)	Širina 230 - dolžina 390

Zaznavanje kuhhalnih polj posod/ponev je odvisno od premera in materiala feromagneta na dnu posod/ponev. Za zagotovitev zaznavanja posod/ponev in učinkovitega kuhanja bi morale biti posode/ponve izbrane glede na velikost vaših kuhhalnih polj. Priporočene velikosti posod/ponev

Obnašanje vrenja se lahko razlikuje glede na vrsto lonca, velikost posode in velikost kuhhalnišča. Za bolj homogeno vodenje vrenja lahko uporabimo eno stopnjo večje kuhhalnišče. Uporaba večjega kuhhalnišča ne povzroči zapravljanja energije na indukcijskih kuhhalnih ploščah, ker se toplota ustvarja samo v ustreznem območju lonca.

- ⊕ : Tipka za povečevanje
- ⊖ : Tipka za zmanjševanje

Simboli

- 🔒 : Simbol za zaklepanje

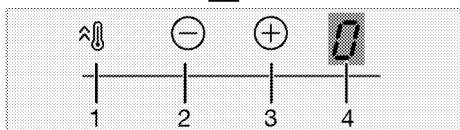
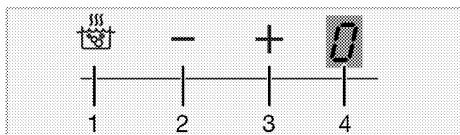

Prikaz kuhalnega mesta

- 1 Tipka za hitro gretje/Tipka za visoko grelna moč (booster)
- 2 Tipka za zmanjšanje temperature
- 3 Tipka za povečanje temperature
- 4 Prikaz temperature posameznega kuhalnega mesta

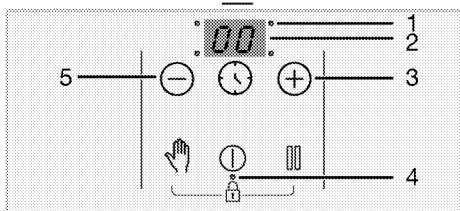
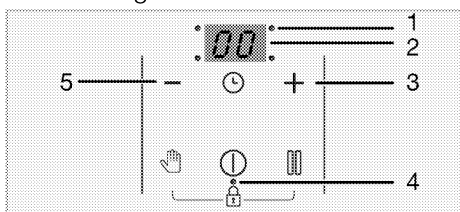

Indikator časovnika

- 1 Lučka LED za prikaz delovanja časovnika
- 2 Indikator časovnika
- 3 Tipka za povečanje časa
- 4 Lučka LED za prikaz delovanja zaklepanja tipk/varovala za otroke
- 5 Tipka za zmanjšanje časa

Splošna opozorila za nadzorno ploščo

- i** Napravo upravljate s ploščo za upravljanje na dotik. Vsaka opravljena funkcija na nadzorni plošči na dotik bo potrjena z zvočnim signalom.
- i** Nadzorna plošča naj bo vedno čista in suha. Vlažna in umazana površina lahko povzroči težave pri funkcijah.
- i** Če v 10 sekundah ne izvedete nobenega dejanja, se bo plošča samodejno vrnila v način stanja pripravljenosti.
- i** Če se daljše časovno obdobje ne dotaknete nobene tipke, se bo izdelek zaradi varnostnih razlogov izklopil.

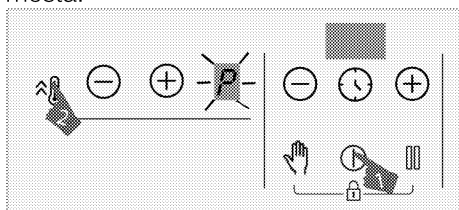

Vklop plošče:

1. Ploščo vklopite z dotikom  tipke. »0« se pojavi na zaslonu za vsa kuhalna mesta.



Izklop kuhalnega mesta:

Vklopljeno kuhavno mesto lahko izklopite na 3 načine:

1. **Z dotikom  tipke**
Dotaknite se  tipke.
2. **Z znižanjem temperature na stopnjo »0«.**

Kuhavno mesto lahko izklopite, če znižate nastavev temperature na raven »0« .

3. **Z uporabo funkcije za izklop časovnika za zeleno kuhavno mesto.**
Ko čas poteče, bo časovnik izklopil ustrezno kuhavno mesto. **Simbol »0«** ali

»00« se bo prikazal na ustreznih zaslonih.

Po poteku časa boste zaslišali zvočni signal. Zvočni signal utišate s pritiskom katere koli tipke na nadzorni plošči.

4. S hkratnim dotikom kahalnega mesta \ominus/\oplus tipk za želeno kahalno mesto.

Ustrezno kahalno mesto izklopite s \ominus/\oplus hkratnim dotikom tipk.

i Če na zaslonu kahalnega mesta utripa simbol »H« ali »h«, ko je kahalno mesto izklopljeno, to pomeni, da je kahalno mesto še vedno vroče. Ne dotikajte se kahalnih mest.

Kazalec preostale toplote

Če na zaslonu kahalnega mesta utripa simbol »H«, to pomeni, da je plošča še vedno vroča ter da z njo lahko ohranite manjšo količino hrane tople. Simbol bo hitro preklopil na simbol »h«, kar pomeni, da je plošča manj vroča.

i Ob izklopu elektrike kazalnik preostale toplote ne bo svetil in uporabnika ne bo posvaril pred vročimi kahalnimi mesti.

Nastavitev stopnje temperature

1. Ploščo vklopite z dotikom \odot tipke.
2. Nastavite želeno temperaturo z dotikom kahalnega mesta \ominus/\oplus tipk.

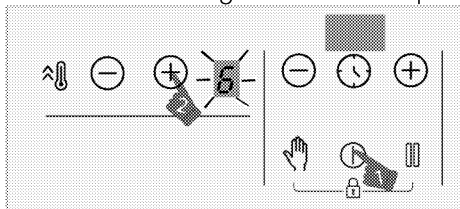

» Ustrezno kahalno mesto bo začelo delovati pri nastavljeni temperaturi.

i Zunanji del kahalnega območja indukcijskega kuhališča, velikega 280 mm (če je vaš izdelek opremljen s kahalnim območjem indukcijskega kuhališča, velikim 280 mm), se vklopi šele, ko na kahalno območje položite dovolj veliko kozico in je temperatura nastavljena na stopnjo, višjo od 8.

Nastavitev največje moči (OJAČEVALNIK)

Za hitro segrevanje lahko uporabite funkcijo ojačevalnika. Funkcija ni namenjena za daljše kuhanje. Funkcija ojačevalnika morda ni na voljo na vseh kahalnih mestih.

Nastavitev največje moči (OJAČEVALNIK):

1. Ploščo vklopite z dotikom \odot tipke.
2. Dotaknite se \hat{P} tipke ustreznega kahalnega mesta.

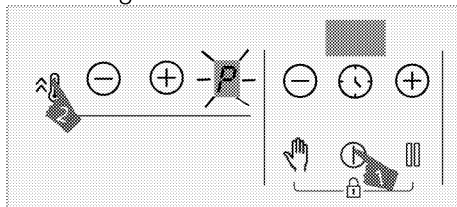

» Izbrano kahalno mesto bo delovalo z največjo močjo, simbol »P« pa bo prikazan na zaslonu kahalnega mesta. Kuhalna mesta se izklopijo iz funkcije ojačevalnika in nadaljujejo delovanje na stopnji »9«.

Predčasen izklop nastavitve največje moči (OJAČEVALNIKA):

Nastavitev največje moči lahko kadar koli izklopite s pritiskom \ominus ali \hat{P} tipke. Kuhalna mesta se izklopijo iz funkcije ojačevalnika in nadaljujejo delovanje na stopnji »9«.

Delovno načelo 2 kuhalnih mest, ki sta nastavljeni v enaki navpični smeri:

Če je eno kuhalno mesto nastavljeno na ojačevalnik stopnje in je drugo kuhalno mesto, ki je nastavljeno v enaki navpični smeri, nastavljeno višje od stopnje 6 (7, 8 in 9), se prvo kuhalno mesto zniža na stopnjo 9 in drugo kuhalno mesto je lahko nastavljeno na višje od stopnje 6 (7, 8 in 9). Če je drugo kuhalno mesto nastavljeno na stopnjo ojačevalnika, se prvo zniža na stopnjo 6.

Zaklep za čiščenje

Zaklep za čiščenje za 20 sekund onemogoči delovanje vseh tipk na nadzorni plošči, da lahko ploščo na kratko očistite tudi kadar je vklopljena. V tem času izdelek ne bo omejil dovajanja napetosti.



Vklop zaklepa za čiščenje

1. Pritisnite in držite  tipko, dokler **ne zaslišite zvočnega signala** ob vklopu katerega koli kuhalnega mesta.

20-sekundno odštevanje se začne na zaslonu časovnika plošče. V tem času nobena izmed tipk na plošči ne bo delovala, z izjemo  tipke.

Izklop zaklepa za čiščenje

Za izklop zaklepa za čiščenje ni treba pritisniti nobene tipke. Po 20 sekundah boste zaslišali zvočni signal in zaklep za čiščenje se bo samodejno izklopil.



 Če želite predčasno preklicati zaklep za čiščenje, se dotaknite in držite  tipko, dokler **ne zaslišite dveh zvočnih signalov**.

Varnostni zaklep

Ko so kuhalna mesta izklopljena, lahko ploščo zaščitite z varnostnim zaklepom, ki preprečuje otrokom, da bi vklopili kuhalna mesta. Varnostni zaklep lahko vklopite ali izklopite le, kadar so kuhalna

mesta izklopljena (v načinu pripravljenosti).



Vklop varnostnega zaklepa

1. Pritisnite in hkrati dolgo držite  in  tipki, dokler **ne zaslišite zvočnega signala**, kadar je plošča v načinu pripravljenosti.

Varnostni zaklep se vklopi. »L« se bo za nekaj časa prikazal na zaslonu vseh kuhalnih mest, decimalno ločilo  tipke pa bo zasvetila.

 Če pritisnete katero koli tipko, ko je varnostni zaklep vklopljen, boste zaslišali dva zvočna signala in »L« bo utripal na zaslonu za vsa kuhalna mesta.

Izklop varnostnega zaklepa

1. Pritisnite in hkrati dolgo držite  in  tipki, dokler **ne zaslišite dveh zvočnih signalov**, kadar je varnostni zaklep vklopljen.



» Funkcija za varnostni zaklep se bo izklopila. »L« bo utripal na zaslonu za vsa kuhalna mesta, lučka  tipke pa bo ugasnila.

Zaklep tipk



Zaklep tipkovnice lahko vklopite, da preprečite nenamerno spreminjanje funkcij med delovanjem plošče.

 Zaklep se ob morebitnem izpadu električnega toka prekliče.



Vklop zaklepa tipk

1. Pritisnite in hkrati dolgo držite  in  tipki, dokler **ne zaslišite enega zvočnega signala**.

Vklopil se bo zaklep tipk, decimalno ločilo  tipke pa se bo po utripanju vklopilo.

i Zaklep tipk lahko vklopite le v načinu delovanja. Ko je  zaklep tipk vklopljen, bo delovala le tipka. Ko se dotaknete katerega koli drugega gumba, začne utripati decimalno ločilo  tipke, ki nakazuje, da je zaklep tipk vklopljen. Če izklopite ploščo, ko so tipke zaklenjene, morate izklopiti zaklep tipk, da lahko ponovno vklopite ploščo. Z dotikom katerega koli drugega gumba brez izklopa zaklepa tipk bo na vseh kuhalnih mestih utripal simbol »L«, ki označuje, da je zaklep tipk vklopljen. Izklopite zaklep tipk, da ponovno vklopite ploščo.



Izklop zaklepa tipk

1. Dotaknite se hkrati  in  tipk, dokler ne zaslišite dveh zvočnih signalov, kadar je varnostni zaklep vklopljen.
» Lučka  tipke bo ugasnila in nadzorna plošča se bo odklenila.

Funkcija časovnika



Ta funkcija vam olajša kuhanje. Kuhalne plošče vam ne bo treba preverjati ves čas kuhanja. Ob koncu časa, ki ste ga nastavili, se bo kuhavno mesto samodejno izklopilo.

Vklop časovnika

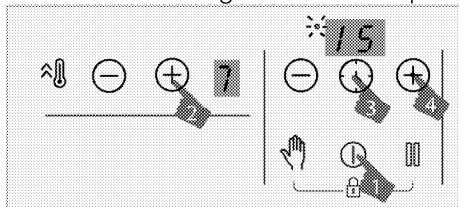
1. Ploščo vklopite z dotikom  tipke.
2. Nastavite zeleno temperaturo z dotikom kuhalnega mesta / tipk.



3. Časovnik vklopite z dotikom  tipke.
Simbol »00« in decimalno ločilo

izbranega kuhalnega polja bosta utripala na zaslonu časovnika.
4. Zelen čas nastavite z dotikom časovnika / tipk.
5. Nastavitev se bo vklopila po 10 sekundah. Decimalno ločilo izbranega kuhalnega polja bo utripalo na zaslonu časovnika.
6. Če želite nastaviti tudi časovnike drugih kuhalnih mest, ponovite zgoraj opisan postopek.

i Če je na različnih kuhalnih mestih nastavljena več kot ena vrednost časovnika, se bo na zaslonu časovnika prikazal časovnik kuhalnega mesta z najnižjo vrednostjo, za to kuhavno območje pa bo utripalo decimalno ločilo. Decimalna ločila za druga kuhalna mesta bodo neprekinjeno svetila.

i Preostali čas kuhanja lahko vidite s ponovnim dotikom  tipke vseh kuhalnih mest. Po vsakem dotiku se prikaže vrednost drugega časovnika kuhalnega mesta. Na koncu se znova prikaže najmanjša vrednost časovnika.

i Časovnika ni mogoče nastaviti brez izbire kuhalnega mesta in njegove temperature.

i Časovnik lahko nastavite samo za delujoča kuhalna mesta.

Izklop časovnika

Ko nastavljen čas poteče, se bo plošča samodejno izklopila in zaslišali boste zvočni signal. Zvočni signal ugasnete s pritiskom na katero koli tipko. Če ne pritisnete nobene tipke, se bo po nekaj minutah zvočni signal izklopil.

Predčasen izklop časovnikov

Če časovnik predčasno izklopite, bo plošča še naprej delovala z nastavljeno temperaturo, dokler je ne izklopite. Časovnik lahko predčasno izklopite na dva načina:

Časovnik za ustrezno kuhhalno mesto izklopite, tako da znižate njegovo vrednost na »00«.

1. Dotaknite se tipk časovnika, \ominus/\oplus dokler se **simbol »00«** ne pojavi na zaslonu kuhhalnega mesta z vklopljenim časovnikom.

» Simbol decimalnega ločila ustreznega kuhhalnega mesta se bo trajno izklopil, časovnik pa bo preklican.

Izklop časovnika za ustrezno kuhhalno mesto s hkratnim dotikom \ominus/\oplus tipk ustreznega kuhhalnega mesta:

1. Tipk ustreznega kuhhalnega mesta \ominus/\oplus se dotaknite hkrati.

» Simbol decimalnega ločila ustreznega kuhhalnega mesta se bo trajno izklopil, časovnik pa bo preklican.

i Po tem koraku bo stopnja temperature ustreznega kuhhalnega mesta »0«, skupaj s stopnjo časovnika.

Funkcija zaustavitve

S to funkcijo lahko znižate stopnjo delovne temperature kuhhalnih mest na najnižjo (stopnja 1).

i Če je časovnik nastavljen za katero koli kuhhalno mesto, bo tudi med zaustavitvijo nadaljeval z delovanjem.

1. Dotaknite se \square tipke, kadar deluje katero koli izmed kuhhalnih mest. Vsa delujoča kuhhalna mesta bodo delovala na najmanjši stopnji (stopnja 1). "□" Simbol se bo pojavil na zaslonu delujočih kuhhalnih mest.

2. Dotaknite se \square tipke znova, da ponovno zaženete vsa kuhhalna mesta s predhodnimi nastavitvami.

Funkcija upravljanja moči

Vaša naprava je opremljena s funkcijo upravljanja moči. S to funkcijo lahko spremenite skupno moč kuhhalne plošče. Za funkcijo upravljanja moči je na voljo 8 stopenj.

Funkcija upravljanja moči - stopnje skupne moči, ki jih je mogoče nastaviti

Indikator prikaza upravljanja moči	Skupna moč
25	2,5 kW
30	3 kW
36	3,6 kW
44	4,4 kW
54	5,4 kW
57	5,7 kW
67	6,7 kW
72	7,2 kW

Za spremembo skupne moči;

1. Kuhhalno polje vklopite s pritiskom na tipko Ⓢ . Kuhhalno polje izklopite s ponovnim pritiskom na tipko Ⓢ .
2. Nato se dotaknite tipke Ⓢ desnega sprednjega območja, tipke Ⓢ , tipke \ominus časovnika, tipke \oplus časovnica, na zadnji levi tipki Ⓢ sprednjega območja.

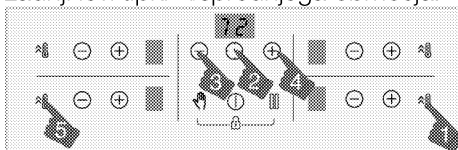

3. Nastavljena stopnja upravljanja moči je prikazana na zaslonu časovnika.
4. Pritisnite tipko Ⓢ za preklon med stopnjami in nastavitvev skupne vrednosti moči, ki jo želite nastaviti.
5. Potrdite nastavitvev s pritiskom na tipko Ⓢ in izključite kuhhalno ploščo. Vključi se celotna vrednost moči, ki ste jo nastavili.

i Stopnje temperature, ki jih lahko določite na kuhalnih poljih, se lahko razlikujejo glede na nastavljeno skupno moč. Stopnja temperature kuhalnega polja se samodejno zniža glede na nastavitev moči, ki jo izvede kuhalna plošča. To ni napaka.

i Če se med spreminjanjem stopnje moči dotaknete tipke, ki ni določeno zaporedje, nastavitve ni mogoče izvesti. Za nastavitev morate ponoviti korake od začetka.

Varna in učinkovita uporaba indukcijskih kuhalnih mest

Načini delovanja: Indukcijska plošča neposredno po principu segreva kuhalno posodo. Tako ima v primerjavi z drugimi vrstami plošč veliko prednosti. Deluje učinkoviteje in površina plošče je hladnejša.

Indukcijska plošča ima izjemen varnostni sistem, ki bo zagotovil največjo možno varnost uporabe.

i Plošča je lahko glede na model opremljena z indukcijskimi kuhalnimi mesti premera 145, 180, 210 in 280 mm. Z indukcijsko funkcijo vsako kuhalno mesto samodejno zazna posodo, ki je postavljena na njem. Energija se ustvari le na mestu, kjer se posoda dotika kuhalnega mesta, zato je dosežena najmanjša poraba energije.

i Izdelek se lahko zažene in ustavi, ko deluje na nivojih od 1 do 7, zlasti pri kuhinjskih posodah z majhnim premerom in ko je olja malo vode. To ni napaka.

Sistem samodejnega izklopa

Kuhalna plošča ima sistem samodejnega izklopa. Če ostane eno ali več kuhalnih polj vklopljenih, se kuhalno polje čez nekaj časa samodejno izklopi (glejte tabelo-1). V primeru, da je kuhalnemu polju dodeljen časovnik, se tudi zaslon časovnika izklopi.

Čas za samodejni izklop je odvisen od izbrane temperature. Za to stopnjo temperature se uporablja najdaljše obratovalno obdobje.

Ko je kuhalno polje samodejno izključeno, kot je opisano zgoraj, lahko uporabnik spet upravlja s kuhalnim poljem.

Tabela-1: Obdobja samodejnega izklopa

Stopnja temperature	Obdobja samodejnega izklopa - ure
0	0
1	6
2	6
3	5
4	5
5	4
6	1,5
7	1,5
8	1,5
9	30 minut
P (ojačevalnik)	10 minut (*)
(*) Plošča bo po 10 minutah preklopila na stopnjo 9	

Zaščita pred pregretjem

Plošča vsebuje senzorje, ki zagotavljajo zaščito pred pregretjem. V primeru pregretja se lahko pojavi naslednje:

- Delujoče kuhalno mesto se lahko izklopi.
- Izbrana stopnja se lahko zniža na stopnjo 7 višje stopnje.

Varnostni sistem proti razlitju

Ploščca je opremljena z varnostnim sistemom proti razlitju. Če se po nadzorni plošči razlije tekočina, bo sistem nemudoma prekinil napajanje in izklopil ploščo. **Med tem časom** je na indikatorju prikazano opozorilo »E«.

Natančne nastavitve moči

Indukcijska ploščca se nemudoma odzove na ukaze, kar je eden izmed principov njenega delovanja. Zelo hitro spremeni nastavitve moči. Tako lahko preprečite, da bi se iz kuhalnega lonca

(ki vsebuje vodo, mleko itd.) razlila tekočina, čeprav je bila tik pred razlitjem.

i Če je površina ploščce za upravljanje na dotik izpostavljena intenzivni pari, se lahko celoten sistem za upravljanje izklopi in kaže signal napake.

i Površina nadzorne ploščce za upravljanje naj bo čista. Pojavi se lahko napačno delovanje.

6 Splošne informacije o peki

Ta razdelek vsebuje koristne namige za pripravo in peko jedi.

Splošna opozorila o kuhanju na kuhalni plošči

- Nikoli ne napolnite več kot eno tretjino ponve z oljem. Ko segrevajte olje, nikoli ne puščajte plošče nenadzorovane. Pregreto olje lahko povzroči požar. **Če obstaja nevarnost požara, ga nikoli ne poskušajte pogasiti z vodo!** Če se olje vname, ga pokrijte z požarno odejo ali vlažno krpo. Izključite ploščo, če je varno, in pokličite gasilce.
- Pred cvrtjem živil, vedno odstranite odvečno vodo in jih počasi dajte v ogreto olje. Pred cvrtjem poskrbite, da se zamrznjena hrana odtaja.
- Ko segrevate olje, poskrbite, da je lonec, ki ga uporabljate, suh in imejte pokrov odprt.
- Za priporočila glede kuhanja z varčevanjem energije glejte razdelek "Okoljska navodila".
- Temperatura in čas peke sta odvisna od vrste jedi, recepta in količine hrane. Zato so te vrednosti navedene zgolj kot priporočena območja.

7 Vzdrževanje in čiščenje

Splošne informacije o čiščenju

⚠ Splošna opozorila

- Pred čiščenjem počakajte, da se naprava ohladi. Vroče površine lahko povzročijo opekline!
- Detergentov ne nanašajte neposredno na vroče površine. To lahko povzroči trajne madeže.
- Aparat po vsaki uporabi temeljito očistite in posušite. Tako ostanke hrane enostavno očistite in preprečite, da bi se ti ostanki sežgali, ko aparat pozneje ponovno uporabite. Tako se življenjska doba aparata podaljša in težave, s katerimi se pogosto srečujemo, se zmanjšajo.
- Za čiščenje aparata ne uporabljajte parnih čistilnikov.
- Nekateri detergenti ali čistilna sredstva lahko poškodujejo površino. Med čiščenjem ne uporabljajte abrazivnih detergentov, čistilnih praškov, čistilnih krem, sredstev za odstranjevanje vodnega kamna ali ostrih predmetov.
- Po vsaki uporabi ni potrebno posebno čistilno sredstvo za čiščenje plošč. Aparat očistite z milom za posodo, toplo vodo in mehko krpo ali gobo ter posušite s suho krpo iz mikrovlaken.
- Po čiščenju temeljito obrišite preostalo tekočino in tudi takoj očistite morebitno pršenje, ki nastaja med kuhanjem.
- Nobenega dela aparata ne pomivajte v pomivalnem stroju.

Za kuhhalno ploščo:

- Kisla umazanija, kot so mleko, paradižnikova pasta in olje, lahko povzroči trajne madeže na kuhališčih in sestavnih delih gorilnikov/kuhalnih

plošč, takoj po ohlajenju kuhhalne plošče očistite vse prelivene tekočine.

Površine iz nerjavečega jekla

- Za čiščenje površin in ročajev iz nerjavečega jekla ne uporabljajte kislin ali čistil, ki vsebujejo klor.
- Nerjaveča ali inox površina lahko sčasoma spremeni barvo. To je običajno. Po vsaki uporabi očistite z detergentom, primernim za nerjavečo ali inox površino.
- Očistite z mehko krpo in tekočim detergentom (ki med čiščenjem ne povzroča prask), primernim za inox površine, pri čemer pazite, da čistite v eno smer.
- Takoj odstranite madeže apna, olja, škroba, mleka in beljakovin z nerjaveče inox in steklene površine. Madeži lahko čez dalj časa povzročijo rjavenje.

Steklene površine

- Pri čiščenju steklenih površin ne uporabljajte trdih kovinskih strgal in abrazivnih čistil. Ta lahko poškodujejo steklene površine.
- Aparat očistite z detergentom za posodo, toplo vodo in krpo za steklene površine iz mikrovlaken ter posušite s suho krpo iz mikrovlaken.
- Če po čiščenju ostane detergent, ga obrišite s hladno vodo in posušite s čisto in suho krpo iz mikrovlaken. Ostanki čistila lahko poškodujejo steklene površine.
- Izsušeni ostankov na stekleni površini nikakor ne smete očistiti z noži z nazobčanimi rezili, jekleno volno ali podobnimi orodji, ki povzročajo praske.
- Madeže kalcija (vodnega kamna) na steklenih površinah lahko odstranite z običajnimi sredstvi za odstranjevanje

vodnega kamna, kot sta na primer kis in limonin sok.

- Če je površina močno umazana, z gobico nanesite čistilno sredstvo na madež in počakajte tako dolgo, da deluje. Nato očistite stekleno površino z mokro krpo.
- Razbarvanje in madeži na steklenih površinah so običajni in ne pomenijo okvare.

Plastični deli in barvane površine

- Po uporabi očistite plastične dele in barvane površine aparata z običajnim čistilom za pomivanje posode, toplo vodo in mehko krpo ali gobico, nato pa jih obrišite s suho krpo.
- Ne uporabljajte trdih kovinskih strgal in abrazivnih čistil. S tem lahko poškodujete površine.
- Pazite, da spoji komponent aparata ne ostanejo vlažni in z detergentom. V nasprotnem primeru lahko na teh spojih nastane korozija.

Čiščenje kuhalne plošče

Steklena kuhalna površina

Upoštevajte korake za čiščenje steklenih površin v poglavju "Splošne informacije o čiščenju". Za posebne primere lahko čistite v skladu s spodnjimi informacijami.

- Hrano na osnovi sladkorja, kot so temna smetana, škrob in sirup, je

treba takoj očistiti, ne da bi čakali, da se površina ohladi. V nasprotnem primeru se lahko steklena površina za kuhanje trajno poškoduje.

- Ko je kuhalna plošča vroča, ne uporabljajte čistil za čiščenje, sicer lahko pride do trajnih madežev.

Čiščenje upravljalne plošče

- Ko čistite plošče z gumbi, jih obrišite plošče in gube z vlažno, mehko krpo in osušite s suho krpo. Za čiščenje upravljalne plošče ne odstranjujte gumbov in tesnil spodaj. Upravljalna plošča in gumbi se lahko poškodujejo.
- Med čiščenjem inox plošč z upravljalnimi gumbi, okoli gumbov ne uporabljajte čistilnih sredstev za inox. Indikatorji okoli gumbov so lahko izbrisani.
- Upravljalno ploščo očistite z mehko, vlažno krpo, nato pa jo posušite s suho krpo. Če ima vaš aparat funkcijo varovala tipk, jo aktivirajte pred čiščenjem upravljalne plošče. V nasprotnem primeru lahko pride do sproženja katere od tipk.

8 Odpravljanje težav

Če težav ne morete odpraviti po navodilih v tem razdelku, se posvetujte s pooblaščenim serviserjem ali tehnikom iz podjetja, kjer ste izdelek kupili. Nikoli ne poskušajte sami popravljati okvarjenega aparata.

Aparat ne deluje.

- Varovalka je pregorela ali izključila. >>> *Preverite varovalke v omarici varovalk. Po potrebi jih zamenjajte ali ponastavite.*
- Aparat ni priključen v (ozemljeno) vtičnico. >>> *Preverite priključitev napajanja.*
- Gumbi/tipke na upravljalni plošči ne delujejo. >>> *Če je vaš aparat opremljen s funkcijo varovala tipk, je ta funkcija morda onemogočena. Onemogočite funkcijo.*
- Če se zaslon pri ponovnem vklopu ne osvetli. >>> *Odklopite aparat na omrežnem odklopniku. Počakajte najmanj 20 sekund, nato ga ponovno vklopite.*
- Aktivna je zaščita pred pregrevanjem. >>> *Počakajte, da se aparat ohladi.*
- Posoda za kuhanje ni primerna. >>> *Preverite posodo.*

" " Na zaslonu kuhalnega mesta je prikazan simbol

- Niste postavili posode na aktivno kuhavno mesto. >>> **Preverite, ali je posoda postavljena na kuhavno mesto.**
- Vaša posoda ni primerna za indukcijsko kuhanje. >>> *Preverite, ali je vaša posoda primerna za indukcijsko kuhanje.*
- Posoda ni pravilno poravnana s kuhalnim mestom ali pa dno posode ni dovolj široko za kuhavno mesto. >>> *Izberite dovolj velik lonec in ga pravilno poravnajte na sredino kuhalnega mesta.*
- Posoda ali kuhavno mesto je pregreto. >>> *Počakajte, da se ohladi.*

Izbrano kuhavno mesto se nenadoma med delovanjem izključi.

- Morda je nastavljen čas kuhanja potekel. >>> *Nastavite nov čas kuhanja ali končajte s kuhanjem.*
- Aktivna je zaščita pred pregrevanjem. >>> *Počakajte, da se aparat ohladi.*
- Nek predmet se lahko dotika upravljalne plošče. >>> *Odstranite predmet z upravljalne plošče.*

Posoda se ne segreje, čeprav je kuhavno mesto vključeno.

- Vaša posoda ni primerna za indukcijsko kuhanje. >>> *Preverite, ali je vaša posoda primerna za indukcijsko kuhanje.*
- Posoda ni pravilno poravnana s kuhalnim mestom ali pa dno posode ni dovolj široko za kuhavno mesto. >>> *Izberite dovolj velik lonec in ga pravilno poravnajte na sredino kuhalnega mesta.*

Ventilator za hlajenje še vedno deluje, čeprav je štedilnik izključen.

- To ni napaka. Ventilator za hlajenje deluje, dokler se elektronika v štedilniku ne ohladi na primerno temperaturo.

Zvoki iz kuhalne plošče med kuhanjem

Med kuhanjem lahko se lahko iz kuhalne plošče slišijo nekateri zvoki. Ti zvoki so posledica sestave posode za kuhanje. Ti zvoki so običajni, niso znak okvare in so del indukcijske tehnologije.

Možni hrupi in razlogi

- **Hrup ventilatorja:** Kuhalna plošča je opremljena z ventilatorjem, ki se samodejno vklopi glede na temperaturo aparata. Ventilator ima različne stopnje delovanja in deluje na različnih stopnjah glede na temperaturo.
- **Nizki zvok, kot je obratovalni šum transformatorja:** To je posledica narave indukcijske tehnologije. Ko se toplota prenaša neposredno na dno posode za kuhanje, se slišijo takšni zvoki glede na material posode za kuhanje. Tako lahko pri različnih posodah zaslišimo različne zvoke.
- **Zvok prasketanja:** Razlog za to je struktura in material dna posode za kuhanje. Če je posoda za kuhanje narejena iz različnih plasti z različnimi materiali, se lahko sliši pokanje.
- **Zvok piskanja:** Ko se dva kuhalna polja na isti strani kuhalne plošče uporabljata za kuhanje z različnimi stopnjami kuhanja, se sliši hrup.

Kode napak/razlogi za napake in možne rešitve

Kode napak	Razlogi za napake	Možne rešitve
E 22 E 26	Indukcijska kuhalna plošča je pregreta.	Indukcijska kuhavno ploščo izključite, in počakajte da se ohladi. Napako bo odpravljena, ko se temperatura kuhalne plošče spusti pod mejne vrednosti.
E 46	Eno ali več tipk držite pritisnjenih več kot 10 sekund. Na nadzorni plošči je predmet, ali pa je ta izpostavljena pari.	Težavo boste odpravili, ko odstranite roko iz kuhalne plošče. Težavo je odpravljena, ko se nadzorna plošča očisti.
E 47	Uporablja se lonec, ki ni primeren za indukcijsko segrevanje.	Napaka se odpravi, ko se uporablja lonec, primeren za indukcijsko segrevanje.
E 1 - E 15	Komunikacijska napaka na indukcijski plošči.	Izklopite indukcijsko ploščo in jo po 30 sekundah ponovno zaženite. Če se težava nadaljuje, se obrnite na pooblaščenega zastopnika.
E 16 - E 21	Napaka temperaturnega senzorja na indukcijski plošči.	Izklopite indukcijsko ploščo in jo po 30 sekundah ponovno zaženite. Če se težava nadaljuje, se obrnite na pooblaščenega zastopnika.

Kode napak	Razlogi za napake	Možne rešitve
E 23 E 24	Napaka programske opreme na indukcijski plošči.	Izklopite indukcijsko ploščo in jo po 30 sekundah ponovno zaženite. Če se težava nadaljuje, se obrnite na pooblaščenega zastopnika.
E 25	Napaka delovanja ventilatorja na indukcijski plošči.	Izklopite indukcijsko ploščo in jo po 30 sekundah ponovno zaženite. Če se težava nadaljuje, se obrnite na pooblaščenega zastopnika.
E 31 - E 45	Napaka strojne opreme elektronske plošče na indukcijski plošči.	Izklopite indukcijsko ploščo in jo po 30 sekundah ponovno zaženite. Če se težava nadaljuje, se obrnite na pooblaščenega zastopnika.
E 48 E 49 E 51	Napaka senzorja na indukcijski plošči.	Senzorska oprema mora biti združljiva z obratovalnimi pogoji. Če se težava nadaljuje, se obrnite na pooblaščenega zastopnika.
E 52 - E 57	Napaka visoke temperature na indukcijski plošči.	Indukcijska kuhhalno ploščo izključite, in počakajte da se ohladi. Napaka je odpravljena, ko temperatura senzorja pade pod mejne vrednosti. Če se težava nadaljuje, se obrnite na pooblaščenega zastopnika.

Ovaj dokument je originalno proizveden i objavljen od strane proizvođača, brenda Beko, i preuzet je sa njihove zvanične stranice. S obzirom na ovu činjenicu, Tehnoteka ističe da ne preuzima odgovornost za tačnost, celovitost ili pouzdanost informacija, podataka, mišljenja, saveta ili izjava sadržanih u ovom dokumentu.

Napominjemo da Tehnoteka nema ovlašćenje da izvrši bilo kakve izmene ili dopune na ovom dokumentu, stoga nismo odgovorni za eventualne greške, propuste ili netačnosti koje se mogu naći unutar njega. Tehnoteka ne odgovara za štetu nanесenu korisnicima pri upotrebi netačnih podataka. Ukoliko imate dodatna pitanja o proizvodu, ljubazno vas molimo da kontaktirate direktno proizvođača kako biste dobili sve detaljne informacije.

Za najnovije informacije o ceni, dostupnim akcijama i tehničkim karakteristikama proizvoda koji se pominje u ovom dokumentu, molimo posetite našu stranicu klikom na sledeći link:

<https://tehnoteka.rs/p/beko-ugradna-ploca-hii-64200-mt-akcija-cena/>