

Uputstvo za upotrebu

BEKO mašina za sušenje veša DF 7439 SX

The Beko logo is displayed in a bold, blue, sans-serif font. Below the text is a thick, blue diagonal line that starts under the 'b' and extends towards the right.

Tehnoteka je online destinacija za upoređivanje cena i karakteristika bele tehnike, potrošačke elektronike i IT uređaja kod trgovinskih lanaca i internet prodavnica u Srbiji. Naša stranica vam omogućava da istražite najnovije informacije, detaljne karakteristike i konkurentne cene proizvoda.

Posetite nas i uživajte u ekskluzivnom iskustvu pametne kupovine klikom na link:

<https://tehnoteka.rs/p/beko-masina-za-susenje-vesa-df-7439-sx-akcija-cena/>

beko

Сушилка

Інструкція користувача

Sušičky

Návod k použití

Mašina za sušenje

Priručnik za korisnika



DF7439SX

CE

UA / CZ / SB

2960312692_UA/190820.1007

Спочатку прочитайте керівництво користувача!

Шановний покупець,
Дякуємо за вибір продукції Веко. Сподіваємося, що придбаний виріб, виготовлений з високою якістю і за сучасними технологіями, забезпечить вам найкращі результати. Радимо вам уважно прочитати це керівництво та іншу супроводжувальну документацію, перш ніж використовувати придбаний продукт, а також зберегти ці матеріали для їх для подальшого використання. При передачі цього продукту іншій особі передайте їй також це керівництво користувача. Звертайте увагу на будь-яку інформацію і попередження, зазначені в керівництві користувача, і дотримуйтеся наведених у ньому інструкцій.

Використовуйте це керівництво для моделі, зазначеної на титульному аркуші.



- Ознайомтеся з інструкцією.

Пояснення значків

У цьому керівництві використовуються наступні символи:



НЕБЕЗПЕЧНО!

- Попередження відносно ризику ураження електричним струмом.



НЕБЕЗПЕЧНО!

- Попередження відносно пожежної безпеки.



ПОПЕРЕДЖЕННЯ!

- Попередження про небезпечні ситуації для життя і майна.



ПОПЕРЕДЖЕННЯ!

- Попередження відносно гарячих поверхонь.



ПОПЕРЕДЖЕННЯ!

- Попередження щодо безпеки опіків.



ПРИМІТКА

- Важлива інформація або корисні поради стосовно використання.



Упаковка виробу виготовлена з матеріалів, що переробляються відповідно до національного екологічного законодавства.

Не викидайте відходи пакувальних матеріалів разом із побутовими відходами або іншими відходами, відправляйте їх до спеціальних пунктів збору, назначених місцевою владою.



Цей продукт був виготовлений з використанням новітніх технологій в екологічно чистих умовах.



ПРИМІТКА

- Цей розділ містить інструкції з техніки безпеки, які сприяють захисту від ризику отримання травми або пошкодження майна. Недотримання цих інструкцій призведе до анулювання гарантії.

1.1 Загальні правила

техніки безпеки



ПОПЕРЕДЖЕННЯ!

- Цей пристрій можуть використовувати діти старші 8 років та особи зі зниженими фізичними, сенсорними та ментальними можливостями або котрим бракує досвіду та знань, якщо їм забезпечено нагляд та надані інструкції щодо безпечного користування пристроєм і якщо вони усвідомлюють можливу небезпеку. Не дозволяйте дітям бавитися з пристроєм. Не дозволяйте дітям самостійно чистити пристрій та доглядати за ним.
- Діти молодше 3 років не повинні підходити до пристрою, якщо вони не знаходяться під постійним наглядом.
- Забороняється знімати регульовані по висоті ніжки. Зазор між сушильним пристроєм і поверхнею встановлення не повинен зменшуватися в результаті підкладання таких матеріалів, як килимове покриття, дерев'яні панелі і стрічки. В іншому випадку це може викликати проблеми в процесі сушіння.



ПОПЕРЕДЖЕННЯ!

- Процедури з монтажу і ремонту повинні здійснюватися виключно фахівцями авторизованої сервісної служби. Виробник не несе відповідальності за збитки, які можуть виникнути в результаті операцій, здійснених сторонніми особами.
- Не мийте продукт шляхом розпилення води або поливання водою! Існує небезпека ураження електричним струмом!

Для виробів з функцією обробки парою:



ПОПЕРЕДЖЕННЯ!

- Для програм з обробкою парою використовуйте лише дистильовану воду або воду, конденсовану в резервуарі для збирання води. Не використовуйте водопровідну воду або добавки. При використанні конденсованої води в резервуарі для збирання води її слід фільтрувати та очищати від волокон.
- Не відкривайте дверцята під час виконання програм з обробкою парою. Можливе викидання гарячої води.
- Перш ніж покласти білизну для прання в програмі з обробкою парою, потрібно видалити з нього плями.
- У програмі з обробкою парою можна прати лише білизну без забруднень і плям але з неприємним запахом (програма видалення запаху).
- Не використовуйте набори для чищення чи додаткові матеріали в програмі з обробкою парою або в будь-якій іншій програмі.

1.1.1 Загальні правила електричної безпеки



НЕБЕЗПЕЧНО!

- В процесі монтажу електричних з'єднань слід дотримуватися правил електричної безпеки.
- Сушильний пристрій необхідно підключити до заземленої розетки, захищеної запобіжником, відповідно умовам, зазначеним в паспортній таблиці. Монтаж проводів заземлення повинен здійснювати кваліфікований електрик. Наша компанія не несе відповідальності за будь-які можливі збитки, якщо сушильний пристрій використовується без дотримання вимог до заземлення, передбаченого відповідними місцевими правилами.
- Напруга і характеристики плавких запобіжників вказані на паспортній таблиці пристрою.
- Напруга, зазначена на паспортній таблиці, повинна дорівнювати напрузі мережі.
- Якщо сушильний пристрій не використовується, від'єднайте його від мережі.
- Сушильний пристрій повинен бути від'єднаним від мережі під час установки, обслуговування, чищення та ремонтних робіт.



ПОПЕРЕДЖЕННЯ!

- Забороняється подавати на прилад живлення через зовнішній пристрій комутації, наприклад, таймер, або підключати його до електричної мережі, яка регулярно вмикається і вимикається комунальними службами.



НЕБЕЗПЕЧНО!

- Не торкайтеся штепсельної вилки вологими руками! Забороняється тягнути за шнур; щоб від'єднати пристрій від мережі, обов'язково беріться за штепсельну вилку. З метою зниження ризику виникнення пожежі та ураження електричним струмом не використовуйте подовжувачі, багатополюсні вилки або адаптери для підключення сушильного пристрою до джерела живлення.
- Після установки пристрою необхідно забезпечити легкий доступ до шнура живлення.
- Пошкоджений мережевий шнур необхідно замінити, звернувшись до авторизованої сервісної служби.
- Якщо сушильний пристрій є несправним, його не можна використовувати, а треба відправити до авторизованого сервісного центру для ремонту! Існує небезпека ураження електричним струмом!

1.1.2 Правила техніки безпеки

- Забороняється подавати на прилад живлення через зовнішній пристрій комутації, наприклад, таймер, або підключати його до електричної мережі, яка регулярно вмикається і вимикається комунальними службами.



ПОПЕРЕДЖЕННЯ!

- Переконайтеся, що вхід повітря сушарки відкритий і добре провітрюється.
- Продукт містить хладагент R290.
- R290 - екологічно чистий, але запальний хладагент.
- Тримайте продукт подалі від потенційних джерел тепла, що може спричинити його загоряння.



НЕБЕЗПЕЧНО!

- Можливе перегрівання одягу всередині сушильного пристрою при скасуванні програми або у разі порушення електропостачання під час роботи сушильного пристрою. Концентрація тепла може спричинити самозаймання та пожежу, тому завжди активуйте програму вентиляції для охолодження або швидко вийміть всю білизну і розкладіть її для розсіювання тепла.
- Правила, яких треба дотримуватися в цілях запобігання пожежній небезпеці:
- Нижче зазначені види білизни, які забороняється сушити в пристрої через пожежну небезпеку.
- Невипрана білизна
- Білизну, забруднену нафтою, ацетоном, спиртом, мазутом, гасом, засобом для виведення плям, скипидаром, парафіном або засобом для видалення парафіну, перед сушінням в пристрої необхідно випрати в гарячій воді з великою кількістю миючого засобу.
- Вироби, що містять зазначені вище плями, необхідно ретельно випрати за допомогою відповідного миючого засобу і високої температури прання.
- З міркувань пожежної безпеки забороняється сушити в сушильній пристрої зазначені нижче види білизни:
- Одяг і подушки з підкладкою із спіненої гуми (спіненого латексу), шапочки для душу, водостійкі текстильні вироби, матеріали з каучуковим наповненням та подушечки із спіненої гуми.
- Одяг, очищений за допомогою промислових хімічних речовин.



НЕБЕЗПЕЧНО!

- Попадання до сушильного пристрою таких предметів, як запальнички, сірники, монети, металеві деталі, голки і т. д. може призвести до пошкодження барабанної установи або викликати проблеми, пов'язані з використанням. Тому ретельно перевіряйте білизну, яку ви збираєтесь завантажити в сушильний пристрій.



ПОПЕРЕДЖЕННЯ!

- Забороняється зупиняти сушильний пристрій до повного завершення роботи програми. Якщо вам необхідно це зробити, швидко витягніть всю білизну і розкладіть її для розсіювання тепла.



НЕБЕЗПЕЧНО!

- Недостатньо випраний одяг може самозайматися і навіть загорятися після закінчення процесу сушіння.
- Необхідно забезпечити достатню вентиляцію для того, щоб запобігти умовам, коли газу, що виходять з пристрою і взаємодіють з іншими видами горючих речовин, включаючи відкрите полум'я, накопичуються в кімнаті в результаті ефекту зворотного спалаху.



ПОПЕРЕДЖЕННЯ!

- Забороняється сушити в пристрої нижню білизну, що містить металеві вставки. Сушильний пристрій може бути пошкоджений, якщо металеві вставки тріснуть і розірвуться в процесі сушіння.



ПРИМІТКА

- Використовуйте пом'якшувачі та аналогічні засоби відповідно до інструкцій виробників.
- Обов'язково очищуйте фільтр для збору ворсу до або після кожного циклу сушіння. Забороняється використовувати сушильний пристрій без встановленого фільтра для збору ворсу.



ПОПЕРЕДЖЕННЯ!

- Не намагайтеся полагодити сушильний пристрій самотужки. Не виконуйте операції з ремонту або заміни деталей виробу навіть якщо ви маєте відповідні знання або можливість виконати необхідну операцію, якщо це чітко не рекомендовано в інструкції з експлуатації або в опублікованому керівництві по обслуговуванню. В іншому випадку ви піддаєте ваше життя і життя інших людей ризику.
- В місці встановлення не повинні знаходитися двері з замком, розсувні або навісні двері, які можуть перешкоджати відкриттю завантажувального люка сушильного пристрою.
- Установіть сушильний пристрій в місцях, придатних для домашнього використання. (Ванна кімната, закритий балкон, гараж та ін.)
- Забезпечте, щоб домашні тварини не потрапляли до сушильного пристрою. Перед запуском пристрою перевірте його внутрішню частину.
- Не спирайтеся на завантажувальний люк сушильного пристрою, коли він відкритий, інакше він може перекинутися.
- Уникайте накопичення ворсу в барабанному сушильному пристрої
- Барабанний сушильний пристрій не можна використовувати, якщо для очищення використовувалися промислові хімічні речовини.



ПОПЕРЕДЖЕННЯ!

- Пом'якшувачі тканини або подібні продукти необхідно використовувати згідно з інструкціями до пом'якшувачів тканин.
- Відпрацьоване повітря не можна відводити в димохід, який використовується для відпрацьованих газів пристроїв, які спалюють газ або інші види палива.

1.2 Встановлення сушильного пристрою над пральною машиною

- При встановленні сушильного пристрою над пральною машиною між двома агрегатами треба розмістити кріпильне пристосування. Кріпильне пристосування встановлюється уповноваженим фахівцем з обслуговування.
- Загальна вага пральної машини і сушильного пристрою при повному навантаженні, якщо вони встановлені один на другий, досягає приблизно 180 кілограмів. Розміщуйте вироби на твердій підлозі, яка витримує відповідне допустиме навантаження!



ПОПЕРЕДЖЕННЯ!

- Пральну машину не можна встановлювати на сушильний пристрій. Зверніть увагу на наведене вище попередження під час установки пристрою на пральну машину.

Таблиця монтажних параметрів пральної машини та сушильного пристрою

Монтажна глибина сушильного пристрою	Монтажна глибина пральної машини			
	62 см	60 см	54 см	< 50 см
54 см	Монтаж допускається		Установка неможлива	
60 см	Монтаж допускається		Установка неможлива	

1.3 Передбачуване використання

- Цей сушильний пристрій призначений тільки для домашнього використання. Він не підходить для комерційного використання і повинен застосовуватися тільки відповідно до свого цільового призначення.
- Використовуйте сушильний пристрій тільки для сушіння білизни, що має відповідну позначку на етикетці.
- Виробник відмовляється від будь-якої відповідальності в разі неправильної

експлуатації або транспортування пристрою.

- Термін служби придбаного сушильного пристрою становить 10 років. Протягом цього періоду для забезпечення правильної роботи пристрою будуть доступні оригінальні запасні частини.

1.4 Правила техніки безпеки для дітей

- Пакувальні матеріали є небезпечними для дітей. Зберігайте пакувальні матеріали в недоступному для дітей місці.
- Електротехнічні вироби є небезпечними для дітей. Не дозволяйте дітям підходити до виробу під час його роботи. Слідкуйте, щоб діти не намагалися втручатися в роботу сушильного пристрою. Щоб запобігти втручанню дітей в роботу сушильного пристрою, використовуйте систему захисту від дітей.

 ПРИМІТКА
Кнопка включення системи захисту від дітей знаходиться на пульті управління. (Див. розділ «Система захисту від дітей».)

- Тримайте дверцята завантажувального люку закритими, навіть коли сушильний пристрій не використовується.

1.5 Дотримання директиви ЄС щодо утилізації електричного та електронного устаткування і відходів продукції



Цей продукт відповідає вимогам директиви ЄС щодо утилізації електричного та електронного устаткування (2012/19/EU). Це виріб має класифікаційний знак для відходів електричного та електронного

обладнання (WEEE).

Цей виріб виготовлено з використанням високоякісних деталей і матеріалів, які можуть використовуватися повторно і придатні для вторинної переробки. Не викидайте використаний виріб після закінчення його терміну служби в контейнери для звичайних побутових та інших відходів. Відправте його до центру збору і переробки електричного та електронного обладнання. Щоб дізнатися про розташування таких центрів збору, зверніться до місцевих органів влади.

 НЕБЕЗПЕЧНО!
<ul style="list-style-type: none">• R290 - це легкозаймистий хладагент. Таким чином, переконайтесь, що під час експлуатації та обробки система і труби не пошкоджуються.• Тримайте продукт подаль від потенційних джерел тепла, що може спричинити його загоряння у разі пошкодження.• Не кидайте продукт у вогонь.

1.6 Дотримання директиви ЄС щодо обмеження використання небезпечних речовин:

Придбаний продукт відповідає вимогам директиви ЄС щодо обмеження використання небезпечних речовин (2011/65/EU). Він не містить зазначених у директиві шкідливих і заборонених матеріалів.

1.7 Інформація щодо упаковки

Упаковка виробу виготовлена з матеріалів, що переробляються відповідно до національного екологічного законодавства. Не викидайте пакувальні матеріали разом з побутовими або іншими відходами. Відправте їх до пунктів збору пакувальних матеріалів, призначених місцевою владою.

1.8 Технічні характеристики

UA

Висота (регулюється)	84,6 cm / 86,6 cm*
Ширина	59,7 cm
Глибина	52,9 cm
Місткість (макс.)	7 кг**
Вага нетто (± %10)	40 кг
Напруга	Див. паспортну табличку***
Номінальна споживана потужність	
Код моделі	

* Мінімальна висота: Висота з повністю закрученими регульованими ніжками.

Максимальна висота: Висота з повністю відкрученими регульованими ніжками.

** Вага сухої білизни перед пранням.

*** Паспортна табличка знаходиться за дверцятами завантажувального люку.

 ПРИМІТКА
Зміни в технічні характеристики сушильного пристрою для поліпшення якості продукту можуть вноситися без попереднього повідомлення. Рисунки, наведені в цьому керівництві, є схематичними і не обов'язково відповідають конкретному виробу. Значення, вказані на табличці, розміщеній на сушильному пристрої, або в інших опублікованих документах, які поставляються разом із сушильним пристроєм, отримані в лабораторних умовах згідно з відповідними стандартами. Залежно від експлуатаційних та екологічних умов роботи сушильного пристрою вказані значення можуть відрізнятись.

2 Ваш сушильний пристрій

2.1 Огляд

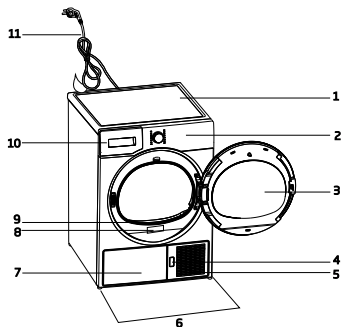

1. Верхня панель
2. Панель керування
3. Дверцята завантажувального люку
4. Кнопка відкриття запобіжною пластинки
5. Вентиляційні решітки
6. Регульовані ніжки
7. У моделях з нижнім розміщенням резервуара для збирання води він знаходиться за підніжкою
8. Паспортна табличка
9. Фільтр для збору ворсу
10. Засувка резервуару для збирання води (у моделях з верхнім розміщенням резервуара)
11. Шнур живлення

2.2 Комплект поставки

	1. Зливний шланг*		5. Керівництво користувача кошика для сушіння*
	2. Запасна губка засувки фільтра*		6. Резервуар для наповнення води*
	3. Керівництво користувача		7. Чиста вода*
	4. Кошик для сушіння*		8. Fragrance Capsules Group*

*Може поставлятися з придбаним пристроєм в залежності від його моделі.

3 Встановлення

Перед тим, як домовитися у найближчому авторизованому сервісному центрі щодо встановлення сушильного пристрою, переконайтеся, що системи електропроводки та водовідведення відповідають вимогам, наведеним в керівництві користувача. Якщо ці системи не відповідають вимогам, зверніться до кваліфікованого електрика і технічного фахівця з проханням виконати підготовчі роботи.



ПРИМІТКА

- За підготовку місця розташування сушильного пристрою, а також систем електропроводки і водовідведення відповідає клієнт.



ПОПЕРЕДЖЕННЯ!

- Перед встановленням візуально перевірте наявність дефектів на сушильнім пристрої. Не встановлюйте сушильний пристрій в разі виявлення його пошкоджень. Пошкоджені виробі спричиняють виникнення ризиків для вашої безпеки.
- Перед початком використання сушильного пристрою зачекайте протягом 12 годин.

3.1 Належне місце встановлення

Встановіть сушильний пристрій на рівній і стійкій поверхні.

Сушильний пристрій готовий для використання. Не переміщуйте його самостійно.

- Використовуйте сушильний пристрій в добре провітрюваному приміщенні, вільному від пилу.
- Зазор між сушильним пристроєм і поверхнею встановлення не повинен зменшуватися в результаті підкладання таких матеріалів, як килимове покриття, дерев'яні панелі і стрічки.
- Не накривайте вентиляційні решітки, розташовані на сушильнім пристрої.
- В місці встановлення не повинні знаходитися двері з замком, розсувні або навісні двері, які можуть перешкоджати відкриттю завантажувального люка сушильного пристрою.
- Після встановлення сушильного пристрою він повинен залишатися на тому ж місці, де відбувалося його підключення. При встановленні сушильного пристрою

переконайтеся, що його задня стінка не торкається будь-яких поверхонь (крану, розетки і т. д.).

- Розмістіть сушильний пристрій на відстані принаймні 1 см від поверхонь іншого обладнання.
- Ваш сушильний пристрій може працювати при температурі від +5 до +35 °С. Якщо умови експлуатації виходять за межі цього діапазону, це може негативно вплинути на експлуатацію сушильного пристрою і спричинити його пошкодження.
- Задню поверхню барабанного сушильного пристрою необхідно розмістити навпроти стіни.

	НЕБЕЗПЕЧНО!
Не розміщуйте сушильний пристрій на шнурі живлення.	

*** Ігноруйте наступне попередження, якщо система вашої продукції не містить R290**

	НЕБЕЗПЕЧНО!
Сушарка містить холодоагент R290. * R290 екологічно чистий, але запальний хладагент * Переконайтеся, що вхід повітря сушарки відкритий та добре провітрюється *. Тримайте джерела полум'я від сушильної машини *.	

3.2 Видалення комплекту засобів для безпечного транспортування

	ПОПЕРЕДЖЕННЯ!
	<ul style="list-style-type: none">• Перед першим використанням сушильного пристрою видаліть комплект засобів для безпечного транспортування.• Якщо сторону кріплення дверцят вашого приладу можна змінити, див. інструкції щодо монтажу дверей з можливістю двостороннього кріплення.

3.3 Підключення до системи водовідведення

Накопичену воду можна зливати безпосередньо через зливний шланг, що поставляється разом з продуктом, а не виконувати періодичне зливання води, накопиченої в резервуарі для збирання води.

Підключення зливного шланга

   	1-2 Потягніть шланг вручну із-за задньої поверхні сушильного пристрою і від'єднайте його від місця закріплення. Не використовуйте інструменти для від'єднання шланга.
---	--

3 Підключіть один кінець зливного шланга, що поставляється разом із сушильним пристроєм, до точки підключення в місці, де шланг виробу був від'єднаний на попередньому етапі.

4 Підключіть інший кінець зливного шланга безпосередньо до системи водовідведення або до умивальника.

	ПРИМІТКА
<ul style="list-style-type: none">• Зливний шланг повинен бути прикріплений на висоті не більше 80 см.• Переконайтеся, що зливний шланг не затиснутий і не згорнутий між системою водовідведення і пристроєм.• Якщо виріб постачається з комплектом аксесуарів, перегляньте детальний опис.	

3.4 Регулювання ніжок

	<ul style="list-style-type: none">• Повертайте ніжки вліво або вправо, поки сушильний пристрій не стане рівно і стійко.
---	---

3.5 Транспортування сушильного пристрою

Повністю злийте воду, яка залишилася в сушильному пристрої.

У разі прямого підключення зливного шлангу від'єднайте шланг.



ПОПЕРЕДЖЕННЯ!

- Рекомендується переміщувати сушильний пристрій у вертикальному положенні. Якщо це неможливо, рекомендується переміщувати його в нахиленому направо положенні, якщо дивитися спереду.

3.6 Попередження про звуки



ПРИМІТКА

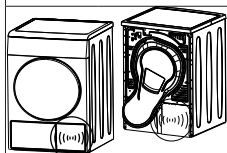

- Нормальним явищем вважається металевий шум, що час від часу чути з боку компресора під час роботи.
- Вода, зібрана при виконанні операції, перекачується в резервуар для збирання води. Нормальним явищем вважається шум, спричинений процесом перекачування.

3.7 Заміна лампи підсвічування

У разі використання лампи підсвічування у сушильному пристрої. Щоб замінити лампу / світлодіодний індикатор, який використовується для підсвічування у сушильному пристрої, зверніться до авторизованої сервісної служби. Лампи, що використовуються в цьому приладі, не підходять для освітлення приміщення. Цільове призначення цієї лампи полягає в тому, щоб забезпечити користувачеві зручні умови розміщення білизни в сушильному автоматі. Лампи, що використовуються в цьому пристрої, повинні витримувати екстремальні фізичні умови, такі як вібрація і температура вище 50 °C

4 Підготовка

4.1 Білизна, що підходить для сушіння в сушильному пристрої

Обов'язково дотримуйтесь інструкцій, наведених на етикетках одягу. Піддавайте сушінню білизну тільки в тому разі, якщо на її етикетці зазначено, що вона підходить для сушіння в сушарці.

4.2 Білизна, що не підходить для сушіння в сушильному пристрої



Елементи, на яких проставлено цей символ, не можна сушити в сушарці.



ПРИМІТКА

- Ніжні вишиті тканини, одяг з вовни, шовку, ніжні і дорогі тканини, водонепроникні тканини і тіль не підходять для машинного сушіння.

4.3 Підготовка білизни до сушіння

- Після прання предмети білизни можуть перекрутитися між собою. Роз'єднайте предмети перед їх розміщенням в сушильному пристрої.
- Предмети одягу, що мають металеві аксесуари, наприклад, застібки-блискавки, перед сушінням необхідно вивернути.
- Застебніть застібки-блискавки, гачки і пряжки, а також застібки простирадл.

4.4 Що потрібно зробити для енергозбереження

- Під час прання викрутіть білизну на максимально можливій швидкості. Таким чином, скоротиться час сушіння і зменшиться споживання енергії.
- Розсортуйте білизну залежно від її типу і товщини. Піддавайте одночасному сушінню однаковий тип білизни. Наприклад, тонкі кухонні рушники, скатертини висихають раніше, ніж товсті рушники для ванної кімнати.
- При виборі програми дотримуйтесь інструкцій в керівництві користувача.
- Не відкривайте без необхідності дверцята завантажувального люку в процесі сушіння. Якщо необхідно відкрити дверцята завантажувального люку, не тримайте їх відкритими протягом тривалого часу.
- Не додавайте мокру білизну під час роботи сушильного пристрою.
- Для моделей з резервуаром для збирання конденсату: очищуйте його раз на місяць або регулярно кожні 30 операцій.

- Періодично очищуйте фільтр, коли на ньому збирається видиме повітря, або коли вмикається індикатор попередження необхідності очищення засувки фільтра.
- Для моделей з димохідною установкою: дотримуйтесь інструкцій з підключення димоходу та очистьте димохід.
- Під час процесу сушіння добре провітруйте кімнату, у якій працює сушильний пристрій.

4.5 Відповідне навантаження

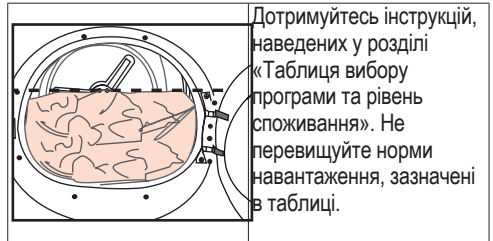

Нижче наведено приклади ваги.

Білизна	Приблизна вага (г)*	Білизна	Приблизна вага (г)*
Бавовняні стьобані підодіяльники (подвійні)	1500	Блузки	150
Бавовняні стьобані підодіяльники (одинарні)	1000	Бавовняні сорочки	300
Постільні простирадла (подвійні)	500	Сорочки	250
Постільні простирадла (одинарні)	350	Бавовняні плаття	500
Великі скатертини	700	Плаття	350
Малі скатертини	250	Джинси	700
Чайні серветки	100	Носовички (10 штук)	100
Банні рушники	700	Футболки	125
Рушники для рук	350		

*Вага сухої білизни перед пранням.

5 Використання виробу

5.1 Пульт управління

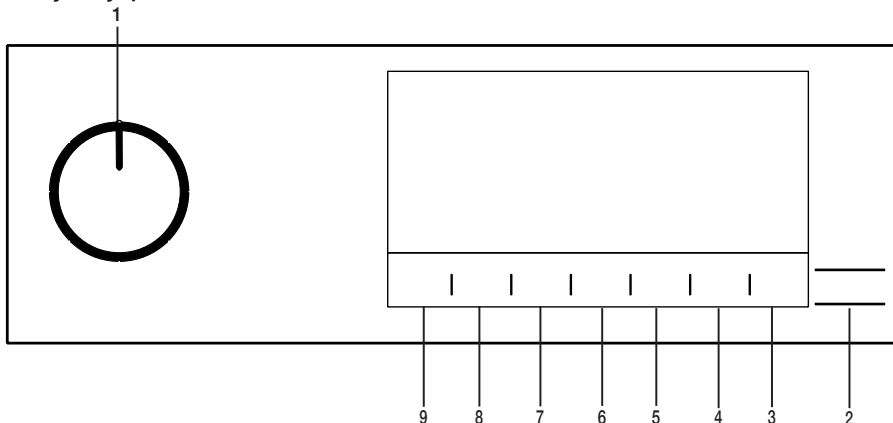

1. Перемикач «Увімкн./Вимкн./Вибір програми»
2. Кнопка «Пуск/Пауза»
3. Світлова кнопка барабана.
4. Кнопка вибору часу закінчення.

5. Кнопка вибору часу виконання програми.
6. Кнопка вибору низької температури.
7. Кнопка вибору режимів звукового оповіщення та блокування від дітей.
8. Кнопка вибору режиму запобігання зморшкам.
9. Кнопка вибору ступеня сухості.

5.2. Символи



5.3. Підготовка сушильної машини

- Під'єднайте сушильну машину до мережі.
- Відкрийте дверцята завантажувального люка.
- Покладіть білизну в сушильну машину, не жмакаючи її.
- Штовхніть і закрийте завантажувальні дверцята.

- Щоб увімкнути пристрій, виберіть бажану програму за допомогою перемикача «Увімкн./Вимкн./Вибір програми».



ЗАУВАЖЕННЯ!

- Після вибору програми за допомогою перемикача «Увімкн./Вимкн./Вибір програми» не відбувається запуск програми. Щоб запустити програму, натисніть кнопку «Пуск/Пауза».

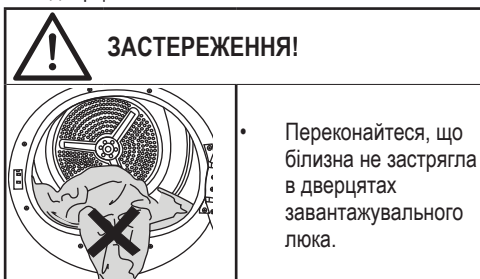

5.4 Таблиця вибору програми та відповідного рівня споживання енергії

UA				
Програми	Опис програм	Завантаження (кг)	Швидкість віджиму у пральній машині (об./хв.)	Час сушки (хвилини)
Cotton (Бавовняні речі)	За допомогою цього циклу можна сушити термостійкий бавовняний текстиль. Вибираються налаштування результату сушіння, які відповідають товщині висушуваної білизни та бажаному ступеню висушування.	7	1000	204
Ступінь сушки Cottons Eco	Одношаровий повсякденний бавовняний текстиль сушиться в найбільш економному режимі.	7	1000	179
Synthetics (Вироби із синтетичних матеріалів)	За допомогою цього циклу можна сушити будь-який синтетичний текстиль. Вибираються налаштування результату сушіння, які відповідають бажаному ступеню висушування.	3,5	800	70
Міх (Вироби із змішаних волокон)	Використовуйте цю програму для спільного висушування синтетичних та бавовняних тканин, що не забарвлюються. За допомогою цієї програми можна сушити одяг для спорту та фітнесу.	4	1000	125
Рушник	Сушіння рушників, наприклад, банних рушників і рушників для рук.	5	1000	175
Делікатні тканини	Ця програма підходить для сушіння делікатної білизни або білизни з позначенням «ручне прання» (шовкові блузки, тонка нижня білизна і т. д.) при низькій температурі.	1,5	1200	50
Звичайний	У цій програмі можна сушити як бавовняний, так і синтетичний одяг. За допомогою цієї програми можна сушити одяг для спорту та фітнесу.	4	1000	125
Програмний таймер	Можна вибрати час виконання програми від 10 до 160 хвилин для досягнення бажаного рівня висушування при низькій температурі. У цій програмі сушильний автомат працюватиме протягом заданого часу незалежно від сухості білизни.	-	-	-
Джинсові тканини	Використовуйте цю програму, щоб висушити штани, сорочки, спідниці або куртки з джинсових тканин.	4	1200	140
На вихід/ спорт (Goretex)	Використовуйте його, щоб висушити одяг з синтетики, бавовняних або змішаних тканин або водонепроникний одяг, такі як функціональна куртка, плащ і т. д. Перед сушінням виверніть їх наворіт.	2	1000	135

Постільні речі/Перо	Ви можете сушити свій одяг, такий як пальто і пухові куртки, а також тканини, які мають етикетку "сушити в сушарці". Будь ласка, сушіть речі навиворіт.	-	800	165
Сорочки	Сорочки висушуються більш делікатно, завдяки чому вони менше зминаються й полегшується прасування.	1,5	1200	48
Експрес	Ця програма використовується для підготовки двох сорочок для прасування.	0,5	1200	30
Гігієнічна сушка	Це програма, за допомогою якої можна сушити випрані речі з дотриманням підвищених вимог до гігієнічних норм (дитячий одяг, нижню білизну, рушники тощо). Завдяки тепловій дії забезпечується високий рівень дотримання гігієнічних норм щодо випраного текстилю.	5	800	200
Гігієнічне освіження	Якщо ви бажаєте забезпечити гігієнічне освіження одягу без прання, цю програму можна використовувати для обробки сухого одягу та білизни. Завдяки тепловій дії забезпечується підвищена гігієна сухих текстильних виробів.	1.5	-	120

Параметри енергоспоживання

Програми	Завантаження (кг)	Швидкість віджиму у пральній машині (об./хв.)	Приблизна кількість залишкової вологи	Параметри енергоспоживання
Ступінь сушки Cottons Eco*	7	1000	60%	1.75
Бавовна Готовність для прасування	7	1000	60%	1.2
Синтетика Готовність для носіння	3,5	800	40%	0.65
	Програма «Ступінь сушки Cottons Eco», що використовується при повному та частковому завантаженні, є стандартною програмою сушіння. Як вказано на етикетці та в довідковому листку технічних даних, ця програма підходить для сушіння бавовняної білизни нормальної вологості та є найбільш ефективною з точки зору споживання енергії під час сушіння виробів з бавовни.			

* : Стандартна програма маркування енергоефективності (EN 61121:2012). Значення в таблиці визначені відповідно до стандарту EN 61121:2012. Значення споживання енергії можуть відрізнятися від наведених у таблиці залежно від типу білизни, швидкості віджимання, умов навколишнього середовища та коливань напруги.



Allergy UK — це товарний знак Британської асоціації з проблем алергії. Офіційне схвалення було створено для користувачів, яким потрібно надати роз'яснення з приводу того, що виріб значно зменшує кількість алергенів у навколишньому середовищі, де живуть алергіки, або у виробі обмежено або знижено рівень алергенів, або усунуто їх вплив. Метою є обґрунтування того, що продукція була науково випробувана або проаналізована для отримання вимірюваних результатів.

5.5 Додаткові режими

Рівень сухості

Для налаштування бажаного рівня сухості використовується кнопка вибору рівня сухості. Тривалість програми залежить від здійсненого вибору.



ЗАУВАЖЕННЯ!

- Цю функцію можна ввімкнути тільки перед запуском програми.

Функція запобігання зморшкам

Функція запобігання зморшкам вмикається та вимикається шляхом натискання кнопки вибору режиму запобігання зморшкам. Якщо білизна не виймається відразу після завершення програми, можна скористатися функцією запобігання зморшкам, щоб запобігти зморщуванню білизни.

Звуковий сигнал

Після завершення програми лунає звуковий сигнал сушильної машини. Якщо ви не бажаєте отримувати звукове оповіщення, натисніть кнопку «Звуковий сигнал». Після натискання кнопки «Звуковий сигнал» індикатор згасне і після завершення програми сигнал не пролунає.



ЗАУВАЖЕННЯ!

- Цю функцію можна вибрати до або після початку роботи програми.

Низька температура

Цю функцію можна ввімкнути тільки до запуску програми. Цю функцію можна ввімкнути в разі, якщо потрібно сушити білизну при більш низькій температурі. Після активації цієї функції тривалість виконання програми зростає.

Час закінчення

Завдяки функції «Час закінчення» можна відкласти початок виконання програми на строк до 24 годин.

- Відкрийте дверцята завантажувального люка та покладіть туди білизну.
- Виберіть програму сушіння.
- Натисніть кнопку «Час закінчення» і встановіть бажане значення затримки. Увімкнеться індикатор «Час закінчення». (Якщо натиснути і утримувати кнопку, будуть відображатися різні значення часу закінчення).
- Натисніть кнопку «Пуск/Пауза». Почнеться зворотній відлік часу, що залишився до завершення програми. На індикаторі затримки пуску почне блимати знак «<» між цифрами.



ЗАУВАЖЕННЯ!

- Протягом відліку часу затримки можна додавати білизну в машину або виймати її звідти. Час на дисплеї — це сума тривалості сушіння в нормальному режимі та часу затримки. Наприкінці зворотнього відліку індикатор «Час закінчення» вимкнеться, після чого почнеться цикл сушіння і увімкнеться індикатор сушіння.

Зміна часу закінчення

Якщо ви бажаєте змінити час затримки пуску програми протягом зворотного відліку часу, виконайте нижченаведені дії.

Поверніть перемикач «Увімкн./Вимкн./Вибір програми» та скасуйте виконання програми. Виберіть потрібну програму та повторіть вибір функції «Час закінчення».

Скасування функції «Час закінчення»

Щоб скасувати зворотний відлік часу в режимі затримки пуску програми і запустити програму негайно, виконайте нижченаведені дії.

Поверніть перемикач «Увімкн./Вимкн./Вибір програми» та скасуйте виконання програми. Виберіть потрібну програму та натисніть кнопку «Пуск/Пауза».

Індикатор барабана

Можна вмикати та вимикати індикатор барабана шляхом натискання цієї кнопки. Індикатор вмикається після натискання кнопки та вимикається через певний час.

5.6 Попереджувальні індикатори



ЗАУВАЖЕННЯ!

- Попереджувальні індикатори можуть відрізнятись залежно від моделі сушильної машини.

Очищення фільтра

Коли програма завершиться, увімкнеться індикатор необхідності очищення фільтра.

Резервуар для збирання води

Якщо резервуар для збирання води заповниться до закінчення роботи програми, починає блимати попереджувальний індикатор і пристрій переходить у режим очікування. У цьому випадку спорожніть бак водяного конденсату і запустіть програму натисканням кнопки «Пуск/Пауза». Попереджувальний індикатор гасне і робота пристрою за програмою поновлюється.

Очищення засувки фільтра/теплообмінника

У разі необхідності очищення засувки попереджувальний символ періодично блимає.

5.7 Запуск програми

Щоб запустити програму, натисніть кнопку «Пуск/Пауза».

Увімкнуться індикатори «Пуск/Пауза» та «Сушіння», що сигналізує про запуск програми.

5.8 Система захисту від дітей

Сушильна машина оснащена системою захисту від дітей, яка запобігає впливу натискання кнопок на виконання поточної програми. Після увімкнення функції захисту від дітей усі кнопки на панелі деактивуються (за винятком перемикача «Увімкн./Вимкн./Вибір програми»).

Натисніть і утримуйте кнопку «Звуковий сигнал» протягом 3 секунд, щоб увімкнути функцію захисту від дітей.

Щоб запустити нову програму після закінчення поточної, або внести зміни у поточну програму, необхідно вимкнути систему захисту від дітей. Щоб вимкнути систему захисту від дітей, натисніть та утримуйте ті самі кнопки протягом 3 секунд.



ЗАУВАЖЕННЯ!

- Якщо функцію захисту від дітей увімкнено, на дисплеї світиться попереджувальний індикатор увімкнення функції захисту від дітей.

Якщо увімкнено функцію захисту від дітей в робочому режимі сушильної машини або в режимі паузи значки індикаторів не змінюються в разі зміни положення перемикача програм.



ЗАУВАЖЕННЯ!

- Якщо повернути перемикач програм під час робочого режиму сушильної машини з увімкненою функцією захисту від дітей, пролунає подвійний сигнал. Якщо функцію захисту від дітей скасовано без повертання перемикача програм у початкове положення, виконання програми припиняється з моменту повертання перемикача програм.

5.9 Зміна програми після запуску

Вибрану програму сушіння білизни можна змінити після запуску сушильної машини.

- Наприклад, якщо необхідно вибрати програму «Додаткове сушіння» замість «Сушіння для прасування», поверніть перемикач «Увімкн./Вимкн./Вибір програми», щоб вибрати режим «Додаткове сушіння».
- Щоб запустити програму, натисніть кнопку «Пуск/Пауза».

Додавання та виймання білизни в режимі паузи
Щоб додати або витягнути білизну після запуску програми сушіння, виконайте нижченаведені дії.

- Натисніть кнопку «Пуск/Пауза», щоб перевести сушильну машину в режим очікування. Процес сушіння зупиниться.
- В режимі очікування відкрийте завантажувальний люк і закрийте його після додавання або виймання білизни.
- Щоб запустити програму, натисніть кнопку «Пуск/Пауза».



ЗАУВАЖЕННЯ!

- Додавання білизни після початку сушіння може спричинити перемішування висушених речей з вологими всередині сушильної машини, внаслідок чого білизна залишиться вогкою після закінчення процесу сушіння.
- Під час сушіння речі можна додавати або виймати скільки завгодно разів. Однак внаслідок цього збільшиться тривалість роботи програми і зросте споживання енергії через постійне переривання процесу сушіння. Тому рекомендується додавати білизну до початку запуску програми.
- Якщо нова програма вибирається повертанням перемикача вибору програм у режимі паузи, виконання поточної програми переривається.

5.11 Завершення роботи програми

Після завершення роботи програми вмикається світлодіодний індикатор «Кінець/Режим запобігання зморшкам» та «Попередження про очищення волоконного фільтра» на індикаторі виконання програми. Після цього завантажувальний люк можна відкрити і підготувати пристрій до наступного запуску.

Щоб вимкнути сушильну машину, поверніть перемикач «Увімкн./Вимкн./Вибір програми» в положення «Увімкн./Вимкн.».



ЗАУВАЖЕННЯ!

- Якщо режим «Запобігання зморшкам» увімкнено і білизна не виймається з машини протягом 2 годин після завершення програми, автоматично вмикається функція запобігання зморшкам, яка запобігає зморщуванню білизни в машині. Програма перемішує білизну кожні 10 хвилин, щоб запобігти її зморщуванню.

5.12 Поглинач запахів

Якщо ваша сушильна машина оснащена поглиначем запахів, ознайомтеся з інформацією в посібнику ProScent, щоб використовувати цю функцію.



ЗАСТЕРЕЖЕННЯ!

- Додаючи або виймаючи білизну під час роботи програми, не торкайтеся внутрішньої поверхні барабана. Поверхня барабану дуже гаряча.

5.10 Скасування програми

Якщо з будь-якої причини ви бажаєте скасувати виконання програми та завершити операцію сушіння після запуску пристрою, поверніть перемикач «Увімкн./Вимкн./Вибір програми», після чого виконання програми завершиться.



ЗАСТЕРЕЖЕННЯ!

- Якщо виконання програми скасовано під час роботи машини, температура всередині сушильної машини залишається надзвичайно високою, тому для охолодження варто запустити програму освіження.

6. Технічне обслуговування та очищення

6.1. Завантаження засувки фільтра

Волосся і волокна, які відокремлюються від білизни в процесі сушіння, збираються фільтром для збору ворсу.



ЗАУВАЖЕННЯ

- Волокна утворюються під час носіння одягу та його прання.
- Ви можете очистити гніздо фільтра пилосмоком.

- Відкрийте обидва фільтри для збору ворсу (внутрішній та зовнішній) вологою рукою, пилосмоком або ганчіркою. Видаліть волосся, волокна, бавовняні кульки.

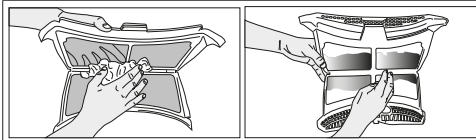

ЗАСТЕРЕЖЕННЯ!

- Після кожного циклу сушіння чистіть фільтр для збору ворсу та внутрішню поверхню завантажувальних дверцят.

- Промийте обидва фільтри під водою, під напором проти напрямку накопичення ворсу або за допомогою м'якої щітки. Перед встановленням на місце фільтр для збору ворсу необхідно повністю висушити.

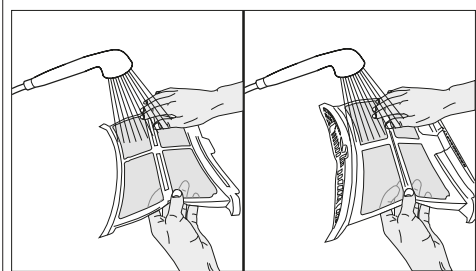

Для очищення фільтра для збору ворсу:

- Відкрийте дверцята завантажувального люку.
- Утримуючи першу (внутрішній фільтр) з двох частин фільтра для збору ворсу, витягніть фільтр для збору ворсу, потягнувши його вгору.
- Вручну або за допомогою м'якої тканини зніміть волосся, волокна та бавовняні кульки.
- Видаліть другу частину (зовнішній фільтр), потягнувши її вгору.

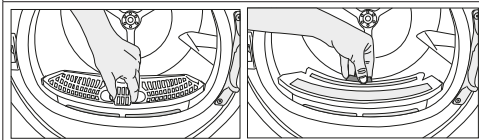

- Вставте фільтри для збору ворсу один в одного і помістіть його на місце.



ЗАУВАЖЕННЯ

- Слідкуйте, щоб волосся, волокна та бавовняні кульки не потрапляли в отвори, де встановлені фільтри.

- Очистіть внутрішню поверхню завантажувальних дверцят і прокладку м'якою вологою тканиною.

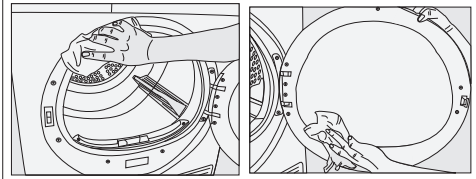

6.2 Очищення датчика

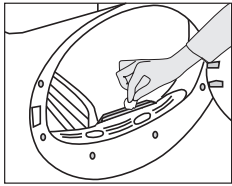

В сушильній пристрої розміщується датчик вологості, який визначає ступінь сухості білизни. Для очищення датчика:

- Відкрийте завантажувальні дверцята сушильного пристрою.
- Дайте пристрою охолонути, якщо він залишається розігрітим в результаті процесу сушіння.
- Протріть металеві поверхні датчика м'якою тканиною, змоченою в оцті і висушіть їх.



ЗАУВАЖЕННЯ

- Очищуйте металеві поверхні датчиків 4 рази на рік.
- Не використовуйте металеві інструменти при чищенні металевих поверхнь датчиків.



ЗАСТЕРЕЖЕННЯ!

- Забороняється використовувати розчинники, чистячі засоби або аналогічні речовини для чищення через ризик виникнення пожежі і вибуху!

6.3 Спорожнення баку водяного конденсату

В процесі сушіння волога видаляється з білизни і конденсується, при цьому утворюється вода, яка накопичується у баці водяного конденсату. Спорожнюйте бак водяного конденсату після кожного циклу сушіння.



ЗАСТЕРЕЖЕННЯ!

- Водяний конденсат не придатний для пиття!
- Забороняється знімати бак водяного конденсату під час роботи програми!

Якщо ви забули спорожнити бак водяного конденсату, пристрій зупиниться в процесі наступних циклів сушіння, коли бак водяного конденсату заповниться повністю і заблимає значок «Water Tank Warning» (Попередження про необхідність спорожнення баку водяного конденсату). При виникненні попередження спорожніть бак водяного конденсату та натисніть кнопку «Пуск/Пауза», щоб продовжити цикл сушіння.

Для того, щоб спорожнити бак водяного конденсату:

1. Обережно необхідно вийняти резервуар для збирання води, що знаходиться в ящику чи контейнері.

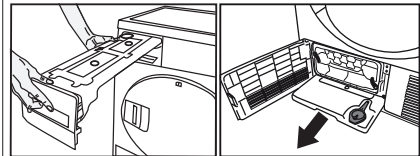

2. Злийте з нього воду.

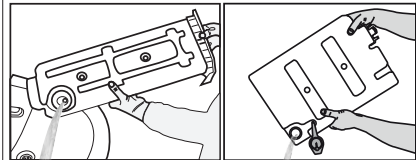

- Якщо в лійці резервуару для збирання води накопичився ворс, промийте його в проточній воді.
- Помістіть резервуар для збирання води на його місце.



ЗАУВАЖЕННЯ

- У разі прямого підключення зливного шлангу до системи водовідведення зникає необхідність в спорожненні резервуару для збирання води.

6.4 Очищення випарника

Волосся і волокна, які не потрапляють на фільтр для збору ворсу, накопичуються на ребрах випарника, розташованих за засувкою фільтру. Чистіть випарник якщо блимає значок випарника "☹️" або кожні 1 місяців.

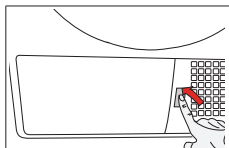

- Натисніть кнопку запобіжної пластинки і відкрийте її.

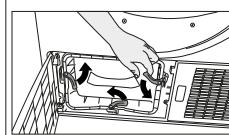

- Щоб відкрити дверцята для перегонки повітря, перемістіть засувку.

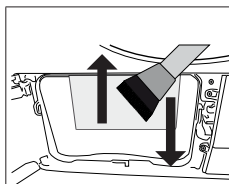

- Очистіть волокна на випарнику вологою ганчіркою / пилосмоком чи щіткою, за допомогою рухів вгору та вниз.

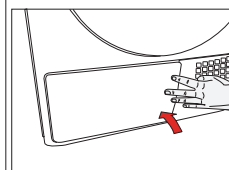

- Після завершення процесу очищення помістіть засувку фільтра назад на місце, поверніть кришку запобіжної частини щоб її закрити, і закрийте її.



ЗАСТЕРЕЖЕННЯ!

- Ви можете чистити вручну за умови вдягання захисних рукавичок. Не намагайтеся чистити голими руками. Ребра випарника можуть пошкодити ваші руки.
- Чистка рухами зліва направо може пошкодити ребра випарника. Це може призвести до проблем із сушкою.

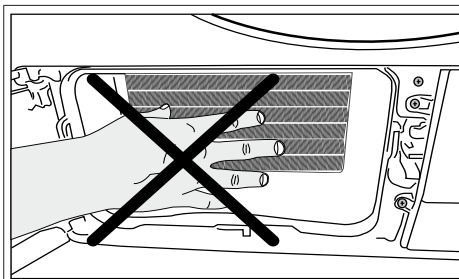

7. Пошук та усунення несправностей

Процес сушіння займає багато часу.
Забиті пори фільтра для збору ворсу (внутрішнього та зовнішнього). >>> Промийте фільтр для збору ворсу теплою водою та висушіть. Передня стінка випарника може бути засмічена. >>> Очистіть передню стінку випарника. Заблоковані вентиляційні решітки на передній панелі машини. Приберіть усі предмети перед вентиляційними решітками, які блокують вентиляцію. Недостатня вентиляція, оскільки машина встановлена в дуже тісному приміщенні. >>> Відкрийте двері або вікна, щоб знизити температуру у приміщенні. На датчику вологості може накопичуватися вапняний шар. >>> Очистіть датчик вологості. В машину завантажена надмірна кількість білизни. >>> Не перевантажуйте сушильну машину. Завантажена білизна не була віджата належним чином. >>> Увімкніть вищу швидкість віджимання на пральній машині.
Одяг залишається вологим після сушіння.
Можливо, була використана непридатна для цього типу білизни програма. >>> Перевірте етикетки по догляду на білизні і виберіть режим, що підходить для відповідного типу тканини. Забиті пори фільтра для збору ворсу (внутрішнього та зовнішнього). >>> Необхідно вимити фільтри теплою водою та висушити. Передня стінка випарника може бути засмічена. >>> Очистіть передню стінку випарника. В машину завантажена надмірна кількість білизни. >>> Не перевантажуйте сушильну машину. Завантажена білизна не була віджата належним чином. >>> Увімкніть вищу швидкість віджимання на пральній машині.
Сушильна машина не вмикається, або програма не запускається. Сушильна машина не вмикається після налаштування.
Машини не підключена до електромережі. >>> Переконайтеся, що шнур живлення був під'єднаний до розетки. Прочинені дверцята завантаження. >>> Переконайтеся, що дверцята завантаження щільно зачинені. Програма не вибрана або не натиснута кнопка «Вмикання/Вимикання/Скасування». Перевірте, чи програма вибрана і чи не перебуває машина в режимі паузи. Увімкнено режим блокування від дітей. >>> Вимкніть блокування від дітей.
Виконання програми перервано без очевидних причин.
Дверцята завантаження прочинені. >>> Переконайтеся, що дверцята завантаження щільно зачинені. Було порушення електропостачання. >>> Щоб запустити програму, натисніть кнопку «Вмикання/Вимикання/Скасування». Бак водяного конденсату повний. >>> Спорожніть бак водяного конденсату

Білизна збіглася, звалюлася або зіпсувалася.
Використовується програма, непридатна для даного типу білизни. >>> Перевірте етикетки на одязі і виберіть програму, яка підходить для цього типу тканини.
Через дверцята завантаження виливається вода.
На внутрішній поверхні дверцят завантаження і на ущільнювачі накопичився ворс. >>> Очистіть внутрішню поверхню дверцят завантаження й ущільнювач.
Дверцята завантаження відкрилися самі по собі.
Дверцята завантаження прочинені. >>> Притисніть дверцята завантаження доки не почуєте звук клацання.
Світиться або блимає попереджувальний індикатор баку водяного конденсату.
Бак водяного конденсату повний. >>> Спорожніть бак водяного конденсату Зливний шланг перегнутий. >>> Якщо виріб безпосередньо під'єднаний до системи водовідведення, перевірте зливний шланг.
Не вмикається підсвічування барабана. (у моделях з лампою)
Сушильна машина не ввімкнена за допомогою кнопки «Вмикання/Вимикання». >>> Перевірте, чи машина увімкнена. Можливо, несправний індикатор. >>> Зверніться до фірмового сервісного центру для заміни лампи.
Світлиться індикатор Захист від зминання.
Увімкнута програма захисту від зминання, щоб запобігти зминанню білизни в машині. >>> Вимкніть машину та вийміть з неї білизна.
Світлиться індикатор очищення фільтра.
Фільтр для збору ворсу (внутрішній та зовнішній) потребує очищення. >>> Необхідно вимити фільтри теплою водою та висушити. На порах фільтра пуху накопичився пух, що може призвести до засмічення фільтра. >>> Необхідно вимити фільтри теплою водою та висушити. Фільтри не вставлені. >>> Вставте внутрішній та зовнішній фільтри на свої місця.
З машини лунає звуковий сигнал.
Фільтри не вставлені. >>> Вставте внутрішній та зовнішній фільтри на свої місця.
Блимає індикатор попередження випарника.
Передня сторона випарника може бути засмічена ворсом. >>> Очистіть передню стінку випарника. Фільтри не вставлені. >>> Вставте внутрішній та зовнішній фільтри на свої місця.
Вмикається освітлення всередині сушильної машини. (у моделях з лампою)
Якщо сушильну машину підключено до електромережі, натиснена кнопка «Вмикання/Вимикання» і двері відчинені, світло вмикається. >>> Відключіть сушильну машину або переключіть кнопку «Вмикання/Вимикання» в положення вимкнено.



ЗАСТЕРЕЖЕННЯ!

- Якщо за допомогою цих рекомендацій усунути проблему не вдалося, зверніться до продавця або до фірмового сервісного центру. Не намагайтеся самотужки полагодити пристрій, який вийшов з ладу.



ЗАУВАЖЕННЯ

- Якщо у вас виникли проблеми з будь-якою складовою вашого приладу, ви можете попросити заміну, зв'язавшись з авторизованою службою, вказавши номер моделі приладу.
- Експлуатація приладу з неоригінальними деталями може призвести до несправності приладу.
- Виробник та продавець не несуть відповідальності за несправності, спричинені використанням неоригінальних деталей.

ДОВІДКОВИЙ ЛИСТОК ТЕХНІЧНИХ ДАНИХ

Відповідно до Делегованого регламенту Комісії ЄС № 392/2012

Найменування або товарний знак постачальника		Beko
Назва моделі		DF7439SX 7188301420
Номінальна потужність (кг)		7.0
Тип сушильного автомату	Повітряна вентиляція	-
	Конденсатор	•
Клас енергетичної ефективності ⁽¹⁾		A++
Річне споживання енергії (кВт-год) ⁽²⁾		212,0
Тип управління	Автоматичний	•
	Неавтоматичний	-
Енергоспоживання в режимі стандартної програми для бавовни при повному навантаженні (кВт-год)		1,75
Енергоспоживання в режимі стандартної програми для бавовни при частковому навантаженні (кВт-год)		0,96
Споживана потужність у вимкненому стані в режимі стандартної програми для бавовни при повному навантаженні, P ₀ (Вт)		0,50
Споживана потужність у ввімкненому стані в режимі стандартної програми для бавовни при повному навантаженні, P _L (Вт)		1,00
Тривалість ввімкненого стану (хв)		30
Стандартна програма для бавовни ⁽³⁾		•
Тривалість стандартної програми для бавовни при повному навантаженні, T _{day} (хв)		179
Тривалість стандартної програми для бавовни при частковому навантаженні, T _{day/2} (хв)		107
Зважена тривалість виконання стандартної програми для бавовни при повному і частковому навантаженні, T _i		138
Клас ефективності конденсації ⁽⁴⁾		B
Середня ефективність конденсації в стандартній програмі для бавовни при повному навантаженні, C _{day}		81%
Середня ефективність конденсації в стандартній програмі для бавовни при частковому навантаженні, C _{day/2}		81%
Зважена ефективність конденсації у стандартній програмі для бавовни при повному і частковому навантаженні, C _i		81%
Рівень звукової потужності у стандартній програмі для бавовни при повному навантаженні ⁽⁵⁾		65
Вбудована		-

• : Так - : Ні

(1) Шкала від A+++ (найбільша ефективність) до D (найменша ефективність)

(2) Споживання енергії у розрахунку на 160 циклів сушіння у стандартній програмі для бавовни при повному і частковому навантаженні і споживання в малопотужних режимах. Фактичне споживання енергії за цикл залежить від способу використання пристрою.

(3) Програма сушіння бавовни «Cotton cupboard dry» (до шафи), що використовується при повному і частковому навантаженні, є стандартною програмою сушіння, до якої відноситься інформація на етикетці та у довідковому листку технічних даних стосовно програми, що підходить для сушіння бавовняної білизни при її стандартній вологості і вважається найбільш ефективною програмою для сушіння бавовни з точки зору споживання енергії.

(4) Шкала від G (найменша ефективність) до A (найбільша ефективність).

(5) Середньозважене значення — L_{wd} в dB (A) відносно 1 пВт.

Nejprve si přečtěte tento návod, prosím!

Vážení zákazníci,
Děkujeme Vám, že jste si zvolili spotřebič Beko. Doufáme, že Váš výrobek, který byl vyroben ve vysoké kvalitě a špičkovou technologií vám poskytne nejlepší výsledky. Doporučujeme vám přečíst si tento návod a ostatní doprovodnou dokumentaci před zahájením užívání produktu a také je uschovejte pro budoucí použití. Pokud postoupíte produkt někomu jinému, poskytněte mu i tuto příručku. Věnujte pozornost všem detailům a upozorněním uvedeným v návodu k obsluze a postupujte s ohledem na pokyny které jsou uvedeny v ní. Použijte tento návod pro model uvedený na titulní straně.



- Přečtěte si návod.

Vysvětlení symbolů

V celém tomto návodu jsou použity následující symboly:



NEBEZPEČÍ!

- Varování před úrazem elektrickým proudem.



NEBEZPEČÍ!

- Varování proti požáru.



VAROVÁNÍ!

- Upozornění na nebezpečné situace vůči životu a majetku.



VAROVÁNÍ!

- Varování před horkými povrchy.



VAROVÁNÍ!

- Varování před nebezpečnými operacemi



POZNÁMKA

- Důležité informace nebo užitečné rady o použití.



Obalové materiály výrobku jsou vyrobeny z recyklovatelných materiálů v souladu s našimi národními předpisy o životním prostředí.

Nevyhazujte obalový odpad spolu s domovním odpadem nebo jinými odpady, zlikvidujte ho na vyhrazených sběrných místech určených místními úřady.



1 Důležité pokyny pro bezpečnost a životní prostředí



POZNÁMKA

- Tato část obsahuje bezpečnostní pokyny, které vám pomohou chránit se před rizikem zranění osob nebo poškození majetku. Nedodržení těchto pokynů ruší záruku.

1.1 Všeobecné

bezpečnostní pokyny



VAROVÁNÍ!

Spotřebič mohou používat děti od 8 let a osoby se sníženými fyzickými, smyslovými nebo mentálními schopnostmi, nebo osoby s nedostatečnými zkušenostmi a znalostmi, pokud mají nad sebou dohled nebo pokud byly vyškoleny ohledně bezpečného používání spotřebiče a pokud chápou možná rizika. S přístrojem si nesmí hrát děti. Čištění a užitelskou údržbu nesmí provádět děti bez dozoru.

- Děti mladší 3 let držte v bezpečné vzdálenosti a musí být pod neustálým dohledem.
- Nastavitelné nohy neodstraňujte. Mezeru mezi sušičkou a podlahou nesnižujte materiály, jako jsou koberce, desky a tkanice. Může to způsobit problémy se sušičkou.



VAROVÁNÍ!

- Vždy provádějte montáž a opravné postupy v autorizovaném servisním středisku. Výrobce nenese odpovědnost za škody, které mohou vzniknout při procesech prováděných neoprávněnými osobami.
- Nikdy nemyjte sušičku stříkáním nebo poléváním vodou! Nebezpečí úrazu elektrickým proudem!

Pro výrobky s funkcí par:



VAROVÁNÍ!

- Pro parní programy používejte pouze destilovanou vodu nebo vodu kondenzovanou ve vodní nádrži spotřebiče. Nepoužívejte síťovou vodu ani přísady. Používáte-li kondenzovanou vodu v nádrži na vodu, musí být filtrována a zbavena.
- Neotevírejte dveře při chodu parního programu. Je možné předejít horké vodě.
- Před přidáním prádla do programu páry odstraňte skvrny.
- Použijte prádlo pouze v programu na plenky, které není špinavé nebo obarvené, ale proniká nepříjemným zápachem (odstranění zápachu).
- Nepoužívejte žádné žehlicí soupravy ani příslušenství v parním zařízení ani v žádném jiném programu.

1.1.1 Elektrická bezpečnost



NEBEZPEČÍ!

- Při provádění elektrického připojení během instalace **dodržujte elektrické bezpečnostní pravidla.**
- **Spotřebič nesmí být napájen prostřednictvím externího spínacího zařízení, jako je například časovač, nebo připojený k obvodu, který je pravidelně zapínán nebo vypínán pomocí funkce.**
- Připojte sušičku k uzemněné zásuvce chráněné pojistkou s hodnotami uvedenými na typovém štítku. (Viz 2.1 Přehled) Uzemnění proveďte správně kvalifikovaným elektrikářem. Naše společnost nenese odpovědnost za případné škody, které vzniknou při používání sušičky bez uzemnění v souladu s místními předpisy.
- Napětí a povolená ochrana pojistkami je uvedena na typovém štítku.
- Napětí na typovém štítku musí odpovídat napětí vaší sítě.
- Odpojte sušičku, když se nepoužívá.
- Během instalace, údržby, čištění a oprav odpojte sušičku od sítě.
- Nedotýkejte se zástrčky mokřými rukama! Nikdy neodpojujte tahem za kabel, vždy tahejte uchopením za zástrčku.



NEBEZPEČÍ!

- Nepoužívejte prodlužovací kabely, rozdvojky nebo adaptéry pro připojení sušičky k napájení, pro snížení rizika požáru a úrazu elektrickým proudem.
- Zásuvka napájecího kabelu musí být snadno přístupná i po instalaci.
- **Poškozený napájecí kabel vyměňte po oznámení Autorizovanému servisu.**
- **V případě, že se sušička pokazila, nesmí se provozovat, dokud nebude opravena autorizovaným servisním technikem! Nebezpečí úrazu elektrickým proudem!**

1.1.2 Produktová bezpečnost



VAROVÁNÍ!

- Ujistěte se, že přívod vzduchu vysoušeče je otevřený a je dobře větráný.
- Výrobek obsahuje chladiivo R290.
- R290 je ekologické, ale hořlavé chladiivo.
- R290 je ekologické, ale hořlavé chladiivo.



NEBEZPEČÍ!

- **Body, které mají být zohledněny pro nebezpečnost:**
Níže uvedené prádlo nebo položky se nesmějí sušit v sušičce z důvodu nebezpečí požáru.
- Nevyprané kusy prádla



NEBEZPEČÍ!

- Položky znečištěné olejem, acetonem, alkoholem, topným olejem, petrolejem, odstraňovači skvrn, terpentýnem, parafínem, odstraňovači parafínu, benzínem, odstraňovači vosku nebo voskem se musí před sušením umýt v horké vodě s čisticím prostředkem.

Z tohoto důvodu položky obsahující najme výše uvedené skvrny se musí vyprat velmi důkladně, proto používejte příslušné čisticí prostředky a zvolte vysokou teplotu praní.

- **Níže uvedené prádlo ne bo položky se nesmějí sušit v sušičce z důvodu nebezpečí požáru:**
- Oděvy a polštáře posíleny gumovou pěnou (latexová pěna), sprchové záclony, textilie odolné proti vodě, materiály s gumovou výztuhou a polštářky z gumové pěny.
- Oblečení vyčištěné průmyslovými chemikáliemi.

Položky, jako jsou zapalovače, zápalky, mince, kovové díly, jehly atd. mohou poškodit bubnovou soupravu nebo mohou vést k funkčním problémům. Proto překontrolujte každé prádlo, které vložíte do sušičky.

Nikdy nezastavujte sušičku před ukončením programu. Pokud tak musíte učinit, odstraňte všechno prádlo rychle a rozložte ho z důvodu odvedení tepla.



NEBEZPEČÍ!

- Prádlo, které bylo vyprané nedostatečně se může samovolně vznítit a dokonce se může vznítit i po ukončení sušení.
- Je třeba zajistit dostatečné větrání pro zabránění vypouštění plynů ze zařízení pracujících s jinými druhy paliv, včetně otevřeného ohně nahromaděného v místnosti díky efektu zpětného šlehnutí.



VAROVÁNÍ!

- Spodní prádlo, která obsahuje kovovou výztuž se nesmí sušit v sušičce. Sušička se může poškodit pokud se kovové výztuhy při sušení uvolní nebo zlomí.



POZNÁMKA

- Používejte změkčovačla a podobné výrobky v souladu s pokyny výrobce.
- Po každém nebo před každým použitím vždy vyčistěte filtr na textilní vlákna. Nikdy nepoužívejte sušičku bez nainstalovaného filtru na textilní vlákna.



VAROVÁNÍ!

- Nikdy se nepokoušejte se opravovat zkaženou sušičku vlastními silami. Neprovádějte žádné změny, opravu nebo výměnu na výrobku ani pokud máte znalosti nebo schopnosti vykonávat požadované postupy, pokud nejsou jasně doporučeny v návodu k obsluze nebo publikované v servisní příručce. V opačném případě vystavíte svůj život a životy druhých nebezpečí.
- V místnosti, kde má být sušička instalována, nesmějí být uzamykatelné, posuvné nebo otočné dveře, které by mohly blokovat otevírání plnicích dvířek sušičky.
- Nainstalujte sušičku na místech vhodných pro domácí použití. (Koupelna, uzavřený balkon, garáž atd.)
- Dbejte na to, aby domácí zvířata nemohla dostat do sušičky. Před použitím zkontrolujte vnitřek sušičky.
- Nikdy se neopírejte o plnicí dveře sušičky když jsou otevřené, protože mohou spadnout.
- Okolo sušičky se nesmí hromadit vlákna.

1.2 Montáž nad pračkou

- Při instalaci sušičky nad pračkou použijte mezi dvěma stroji upevňovací zařízení. U pevnostních zařízení musí být instalováno autorizovaným servisem.
- Celková hmotnost pračky a sušičky - plně naložených - pokud jsou umístěny jedna na druhé dosahuje přibližně 180kg. Umístěte spotřebiče na pevnou podlahu, která má dostatečnou únosnost!



VAROVÁNÍ!

- Pračka nesmí být umístěna na sušičce. Při instalaci vaší pračky věnujte pozornost výše uvedeným varováním.

Instalační tabulka pro pračku a sušičku

Hloubka sušičky	Hloubka pračky			
	62 cm	60 cm	54 cm	50 cm
54 cm	Může být instalována			Instalační tabulka pro pračku a sušičku
60 cm	Může být instalována	Instalační tabulka pro pračku a sušičku		

1.3 Běžný účel použití

- Sušička je určena pro domácí použití. Není vhodná pro komerční využití a nesmí být používána mimo svého zařitého účelu použití.
- Používejte sušičku pouze na sušení prádla, které je příslušně označeno.
- Výrobce se zříká jakékoli odpovědnosti z důvodu nesprávného používání nebo přepravy.
- Životnost vámi zakoupené sušičky je 10 let. Během tohoto období budou k dispozici originální náhradní díly pro řádné používání sušičky.

1.4 Bezpečnost dětí

- Obalové materiály jsou nebezpečné pro děti. Uchovávejte obalové materiály mimo dosah dětí.
- Elektrické výrobky jsou nebezpečné pro děti. Udržujte děti mimo dosah spotřebiče, když je v provozu. Nedovolte jim hrát si se sušičkou. Použijte dětskou pojistku pro zabránění dětem manipulovat se sušičkou.



POZNÁMKA

- Dětský zámek je na ovládacím panelu. (Viz Dětská pojistka)
- Udržujte plnicí dvířka zavřená, i když sušička není v provozu.

1.5 Soulad se směrnicí WEEE a Odstranění odpadů výrobku



Tento produkt splňuje směrnici EU WEEE (2012/19/EU). Tento výrobek nese symbol pro třídění, platný pro elektrický a elektronický odpad (WEEE).

Tento produkt byl vyroben z vysoce kvalitních součástí a materiálů, které lze znovu použít a které jsou vhodné pro recyklaci. Produkt na konci životnosti nevyhazujte do běžného domácího odpadu. Odveďte ho do sběrného místa pro recyklaci elektrických a elektronických zařízení. Informace o těchto sběrných místech získáte na místních úřadech.

1.8 Technické specifikace

CZ

Výška (nastavitelná)	84,6 cm / 86,6 cm*
Šířka	59,7 cm
Hloubka	52,9 cm
Kapacita (max.)	7 kg**
Čistá hmotnost (\pm %10)	40 kg
Napětí	Viz typový štítek***
Nominální příkon	
Kód modelu	

* Min výška: Výška se zavřenými nastavitelnými nožičkami.

Max. výška: Výška s nastavitelnými nožičkami otevřenými na maximum.

** Hmotnost suchého prádla před praním.

*** Pro umístění typového štítku na sušičce viz bod.



NEBEZPEČÍ!

- R290 je hořlavé chladivo. Proto se ujistěte, že během provozu a manipulace nedošlo k poškození systému a potrubí.
- Výrobek uchovávejte mimo potenciálních zdrojů tepla, které mohou způsobit jeho vznícení v případě poškození.
- Výrobek nevyhazujte do ohně.

1.6 Dodržování směrnice RoHS:

Produkt, který jste zakoupili splňuje směrnicí EU RoHS (2011/65/EU). Neobsahuje žádné škodlivé ani zakázané materiály, které jsou směrnicí zakázané.

1.7 Informace o balení

Obalové materiály výrobku jsou vyrobeny z recyklovatelných materiálů v souladu s našimi národními Předpisy pro životní prostředí. Nevyhazujte obalové materiály spolu s domácími nebo jinými odpady. Vezměte je do sběrných míst pro obalové materiály určené místními orgány.



POZNÁMKA

- Technické specifikace sušičky jsou předmětem specifikací bez předchozího upozornění za účelem zlepšení kvality výrobku.
- Obrázky uvedené v této příručce jsou schematické a nemusí přesně odpovídat produktu.
- Hodnoty uvedené na značkách na sušičce nebo v jiných publikacích průvodní dokumentace sušičky byly získány v laboratoři v souladu s příslušnými normami. V závislosti na provozních a okolních podmínkách sušičky, se tyto hodnoty mohou lišit.

2 Vaše sušička

2.1 Přehled

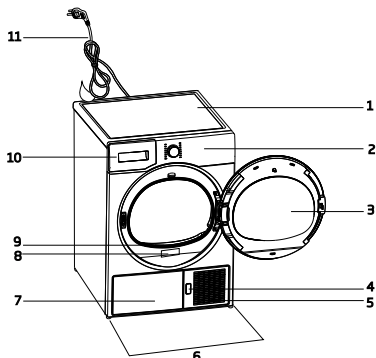

1. Horní panel
2. Ovládací panel
3. Plnicí dvířka
4. Tlačítko otevření spodní desky
5. Větrací mřížky
6. Nastavitelné nohy
7. U modelů, u kterých je nádrž umístěna níže, je nádrž na vodu uvnitř záklopy.
8. Typový štítek
9. Filtr na vlákna
10. Zásuvka na nádrž na vodu (u modelů, u kterých je nádrž umístěna výše)
11. Napájecí kabel

2.2 Obsah balení

	1. Hadice výpusťky vody*		5. Uživatelská příručka pro sušicí košík*
	2. Náhradní houbička filtrační zásuvky*		6. Zásobník vody*
	3. Návod k použití		7. Čistá voda*
	4. Sušicí košík*		8. Skupina s kapslemi na vůni*

*Volitelné - nemusí být zahrnuty v závislosti na modelu.

3 Instalace

Předtím, než zavoláte nejbližší autorizovaný servis pro instalaci sušičky, ujistěte se, že elektrická instalace a odvod vody je vhodný a v souladu s návodem k použití. Jestliže nejsou vhodné, obraťte se na kvalifikovaného elektrikáře a technika pro provedení nezbytných opatření.



POZNÁMKA

- Příprava místa pro umístění sušičky, jakož i elektrické montáže a montáže odpadních vod je odpovědností zákazníka.



VAROVÁNÍ!

- Před instalací vizuálně zkontrolujte, zda sušička není poškozena. Pokud je sušička poškozena, neinstalujte ji. Poškozené výrobky jsou bezpečnostním rizikem.
- Před zahájením užívání Vaší sušičky počkejte 12 hodin.

3.1 Vhodné umístění instalace

- Instalujte sušičku na stabilní a rovný povrch. Sušička je těžká. Nepohybujte s ní sami
- Sušičku používejte v dobře větraném a bezprašném prostředí.
- Mezeru mezi sušičkou a podlahou nesnižujte materiály, jako jsou koberce, desky a tkanice.
- Nezakrývejte ventilační mřížky sušičky.
- V místnosti, kde má být sušička instalována, nesmějí být uzamykatelné, posuvné nebo otočné dveře, které by mohly blokovat otevírání plnicích dvířek sušičky.
- Po instalaci sušičky ji ponechte na stejném místě, kde byly vytvořeny její připojení. Při instalaci sušičky se ujistěte, že její zadní stěna se ničeho nedotýká (kohoutek, zásuvka, atd).
- Umístěte sušičku ve vzdálenosti nejméně 1 cm od okrajů ostatního nábytku. Pokud provozní
- Sušičku provozujte při teplotách od +5°C a +35°C. podmínky spadají mimo tento rozsah, provoz sušičky bude mít

nepříznivý vliv, a může dojít k jejímu poškození.

- Zadní povrch sušičky musí být umístěn oproti zdi.

	NEBEZPEČÍ!
<ul style="list-style-type: none">• Nepokládejte sušičku na napájecí kabel.	

*** Ignorujte následující upozornění pokud systém vašeho produktu neobsahuje R290**

	NEBEZPEČÍ!
<ul style="list-style-type: none">• Sušička obsahuje chladivo R290. *• R290 je ekologické, ale hořlavé chladivo. *• Ujistěte se, že přívod vzduchu vysoušeče je otevřený a je dobře větraný. *• Uchovávejte potenciální zdroje plamene mimo sušičky.	

3.2 Odstranění sestavy pro bezpečnou přepravu

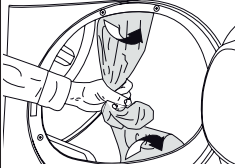
	VAROVÁNÍ!
	<ul style="list-style-type: none">• Před prvním použitím sušičky Odmontujte sestavu pro bezpečnou přepravu.• Zda je možné upravit boční zarážku dveří Vašeho zařízení, zjistíte v montážních pokynech pro reverzní/vratné dveře

3.3 Připojení k odpadu

Nahromaděnou vodu můžete vypustit přímo do odtoku přes odtokovou hadici která se dodává se spotřebičem

namísto toho, abyste pravidelně vylévali vodu shromážděnou v zásobníku na vodu.

Připojení odtokové hadice

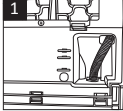
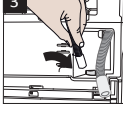
		1-2 Ručně zatáhněte hadici za sušičku, aby ji bylo možné ji odpojit od místa, kde je připojena. K odstranění hadice nepoužívejte žádné nástroje.
		
3 Připojte jeden konec odtokové hadice dodávané se sušičkou do přípojného bodu, ze kterého jste v předchozím kroku odstranili hadici spotřebiče.		
4 Připojte druhý konec odtokové hadice přímo do odpadu nebo do umyvadla.		

	POZNÁMKA
<ul style="list-style-type: none">• Odtokovou hadici připojte do výšky maximálně 80 cm.• Ujistěte se, že hadice odtoku vody není zaštipnutá a není vklíněná mezi odtokem a strojem.• Pokud je souprava příslušenství součástí výrobku, přečtěte si podrobný popis.	

3.4 Nastavení nožiček

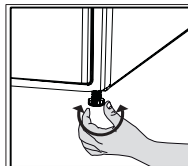

Otočte nohy doleva nebo doprava, dokud se sušička dostane do vodorovné polohy.

3.5 Přeprava sušičky

- Vypusťte všechnu vodu, která zůstala v sušičce.
- Pokud bylo provedeno přímé připojení do odpadu, odstraňte přípojné hadice.



VAROVÁNÍ!

- Doporučujeme přenášet sušičku ve svislé poloze. V případě, že není možné přenést spotřebič ve svislé poloze, doporučujeme jeho naklonění směrem na pravou stranu při pohledu zepředu.

3.6 Upozornění na zvuky



POZNÁMKA !

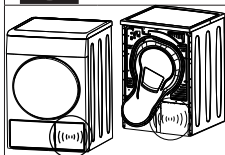

- Je normální slyšet kovový zvuk od kompresoru během provozu.

- Voda shromážděná během provozu je čerpána do zásobníku vody. Je normální slyšet hluk čerpání během tohoto procesu.

3.7 Výměna osvětlovací lampy

- Pro případ potřeby je ve Vaší sušičce použita svítelná lampa
- Chcete-li vyměnit žárovku/LED používanou pro osvětlení vaší sušičky, obraťte se na autorizovaný servis.
- Lampa(y) používané v tomto zařízení nejsou vhodné pro osvětlení místností v domácnosti. Zamýšlený účel tohoto svítidla je pomoci uživateli umístit prádlo v sušičce komfortním způsobem. Lampy používané v tomto zařízení musí odolávat extrémním fyzikálních podmínkám, jako jsou vibrace a teploty nad 50°C.

4 Příprava

4.1 Prádlo vhodné pro sušení v sušičce

Vždy dodržujte pokyny uvedené na štítcích oděvu. Sušte pouze prádlo, které má štítek potvrzující, že je vhodná pro sušení v sušičce.

4.2 Prádlo nevhodné pro sušení v sušičce



Položky uvedené s tímto symbolem nesušte v sušičce.



POZNÁMKA

- Vlněné, hedvábné oděvy, jemné a hodnotné látky, vzduchotěsné kusy a tylové závěsy nejsou vhodné pro strojní sušení.

4.3 Příprava prádla pro sušení

- Prádlo po praní může být vzájemně zamotané. Oddělte jednotlivé položky prádla před jejich vložením do sušičky.
- Sušte oblečení s kovovými doplňky, jako jsou zipy, naruby.
- Zatáhněte zipy, zapněte háčky, spony a knoflíkové rady.

4.4 Co udělat pro úsporu energie

- Při praní žmýkejte prádlo nejvyšší možnou rychlostí. To znamená, že doba sušení se zkrátí a spotřeba energie se sníží.
- Roztříděte prádlo v závislosti na jeho typu a tloušťky. Sušte stejný typ prádla společně. Například tenké utěrky a ubrusy uschnou spíše než husté ručníky.
- Postupujte podle pokynů pro výběr programu v uživatelské příručce.
- Neotevírejte vkládací dvířka sušičky během sušení, pokud to není nutné. V případě potřeby opatrně otevřete vkládací dvířka a nenechte je otevřené po dlouhou dobu.
- Nepřidávejte mokré prádlo, když je sušička v provozu
- U modelů s kondenzátorem: kondenzátor vyčistěte jednou za měsíc nebo každých

30 operací.

- Filtr pravidelně vyčistěte, když je na něm viditelný vzduch, nebo když se rozsvítí symbol, pokud je k dispozici varovný symbol pro čištění zásuvky filtru.
- U modelů s odvodušňovačem: postupujte podle pokynů pro připojení spalin a čištění kouřovodu.
- Během procesu sušení vzduchu větrat prostor, kde je instalována sušička.

4.5 Správné množství naložení

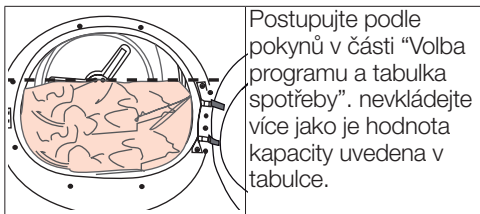

Následující hodnoty jsou uvedeny jako příklady.

Prádlo	Přibližná hmotnost (g)*	Prádlo	Přibližná hmotnost (g)*
Bavlněné ložní povlečení (dvojitě)	1500	Halenky	150
Bavlněné ložní povlečení (jednoduché)	1000	Bavlněné košile	300
Prostěradla (dvojitě)	500	Košile	200
Prostěradla (jednoduché)	350	Bavlněné šaty	500
Velké ubrusy	700	Šaty	350
Malé ubrusy	250	Džíny	700
Čajové ubrusy	100	Kapesníky (10 ks)	100
Osušky	700	Trička	125
Ručníky na ruce	350		

*Hmotnost suchého prádla před praním.

5 Spuštění produktu

5.1 Ovládací panel

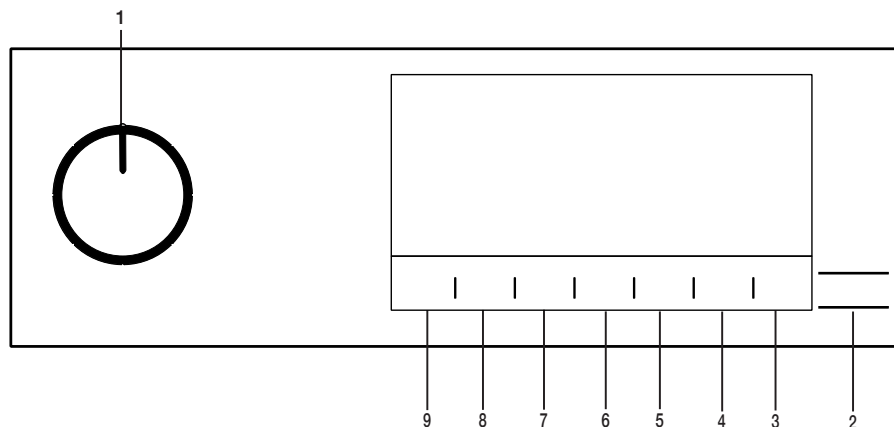

1. Tlačítko Zap / Vyp / Volba programu.
2. Tlačítko Start - Pohotovostní režim
3. Tlačítko osvětlení bubnu
4. Tlačítko výběru času ukončení.

5. Tlačítko výběru časového programu.
6. Tlačítko výběru nízké teploty,
7. Tlačítko výběru zvukové výstrahy a dětské pojistky.
8. Tlačítko výběru prevence proti zmačkání.
9. Tlačítko pro výběr úrovně suchosti.

5.2 Symboly

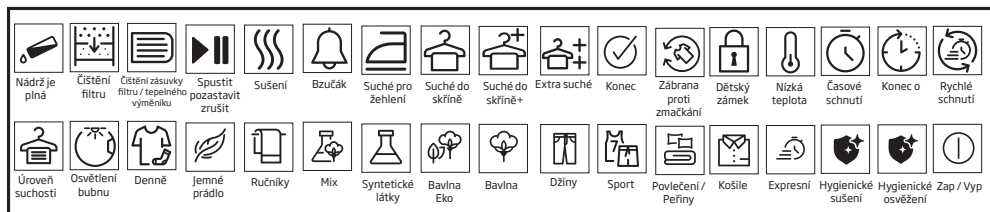

5.3 Příprava sušičky prádla

- Připojte sušičku prádla k zásuvce.
- Otevřete plnicí dvířka.
- Prádlo vložte do sušičky bez rozptýlení.
- Stiskněte a zavřete nakládací dvířka.



- Pomocí tlačítka On / Off / Volba programu vyberte tlačítka program, který chcete zapnout.



POZNÁMKA!

- Volba programu pomocí tlačítka Zap / Vyp / Program neznamená, že program byl spuštěn. Pro spuštění programu stiskněte tlačítko Start / Pohotovostní režim.

5.4 Tabulka výběru programu a spotřeby

CZ				
Programy	Popis programu	Zátěž (kg)	Rychlost otáček v pračce (ot./min)	Doba sušení (minuty)
Bavlna	S tímto programem můžete sušit bavlněné textilie odolné vůči teplu. Je třeba vybrat nastavení sušení vhodné pro danou tloušťku prádla, které má být sušeno, a požadovanou úroveň suchosti.	7	1000	204
Bavlna Eko	Jednovrstvé běžné bavlněné textilie se suší co nejúspěšněji.	7	1000	179
Syntetika	S tímto programem můžete sušit všechny syntetické textilie. Je třeba vybrat nastavení sušení vhodné pro požadovanou úroveň suchosti.	3,5	800	70
Smišené (Mix)	Použití pro společné sušení bezbarvého syntetického a bavlněného prádla. Tímto programem můžete vysušit oblečení pro sport a fitness.	4	1000	125
Ručníky	Na sušení ručníků, jako jsou kuchyňské utěrky, osušky a ručníky.	5	1000	175
Jemné	Můžete sušit své jemné prádlo nebo prádlo, pro které se doporučuje ruční praní (hedvábné halenky, jemnou spodní prádlo, atd.) při nízkých teplotách.	1,5	1200	50
Denně	S tímto programem můžete sušit jak bavlněné, tak i syntetické prádlo. Tímto programem můžete vysušit oblečení pro sport a fitness.	4	1000	125
Časové programy	Můžete si vybrat 10. minutový až 160. minutový časový program pro dosažení požadované konečné hladiny sušení při nízké teplotě. V rámci tohoto programu bude bubnová sušička v provozu nezávisle na stupni vysušení prádla.	-	-	-
Džíny	S tímto programem můžete sušit džínové kalhoty, sukně, košile nebo kabáty.	4	1200	140
Outdoor / Sport (Goretex)	Používejte k sušení oblečení ze syntetických látek, bavlny nebo smíšených textilií nebo vodu nepropustných výrobků, jako jsou funkční bundy, pláštěnky, atd. Před sušením je otočte naruby.	2	1000	135
Peří	V sušičce můžete sušit oblečení, jako jsou kabáty a bundy s peřím a vlákny opatřeny štítkem, že jsou vhodné pro sušení v sušičce. Sušte prosím otočené naruby.	-	800	165
Košile	Košile suší jemněji, méně je pomačká a tím usnadňuje žehlení.	1,5	1200	48

Express	Použijte tento program pro přípravu 2 košil připravených na žehlení.	0,5	1200	30
Hygienické sušení	Je to program, kterým můžete osušit vyprané výrobky které chcete dodat s mimořádnou hygienou (dětské oblečení, spodní prádlo, ručníky atd.). Poskytuje vysokou hygienu textilií působením tepla.	5	800	200
Hygienické osvěžení	Tento program můžete použít na vaše suché oblečení a prádlo, které chcete hygienicky zabezpečit bez praní. Poskytuje vysokou hygienu pro vaše suché textilie působením tepla.	1.5	-	120
Hodnoty spotřeby energie				
Programy	Zátěž (kg)	Rychlost otáček v pračce (ot./min)	Přibližné množství zbyvajících vlhkosti	Hodnota spotřeby energie v kWh
Bavlna Eko*	7	1000	60%	1.75
Suchá bavlna k žehlení	7	1000	60%	1.2
Suchá syntetika k uložení	3,5	800	40%	0.65
	“Program Bavlna Eko” používaný při plném a částečném zatížení je standardní sušicí program, pro který příslušející informace na etiketě a informačním listu uvádějí, že tento program je vhodný pro sušení obvyklého vlhkého bavlněného prádla a jedná se o nejúčinnější program pro bavlnu z hlediska spotřeby energie .			

* : Energetický štítek pro standardní program (EN 61121: 2012) Hodnoty v tabulce jsou určeny podle EN 61121: 2012. Hodnoty spotřeby se mohou lišit od hodnot v grafu v závislosti na typu prádla, způsobu ždímání, okolních podmínek a změnách v napětí.



Allergy UK je ochranná známka British Allergy Foundation. Pečeť schválení byla vytvořena s cílem usměrnit lidi požadující radu o tom, že produkt významně snižuje množství alergenů v prostředí, ve kterém se nacházejí alergici nebo produkt omezuje / snižuje / eliminuje alergeny. Účelem je poskytnout důkaz, že výrobky byly vědecky testovány nebo analyzovány pro získání měřitelných výsledků.

5.5 Pomocné funkce

Úroveň suchosti

Tlačítko **Úrovně suchosti** se používá pro nastavení požadované úrovně suchosti. Doba trvání programu se může měnit v závislosti na volbě.



POZNÁMKA!

- Tuto funkci můžete aktivovat pouze před zahájením programu.

Prevence vrásek

Funkci prevence proti zmačkání můžete zapnout nebo vypnout stisknutím tlačítka výběru prevence proti zmačkání. Pokud nevyjmete prádlo okamžitě po dokončení programu, můžete použít funkci prevence pomačkání, která zabrání pomačkání prádla.

Zvukové varování

Na konci programu vysílá sušič výstražné pípnutí. Pokud nechcete slyšet zvukové varování, stiskněte tlačítko "Zvukové varování". Když stisknete zvukové výstražné tlačítko, kontrolka zhasne a po dokončení programu nezazní zvuk.



POZNÁMKA!

- Tuto funkci lze zvolit před spuštěním programu nebo i po jeho spuštění.

Nízká teplota

Tuto funkci můžete aktivovat pouze před zahájením programu. Tuto funkci lze aktivovat, pokud chcete prádlo sušit při nižší teplotě. Trvání programu bude po aktivaci déle.

Čas ukončení

Použitím funkce **Koncový čas** můžete oddálit konec programu po dobu až 24 hodin.

1. Otevřete plnicí dvířka a položte prádlo.
2. Vyberte sušicí program.
3. Stiskněte tlačítko výběru konce času a nastavte požadovaný čas zpoždění. Rozsvítí se LED **Koncového času**. (Při stisknutí a podržení tlačítka **Konečného času** pokračuje non-stop).
4. Stiskněte tlačítko **Start / Pohotovostní režim**. Spustí se odpočítávání **Koncového času**. Znak ":" uprostřed zobrazovaného časového zpoždění bude blikat.



POZNÁMKA!

- V průběhu **Konečného času** můžete přidat nebo odebrat prádlo. Zobrazený čas je celková doba sušení a **koncový čas**. Po ukončení odpočítávání LED **Koncového času** zhasne, spustí se sušení a rozsvítí se LED sušení.

Změna **Koncového času**

Chcete-li změnit dobu **Koncového času** během odpočítávání:

Otočte tlačítko **Zapnutí / Vypnutí / Volba programu** a zrušte program. Vyberte požadovaný program a opakujte volbu **Koncového času**.

Zrušení funkce **Koncového času**

Chcete-li zrušit odpočítávání **Koncového času** a okamžitě spustit program:

Otočte tlačítko **Zapnutí / Vypnutí / Volba programu** a zrušte program. Vyberte požadovaný program a stiskněte tlačítko "**Start / Pohotovostní režim**".

Osvětlení **bubnu**

Stisknutím tohoto tlačítka můžete zapnout nebo vypnout osvětlení **bubny**. Po stisknutí tlačítka se rozsvítí světlo a po určitém čase zhasne.

5.6 Výstražná **světla**



POZNÁMKA!

- Výstražná **světla** se mohou lišit v závislosti na modelu sušičky.

Čištění filtru

Pokud je program dokončen, rozsvítí se kontrolka čištění filtru.

Nádrž na vodu

Pokud se nádržka na vodu zaplní v průběhu spuštěného programu, začne blikat výstražný kontrolka a spotřebič přejde do pohotovostního režimu. V takovém případě vyprázdněte zásobník na vodu a spusťte program stisknutím tlačítka Start / Pohotovostní režim. Kontrolka zhasne a program se znovu spustí.

Čištění zásuvky filtru / výměníku tepla

V pravidelných intervalech bude blikat výstražný symbol pro připomenutí že je třeba vyčistit zásuvku filtru.

5.7 Spusťte program

Pro spuštění programu stiskněte tlačítka Start / Pohotovostní režim.

Kontrolky Start / Pohotovostní režim a kontrolky Sušení se rozsvítí, což znamená, že program byl spuštěn

5.8 Dětský zámek

Sušička je vybavena dětskou pojistkou, která zabránuje přerušení programu stisknutím tlačítek během provozu. Když je aktivován Dětský zámek, všechna tlačítka na panelu s výjimkou ovládacího prvku **Zapnuto / Vypnuto / Výběr programu** jsou deaktivovány.

Chcete-li aktivovat dětskou pojistku, stiskněte na 3 sekundy tlačítka zvukového upozornění. Aby bylo možné spustit nový program po aktuálním programu a možnost zasahovat do aktuálního programu, je nutné dětskou pojistku deaktivovat. Chcete-li deaktivovat dětskou pojistku, stiskněte stejná tlačítka po dobu 3 sekund.



POZNÁMKA!

- Pokud je aktivována dětská pojistka, rozsvítí se kontrolka dětského zámku na displeji.

Pokud je dětská pojistka aktivní: Při provozu nebo pohotovostním stavu sušičky se symboly ovládacího panelu po změně polohy ovládacího knoflíku nemění.



POZNÁMKA!

- Když je sušička v provozu a je aktivována dětská pojistka, po otočení přepínače programů se ozve dvojitě pípnutí. Pokud je dětská pojistka zrušena, aniž jste otočili volič programů zpět do původní polohy, program se ukončí, nakolik se tlačítka voliče programů otočila.

5.9 Změna programu po jeho spuštění

Po spuštění sušičky můžete změnit program, který jste vybrali pro sušení prádla v jiném programu.

- Například otočením tlačítka Zapnout / Vypnout / Volba programu vyberete program Extra suché, pro volbu programu Extra suché, namísto programu Suché pro žehlení.
- Pro spuštění programu stiskněte tlačítka Start / Pohotovostní režim.

Přidávání a odebrání prádla během pohotovostního režimu

Přidání / odstranění prádla po spuštění sušičkyho programu:

- Stisknutím tlačítka Start / Pohotovostní režim přepnete sušičku do pohotovostního režimu. Proces sušení se zastaví.
- Když je spotřebič v pohotovostním režimu, otevřete vkladací dvířka a po odstranění nebo přidání prádla zavřete dveře.
- Pro spuštění programu stiskněte tlačítka Start / Pohotovostní režim.



POZNÁMKA!

- Přidání prádla po spuštění operace sušení může způsobit, že sušená prádlo uvnitř sušičky se promísí s mokrou prádlem a po ukončení operace zůstane prádlo vlhká.
- Přidání nebo vyjmutí prádla během sušení můžete opakovat tolikrát, kolikrát budete chtít. Ale tento proces bude trvale přerušovat proces sušení a způsobí prodloužení trvání programu a zvýšení spotřeby energie. Z toho důvodu se doporučuje přidat prádlo před zahájením programu.
- Pokud je nový program zvolen otáčením tlačítka voliče programu, když je sušička v pohotovostním režimu, běžící program se ukončí.

5.11 Konec programu

Po ukončení programu se na kontrolce sledování programu rozsvítí LED kontrolky pro Konec / Zabránění pomačkání a opatření pro vyčištění filtru vláken. Plnicí dvířka lze otevřít a zařízení je připraveno k další činnosti. Chcete-li sušičku vypnout, přepněte přepínač zapnuto / vypnuto / Výběru programu do polohy ZAPNUTO / VYPNUTO.



POZNÁMKA!

- Pokud je aktivní režim prevence pomačkání a prádlo po dokončení programu není odstraněno, po 2 hodinách je aktivována funkce, která zabráňuje záhybům, takže prádlo uvnitř stroje není rozdrcené. Program prádelny se otáčí v 10minutových intervalech, aby se zabránilo tomu, že bude prasknuto.

5.12 Vonné funkce

Pokud je vaše sušička vybavena funkcí vůní, pro používání této funkce si přečtěte příručku ProScena.



VAROVÁNÍ!

- Nedotýkejte se vnitřního povrchu bubnu při přidávání nebo vyjímání prádla, dokud probíhá program. Povrch bubnu je horký.

5.10 Zrušte program

Pro zrušení programu a ukončení sušení z jakéhokoli důvodu po spuštění sušičky otočte knoflíkem On / Off / Volba programu pro zrušení programu.



VAROVÁNÍ!

- Pokud zrušíte program během provozu sušičky, uvnitř spotřebiče může být vysoká teplota, na ochlazení spusťte program Obnovit.

6 Údržba a čištění

6.1 Vnitřní povrch plnicích dvířek

Vlasy a vlákna, které jsou odděleny od prádla během procesu sušení, jsou shromažďována filtrem na vlákna.



POZNÁMKA

- Vlákna se tvoří během nošení a praní oděvů.
- Otvor filtru na vlákna můžete vyčistit vysavačem.

- Očistěte oba filtry pod tekoucí vodou v opačném směru akumulace vláken nebo pomocí měkkého kartáče. Před umístěním zpět filtr vysušte.

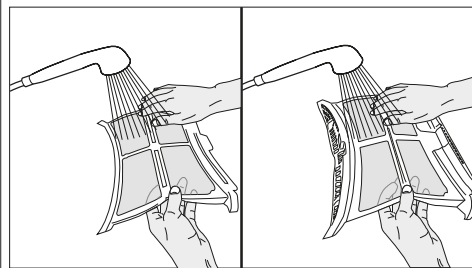

UPOZORNĚNÍ!

- Po každém cyklu sušení vyčistěte filtr na vlákna a vnitřní povrch plnicích dvířek.

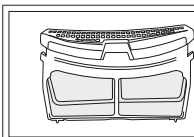

- Vložte filtry na vlákna na sebe a umístěte je zpátky na místo.

Pro vyčištění filtru na vlákna:

- Otevřete plnicí dvířka.
- Podržte první díl (vnitřní filtr) dvoudílného filtru na vlákna a demontujte jej směrem nahoru.
- Pomocí měkkého hadříku sesbírejte vlasy, vlákna a bavlněné kuličky.
- Demontujte druhý díl (vnější filtr) směrem nahoru.

- Vyčistěte vnitřní část plnicích dvířek a jejich těsnění měkkým navlhčeným hadříkem.

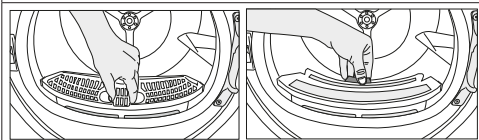
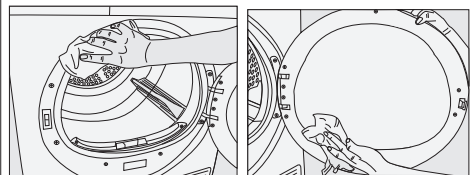

POZNÁMKA

- Zajistěte, aby vlasy, vlákna a bavlněné kuličky nespadly do otvoru pro instalaci filtru.

6.2 Čištění snímače

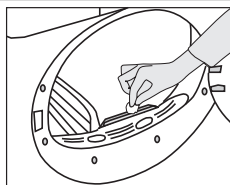

V sušičce se nachází čidlo vlhkosti pro zjištění, zda je prádlo suché nebo ne.
Čištění snímačů:

- Otevřete oba filtry na vlákna (vnitřní a vnější filtr) a pomocí vlhké ruky nebo vysavače či hadříku odstraňte vlasy, vlákna, bavlněné kuličky.

- Otevřete plnicí dveře sušičky.
- Nechte spotřebič vychladnout, dokud je ještě horký v důsledku procesu sušení.
- Otřete kovové povrchy senzoru měkkým hadříkem, navlhčeným do octa a osušte je.

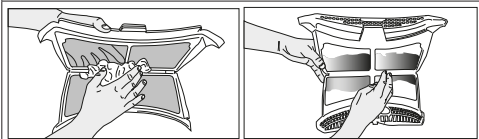



POZNÁMKA

- Kovové povrchy senzorů vyčistěte 4 krát ročně.
- Při čištění kovových povrchů senzorů nepoužívejte kovové nástroje.

- Pokud jsou v nálevce vodní nádržky akumulované chuchvalce, vyčistěte ji pod tekoucí vodou.
- Umístěte nádržku na vodu zpět.



POZNÁMKA

- V případě použití přímého vypouštění vody jako jedné z možností, není třeba vyprázdnit nádržku na vodu.



UPOZORNĚNÍ!

- K čištění nikdy nepoužívejte rozpouštědla, čisticí prostředky nebo podobné látky z důvodu nebezpečí požáru a výbuchu!

6.3 Vypouštění zásobníku na vodu

Během procesu sušení se vlhkost z prádla odstraní a vznikající voda se shromáždí v zásobníku na vodu. Zásobník na vodu vyprázdněte po každém použití.



UPOZORNĚNÍ!

- Kondenzovaná voda není pitná!
- Nikdy nevytahujte nádržku na vodu, když je program spuštěn!

Pokud zapomenete vypustit nádržku na vodu, přístroj se v průběhu následujících cyklech, když se nádrž na vodu naplní, během sušení zastaví a začne blikat výstražný symbol Vodní nádrž. V tomto případě vyprázdněte nádržku na vodu a stiskněte tlačítko Start / Pauza k obnovení cyklu sušení.

Vyprázdnění nádržky na vodu:

1. Opatrně vyberte nádrž na vodu ze zásuvky nebo nádrže.

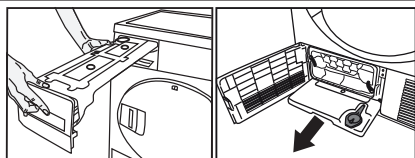

2. Vyprázdněte nádržku na vodu.

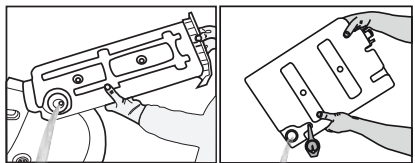

6.4 Cleaning the evaporator

Vlasy a vlákna, která filtr na vlákna nezachytil, se dostanou k žebřům výparníku za záklopku a nahromadí se tam. Pokud bliká symbol výparníku  nebo jednou za 6 měsíců, výparník vyčistěte.

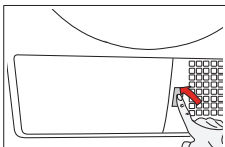

- Stisknutím otevřete záklopku.

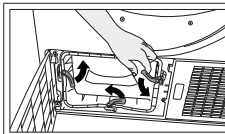

- Chcete-li otevřít dvířka směřování vzduchu, posuňte uvolňovací západku.

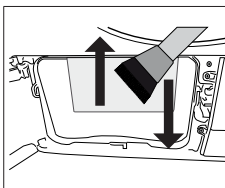

- Pomocí vlhkého hadříku/ vysavače nebo kartáče vyčistěte pohybem nahoru a dolů vlákna na výparníku.

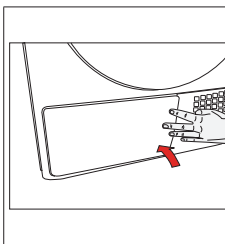

- Po ukončení procesu čištění vložte dvířka směřování vzduchu na místo, posuňte západky tak, aby je zavřely a záklopku zavřete.



UPOZORNĚNÍ!

- Čištění můžete provést ručně za předpokladu, že budete mít ochranné rukavice. Neprovádějte čištění holými rukama. Lamely výparníku mohou vaše ruce poškodit.
- Čištění zleva doprava může lamely výparníku poškodit. To může vést k problémům se sušením.

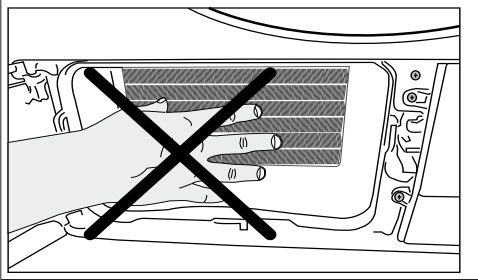

7 Řešení problémů

Sušení trvá příliš dlouho.
Póry filtru na vlákna (vnitřního a vnějšího filtru) mohou být ucpaný. >>> Opláchněte filtr na vlákna teplou vodou a osušte. Přední strana výparníku může být ucpaná. >>> Vyčistěte přední stranu výparníku. Větrání mřížek před zařízením může být zaneseno. >>> Odstraňte všechny předměty, které blokují vzduch, před ventilačními mřížkami. Větrání je nedostatečné, protože oblast, ve které je zařízení nainstalováno, je příliš malá. >>> Otevřete dveře nebo okna, abyste předešli vysokým teplotám v místnosti. Na snímači vlhkosti se může hromadit vrstva vody. >>> Vyčistěte snímač vlhkosti. Mohlo by dojít k nadměrnému množství prádla. >>> Sušičku příliš nepřetěžujte. Prádlo nebylo znečištěné. >>> Zvolte vyšší rychlost odstředění na pračce.
Oblečení zůstává po sušení mokré.
Možná to byl program, který není vhodný pro spodní prádlo.>>> Zkontrolujte štítky oděvu a vyberte program vhodný pro typ oděvu nebo přidání časových programů. Póry filtru na vlákna (vnitřního a vnějšího filtru) mohou být ucpaný. >>> Opláchněte filtry teplou vodou a osušte. Přední strana výparníku může být ucpaná. >>> Vyčistěte přední stranu výparníku. Mohlo by dojít k nadměrnému množství prádla. >>> Sušičku příliš nepřetěžujte. Prádlo nebylo znečištěné. >>> Zvolte vyšší rychlost odstředění na pračce.
Sušička se nezapne a program nelze spustit. Po konfiguraci sušička nefunguje.
Možná je síťová zástrčka odpojena. >>> Ujistěte se, že je kabel připojen. Je možné otevřít plnicí dvířka. >>> Ujistěte se, že jsou plnicí dvířka řádně zavřena. Nebyl vybrán žádný program nebo jste stiskli tlačítko Start/Pauza/Zrušit. >>> Zkontrolujte, zda je program nastaven a zda není v režimu Pauza. Dětská pojistka je aktivována. >>> Vypněte dětskou pojistku.
Program skončil předčasně bez jakéhokoli důvodu.
Plnicí dvířka mohou být zcela uzavřena. >>> Ujistěte se, že jsou plnicí dvířka řádně zavřena. Mohlo dojít k výpadku napájení. >>> Pro spuštění programu stiskněte tlačítko Start/Pauza/Zrušit. Nádř na vodu může být plná. >>> Vyprázdněte nádrž na vodu.
Oděvy byly zkroutené, zatvrdlé nebo poškozené.
Možná, že program nebyl vhodný pro typ prádla. >>> Zkontrolujte štítky oděvu a vyberte program vhodný pro typ oděvu.
Z plnicích dvířek uniká voda.
Vlákna se nahromadily na vnitřním povrchu plnicích dvířek a na těsnící ploše plnicích dvířek. Vyčistěte vnitřní povrch plnicích dvířek a těsnící plochu plnicích dvířek.
Plnicí dvířka se samy otevrou.
Plnicí dvířka mohou být zcela uzavřena. >>> Stiskněte plnicí dvířka, dokud neuslyšíte zvuk uzavření.

Výstražný symbol nádrže na vodu svítí/bliká.
Nádř na vodu může být plná. >>> Vyprázdněte nádrž na vodu. Odtoková hadice nefunguje. >>> Pokud je produkt přímo připojen k odtoku, zkontrolujte vypouštěcí hadici.
Osvětlení v sušičce nesvítí. (V případě modelů s osvětlením)
Sušička není možná zapnuta pomocí tlačítka zapnuto/vypnuto. >>> Zkontrolujte, zda je sušička zapnutá. Lampa je porouchaná. >>> Obratě se na autorizovaný servis pro výměnu lampy.
Symbol proti zmačkání svítí.
Režim proti zmačkání může být aktivován k zabránění, aby se prádlo v sušičce zmačkalo. >>> Sušičku vypněte a vyjměte prádlo.
Symbol filtru na vlákna svítí.
Filtr na vlákna (vnitřní a vnější filtr) může být ucpan. >>> Opláchněte filtry teplou vodou a osušte. Na pórech filtru na vlákna se může vytvořit vrstva, které vede k ucpaní. >>> Opláchněte filtry teplou vodou a osušte. Není vložen filtr na vlákna. >>> Vložte vnitřní a vnější filtry na místo.
Zařízení vydává akustické varování
Není vložen filtr na vlákna. >>> Vložte vnitřní a vnější filtry na místo.
Výstražný symbol výparníku bliká.
Přední strana výparníku může být ucpaná vlákny. >>> Vyčistěte přední stranu výparníku. Není vložen filtr na vlákna. >>> Vložte vnitřní a vnější filtry na místo.
Osvětlení uvnitř sušičky je zapnuté. (V případě modelů s osvětlením)
Pokud je sušička připojena k elektrické zásuvce, je stisknutou tlačítko zapnuto/vypnuto a jsou otevřena dvířka, osvětlení se zapne. >>> Odpojte sušičku ze zásuvky nebo dejte tlačítko zapnuto/vypnuto do polohy vypnuto.



UPOZORNĚNÍ!

- Pokud problém přetrvává i po provedení pokynů v této části, obraťte se na svého prodejce nebo na autorizovaný servis. Nikdy se nepokoušejte opravit výrobek sami.



POZNÁMKA

- V případě, že narazíte na problém v jakékoli části vašeho spotřebiče, můžete požádat o jeho výměnu kontaktováním autorizovaného servisu s číslem modelu spotřebiče.
- Používání spotřebiče s neoriginální součástí může vést k poruše spotřebiče.
- Výrobce a distributor nejsou zodpovědní za funkční poruchy způsobené používáním neoriginálních částí.

PRODUKTOVÝ LIST

V souladu s nařízením v přenesené pravomoci Komise (EU) č .: 392/2012

Název nebo ochranná známka dodavatele		BEKO
Název modelu		DF7439SX 7188301420
Jmenovitá kapacita (kg)		7.0
Typ sušičky	S odvodem vzduchu	-
	Kondenzátor	•
Třída energetické účinnosti ⁽¹⁾		A++
Roční spotřeba energie (kWh) ⁽²⁾		212,0
Typ řízení	Automatické	•
	Neautomatické	-
Spotřeba energie standardního programu pro bavlnu při plném zatížení (kWh)		1,75
Spotřeba energie standardního programu pro bavlnu při částečném zatížení (kWh)		0,96
Příkon ve vypnutém stavu pro standardní bavlnové program při plném zatížení, P ₀ (W)		0,50
Příkon při ponechání v zapnutém stavu u standardního bavlnové program při plném zatížení, P _L (W)		1,00
Doba trvání režimu ponechání v zapnutém stavu (min)		30
Standardní program pro bavlnu ⁽³⁾		•
Programová doba standardního programu pro bavlnu při plném zatížení, T _{suché} (min)		179
Průměrná účinnost kondenzace standardního programu pro bavlnu při částečném zatížení, T _{suché1/2} (min)		107
Vážený čas programu "standardního programu pro bavlnu při plném a částečném zatížení (T _v)		138
Třída účinnosti kondenzace ⁽⁴⁾		B
Průměrná účinnost kondenzace standardního programu pro bavlnu při plném zatížení, C _{suché}		81%
Průměrná účinnost kondenzace standardního programu pro bavlnu při částečném zatížení, C _{suché1/2}		81%
Vážená účinnost kondenzace standardního programu pro bavlnu při plném zatížení a částečném zatížení, C _t		81%
Hladina akustického výkonu pro standardní program pro bavlnu při plném zatížení ⁽⁵⁾		65
Zabudovaný		-

• : Ano - : Ne

(1) Stupnice od A+++ (nejvyšší účinnost) do D (nejnižší účinnost)

(2) Spotřeba energie na základě 160 sušičích cyklů ve standardním programu pro bavlnu při plném a poloviční náplně a spotřeba nízko-energetických režimů. Skutečná spotřeba energie na cyklus bude záviset na tom, jak je zařízení používáno.

(3) "Program skříňového suchá bavlna" používaný při plném a částečném zatížení je standardní sušič program, pro který příslušející informace na etiketě a informačním listu uvádějí, že tento program je vhodný pro sušení obvyklého vlhkého bavlněného prádla a jedná se o neúčinnější program pro bavlnu z hlediska spotřeby energie.

(4) Stupnice od G (nízká účinnost) do A (nejvyšší účinnost)

(5) Vážené průměrné hodnoty —L_{WA} vyjádřena v dB(A) na 1 pW

Najpre pročitajte ovo uputstva za upotrebu!

Poštovani kupče,
Zahvaljujemo vam što birate proizvod Beko. Nadamo se da će vam naš proizvod koji je proizveden u skladu sa najvišim kvalitetom i najboljom tehnologijom dati najbolje rezultate. Savetujemo Vam da prvo pažljivo pročitate ova uputstva i celokupnu ostalu prateću dokumentaciju pre upotrebe proizvoda i da ih sačuvate za ubuduće. Ako date proizvod nekome, dajte im i priručnik za upotrebu. Obratite pažnju na sve detalje i upozorenja navedena u korisničkom priručniku i poštujujte uputstva tamo data. Koristite ovo korisničko uputstvo za model naznačen za korici.



- Pročitajte uputstva.

Objašnjenje simbola

U ovom priručniku za korisnike korišće se sledeći simboli:



OPASNOST!

- Upozorenje zbog strujnog udara.



OPASNOST!

- Upozorenje za opasnost od požara.



UPOZORENJE

- Upozorenje za situacije opasne po život i materijalna dobra.



UPOZORENJE

- Upozorenje za vruće površine.



UPOZORENJE

- Upozorenje na opasnost od opekotina.



NAPOMENA

- Važne informacije ili korisni saveti o upotrebi.



Materijali za pakovanje ovog proizvoda proizvedeni su od materijala koji se mogu reciklirati u skladu sa nacionalnim propisima o zaštiti životne sredine.

Nemojte da odlažete ambalažni otpad sa kućnim otpadom ili drugim vrstama otpada, odložite ga u predodređene sabirne centre koje su odredili lokalni nadležni organi.



Ovaj proizvod je proizveden korišćenjem najnovije tehnologije u ekološki prihvatljivim uslovima.

1 Važna uputstva vezana za bezbednost i životnu sredinu



NAPOMENA

- Ovaj deo sadrži bezbednosna uputstva koja će vam pomoći da se zaštitite od opasnosti od telesnih povreda ili materijalnih šteta. Nepoštovanje ovih uputstava dovešće do gubitka garancije.

1.1 Opšta bezbednost



UPOZORENJE

Ovaj uređaj ne smeju da koriste deca mlađa od 8 godina, kao ni osobe sa ograničenim fizičkim ili mentalnim sposobnostima, niti osobe koje nemaju dovoljno znanja ili iskustva u korišćenju ovog uređaja, osim ako su pod nadzorom osobe koja je odgovorna za njihovu bezbednost i ako su od nje dobile uputstva o pravilnom korišćenju ovog proizvoda. Deca ne smeju da se igraju uređajem. Deca ne smeju da čiste ili održavaju aparat bez odgovarajućeg nadzora.

- Podesive nožice ne treba uklanjati. Prostor između mašine za sušenje veša i poda ne treba smanjivati materijalima kao što su tepisi, drvo i traka. To može da prouzrokuje probleme sa mašnom za sušenje veša.



UPOZORENJE

Instalaciju i popravku uvek treba da obavlja ovlašćeni serviser. Proizvođač neće biti odgovoran za štete koje mogu nastati usled radova koje su obavila neovlašćena lica.

- Nikada nemojte da perete mašinu za sušenje veša prskanjem ili prosipanjem vode! Postoji opasnost od električnog udara!

Za proizvode sa funkcijom pare:



UPOZORENJE

- Koristite samo destilovanu vodu ili vodu koja se kondenzovala u rezervoaru za vodu mašine u programima sa parom. Nemojte da koristite vodu iz glavnog vodovoda ili aditive. Kada koristite kondenzovanu vodu u rezervoaru za vodu treba da se filtrira i očisti od vlakana.
- Nemojte da otvarate vrata kada su pokrenuti programi sa parom. Može doći do izbacivanja vruće vode.
- Pre stavljanja veša u program sa parom, potrebno je ukloniti mrlje sa njega.
- Smete da stavljate samo veš koji nema mrlje i nije zaprljan, već prožet neprijatnim mirisima u program sa parom (uklanjanje neprijatnih mirisa).
- Nemojte da koristite bilo koje komplete za suvo čišćenje ili dodatne materijale u programu sa parom ili bilo kom drugom programu.

1.1.1 Električna bezbednost



OPASNOST!

- **Treba poštovati uputstva za električnu bezbednost tokom priključivanja na električnu mrežu.**
- **Uređaj ne sme da se napaja preko spoljnog prekidača, kao što je tajmer, ili da se priključi na strujno kolo koje se redovno isključuje i uključuje po potrebi.**
- Priključite mašinu za sušenje veša na uzemljenu utičnicu zaštićenu osiguračem sa vrednošću naznačenom na etiketi. Obezbedite da uzemljenje obavi kvalifikovani električar. Naša kompanija se ne smatra odgovornom za oštećenja koja proističu iz korišćenja mašine za sušenje veša bez uzemljenja u skladu sa lokalnim propisima.
- Napon i dozvoljena zaštita osigurača su navedeni na pločici sa podacima.
- Napon naveden na etiketi mora da bude jednak naponu vaše električne mreže.
- Isključite mašinu za sušenje veša kad se ne koristi.
- Isključite kabl za napajanje mašine za sušenje veša iz strujne utičnice tokom instalacije, održavanja, čišćenja i popravke.
- Nemojte da dodirujete utikač mokrim rukama! Nikad nemojte da isključujete mašinu iz struje tako da je povlačite za kabl, uvek hvatajte i vucite utikač.



OPASNOST!

- Da bi se smanjio rizik od električnog udara, ne koristite produžne kablove, razvodnike ili adaptere za povezivanje mašine za sušenje na elektro mrežu.
- Utikač kabla za napajanje mora da bude lako dostupan nakon ugradnje.
- **Oštećeni kabl za napajanje treba zameniti obaveštavanjem ovlašćenog servisera.**
- **Ako je mašina za sušenje neispravna, ne sme se koristiti osim ako je ne popravlja ovlašćeni serviser! Postoji opasnost od električnog udara!**

1.1.2 Bezbednost proizvoda



UPOZORENJE!

- Obezbedite da dovod vazduha na mašini za sušenje bude otvoren i dobro provetren.
- Proizvod sadrži rashladno sredstvo R290.
- R290 je ekološko, ali zapaljivo rashladno sredstvo.
- Proizvod udaljite od potencijalnih izvora toplote koji mogu da izazovu paljenje.



OPASNOST!

- Prekomerno zagrevanje odeće unutar mašine za sušenje može da nastane ako otkazete program ili u slučaju nestanka struje dok je mašina za sušenje pokrenuta, a ta koncentracija toplote može da izazove samosagorevanje i požar, tako da uvek aktivirajte program ventilacije da ohladite ili brzo uklonite sav veš iz mašine za sušenje da biste ga okačili i da bi se uklonila toplota.



OPASNOST!

Tačke koje treba razmotriti zbog opasnosti od požara:

Dolenavedeni veš ili odeća se ne smeju sušiti u mašini za sušenje zbog opasnosti od požara.

- Neoprani veš
- Predmeti zaprljani uljem, acetonom, alkoholom, lož uljem, kerozinom, sredstvima za uklanjanje mrlja, terpentinom, parafinom, sredstvima za uklanjanje parafina, benzinom, voskom ili sredstvima za uklanjanje voska moraju da se operu u toploj vodi sa mnogo deterdženta pre sušenja u mašini za sušenje.
- Iz tog razloga, naročito odeća koja sadrži gorenavedene mrlje se mora isprati veoma dobro, da biste to učinili koristite odgovarajući deterdžent i izaberite visoku temperaturu pranja.

Dolenavedeni veš ili odeća se ne smeju sušiti u mašini za sušenje veša zbog opasnosti od požara:



OPASNOST!

- Odeća ili jastuci punjeni penastom gumom (lateks pena), kape za tuširanje, vodootporni tekstil, materijali obloženi gumom i jastuci punjeni penastom gumom.
- Odeća koja je čišćena industrijskih hemikalijama.
- Predmeti kao što su upaljač, šibice, novčići, metalni delovi, igla itd. mogu oštetiti bubanj ili mogu dovesti do problema u funkcionisanju. Stoga proverite sav veš koji stavljate u mašinu.
- Nikada nemojte da zaustavljate mašinu za sušenje veša pre nego što se program završi. Ako to morate da učinite, izvadite sav veš brzo i postavite ga tako da otpusti toplotu. Odeća koja se pere neadekvatno može se spontano zapaliti ili se može zapaliti čak i nakon završetka sušenja.
- Morate da obezbedite dovoljnu ventilaciju kako biste sprečili da se gasovi koji izlaze iz uređaja koji rade sa raznim vrstama goriva, kao i otvoreni plamen, sakupljaju u prostoriji zbog efekta povratne vatre.



UPOZORENJE

- Donji veš koji sadrži metalna ojačanja ne treba sušiti u mašini za sušenje veša. Mašina za sušenje veša se može oštetiti ako se metalna ojačanja otkace ili polome u toku sušenja.



NAPOMENA

- Koristite omekšivače i slične proizvode u skladu sa uputstvima njihovih proizvođača.
- Pre ili posle svakog punjenja uvek očistite filter za dlačice. Nikad ne koristite aparat za sušenje bez filtera za dlačice.



UPOZORENJE

- Nikada nemojte sami da pokušavate da popravite mašinu za sušenje veša. Nemojte da vršite nikakve popravke ili procedure zamene rezervnih delova kod ovog proizvoda čak i ako znate ili ste u mogućnosti da to radite, osim ako to nije jasno predloženo u uputstvima za upotrebu ili štampanom servisnom uputstvu. Inače ćete dovesti u opasnost svoj život i živote drugih.
- Ne smeju da postoje vrata koja se zaključavanju, klizaju ili poseduju šarke tako da blokiraju otvaranje vrata za ubacivanje veša na mestu gde treba postaviti mašinu za sušenje veša.
- Postavite mašinu za sušenje veša na mestima pogodnim za upotrebu u domaćinstvu. (Kupatilo, zatvorena terasa, garaža itd.)
- Postarajte se da kućni ljubimci ne uđu u mašinu za sušenje veša. Proverite unutrašnjost mašine za sušenje veša pre korišćenja.
- Nemojte da se naslanjate na vrata mašine za sušenje veša dok su otvorena, jer mogu pasti.



UPOZORENJE

- Otpaci od prediva se ne smeju akumulirati oko mašine za sušenje.
- Mašinu za sušenje veša ne treba koristiti ako se za čišćenje koriste industrijske hemikalije.
- Omekšivači za veš ili slični proizvodi treba da se koriste kako je naznačeno u uputstvima na omekšivačima za veš.
- Izduvni vazduh ne sme da se izbacuje kroz dimnjak koji se koristi za izduvnu paru iz uređaja koji sagorevaju gas ili druga goriva.

1.2 Montaža na mašini za pranje veša

- Treba da se koristi montažni element između dve mašine kada se mašina za sušenje veša montira na mašinu za pranje veša. Uređaj za pričvršćivanje treba da postavi ovlašćeni serviser.
- Ako ukupna težina mašine za pranje veša i mašine za sušenje veša kada su postavljene jedna na drugu, sa punim opterećenjem, je oko 180 kilograma. Proizvode postavite na čvrst pod koji može da izdrži ovo opterećenje!



UPOZORENJE

- Mašina za pranje veša se ne može postaviti na mašinu za sušenje veša. Obratite pažnju na gornja obaveštenja tokom instalacije vaše mašine za pranje veša.

Tabela za instalaciju za mašinu za pranje i mašinu za sušenje veša

Dubina mašine za sušenje veša	Dubina mašine za pranje veša			
	62 cm	60 cm	54 cm	< 50 cm
54 cm	Može da se instalira			Ne može da se instalira
60 cm	Može da se instalira		Ne može da se instalira	

1.3 Namenjena upotreba

- Mašina za sušenje veša je dizajnirana za upotrebu u domaćinstvu. Nije prikladna za komercijalnu upotrebu i ne sme se koristiti izvan svoje namene.
- Ovu mašinu za sušenje veša koristite samo za sušenje veša koji je označen za to.
- Proizvođač ne prihvata odgovornost koja proističe iz nepravilne upotrebe ili prenosa.
- Vek rada mašine za sušenje veša koju ste kupili je 10 godina. Tokom ovog perioda, originalni rezervni delovi će biti dostupni za pravilno rukovanje mašinom za sušenje veša.

1.4 Bezbednost dece

- Materijali pakovanja su opasni za decu. Pakovanja držite dalje od dece.
- Električni proizvodi su opasni za decu. Držite decu dalje od ovog proizvoda dok radi. Nemojte da im dajete da diraju mašinu za sušenje veša. Koristite zaključavanje zbog dece da biste sprečili da deca diraju mašinu za sušenje veša.

 NAPOMENA
Zaključavanje zbog dece se nalazi na kontrolnoj tabli. (Pogledajte Zaključavanje zbog dece)

- Vrata za ubacivanje veša treba da budu zatvorena čak i kada mašina nije u upotrebi.

1.5 Usaglašenost sa WEEE direktivom i odlaganje otpada



Ovaj proizvod je usaglašen sa WEEE direktivom Evropske Unije (2012/19/EU). Ovaj proizvod sadrži simbol klasifikacije za električni i elektronski otpad (WEEE).

Ovaj proizvod je napravljen od delova visokog kvaliteta i materijala za višekratnu upotrebu i pogodni su za reciklažu. Nemojte odlagati proizvod u otpad sa običnim kućnim otpadom i drugim otpadima na kraju veka trajanja. Odložite ga u centar za sakupljanje i reciklažu električnog i elektronskog otpada. Konsultujte se sa svojim lokalnim vlastima da biste saznali o ovim centrima za sakupljanje otpada.



OPASNOST!

- R290 je zapaljivo rashladno sredstvo. Zbog toga pazite da se sistem i cevi ne oštete tokom rada i rukovanja.
- Proizvod udaljite od potencijalnih izvora toplote koji mogu da izazovu paljenje u slučaju oštećenja.
- Ne odlažite proizvod tako što ćete ga spaljivati.

1.6 Usaglašenost sa RoHS direktivom:

Proizvod koji ste kupili u saglasnosti je sa RoHS direktivom Evropske Unije (2011/65/EU). On ne sadrži štetne i zabranjene materijale navedene u direktivi.

1.7 Informacije o pakovanju

Materijali za pakovanje ovog proizvoda proizvedeni su od materijala koji se mogu reciklirati u skladu sa nacionalnim propisima o zaštiti životne sredine. Materijale za pakovanje ne odlagati zajedno sa kućnim ili drugim otpadom. Odnosite ih na mesta za prikupljanje ambalažnog materijala određena od strane lokalne vlasti.

1.8 Tehničke specifikacije

SB

Visina (min. / maks.)	84,6 cm / 86,6 cm*
Širina	59,7 cm
Dubina	52,9 cm
Kapacitet (maks.)	7 kg**
Neto težina (± %10)	40 kg
Napon	Pogledajte tipsku pločicu***
Označeni ulaz snage	
Šifra modela	

* Min. visina: Visina dok su podesive nožice zatvorene.

Maks. visina: Visina dok su podesive nožice maksimalno otvorene.

** Težina veša za sušenje pre pranja.

*** Tipska pločica se nalazi iza vrata za punjenje.



NAPOMENA

- Tehničke specifikacije mašine za sušenje veša su podložne izmenama bez prethodnog obaveštenja u cilju poboljšanja kvaliteta proizvoda.
- Slike u ovom priručniku su shematske i možda ne odgovaraju u potpunosti ovom proizvodu.
- Vrednosti navedene na oznakama mašine za sušenje veša ili na štampanim materijalima koji su dostavljeni s proizvodom su vrednosti dobijene u laboratoriju prema odgovarajućim standardima. Zavisno od uslova rada i okoline mašine za sušenje veša, vrednosti mogu biti različite.

2 Vaša mašina za sušenje

2.1 Pregled

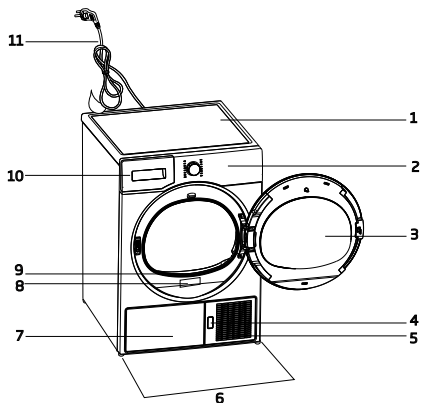

1. Gornji panel
2. Kontrolni panel
3. Vrata za punjenje
4. Dugme za otvaranje ploče u podnožju mašine
5. Ventilacione rešetke
6. Podesive nožice
7. Kod modela gde je rezervoar smešten ispod rezervoar za vodu je unutar donje ploče
8. Tipska pločica
9. Filter za dlačice
10. Fioka rezervoara za vodu (kod modela gde je rezervoar postavljen iznad)
11. Kabl za napajanje

2.2 Sadržaj paketa

	1. Crevo za odvod vode *		5. Korisničko uputstvo za korpu za sušenje*
	2. Rezervni sunder za fioku za filter*		6. Posuda za punjenje vode*
	3. Priručnik za korisnika		7. Čista voda*
	4. Korpa za sušenje*		8. grupa mirisnih kapsula*

*Može se isporučiti sa vašom mašinom u zavisnosti od modela.

3 Postavljanje

Pre pozivanja najbližeg ovlašćenog servisa za instalaciju mašine za sušenje, proverite da li su električne instalacije i crevo za odvod vode odgovarajući tako što ćete pogledati korisničko uputstvo. Ako nisu odgovarajući, kontaktirajte sa kvalifikovanim električarom i tehničarom koji će obaviti potrebne izmene.



NAPOMENA

- Priprema mesta postavljanja mašine za sušenje, kao i električne i kanalizacione instalacije spadaju u odgovornost kupca.



UPOZORENJE

- Pre instalacije vizuelno proverite da li na njemu postoje oštećenja. Ako je proizvod oštećen, nemojte da ga instalirate. Oštećeni proizvodi mogu da izazovu opasnost po vašu bezbednost.
- Neka mašina za sušenje veša miruje 12 sati pre uključivanja.

3.1 Odgovarajuća lokacija za instalaciju

Mašinu za sušenje veša instalirajte na stabilnu i ravnu površinu.

Mašina za sušenje veša je teška. Ne pomerajte je sami.

- Mašinu za sušenje veša koristite u dobro provetrenoj sredini bez prašine.
- Prostor između mašine za sušenje veša i površine ne treba smanjiti materijalima kao što su tepih, drvo i traka.
- Nemojte da prekrivate ventilacione rešetke mašine za sušenje veša.
- Ne smeju da postoje vrata koja se zaključavaju, klizaju ili poseduju šarke tako da blokiraju otvaranje vrata za ubacivanje veša na mestu gde treba postaviti mašinu za sušenje veša.
- Kada se mašina za sušenje veša instalira, treba da ostane na mestu na kome su instalirani priključci. Prilikom instalacije proizvoda se pobrinite da njegova zadnja strana ne bude u dodiru ni sa jednom površinom (slavina, utičnica itd.).

- Proizvod postavite najmanje 1 cm od ivica drugog nameštaja.
- Vaš proizvod može da radi na temperaturama između +5°C i +35°C. U slučaju da radni uslovi premašuju ovaj opseg, to će se negativno odraziti na rad ovog proizvoda, može se i oštetiti.
- Zadnja strana mašine za sušenje treba se postaviti nasuprot zidu.

 **OPASNOST!**

Nemojte da stavljate mašinu za sušenje veša na kabl za napajanje.

*** Zanemarite sledeće upozorenje ako sistem vašeg proizvoda ne sadrži R290**

 **OPASNOST!**

- Proizvod sadrži rashladno sredstvo R290.*
- R290 je ekološko, ali zapaljivo rashladno sredstvo.*
- Obezbedite da dovod vazduha na mašini za sušenje bude otvoren i dobro provetren.*
- Udaljite potencijalne izvore plamena od mašine za sušenje.*

3.2 Skidanje sigurnosne zaštite za transport

 **UPOZORENJE**



- Uklonite sigurnosnu zaštitu za transport pre prve upotrebe ovog proizvoda.
- Ako se smer otvaranja vaših vrata na uređaju može menjati, pogledajte uputstva za montiranje reverzibilnih vrata.

3.3 Spajanje na odvod

Možete direktno da pošaljete skupljenu vodu kroz dostavljeno crevo za odvod vode umesto da povremeno praznite vodu sakupljenu u rezervoaru za vodu.

Spajanje creva za odvod vode



1-2 Povucite crevo na zadnjoj strani mašine za sušenje rukom da biste ga odvojili na mestu na kojem je povezano. Nemojte da koristite nikakve alate za skidanje creva.

- 3** Priključite jedan kraj creva za odvod priloženog uz mašinu za sušenje na priključak sa kog ste uklonili crevo proizvoda u prethodnom koraku.
- 4** Drugi kraj creva spojite direktno na odvod za vodu ili ga stavite u lavabo.

 **NAPOMENA**

- Crevo za odvod vode treba da se priključi maksimalno na visinu od 80 cm.
- Pazite da se crevo za odvod vode ne gazi i da se ne savija između odvoda i mašine.
- Ako je sa vašim proizvodom dostavljeno pakovanje sa dodacima, pogledajte detaljan opis.

3.4 Podešavanje nožica

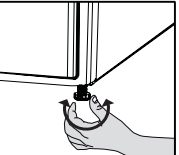

- Nožice okrećite na levo ili desno da biste podesili da mašina stoji u ravnoteži i čvrsto.

3.5 Transport mašine za sušenje veša

Ispustite svu vodu koja je preostala u mašini za sušenje veša.

Ako je uspostavljena direktna veza za odvod vode, uklonite priključke creva.



UPOZORENJE

- Preporučujemo da mašinu za sušenje veša prenosite u uspravnom položaju. Ako mašinu nije moguće nositi u uspravnom položaju, preporučujemo da je nosite nagnutu na desnu stranu gledano spreda.

3.6 Upozorenja o zvucima



NAPOMENA

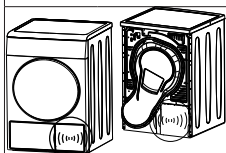

- Normalno je da se povremeno čuje škripanje tokom rada kompresora.

- Voda koja je prikupljena tokom rada pumpa se u rezervoar za vodu. Normalno je da se čuje šum pumpanja tokom ovog procesa.

3.7 Promena lampice za osvetljenje

U slučaju da se u vašoj mašini za sušenje veša koristi lampica za osvetljenje. Da bi promenili svetilju/LED koja se koristi za osvetljenje u vašoj mašini za sušenje, nazovite Ovlašćeni servis. Lampice koje se koriste u ovom uređaju nisu pogodne za osvetljenje soba kod kuće. Ova lampica je namenjena pomoći korisniku kod postavljanja veša u mašinu za sušenje na udoban način. Lampe koje su korišćene u ovom uređaju moraju biti u stanju da izdrže ekstremne fizičke uslove, kao što su vibracije i temperature iznad 50 °C

4 Priprema

4.1 Veš koji može da se suši u mašini za sušenje veša

Uvek se pridržavajte uputstava navedenim na etiketama odeće. Sušite samo veš na čijoj etiketi je navedeno da je pogodan za sušenje u mašini za sušenje veša.

4.2 Veš koji ne može da se suši u mašini za sušenje veša



Artikli sa ovim simbolom se ne smeju sušiti u mašini za sušenje veša.



NAPOMENA

- Osetljive tkanine, vuna, svila, delikatan i vredne tkanine, nepropusne tkanine i zavese od tila nisu pogodni za sušenje u mašini.

4.3 Priprema veša za sušenje

- Veš može međusobno da se zaplete posle pranja. Razdvojite veš pre nego što ga stavite u mašinu za sušenje.
- Sušite odeću sa metalnim delovima kao što su rasjferšlusi, okrenutu.
- Zatvorite rasjferšluse, kuke i šnale kao i dugmad.

4.4 Šta treba uraditi da se uštedi energija

- Kada perete veš, centrifugirajte ga najvećom mogućom brzinom. Stoga, vreme sušenja se skraćuje a potrošnja energije smanjuje.
- Sortirajte veš u zavisnosti od vrste i debljine. Sušite istu vrstu veša zajedno. Na primer, tanke kuhinjske krpe i peškiri se suše brže od debljih peškira za kupatilo.
- Pratite uputstva iz priručnika za korisnike u vezi sa izborom programa.
- Ne otvarajte vrata za punjenje mašine tokom sušenja osim ako je to neophodno. Ako morate da otvorite vrata za punjenje, pazite da ih ne ostavljate otvorena duže vreme.
- Nemojte da dodajete vlažan veš dok je mašina za sušenje u radu.

- Za modele sa kondenzatorom: čistite kondenzator jednom mesečno ili redovno nakon svakih 30 korišćenja.
- Povremeno čistite filter kada na njemu postoji vidljivo gomilanje vazduha ili kada se upali simbol, ukoliko na fioci sa filterom postoji simbol za upozorenje na čišćenje.
- Za modele sa dimnjakom: pridržavajte se uputstava za povezivanje dimnjaka i čistite ga.
- Tokom procesa sušenja dobro provetravajte prostoriju u kojoj se koristi vaša mašina za sušenje veša.

4.5 Odgovarajući kapacitet punjenja

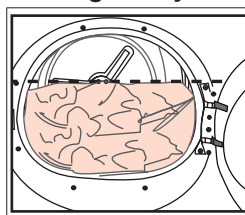

Pratite uputstva koja su navedena u „Tabeli programa i potrošnje”. Ne stavljajte više veša od vrednosti kapaciteta koje su navedene u tabeli.

Sledeće težine su navedene kao primeri.

Veš	Prosečne težine (gr)*	Veš	Prosečne težine (gr)*
Presvlake za jorgan (duple)	1500	Bluze	150
Presvlake za jorgan (obične)	1000	Pamučne košulje	300
Čaršavi (dupli)	500	košulje	250
Čaršavi (obični)	350	Pamučne haljine	500
Veliki stolnjaci	700	Haljine	350
Mali stolnjaci	250	Džins	700
Salvete	100	Maramice (10 komada)	100
Peškiri za kupanje	700	Majice	125
Peškiri za ruke	350		

* Težina veša za sušenje pre pranja.

5 Pokretanje proizvoda

5.1 Kontrolni panel

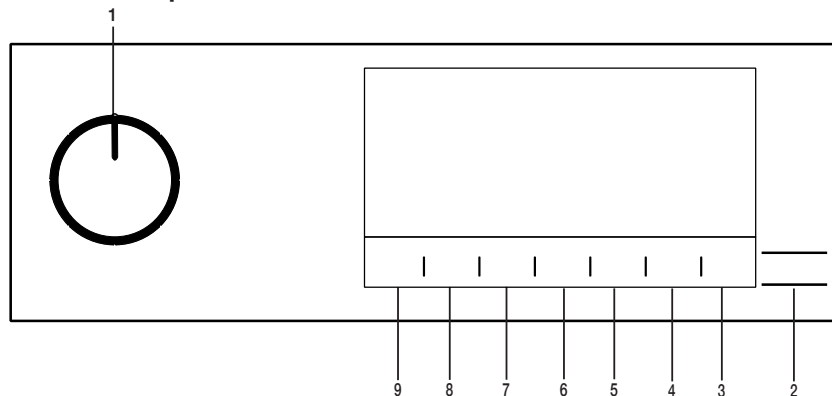

1. Dugme za uključivanje/isključivanje/biranje programa.
2. Dugme za pokretanje/pripravnost.
3. Dugme za osvetljenje bubnja.
4. Dugme za izbor vremena završetka programa.
5. Dugme za izbor vremena programa.
6. Dugme za izbor niske temperature.
7. Dugme za zvučno upozorenje i zaključavanje zbog dece.
8. Dugme za izbor sprečavanja gužvanja.
9. Dugme za izbor nivoa sušenja.

5.2 Simboli



5.3. Priprema mašine za sušenje

- Priključite mašinu za sušenje.
- Otvorite vrata za punjenje mašine.
- Stavite veš za sušenje u mašinu tako da se ne zaglavio.
- Gurnite i zatvorite vrata za punjenje mašine.



- Kada izaberete željeni program pomoću dugmeta za uključivanje/isključivanje/biranje programa, mašina će se uključiti.



NAPOMENA!

- Izbor programa pomoću dugmeta za uključivanje/isključivanje/biranje programa ne znači da je program počeo. Pritisnite dugme Pokretanje/pripravnost da biste pokrenuli program.

5.4 Izbor programa i tabela potrošnje

SB				
Programi	Opis programa	Kapacitet (kg)	Brzina centrifuge u mašini za pranje veša (o/ min)	Vreme sušenja (minut)
Pamuk	Na ovom ciklusu možete sušiti pamučne tkanine otporne na toplotu. Treba izabrati podešavanje sušenja koje odgovara debljini predmeta koji se suše i željenom nivou suvoće.	7	1000	204
Pamuk Eko	Jednoslojne ležerne pamučne tkanine suše se na najekonomičniji mogući način.	7	1000	179
Sintetika	Na ovom ciklusu možete sušiti sve vaše sintetičke tkanine. Treba izabrati podešavanje sušenja koja odgovara željenom nivou suvoće.	3,5	800	70
Pomesati	Ovaj program koristite za sušenje neobojenog sintetičkog i pamučnog veša zajedno. Ovim programom se može sušiti sportska odeća i odeća za fitness.	4	1000	125
Peškir	Sušenje peškira kao što su kuhinjski peškir, peškir za kupanje i peškir za ruke.	5	1000	175
Osetljivo	Možete sušiti osetljivo rublje ili rublje sa simbolom za ručno pranje (svilene bluze, tanak donji veš itd.) na niskoj temperaturi ovog programa.	1,5	1200	50
Dnevni	Možete da sušite i pamučni i sintetički veš na ovom programu. Ovim programom se može sušiti sportska odeća i odeća za fitness.	4	1000	125
Vremenski programi	Možete da birate između vremenskih programa od 10 do 160 minuta da biste postigli željeni nivo sušenja na niskoj temperaturi. Na ovom programu rad mašine za sušenje traje tokom postavljenog vremena, nezavisno od suvoće veša.	-	-	-
Džinsy	U ovom programu možete sušiti pantalone, suknje, košulje i jakne od teksasa.	4	1200	140
Odeća za spoljašnje uslove/sportska odeća (Goretex)	Koristite ga za sušenje odeće od sintetičkih, pamučnih ili mešanih tkanina ili vodonepropusnih proizvoda, kao što su funkcionalna jakna, kišni mantil itd. Pre sušenja, odeću okrenite naopako.	2	1000	135
Perje	Svoju odeću, kao što su kaputi, perjane i mikrofiber jakne možete sušiti ako na sebi imaju etiketu da se mogu sušiti u mašini za sušenje veša. Sušiti okrenuto naopako.	-	800	165
Košulja	On suši košulje na delikataniji način i uzrokuje manje gužvanja i lakše peglanje.	1,5	1200	48

Ekspresno	Koristiti ovaj program kako biste imali 2 stvari spremne za peglanje.	0,5	1200	30
Higijensko sušenje	To je program kojim možete isušiti oprane proizvode kojima želite da pružite dodatnu higijenu . Omogućava visok nivo higijene tkaninama pomoću toplotnog efekta.	5	800	200
Higijensko osvežavanje	Ovaj program možete koristiti za suhu odeću i veš kojem želite da omogućite higijenski tretman a da ih pritom ne perete. Omogućava visok nivo higijene suvim tkaninama pomoću toplotnog efekta.	1.5	-	120

Vrednosti potrošenje energije

Programi	Kapacitet (kg)	Brzina centrifuge u mašini za pranje veša (o/ min)	Približna količina preostale vlage	Potrošnja energije kWh
Pamuk Eko*	7	1000	60%	1.75
Pamuk Spremno za peglanje	7	1000	60%	1.2
Sintetika Spremno za nošenje	3,5	800	40%	0.65



„Program Pamuk Eko“, koji se koristi za puno i delimično punjenje, je standardni program za sušenje na koji se odnose informacije na etiketi i u dokumentaciji, i prikladan je za sušenje normalno vlažnog pamučnog veša, a predstavlja najefikasniji program u pogledu potrošnje energije za sušenje pamučnog veša.

* : Energetska nalepnica za standardni program (EN 61121:2012) Vrednosti u tabeli se utvrđuju u skladu sa standardom EN 61121:2012. Vrednosti potrošnje mogu da variraju od vrednosti u tabeli u zavisnosti od vrste veša, brzine ceđenja, uslova okoline i nivoa napona.



Allergy UK zaštitni je naziv Britanske fondacije za alergije. Pečat odobrenja je napravljen tako da ukazuje osobama koje traže savet da proizvod značajno smanjuje količinu alergena u okruženju u kome su prisutne osobe s alergijama ili da proizvod ograničava/smanjuje/eliminise alergene. Svrha je osiguravanje dokaza da su proizvodi naučno testirani ili pregledani da osiguraju merljive rezultate.

5.5 Pomoćne funkcije

Nivo sušenja

Dugme za nivo sušenja koristi se za podešavanje željenog nivoa sušenja. Trajanje programa se može promeniti u zavisnosti od izbora.



NAPOMENA!

- Ovu funkciju možete da aktivirate isključivo pre početka programa.

Sprečavanje gužvanja

Funkciju za sprečavanje gužvanja možete uključiti i isključiti pritiskom na dugme za izbor sprečavanja gužvanja. Ako ne izvadite veš odmah po završetku programa, možete koristiti funkciju za sprečavanje gužvanja da sprečite gužvanje veša.

Zvučno upozorenje

Mašina za sušenje pravi zvuk upozorenja kada se program završi. Pritisnite dugme „Zvučni signal upozorenja“ ako ne želite zvučno upozorenje. Kada pritisnete dugme za zvučno upozorenje, lampica se gasi i ne čuje se kada je program završen.



NAPOMENA!

- Možete da izaberete ovu funkciju pre ili nakon početka programa.

Na niskoj temperaturi

Ovu funkciju možete da aktivirate isključivo pre početka programa. Ovu funkciju možete aktivirati ako želite da sušite veš na nižoj temperaturi. Trajanje programa će biti duže nakon što se aktivira.

Vreme završetka

Možete da odložite vreme završetka programa do 24 časa pomoću funkcije Vreme završetka.

1. Otvorite vrata za punjenje i stavite veš.
2. Izaberite program sušenja.
3. Pritisnite dugme za izbor vremena završetka i podesite vreme odlaganja koje želite. LED lampica vremena završetka se uključuje. (Kada se dugme pritisne i drži, vreme završetka se produžava na non-stop).
4. Pritisnite dugme Pokretanje/pripravnost. Odbrojavanje za vreme završetka počinje. Znak „:“ na sredini prikazanog vremena odlaganja treperi.



NAPOMENA!

- U toku vremena završetka možete dodavati ili vaditi veš. Prikazano vreme je zbir normalnog vremena sušenja i vremena završetka. LED lampica vremena završetka će se isključiti na kraju odbrojavanja, sušenje počinje i LED lampica za sušenje će zasvetleti.

Promena vremena završetka

Ukoliko želite da promenite trajanje tokom odbrojavanja:

Aktivirajte dugme za uključivanje/isključivanje/ biranje programa i otkažite program. Izaberite željeni program i ponovite izbor vremena završetka.

Otkazivanje funkcije vremena završetka

Ako želite da otkažete odbrojavanje vremena završetka i odmah pokrenete program:

Aktivirajte dugme za uključivanje/isključivanje/ biranje programa i otkažite program. Izaberite željeni program i pritisnite dugme Pokretanje/pripravnost.

Osvetljenje bubnja

Osvetljenje bubnja možete uključiti i isključiti pritiskom na ovo dugme. Svetlo se uključuje kada je dugme pritisnuto i isključuje se nakon određenog vremena.

5.6 Indikatori upozorenja



NAPOMENA!

- Indikatori upozorenja mogu da variraju u zavisnosti od modela mašine za sušenje veša.

Čišćenje filtera

Kada se program završi, uključioće se indikator upozorenja za čišćenje filtera.

Rezervoar za vodu

Ako se rezervoar za vodu napuni dok je program u toku, indikator za upozorenje počinje da treperi i mašina ide u režim pripravnosti. U tom slučaju ispraznite vodu iz rezervoara i pokrenite program pritiskom na dugme Pokretanje/pripravnost. Indikator upozorenja se isključuje i program nastavlja sa radom.

Čišćenje fioke filtera/ izmenjivača toplote

Symbol upozorenja povremeno treperi da bi podsetio da se fioka filtera mora očistiti.

5.7 Pokretanje programa

Pritisnite dugme Pokretanje/pripravnost da biste pokrenuli program. Indikatori Pokretanje/pripravnost i Sušenje svetleće da naznače da je program počeo.

5.8 Zaključavanje zbog dece

Mašina ima zaključavanje zbog dece koje sprečava da tok programa bude prekinut kada se pritisnu dugmad u toku programa. Kada se aktivira zaključavanje zbog dece, sva dugmad na panelu se onemogućavaju osim dugmeta za uključivanje/isključivanje/biranje programa. Pritisnite dugme za zvučno upozorenje 3 sekunde da biste aktivirali zaključavanje zbog dece.

Zaključavanje zbog dece treba da se deaktivira da biste mogli da započnete novi program nakon što je tekući program završen ili da biste mogli da promenite program. Za deaktivaciju zaključavanja zbog dece, zadržite istu dugmad 3 sekunde.



NAPOMENA!

- Kad se aktivira zaključavanje zbog dece, na ekranu se uključuje indikator upozorenja na zaključavanja zbog dece.

Kada je zaključavanje zbog dece aktivno:

Kada mašina za sušenje veša radi ili je u stanju pripravnosti, simboli indikatora se neće promeniti uprkos promeni položaja dugmeta za izbor programa.



NAPOMENA!

- Kada mašina za sušenje veša radi a zaključavanje zbog dece je aktivno, zvučni signal će se oglasiti dva puta kada se okrene dugme za izbor programa. Ako se zaključavanje zbog dece otkaže bez vraćanja dugmeta za izbor programa u prvobitni položaj, program se prekida do momenta kada se okrene dugme za izbor programa.

5.9 Promena programa nakon što je počeo

Možete promeniti izabrani program za sušenje veša i izabrati drugi program nakon što je mašina za sušenje veša počela da radi

- Na primer, okrenite dugme uključivanje/isključivanje/biranje programa da biste izabrali program Extra sušenje da biste izabrali program Extra sušnje umesto Sušenje za peglanje.
- Pritisnite dugme Pokretanje/pripravnost da biste pokrenuli program.

Dodavanje i uklanjanje veša tokom pripravnosti
Ako želite da dodate ili uklonite veš nakon početka programa sušenja:

- Pritisnite dugme Pokretanje/pripravnost da prebacite mašinu za sušenje veša u režim pripravnosti. Operacija sušenja se zaustavlja.
- Otvorite vrata za punjenje mašine dok je u stanju pripravnosti i zatvorite vrata nakon dodavanja ili vađenja veša.
- Pritisnite dugme Pokretanje/pripravnost da biste pokrenuli program.



NAPOMENA!

- Dodavanje veša posle početka operacije sušenja može izazvati mešanje osušenog i mokrog veša unutar mašine za sušenje i veš može ostati vlažan nakon postupka.
- Dodavanje ili uklanjanje veša tokom sušenja možete ponoviti koliko god puta želite. Ali ta operacija neprekidno prekida operaciju sušenja, što produžava trajanje programa i povećava potrošnju energije. Dakle, preporučljivo je da dodate veš pre početka programa.
- Ako izaberete novi program okretanjem dugmeta za izbor programa dok je mašina za sušenje veša u režimu pripravnosti, trenutni program će se prekinuti.



UPOZORENJE!

- Ne dodirujte unutrašnju površinu bubnja prilikom dodavanja ili uklanjanja veša tokom tekućeg programa. Površina bubnja je vruća.

5.10 Otkazivanje programa

Ako želite da otkazete program i da prekinete operaciju sušenja iz bilo kog razloga nakon što mašina za sušenje veša počne sa radom, pritisnite dugme za Uključivanje/Isključivanje/biranje programa; program će biti prekinut.



UPOZORENJE!

- Unutrašnjost mašine za sušenje veša može biti veoma vruća kada otkazete program, stoga osvežite program da bi se ohladila.

5.11 Kraj programa

Kad se program završi, LED lampice za završetak/sprečavanje gužvanja i čišćenja filtera za vlakna upale se na indikator praćenja programa. Vrata za punjenje se mogu otvoriti i mašina za sušenje postaje spremna za drugu operaciju.

Okrenite dugme za uključivanje/isključivanje/ biranje programa u položaj Uključeno/Isključeno da biste isključili mašinu za sušenje veša.



NAPOMENA!

- Ako aktivirate sprečavanje gužvanja i ne uklonite veš nakon završetka programa, funkcija za sprečavanje gužvanja veša se aktivira na 2 sata radi sprečavanja gužvanja veša unutar mašine. Program okreće veš u intervalima od 10 minuta radi sprečavanja gužvanja veša.

5.12 Funkcija mirisa

Ako vaša mašina za sušenje ima funkciju mirisa, pročitajte priručnik za ProScent da biste je koristili.

6 Održavanje i čišćenje

6.1 Unutrašnje površine vrata za punjenje mašine

Đlake i vlakna koji se izdvajaju iz veša tokom procesa sušenja prikupljaju se u filteru vlakana.



NAPOMENA

- Vlakna se formiraju tokom nošenja i pranja odeće.
- Kućište filtera možete očistiti usisivačem.



UPOZORENJE!

- Nakon svakog ciklusa sušenja, očistite filter vlakna i unutrašnju površinu vrata za punjenje.

Za čišćenje filtera:

- Otvorite vrata za punjenje mašine.
- Držite prvi deo (unutrašnji filter) dvodelnog filtera za vlakna i uklonite ga tako što ćete ga povući nagore.
- Prikupite đlake, vlakna i pamučne loptice rukom ili mekom krpom.
- Uklonite drugi deo (spoljašnji filter) povlačenjem nagore.

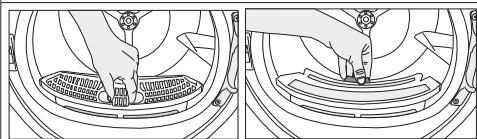

NAPOMENA

- Postarajte se da đlake, vlakna i pamučne loptice ne padnu u kućište gde se filteri instaliraju.
- Otvorite ova filtera za vlakna (unutrašnji i spoljašnji filter), uklonite đlake, vlakna i pamučne loptice vlažnom rukom ili usisivačem ili krpom.

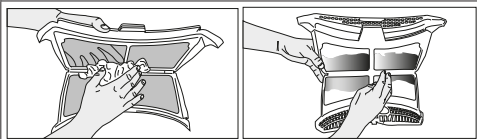

- Očistite oba filtera pod vodom koja teče u smeru suprotnom od nakupljanja vlakana ili korišćenjem meke četke. Osušite filter pre vraćanja.

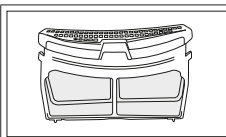
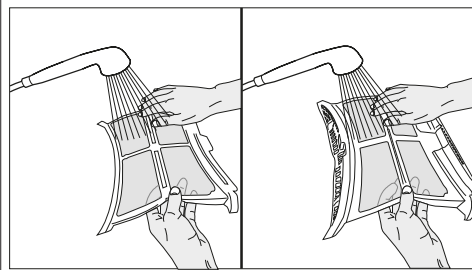

- Ubacite filtere za vlakna jedna na drugi i vratite ih na mesto.

- Očistite unutrašnjost vrata za punjenje i prskalicu mekom vlažnom krpom.

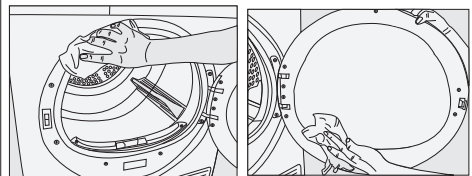

6.2 Čišćenje senzora

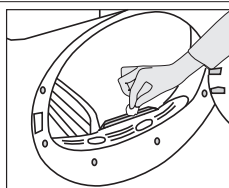

U mašini za sušenje veša se nalaze senzori vlažnosti koji otkrivaju da li je veš suv ili ne. Za čišćenje senzora:

- Otvorite vrata za punjenje mašine za sušenje veša.
- Ostavite mašinu da se ohladi ako je još uvek vruća zbog procesa sušenja.
- Obrišite metalne površine senzora mekom krpom navlaženu sirčetom i osušite ih.



NAPOMENA

- Čistite metalne površine senzora 4 puta godišnje.
- Nemojte da koristite alate kada čistite metalne površine senzora.



UPOZORENJE!

- Nikada ne koristite rastvarače, sredstva za čišćenje ili slične supstance za čišćenje zbog rizika od požara i eksplozije!

6.3 Pražnjenje rezervoara za vodu

Tokom procesa sušenja se uklonjena vlaga iz veša kondenzuje, a voda koja se stvara se akumulira u rezervoar za vodu. Ispraznite rezervoar za vodu nakon svakog ciklusa sušenja.



UPOZORENJE!

- Kondenzovana voda nije za piće!
- Nikada ne uklanjajte rezervoar za vodu dok je program u toku!

Ako zaboravite da ispraznite rezervoar za vodu, mašina će se tokom sledećih ciklusa sušenja zaustaviti ako se rezervoar za vodu napuni, a simbol upozorenja na rezervoar za vodu će početi da treperi. Ako je to slučaj, ispraznite rezervoar za vodu i pritisnite dugme Pokretanje/pauza da biste nastavili ciklus sušenja. Za pražnjenje rezervoara za vodu:

1. Pažljivo izvadite rezervoar za vodu iz fiokice ili posude.

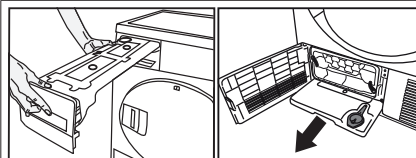

2. Izbacite vodu iz rezervoara.

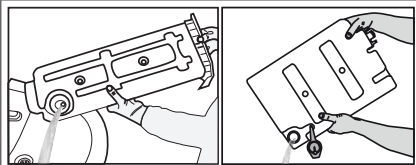

- Ako su se nakupile dlačice u levku rezervoara za vodu, očistite ga pod mlazom vode.
- Rezervoar za vodu vratite na mesto.



NAPOMENA

- Ako se kao opcija koristi direktno ispuštanje vode, nema potrebe za pražnjenjem rezervoara za vodu.

6.4 Čišćenje isparivača

Dlake i vlakna koje filter za vlakna ne uhvati dolaze do krilaca isparivača iza donje ploče i tamo se nakupljaju. Ako ikonica "☹️" isparivača treperi ili nakon svakih 6 meseci očistite isparivač.

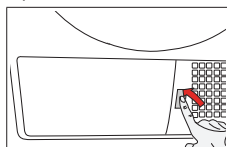

- Otvorite donju ploču tako što ćete je pritisnuti.

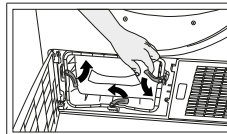

- Da biste otvorili vrata za prolazak vazduha, pomerite bravicu za oslobađanje.

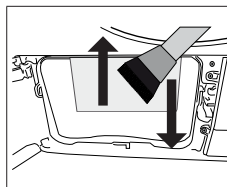

- Očistite vlakna na isparivaču korišćenjem vlažne krpe / usisivača i četke potezima nagore i nadole.

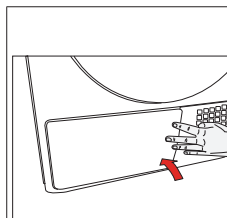

- Nakon što se proces čišćenja završi, stavite vrata za prolazak vazduha na mesto, pomerite bravice da ih zatvorite i zatvorite donju ploču.



UPOZORENJE!

- Možete čistiti rukom pod uslovom da nosite zaštitne rukavice. Ne pokušavajte da čistite golim rukama. Možete povrediti ruku na krilcima isparivača.
- Čišćenjem pokretima s leva nadesno možete oštetiti krilca isparivača. To može da dovede do problema u vezi sa isparavanjem.

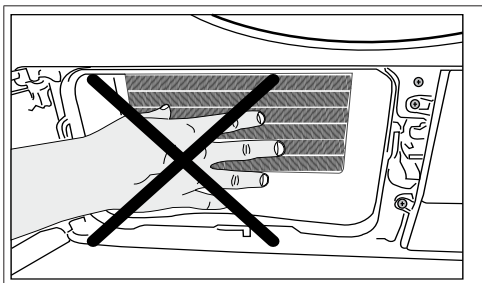

7 Rešavanje problema

Radnja sušenja predugo traje.
Pore filtera za vlakna (unutrašnji i spoljašnji filter) su možda začepljene. >>> Operite filtere za vlakna toplom vodom i osušite ih. Prednja strana isparivača je možda začepljena. >>> Očistite prednju stranu isparivača. Ventilacione rešetke na prednjoj strani mašine su možda zatvorene. >>> Uklonite sve predmete ispred ventilacionih rešetki koje blokiraju vazduh. Ventilacija može biti neodgovarajuća zbog toga što je prostor u kome je mašina postavljena premali. >>> Otvorite vrata i prozore da biste sprečili visoko povećanje temperature u prostoriji. Sloj kamenca se možda nakupio na senzoru vlažnosti. >>> Očistite senzor za vlažnost. Možda je ubačena prekomerna količina veša. >>> Nemojte prekomerno puniti mašinu za sušenje veša. Veš možda nije odgovarajuće isceden. >>> Obavite ceđenje na većoj brzini u mašini za pranje.
Odeća je vlažna nakon sušenja.
Možda je korišćen program koji nije prikladan za vrstu veša. >>> Proverite etikete za održavanje na odeći i izaberite program koji je pogodan za vrstu odeće ili koristite vremenske programe kao dodatak. Pore filtera za vlakna (unutrašnji i spoljašnji filter) su možda začepljene. >>> Operite filtere toplom vodom i osušite ih. Prednja strana isparivača je možda začepljena. >>> Očistite prednju stranu isparivača. Možda je ubačena prekomerna količina veša. >>> Nemojte prekomerno puniti mašinu za sušenje veša. Veš možda nije odgovarajuće isceden. >>> Obavite ceđenje na većoj brzini u mašini za pranje.
Mašina za sušenje se ne uključuje ili program ne može da se pokrene. Mašina za sušenje ne radi nakon što se konfigurise.
Utikač za napajanje je možda iskopčan. >>> Postarajte se da utikač za napajanje bude uključen. Možda su otvorena vrata za punjenje mašine. >>> Proverite da li su vrata za punjenje mašine pravilno zatvorena. Možda nije podešen program ili možda nije pritisnuto dugme za Početak / pauzu / otkazivanje. >>> Proverite da li je program podešen i da li se ne nalazi u položaju Pauza. Možda je aktivirana funkcija za zaključavanje zbog dece. >>> Isključite funkciju zaključavanja zbog dece.
Program je prekinut prevremeno bez razloga.
Vrata za ubacivanje veša su možda u potpunosti zatvorena. >>> Proverite da li su vrata za punjenje mašine pravilno zatvorena. Možda je nestala struja. >>> Pritisnite dugme za pokretanje/pauziranje/otkazivanje da biste pokrenuli program. Možda je rezervoar za vodu pun. >>> Ispraznite rezervoar za vodu.

Odeća se skupila, učvrstnula ili iskrvarila.
Možda je korišćen program koji nije pogodan za određenu vrstu veša. >>> Proverite nalepnice za održavanje na odeći i izaberite program koji je pogodan za odeću.
Voda kaplje iz vrata za punjenje.
Možda su se nakupila vlakna na unutrašnjim stranama vrata za punjenje i na površinama zaptivke vrata za punjenje. >>> Očistite unutrašnju površinu vrata za punjenje i površinu zaptivke vrata za punjenje.
Vrata za punjenje mašine se sama otvaraju.
Vrata za ubacivanje veša su možda u potpunosti zatvorena. >>> Gurnite vrata za punjenje sve dok se ne čuje zvuk zatvaranja.
Simbol upozorenja na rezervoar za vodu svetli/treperi.
Možda je rezervoar za vodu pun. >>> Ispraznite rezervoar za vodu. Crevo za odvod vode je možda presavijeno. >>> Ako je proizvod direktno povezan na odvod za vodu, proverite crevo za ispuštanje vode.
Osvetljenje u mašini za sušenje veša se ne uključuje. (kod modela sa svetlom)
Mašina za sušenje možda nije uključena korišćenjem dugmeta za uključivanje/isključivanje. >>> Proverite da li je mašina za sušenje uključena. Možda je svetlo pregorelo. >>> Obratite se ovlašćenom servisu da biste zamenili lampu.
Ikonica ciklusa protiv gužvanja svetli.
Režim ciklusa protiv gužvanja koji sprečava da se veš u mašini za sušenje pogužva je možda aktiviran. >>> Isključite mašinu za sušenje i izvadite veš.
Ikonica za čišćenje filtera za vlakna svetli.
Filter za vlakna (unutrašnji i spoljašnji filter) možda nije čist. >>> Operite filtere toplom vodom i osušite ih. Na porama filtera za vlakna može se formati sloj koji dovodi do začepljenja. >>> Operite filtere toplom vodom i osušite ih. Filteri za vlakna možda nisu ubačeni. >>> Ubacite unutrašnji i spoljašnji filter na svoja mesta.
Zvučno upozorenje se čuje iz mašine
Filteri za vlakna možda nisu ubačeni. >>> Ubacite unutrašnji i spoljašnji filter na svoja mesta.
Ikonica upozorenja za isparivač treperi.
Prednja strana isparivača je možda začepljena vlaknima. >>> Očistite prednju stranu isparivača. Filteri za vlakna možda nisu ubačeni. >>> Ubacite unutrašnji i spoljašnji filter na svoja mesta.
Osvetljenje u mašini za sušenje se uključuje. (kod modela sa svetlom)
Ako je mašina za sušenje priključena u strujnu utičnicu, ako se pritisne dugme za uključivanje/isključivanje i vrata se otvore, osvetljenje se uključuje. >>> Izvadite utikač mašine za sušenje i postavite dugme za uključivanje/isključivanje u isključeni položaj.



UPOZORENJE!

- Ako problem i dalje postoji nakon što ste slijedili upute u ovom poglavlju, obratite se prodavcu ili ovlaštenom servisu. Nikada nemojte sami da pokušavate da popravite proizvod.



NAPOMENA

- U slučaju da naiđete na problem kod bilo kog dela vašeg aparata, možete da zatražite zamenu tako što ćete se obratiti ovlašćenom servisu sa brojem modela aparata.
- Rukovanje aparatom kod koga se koriste neoriginalni delovi može dovesti do kvara aparata.
- Proizvođač i distributer nisu odgovorni za kvarove koji nastaju zbog korišćenja neoriginalnih delova.

TEHNIČKI LIST PROIZVODA

U skladu sa Uredbom koju je izdala komisija (EU) br.: 392/2012

Naziv dobavljača ili robna marka		BEKO
Naziv modela		DF7439SX 7188301420
Ocena kapaciteta (kg)		7.0
Tip mašine za sušenje veša	Izduvna	-
	Kondenzator	•
Klasa energetske efikasnosti ⁽¹⁾		A++
Godišnja potrošnja energije (kWh) ⁽²⁾		212,0
Vid kontrole	Automatski	•
	Neautomatski	-
Potrošnja energije kod standardnog programa za pamuk pri maksimalnom punjenju (kWh)		1,75
Potrošnja energije kod standardnog programa za pamuk pri delimičnom punjenju (kWh)		0,96
Potrošnja energije u režimu isključeno za standardni program za pamuk pri maksimalnom punjenju, P ₀ (W)		0,50
Potrošnja energije u režimu uključeno za standardni program za pamuk pri maksimalnom punjenju, P ₁ (W)		1,00
Trajanje režima uključeno (min)		30
Standardni program za pamuk ⁽³⁾		•
Vreme za standardni program za pamuk pri maksimalnom punjenju, T _{day} (min)		179
Vreme za standardni program za pamuk pri delimičnom punjenju, T _{day1/2} (min)		107
Procenjeno programsko vreme za standardni program za pamuk pri maksimalnom i delimičnom punjenju (T ₁)		138
Klasa efikasnosti kondenzacije ⁽⁴⁾		B
Prosečna efikasnost kondenzacije kod standardnog programa za pamuk pri delimičnom punjenju C _{day}		81%
Prosečna efikasnost kondenzacije kod standardnog programa za pamuk pri delimičnom punjenju, C _{day1/2}		81%
Procenjena efikasnost kondenzacije kod standardnog programa za pamuk pri maksimalnom i delimičnom punjenju, C ₁		81%
Nivo zvučne snage standardnog programa za pamuk pri maksimalnom punjenju ⁽⁵⁾		65
Ugrađeno		-

• : Da - : Ne

(1) Skala od A+++ (najefikasnije) do D (najmanje efikasno)

(2) Potrošnja energije na osnovu 160 okretaja sušenja za standardni program za pamuk pri maksimalnom i delimičnom punjenju i potrošnja u režimu smanjene potrošnje. Stvarna potrošnja energije po okretaju zavisiće od toga kako se aparat koristi.

(3) „Program za sušenje pamuka bez peglanja“ korišćen za maksimalno i delimično punjenje, standardni je program za sušenje na koji se odnose podaci na nalepnici i tehničkom listu, što znači da je ovaj program pogodan za sušenje normalno vlažnog pamučnog veša i najefikasniji je program za pamuk u pogledu potrošnje energije.

(4) Skala od G (najmanje efikasno) do A (najefikasnije)

(5) Procenjena prosečna vrednost —L_{WA} izražena u dB(A) u odnosu na 1 pW

Ovaj dokument je originalno proizveden i objavljen od strane proizvođača, brenda Beko, i preuzet je sa njihove zvanične stranice. S obzirom na ovu činjenicu, Tehnoteka ističe da ne preuzima odgovornost za tačnost, celovitost ili pouzdanost informacija, podataka, mišljenja, saveta ili izjava sadržanih u ovom dokumentu.

Napominjemo da Tehnoteka nema ovlašćenje da izvrši bilo kakve izmene ili dopune na ovom dokumentu, stoga nismo odgovorni za eventualne greške, propuste ili netačnosti koje se mogu naći unutar njega. Tehnoteka ne odgovara za štetu nanесenu korisnicima pri upotrebi netačnih podataka. Ukoliko imate dodatna pitanja o proizvodu, ljubazno vas molimo da kontaktirate direktno proizvođača kako biste dobili sve detaljne informacije.

Za najnovije informacije o ceni, dostupnim akcijama i tehničkim karakteristikama proizvoda koji se pominje u ovom dokumentu, molimo posetite našu stranicu klikom na sledeći link:

<https://tehnoteka.rs/p/beko-masina-za-susenje-vesa-df-7439-sx-akcija-cena/>