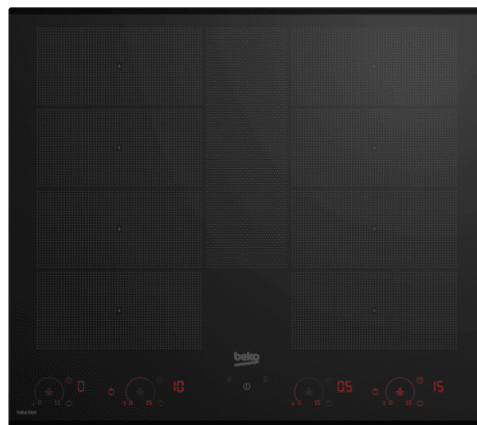

## Uputstvo za upotrebu

BEKO ugradna ploča HII 68811 NT

The Beko logo is displayed in a bold, blue, sans-serif font. Below the text, there is a thick blue horizontal line that tapers to the right, creating a dynamic, modern look.

Tehnoteka je online destinacija za upoređivanje cena i karakteristika bele tehnike, potrošačke elektronike i IT uređaja kod trgovinskih lanaca i internet prodavnica u Srbiji. Naša stranica vam omogućava da istražite najnovije informacije, detaljne karakteristike i konkurentne cene proizvoda.

Posetite nas i uživajte u ekskluzivnom iskustvu pametne kupovine klikom na link:

<https://tehnoteka.rs/p/beko-ugradna-ploca-hii-68811-nt-akcija-cena/>



**Плоча за вградување**

**Упатство за корисникот**

**Vgrajena kuhalna plošča**

**Navodila za uporabo**

**Ugradni plamenik**

**Korisnički priručnik**

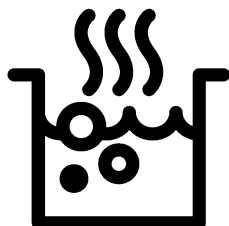

**HII 68811 NT**

**MK / SL / SB**

185.9282.51/R.AC/26.12.2019/4-4

7757187671

## Прочитајте го ова упатство прво!

Почитуван потрошувачу,

Ви благодариме што избравте производ на Веко. Се надеваме дека производот ќе ви служи најдобро за намената за која е произведен со висок квалитет и со врвна технологија. Затоа, внимателно прочитајте ги целото упатство за корисникот и сите други придружни документи пред да го користите производот и зачувајте го за идни осврти. Ако го давате производот на некој друг, дајте му го и упатството за употреба. Следете ги сите предупредувања и информации во ова упатство за корисникот.

Запомнете дека ова упатство може да е исто и за неколку други модели. Разликите меѓу моделите ќе бидат посочени во упатството.

### Објаснување на симболите

Следните симболи се употребени во ова упатство за употреба:

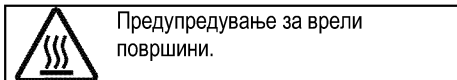
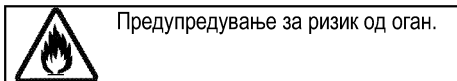
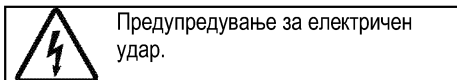
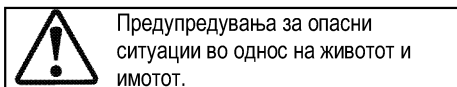
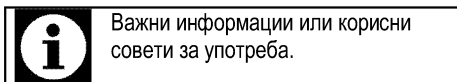

**Arçelik A.Ş.**  
Karaağaç caddesi No:2-6  
34445 Sütlüce/Istanbul/TURKEY  
Made in TURKEY

<b>1 Важни упатства и предупредувања за безбедноста и за животната средина</b>	<b>4</b>	<b>4 Подготовка</b>	<b>14</b>
Општа безбедност .....	4	Совети за штедење енергија.....	14
Електрична безбедност.....	4	Првична употреба .....	14
Безбедност на производот.....	5	Прво чистење на производот .....	14
Наменета употреба.....	7	<b>5 Како Се Користи Плочата</b>	<b>15</b>
Безбедност за децата .....	7	Општи информации за готвењето.....	15
Фрлање на стариот производ .....	8	Употреба на плочата .....	16
Фрлање на материјалот за пакување .....	8	Контролен панел .....	17
<b>2 Општи информации</b>	<b>9</b>	<b>6 Одржување и грижа</b>	<b>25</b>
Преглед .....	9	Општи информации.....	25
Технички спецификации.....	9	Чистење на плочата .....	25
<b>3 Инсталација</b>	<b>10</b>	<b>7 Решавање проблеми</b>	<b>26</b>
Пред поставување .....	10		
Поставување и поврзување .....	10		
Фрлање на стариот производ .....	13		

## **1 Важни упатства и предупредувања за безбедноста и за животната средина**

Ова поглавје содржи безбедносни упатства што ќе ви помогнат да се заштитите од ризик за лична повреда или оштетување на имотот. Непочитувањето на овие упатства ја поништува гаранцијата.

### **Општа безбедност**

- Овој уред може да го користат деца што имаат барем 8 години и лица со намалена физичка, чувствителна или ментална способност или со недостаток на искуство или познавања само ако не се под надзор или ако им се дадат упатства за употреба на апаратот за да може да го користат на безбеден начин и само ако ги разбрале сите опасности.  
Децата не смее да си играат со апаратот. Чистењето и одржувањето не смеат да го прават деца без надзор.
- Уредот не е наменет да го користат лица (вклучително и деца) со намалена физичка, сензорна или ментална способност или со недостаток на искуство или познавања, освен ако не се под надзор или ако им се дадат упатства.

Децата под надзор не смее да си играат со уредот.

- Доколку производот се дава на некој друг за лична употреба или за повторна употреба (на старо), тој се дава заедно со прирачникот за користење, ознаките на производот и другите релевантни документи и делови.
- Поставувањето и поправката мора да ги изведе овластен сервисер. Производителот нема да се смета за одговорен за оштетувања што се појавиле заради постапки што ги извеле неовластени лица и истото може да ја поништи гаранцијата. Внимателно прочитајте го упатството пред поставување.
- Не вклучувајте го производот ако е расипан или има видливо оштетување.
- Проверете дали регулаторите за функциите на производот се исклучени по секоја употреба.

### **Електрична безбедност**

- Ако производот има дефект, не треба да се вклучува освен ако не бил поправен во Овластен сервис. Постои ризик од струен удар!

- Поврзете го производот само за штекер/линија со заземјување со напон и заштита како што е наведено во „Технички спецификации“. Инсталацијата за заземјувањето треба да ја направи квалификуван електричар ако го користите производот со или без трансформатор. Нашата компанија нема да биде одговорна за какви било проблеми што ќе се случат заради тоа што производот не бил заземјен во согласност со локалните регулативи.
- Никогаш не мијте го производот со истурање или прскање вода по него! Постои ризик од струен удар!
- Производот мора да се исклучи од струја за време на поставување, одржување, чистење или поправка.
- Ако кабелот за напојување на производот е оштетен, мора да биде заменет од страна на производителот, овластениот сервисер или слично квалификувано лице за да се избегне опасност од секаков вид.
- Производот мора да се постави на начин којшто ќе овозможува комплетно

исклучување со струја. Разделникот мора да постави кај главниот приклучок или како прекинувач вграден во фиксната електрична инсталација во согласност со регулативите за градба.

- Секоја работа на електричната опрема и на системите смее да ја изведува само овластено и квалификувано лице.
- Во случај на оштетување, исклучете ја рерната и исклучете ја од довод на ел. напојување. За да го направите ова, исклучете ги осигурувачите дома.
- Проверете дали номиналната вредност на осигурувачот е компатибилна со производот.

Безбедност на производот

- **ПРЕДУПРЕДУВАЊЕ:** Уредот и достапните делови стануваат врели во текот на употребата. Треба да внимавате децата да не ги допираат врелите елементи. Децата помали од 8 години треба да се држат настрана освен ако не сте под надзор.
- Не користете го производот кога резонирањето или координацијата се попречени од употреба на алкохол и/или лекаства.

- Внимавајте кога користите алкохолни пијалаци во јадењата. Алкохолот испарува на високи температури и може да предизвика оган бидејќи ќе се запали кога ќе дојде во контакт со врели површини.
- Проверете дали има запаливи материјали близу до производот бидејќи страните стануваат врели при употреба.
- Оставете ги сите отвори за вентилација слободни и без препреки.
- Не користете чистачи на пареа за да го исчистите апаратот бидејќи тие може да предизвикаат електричен удар.
- ПРЕДУПРЕДУВАЊЕ: Готвење на плотна со маст или масло и без надзор може да биде опасно и да предизвика пожар. НИКОГАШ не обидувајте се да го изгаснете огнот со вода, туку исклучете го апаратот и потоа покријте го пламенот, на пр. со капак или противпожарно ќебе.
- ВНИМАНИЕ: Процесот на готвење треба да се надгледува. Краткорочниот процес на готвење треба да се надгледува постојано.
- ПРЕДУПРЕДУВАЊЕ: Опасност од пожар: Не ставајте предмети на површините за готвење.
- ПРЕДУПРЕДУВАЊЕ: Ако површината е напукната, исклучете го апаратот за да ја избегнете можноста од електричен удар.
- Ако се скрши стаклената плоча: Веднаш исклучете ги сите горилници и сите делови што се напојуваат со ел. струја и изолирајте го производот од струја. Не допирајте ја површината на производот. Не користете го производот..
- По употребата, исклучете ја плотната со копчето и не се потпирајте на детекторот за тави.
- Металните предмети, како ножеви, виљушки, лажици и капаци не треба да се ставаат на врела површина бидејќи и тие ќе се сврелат.
- Уредот не е наменет да се контролира со надворешен тајмер или со засебен систем за далечинска контрола.
- Притисокот на пареата што се појавува заради влагата на површината на плотната или на дното на тенџерето може да предизвикаат движење на тенџерето. Затоа, проверете дали површината на рерната и

дното на тенџерињата се секогаш суви.

- Плотните се опремени со технологија „Индукција“. Плотната со индукција што истовремено обезбедува штедење на време и пари мора да се користи со тенџериња што се соодветни за готвење со индукција. Во спротивно, рерните нема да работат. Видете *Општи информации за готвењето*, страница 15 избор на тенџериња.
- Бидејќи плотните со индукција создаваат магнетно поле, може да предизвикаат штетно влијание за луѓето кои користат уреди како пумпа за инсулин или пејсмејкер.
- **ПРЕДУПРЕДУВАЊЕ:** Користете само заштити за плочата што ги дизајнирал или ги препорачува производителот на шпоретот во упатството за употреба како соодветна заштита. Употребата на несоодветна заштита може да доведе до несреќи.

За да обезбедите апаратот да не предизвика пожар:

- Проверете дали приклучокот соодветствува со штекерот и не предизвикува искрење,

- Не користете оштетен, пресечен или продолжен кабел. Користете го само оригиналниот кабел,
- Проверете дали има течност или влага во штекерот каде што е приклучен производот, Наменета употреба

- Овој производ е наменет за домашна употреба. Не е дозволена комерцијална употреба.
- **ВНИМАНИЕ:** Овој апарат е наменет само за готвење. Не смее да се користи за други намени, на Пример за загревање на просторија.
- Производителот нема да биде одговорен за каква било штета што ќе биде предизвикана од неправилна употреба или ракување.

Безбедност за децата

- **ПРЕДУПРЕДУВАЊЕ:** Достапните делови стануваат врели во текот на употребата. Децата треба да се држат настрана.
- Материјалите за пакување се опасни за децата. Држете ги материјалите за пакување настрана од децата. Фрлете ги сите делови на пакувањето во согласност со стандардите за животна средина.



- Електричните производите се опасни за децата. Држете ги децата подалеку од производот кога тој работи и не дозволувајте им да си играат со него.
- Не ставајте никакви предмети врз апаратот што може да ги дофатат децата.

### **Фрлање на стариот производ**

Усогласување со Директивата за фрлање на електронска и електрична опрема и за одлагање на отпадот:



Овој отпад е усогласен со Директивата на ЕУ за фрлање на електронска и електрична опрема (2012/19/EU). Овој производ го носи симболот за класификација на отпадот од електрична и електронска опрема (WEEE).

Овој производ е произведен со многу квалитетни делови и материјали коишто може да се користат одново и се соодветни за рециклирање. Не фрлајте го производот со нормалниот домашен отпад и со друг отпад кога веќе нема да го користите. Однесете го во собирен центар за рециклирање на електрична и електронска опрема. Консултирајте се со овластените тела во општината за да дознаете каде има собирни центри.

### **Усогласување со Директивата за ограничување на опасните материји:**

Производот што го купивте е усогласен со отпад е усогласен со Директивата за ограничување на опасните материји (2011/65/EU). Не содржи штетни и забранети материјали коишто се наведени во Директивата.

### **Фрлање на материјалот за пакување**

- Материјалот од пакувањето е опасен за децата. Чувајте го на безбедно место и подалеку од дофат на деца. Пакувањето на производот е произведен од рециклирачки материјал. Фрлете го правилно и сортирајте го во согласност со упатствата за рециклирање отпад. Не фрлајте го со домашниот отпад.

## 2 Општи информации

### Преглед

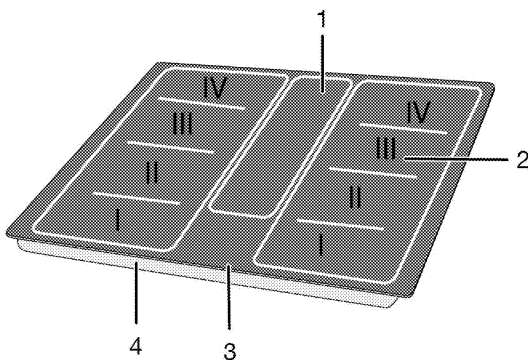

- 1 Помошна зона за готвење со индукција  
2 Индукциска плоча за готвење  
3 Витрокерамичка површина  
4 Капак за основата

### Технички спецификации

Напон / фреквенција	1N~220-240 V /2N~380-415 V 50 Hz
Вкупна потрошувачка на ел. енергија	макс. 7400 W
Вид кабел / секција	мин.H05V2V2-F 5 x 1,5 мм. <sup>2</sup>
Надворешни димензии (височина / широчина / длабочина)	48 мм./580 мм./510 мм.
Димензии за инсталација (широчина / длабочина)	560 (+2)мм./480-490 (+2)мм.
<b>Горилници</b>	
Лево I-II-III-IV	<b>Индукциска плоча за готвење</b>
Димензија	92,7 x 200 мм.
Напојување	900/1800 W
Средина	<b>Помошна зона за готвење со индукција</b>
Димензија	92,7 x 200 мм.
Напојување	900/1800 W
Десно I-II-III-IV	<b>Индукциска плоча за готвење</b>
Димензија	92,7 x 200 мм.
Напојување	900/1800 W



Техничките спецификации може да се менуваат без претходно известување со цел да се подобри квалитетот на производот.



Сликите во ова упатство се шематски и можеби нема да соодветствуваат со вашиот производ.



Вредностите што се дадени на табличките на производитите или во придружната документација се добиени во лабораториски услови во согласност со соодветните стандарди. Овие вредности може да варираат во зависност од работните и средишните услови за производот.

### 3 Инсталација

Производот мора да го инсталира квалификувано лице во согласност во регулативите за ел.

Производителот нема да се смета за одговорен за оштетувања што се појавиле заради постапки што ги извеле неовластени лица.



Производот мора да го постави квалификувано лице во согласност со важечките регулативи. Во спротивно, гаранцијата ќе се поништи. Подготовката на локацијата и електричната инсталација за производот е одговорност на потрошувачот.



#### ОПАСНОСТ:

Производот мора да се постави во согласност со локалните закони за плин и напојување со ел. енергија.



#### ОПАСНОСТ:

Пред поставување, проверете го производот визуелно за да видите дали има оштетувања. Ако има, не поставувајте го. Оштетените производи предизвикуваат безбедносен ризик.

### Пред поставување

Плочата е дизајнирана за поставување на комерцијална работна површина. Безбедносно растојание мора да се остави меѓу апаратот и ѕидовите и елементите во кујната. Погледнете ја сликата (вредности во мм.).

- Може да се користи и самостојно поставен. Оставете минимално растојание од 750 мм над површината на плочата.
- (\*) Ако се поставува аспиратор над шпоретот, погледнете ги упатствата на производителот за аспираторот во однос на висината за поставување (минимум 650 мм).
- Тргнете ги материјалот за пакување и транспортните брави.
- Површините, синтетичките ламинати и плочките мора да бидат отпорни на топлина (минимум 100 °C).
- Работната површина мора да биде порамнета и фиксирана хоризонтално.
- Отворете отвор за плочата во работната површина според димензиите за поставување.

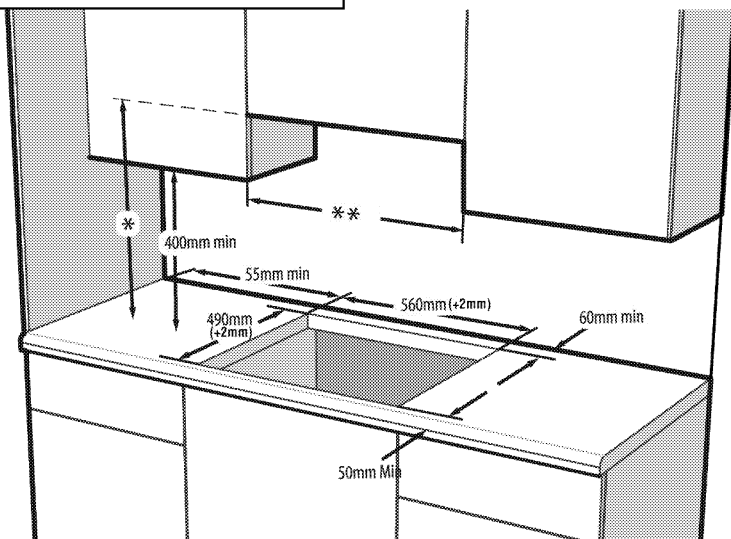

\* Минимална висина за вентилација како што е препорачано во упатството за употреба на механичниот аспиратор

\*\* Минималното растојание меѓу кабинетите мора да биде еднакво на ширината на плочата

### Поставување и поврзување

- Производот смее да се постави и поврзе само во согласност со статутарните правила за поставување.



Не инсталирајте ја плоча на места со остри рабови или агли.  
Постои ризик од кршење на стаклената керамичка површина!

### Електрично поврзување

Поврзете го производот за заземјен штекер / довод на струја којшто е обезбеден со минијатурен автоматски осигурувач со соодветен капацитет како што е посочено во табелата „Технички спецификации“. Инсталацијата за заземјувањето треба да ја направи квалификуван електричар ако го користите производот со или без трансформатор. Нашата компанија нема да биде одговорна за какви било оштетувања што ќе се случат заради употреба на производот без инсталација со заземјување во согласност со локалните регулативи.



#### ОПАСНОСТ:

Производот мора да се поврзе со систем за дистрибуција на струја само од страна на овластено квалификувано лице. Гарантниот производ на производот започнува по правилно вклучување. Производителот нема да се смета за одговорен за оштетување што се појавило заради постапки што ги извеле неовластени лица.



#### ОПАСНОСТ:

Кабелот за напојување не смее да се приклучува, превиткува или притиснува или да се допира со врелите делови на апаратот. Оштетениот кабел за напојување мора да се замени од страна на квалификуван електричар. Инаку, постои ризик од електричен удар, краток спој или пожар со непрофесионални поправки!

- Поврзувањето мора да биде усогласено со државните регулативи.
- Податоците за довод на ел. енергија мора да соодветствуваат со податоците што се дадени на плочката со номинални вредности на апаратот. Плочката со номинални вредности е позади, на куќиштето на производот.
- Кабелот за напојување за производот мора да е усогласен со вредностите во табелата „Технички спецификации“.



#### ОПАСНОСТ:

Пред започнување на каква било работа со електричната инсталација, исклучете го апаратот од довод на ел. енергија. Постои ризик од струен удар!

### Поврзување на кабелот за напојување



Додека се поврзуваат жиците, мора сè да биде во согласност со националните/локалните регулативи за електрика и мора да се употребуваат соодветните штекери/линии и приклучоци за рерна. Во случај кога моќноста на производот е ограничена на помала вредност од капацитетот на приклучокот и штекерот/линијата да пренесуваат струја, мора производот да се поврзе преку фиксна електрична инсталација директно без да се употребува приклучок и штекер/линија.



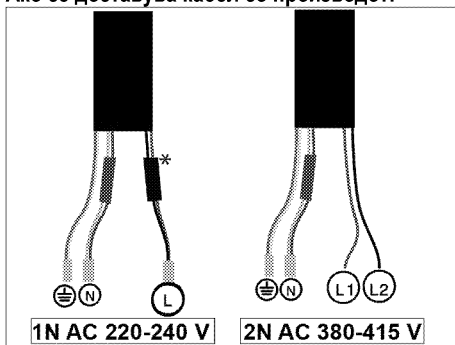

1. Ако не е можно да се исклучат сите полови во кабелот, мора да се поврзе уред за исклучување со најмалку од 3 мм. зазор меѓу контактите (осигурувачи, безбедносни прекинувачи, контакти) и сите полови во овој уред за исклучување мора да во опсегот на (не повеќе) овој уред во согласност со регулативите на Европската унија. Непочитувањето на ова упатство може да предизвика проблеми во работата и да ја поништи гаранцијата за производот. Се препорачува дополнителна заштита од преостаната струја во прекинувачот на колото.

#### Ако се доставува кабел со производот:



\* (Може да не е вклучена со вашиот производ.)

2. **За монофазно поврзување**, поврзете ги жиците како што е посочено подолу:
  - Кафена/Црна жица - L (фаза)
  - Сина/сива жица = N (нулта)

- Зелено/жолта жица = (E)  (заземјување)
  - » или
  - сива/Црна жица - L (фаза)
  - Сина/Кафена жица = N (нулта)
  - Зелено/жолта жица = (E)  (заземјување)
3. **За двофазно поврзување**, поврзете ги жиците како што е посочено подолу:
- Кафена жица - L1 или L2 (фаза 1 или фаза 2)
  - Црна жица = L2 или L1 (фаза 2 или фаза 1)
  - Сина/сива жица = N (нулта)
  - Зелено/жолта жица = (E)  (заземјување)
- » или
- Црна жицаа = L1 (фаза 1)
  - сива жиц = L2 (фаза 2)
  - Сина/Кафена жица = N (нулта)
  - Зелено/жолта жица = (E)  (заземјување)

**Инсталација на производот  
Ако рерната е долу:**

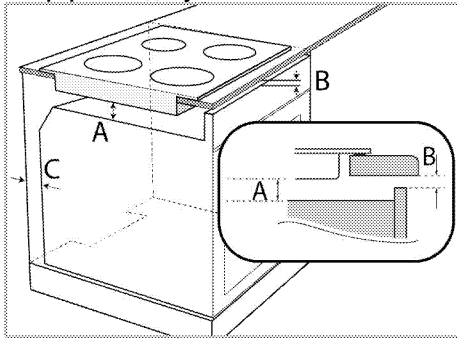

- A мин. 5 мм.  
B мин. 2 мм.  
C 20 мм.

**Ако членската група е подолу:**

Необходимо е да оставите вентилационен отвор в задната част на мебелите, както е показано на следващата фигура

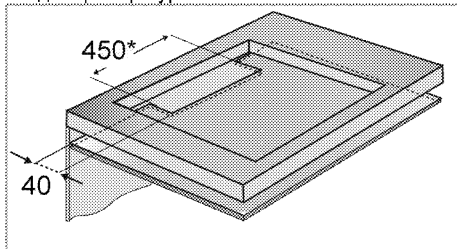

\* мин.

За време на инсталацијата на индукциската плоча, поставете го производот паралелно со површината за инсталација. Исто така, ставете дихтунг на деловите од плочата што допира на елементот како што е прикажано подолу за да спречите течност да навлегува меѓу производот и елементот.

1. Подгответе ја површината на работната површина како што е прикажано на сликата.
2. Ставете ја плочата на рамна површина превртувајќи ја.
3. Кога ја монтирате плотната, ставете ја заптивката околу плотната што доаѓа во пакувањето како што е прикажано на следната слика и погрижете се да биде 1 до 2 mm навнатре во однос на надворешниот раб на стаклото.

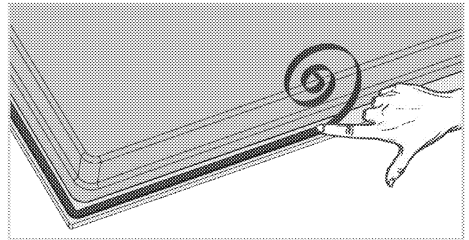

4. Фиксирајте ги пружините за вградување со тоа што ќе ги вметнете и зашрафите во дупките на дното на кукиштето, како што е прикажано на сликата.

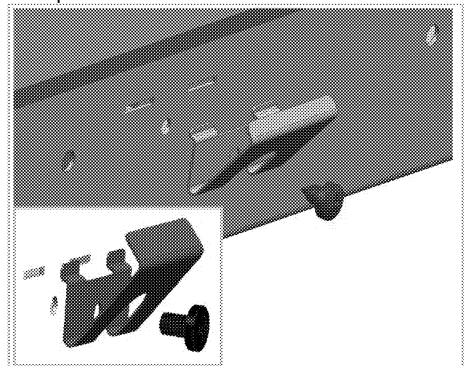

 Во зависност од моделот, вашиот производ може веќе да има монтирачки пружини.

 Бројот на пружини за монтирање на вашиот производ зависи од моделот.

5. Поставете ја плочата врз работната површина и порамнете ја.
6. Кога површината за готвење се поставува на работна површина, таа лесно се фиксира со помош на стегачи. Ако димензиите на работната површина не се соодветни, 2 стегача за монтирање може да се фиксираат на предната страна на производот, како што е прикажано на сликата подолу.

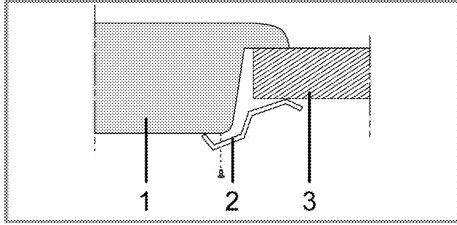

- 1 Плоча
- 2 Стегалка за поставување
- 3 Работна плоча



Кога поставувате плоча врз елемент, мора да се постави рамка со цела да се оддели елементот од плочата како што е посочено на сликата погоре. Ова не е потребно кога се поставува врз вградена рерна.

На пример, ако е можно да се допре долната страна на производот откако ќе се инсталира врз елементот, овој дел мора да се покрие со дрвена плоча.

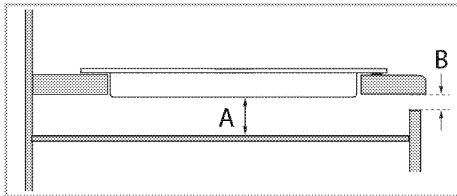

- A мин. 5 мм.  
B мин. 2 мм.

#### Заден изглед (отвори за поврзување)



Локациите на дупките за поврзување прикажани на сликата подолу се шематски, можат да варираат во зависност од моделот на производот. Средете ги според дупките за поврзување на вашиот производ.

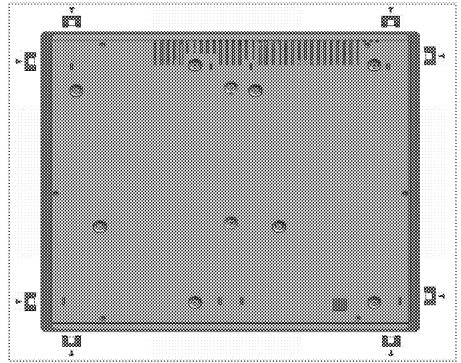

#### ОПАСНОСТ:

Поврзување за различни отвори не е добра работа во услови на безбедност, бидејќи со тоа може да се оштетат плинскиот и електричниот систем.



#### ОПАСНОСТ:

Плочата има компоненти што работат на плин или струја. Затоа, плочата треба да се фиксира само на работна површина преку дупките за фиксирање, користејќи ги само доставените елементи и шрафови за обезбедување и како што е посочено во упатството. Во спротивно, ќе претставува опасност по животот и имотот.



Бројот на пружини за монтирање на вашиот производ зависи од моделот.

#### Конечна проверка

1. Работете со производот.
2. Проверете ги функциите.

#### Фрлање на стариот производ

- Чувајте го оригиналното пакување и транспортирајте го производот во него. Следете ги упатствата на пакувањето. Ако немате оригинално пакување, спакувајте го производот во меуреста пластична опаковка или тврд картон и залепете го со селотејп цврсто.



Проверете го општиот изглед на производот за да видите дали има оштетувања што настанале при транспортот.

## 4 Подготовка

### Совети за штедење енергија

Следните совети ќе ви помогнат да го користите производот на еколошки начин и да штедите енергија:

- Одмрзнете ги замрзнатите јадења пред да ги готвите.
- Користете тенџериња / тави со капацки за готвење. Ако нема капак, потрошувачката на енергија се зголемува за 4 пати.
- Изберете го горилникот што е соодветен за долната страна на тенџерето што го користите. Секогаш избирајте ја точната големина на тенџерињата за јадењата. Поголемите тенџериња бараат повеќе енергија.
- Избирајте тенџериња со рамни дна кога готвите на електрична плотна. Тенџериња со дебело дно обезбедуваат подобра искористеност на топлината. Може да постигнете енергетска заштеда до 1/3.

- Садовите и тенџерињата мора да се компатибилни со зоните за готвење. Дното на садите или тенџерињата не смее да биде помало од плотната.
- Одржувајте ги зоните за готвење и дното на тенџерињата чисти. Нечистотијата ја зголемува потрошувачката на топлина меѓу зоната за готвење и дното на тенџерето.

### Првична употреба

#### Прво чистење на производот



Површината може да се оштети со детергенти и средства за чистење. Не користете агресивни средства за чистење, прашок за чистење / течности или остри предмети при чистењето.

1. Извадете го целиот материјал за пакување.
2. Избришете ги површините на производот со влажна крпа или сунѓер и исушете ги со крпа.

## 5 Како Се Користи Плочата

### Општи информации за готвењето



Никогаш не полнете го садот за готвење со масло повеќе од една третина. Не оставајте ја плочата без надзор кога загревате масло. Прегреаното масло претставува ризик од оган. **Никогаш не обидувајте се да изгаснете можниот оган со вода!** Ако маслото се запали, покријте го со противпожарно ќебе или влажна крпа. Исклучете ја плочата ако е безбедно и повикајте противпожарна служба.

- Пред да пржите храна, секогаш исушете ја добро и внимателно ставете ја во врелото масло. Обезбедете комплетно растопување на замрзнатата храна пред пржењето.
- Не покривајте го садот што го користите за загревање масло.
- Поставете ги тавите и тенџерињата така што рачките нема да ја прекриваат плочата за да се спречи нивно загревање. Не ставајте нерамни и садови што се клатат врз плочата.
- Не ставајте празни тави и тенџериња на вклучени зони за готвење. Може да се оштетат.
- Вклучување зона за готвење без сад или тава врз неа ќе предизвика оштетување на производот. Исклучете ги зоните за готвење откако ќе завршите со готвење.
- Не ставајте пластични и алуминиумски садови врз површината бидејќи истата може да стане врела. Веднаш исчистете ги сите стопени материјали врз површината. Таквите садови не смее да се користат ниту за чување храна.
- Користете само садови и тави со рамна површина.
- Ставете соодветна количина храна во тавите и тенџерињата. Така, нема да има потреба од непотребно чистење ако спречите излевање на садовите. Не ставајте капаци на тавите или тенџерињата на зоните за готвење.

Ставете ги тавите во центарот на зоната за готвење. Ако сакате да поместите тава на друга зона за готвење, подигнете ја и ставете ја врз саканата зона за готвење наместо да ја влечете.

### Избор на тави

- Стакло-керамичката површина е отпорна на топлина и не е повлијаена од големи температурни разлики.
- Не користете ја стакло-керамичката површина како место за складирање ниту како плоча за сечење.
- Користете само тави и тенџериња со машински обработени дна. Острите рабови може да предизвикаат гребаници на површината.

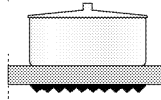
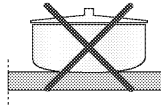
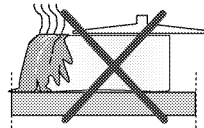

Истекувањата може да ја оштетат стакло-керамичката плоча и да предизвикаат пожар.

Не користете садови со испакнати или вдлабнати дна.

Користете само тави и тенџериња со рамни дна. Тие обезбедуваат полесно распределување на топлината.

„Начинот на готвење може да се разликува според видот на лонецот, големината на лонецот и големината на зоната за готвење, за похомоген начин на готвење треба да се користи зона на готвење поголема за едно ниво. Употребата на поголема зона за готвење нема негативно влијание врз потрошувачката на електрична енергија кај индукциските плотни, бидејќи топлината се создава само во соодветниот предел на лонецот.“

**Користете само садови што се соодветни за индукциско готвење кај површини на индукција.**

### Тестирање на тавите

Користете ги следните методи за проверка дали тавата е соодветна за индукциската плоча или не.



1. Тавата е соодветна ако на дното има магнет.
2. Тавата е соодветна ако "☐" и "☐" или "☐" не трепка кога ќе ја ставите врз зоната за готвење и ќе ја вклучите плочата.

Може да користите челични, тефлонски или алуминиумски тави со специјално магнетско дно што содржат ознаки или предупредувања коишто посочуваат дека тавата е соодветна за индукциско готвење. Стаклените и керамичките садови, тенџерињата и садовите од не-ѓосувачки челик без магнетско алуминиумско дно не треба да се користат.

### Систем за препознавање на фокусот на тавата

Кај индукциското готвење, се загрева само областа што ја покрива садот на дадената зона за готвење. Системот го препознава дното на садот и само оваа област се загрева автоматски. Готвењето прекинува ако садот за готвење се подигне од зоната за готвење за време на готвењето. Избраната зона за готвење и

симболот "☐" и "☐" или "☐" трепкаат наизменично.

### Безбедна употреба

Не избирајте високи нива на загревање кога користите нелеплива (тефлонска) тава без масло или со многу малку масло во неа.

Не ставајте метални предмети како виљушки, ножеви или капаци за тави врз плочата што се загрева.

Не користете алуминиумска фолија за готвење. Никогаш не ставајте храна завиткана во алуминиумска фолија врз зоната за готвење.



Ако има рерна под плочата и ако е вклучена, сензорите на плочата го намалуваат нивото на готвење или ја исклучуваат рерната.



Кога е вклучена плочата, држете ги предметите со магнетски особини, како кредитните картички или касетите подалеку од плочата.

### Осветлени области за готвење (Може да не е вклучена со вашиот производ.)

Ќе се осветлат зоните за готвење на плочата. Зоните за готвење нема да се појават ако плочата е исклучена или во позиција на чекање. Кога ќе ја вклучите плочата, треба да се појави светлото што ги означува зоните за готвење.

### Употреба на тави на големата зона за готвење

Тавата што ја употребувате треба да ги покрие двата центри на големата зона за готвење. Не користете ја зоната за готвење на поинаков начин. Може да ја употребувате големата зона за готвење со комбинирање на тави со голем дијаметар. Може да ја употребувате големата зона за готвење на два начини, односно левата задна и левата предна зона.

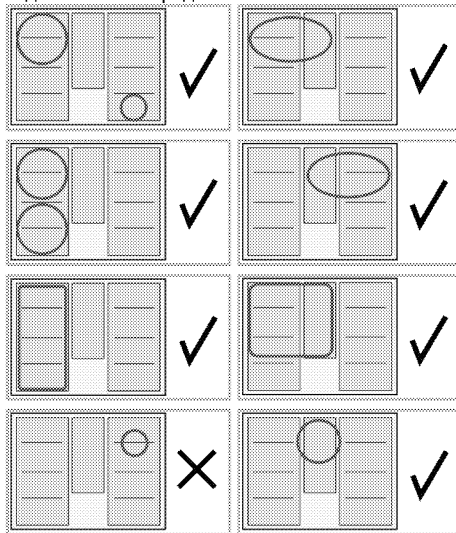

### Употреба на плочата



#### ОПАСНОСТ:

Не дозволувајте да паѓаат предмети врз плочата. Дури и мали предмети, како што е соларникот, може да ја оштетат плочата. Не употребувајте напукнати плочи. Водата може да навлезе во пукнатините и да предизвика краток спој. Во случај на какво било оштетување на површината (на пр. видливи пукнатини), исклучете го производот веднаш за да се намали ризикот од електричен удар.

## Контролен панел

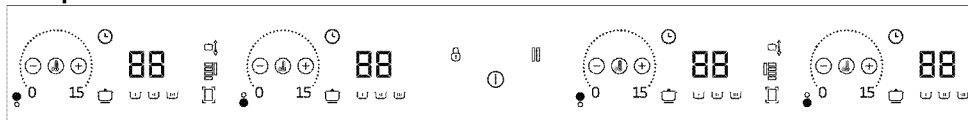

### Спецификации



Дел за поставки (за ниво на температура)



Копче за вклучување/исклучување



Копче за блокада на копчиња



Копче за активирање/деактивирање на тајмерот



Копче за брз грејач/поставување висока моќност (засилувач)



Копче за автоматско готвење



Копче за прекинување  
Копче за избор на зона на готвење со широка површина  
**(Оваа функција е опционална. Може да не е вклучена со вашиот производ.)**



**Може да не е вклучена со вашиот производ.)**



Копче за зголемување на тајмерот



Копче за намалување на тајмерот



Активен екран за готвење



„Move“ симбол на функција



Симбол за поттикнување на хаубата (Hob to Hood symbol) \*



Wifi симбол \*

**\*(Оваа функција е опционална. Може да не е вклучена со вашиот производ.)**



Сликите и цифрите се само за информативни цели. Вистинските прикази и функциите може да варираат во однос на моделот на плочата.

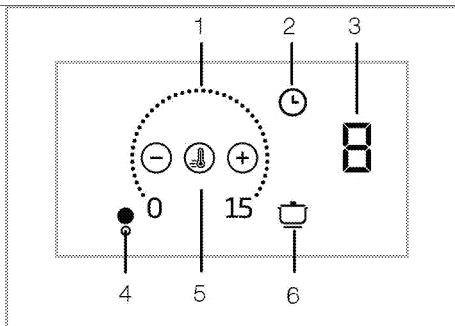

- 1 Дел за поставки
  - 2 Копче за тајмер
  - 3 Приказ за зона за готвење
  - 4 Симбол за зоната за готвење (\*)
  - 5 Копче за брз грејач
  - 6 Копче за автоматско готвење
- \* (Варира зависно од моделот на производот.)



Овој производ се контролира со помош на контролен панел на допир. Секоја операција што ќе ја направите на контролниот панел на допир ќе се потврди со звучен сигнал.



Секогаш одржувајте го контролниот панел чист и сув. Влажноста и извалканата површина може да предизвикаат проблеми кај функциите.

### Вклучување на плочата

1. Допрете го копчето "ⓘ" на контролниот панел.

Плочата е подготвена за употреба.



Ако не се спроведе дејство во рок од 20 секунди, плочата автоматски ќе се врати во режимот за мирување.



Кога ќе се држи притиснато кое било копче (копче "ⓘ") подолго време, производот автоматски се исклучува од безбедносни причини.

## Исклучување на плочата

1. Допрете го копчето "ⓘ" на контролниот панел.

Плочата ќе се исклучи и ќе се врати во режим за мирување.

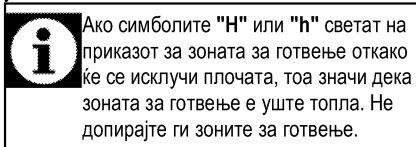

## Индикатор за преостаната топлина

Ако символот "H" свети на приказот за зоната за готвење, тоа значи дека зоната е уште жешка и дека може се користи за одржување на топлината на мала количина храна. Овој симбол наскоро ќе се претвори во "h" и значи помалку врелина.

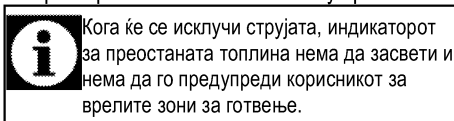

## Вклучување на зоните за готвење

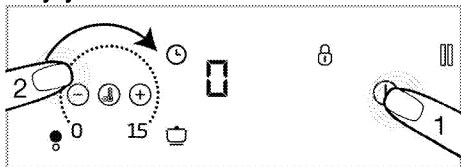

1. Допрете го копчето "ⓘ" за да ја вклучите плочата.  
» Символот „0“ засветува на зоната на готвење.
2. Допрете на делот за поставки на зоната за готвење ако сакате да ја вклучите и лизгајте со прстот по површината.

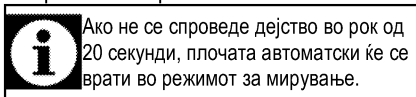

## Поставување на нивото на температурата

Со допирање на областа за прилагодување или со лизгање на прстот преку областа, прилагодете го нивото на температура меѓу „0“ и „15“.

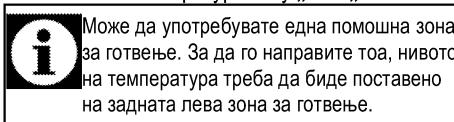

## Исклучување на зоните за готвење:

Избраната зона за готвење може да се исклучи на 2 различни начини:

1. **Со слушање на нивото на температурата на „0“**

Може да ја исклучите зоната за готвење со намалување на температурата на „0“.

2. **Со помош на функцијата за исклучување на тајмер за саканата зона за готвење**

Кога ќе истече времето, тајмерот ќе ја исклучи зоната за готвење со којашто е поврзан. Вредноста „0“ или „00“ ќе се појави на сите прикази. Ќе исчезне символот "ⓘ" на приказот за плочата.

Кога ќе истече времето, ќе се слушне звучен сигнал. Допрете кое било копче на контролниот панел за да го исклучите звучниот сигнал.

2. **Вклучување на зона за готвење со широка површина (Оваа функција е опционална. Може да не е вклучена со вашиот производ.)**

1. Допрете го копчето "ⓘ" за да ја вклучите плочата.
2. Допрете го копчето за избор на зона на готвење со широка површина  
» 0 ќе биде прикажано на приказот на задната лева зона за готвење и символот "⏏" ќе се појави на приказот на предната зона за готвење.

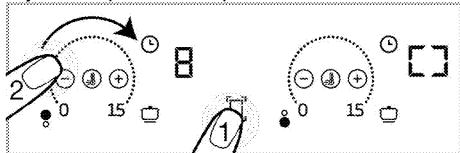

3. Со допирање на областа за прилагодување или со лизгање на прстот преку областа, прилагодете го нивото на температура меѓу 0 и 15.

» Нивото на температурата можете да го смените во делот за поставки за двете зони за готвење.

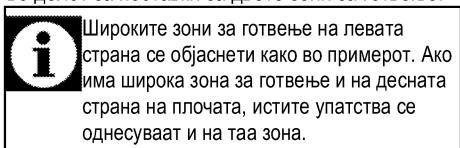

2. **Вклучување на зоната за готвење со широка површина додека работат една или двете други зони одлево (Оваа функција е опционална. Може да не е вклучена со вашиот производ.)**

Може да ги комбинирате двете зони за готвење со активирање на зоната за готвење со широка површина додека работат едната или двете зони за готвење одлево. На тој начин може да искористите поширока зона за готвење со истите вредности.

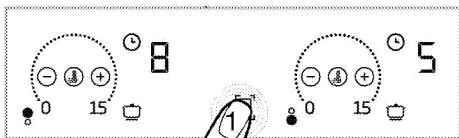

1. Допрете го копчето за избор на зоната за готвење со широка површина додека работат една или двете други зони одлево.

» Ке се појави една од помалите температурни вредности на зоните за готвење што претходно сте ги одбрале на приказот на задната лева зона за готвење. Ако има одбројување на тајмер, ќе се појави вредноста на тајмерот на зоната за готвење со пониската вредност.

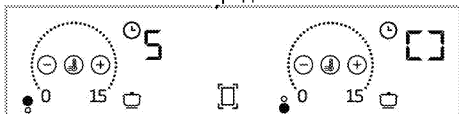

» За подоцна да ја смените температурната вредност, поставете ја посакуваната температура на делот за поставки на двете зони за готвење.



Ако допрете на копчето за зоната за готвење со широка површина додека е активна, зоните за готвење ќе бидат одделени и ќе се исклучат.

**Исклучување на зона за готвење со широка површина: (Оваа функција е опционална.**

**Може да не е вклучена со вашиот производ.)**

Зоната за готвење со широка површина може да се исклучи на 3 различни начини:

1. **Со спуштање на нивото на температурата на „0“**

Може да ја исклучите зона за готвење со широка површина со спуштање на температурата на „0“.

2. **Со исклучување преку опцијата за тајмер за зоната за готвење со широка површина**

Кога ќе истече времето, тајмерот ќе ја исклучи зоната за готвење со широка површина за којашто е поставен. **0** ќе се појави на приказот за зоната за готвење, а одлево ќе се појави **00** на приказот за тајмерот. Ке се исклучи сијаличката за копчето "☺" на приказот за зоната одзади лево.

3. **Со држење на симболот за соодветната зона за готвење во траење од 3 секунди**

Ако го држите симболот за зоната за готвење со широка површина притиснат 3 секунди, зоната ќе се исклучи

**"Autoflexi" режим (овозможување автоматска широкопокривна зона за готвење)**

Ако садот за готвење е наместен на зоните за готвење како што е прикажано долу, режимот

**"flexi" (флекси)** (широкопокривна зона за готвење) автоматски ќе се овозможи. Допрете "☐" еднаш за да излезете од овој режим.

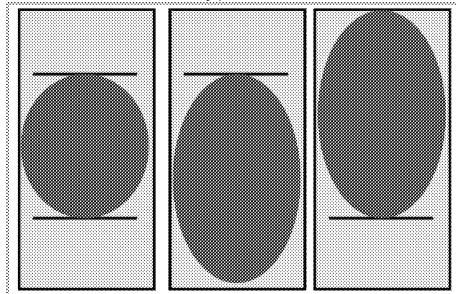

**Модели со осветлени зони за готвење: (Може да не е вклучена со вашиот производ.)**

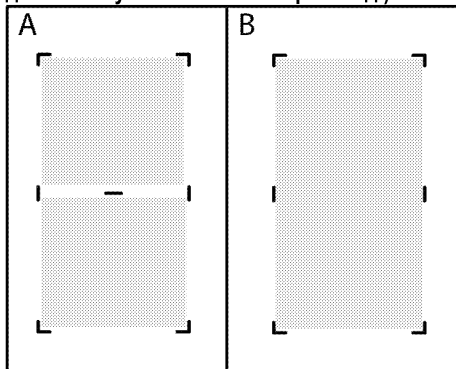

Кога две одделни зони за готвење (прикажани на сликата А) се комбинираат како широка површина за готвење прикажана на сликата Б, светлината за одделување треба да се исклучи. Кога зградата за широка површина за готвење е одвоена назад во две одделени зони за готвење, светлото за одвојување треба да се запали.

**Поставување висока моќност (ЗАСИЛУВАЧ)**

Можете да ја употребите функцијата за засилување за да има греење со максимална моќност. Сепак, оваа функција не се препорачува за подолго готвење. Функцијата на засилување може да не е достапна за сите зони за готвење. Кога времето за поставување на засилувањето (видете ја табелата за временски ограничувања на работата) е истечено, зоната за готвење ќе се исклучи.

## Директно избирање на функцијата за засилување:

1. Допрете го копчето "ⓘ" за да ја вклучите плочата.
2. Допрете го копчето "⏮".  
Зоната за готвење што е активирана ќе работи со максимална моќност и анимиралиот симбол за засилување "≡" ќе се појави на приказот на зоната за готвење.

» Кога времето за поставување на засилувањето (видете ја табелата за временски ограничувања на работата) е истечено, зоната за готвење ќе се исклучи.

## Избор на функцијата со поттикнување кога е активна зоната за готвење:

1. Додека плочата за готвење е вклучена и активна е соодветната зона за готвење, допрете го копчето "ⓘ".

**i** Засилувачот може да се активира само во една од зоните на истата страна (лево или десно). Ако една од зоните за готвење работи на одредено ниво на температура, не може да се постави засилувачот за другата зона на истата страна. Додека е активна големата зона за готвење, не може да се постави засилувачот за тие зони.

2. Избраната зона за готвење ќе работи на максимална моќност и 3 светилки ќе светкаат на приказот за зоната за готвење соодветно. Штом ќе заврши периодот за функцијата Booster, зоната за готвење се префрлува на нивото на поставената температура и се прикажува само вредноста на избраната температура.

## Предвремено исклучување на висока моќност (ЗАСИЛУВАЧ):

Со допирање на копчето "⏮" можете да го исклучите засилувачот во кое време сакате.

## Блокада за копчиња

Може да вклучите заштита за копчињата за да избегнете менување на функциите по грешка додека работи плочата.

## Активирање на блокадата за копчињата

1. Држете притиснато "⏮" 3 секунди за да се блокира контролниот панел.

Ако се притисне кое било копче додека е активна заштитата за деца, светилката за копчето "⏮" трепка.

**i** Може да ја активирате заштитата за копчињата само во режимот за работа. Кога е активирана заштитата за копчињата, само копчето "ⓘ" ќе биде функционално. Кога ќе допрете кое било копче, светилката за копчето "⏮" ќе трепка за да се посочи дека е активна заштитата за копчињата. Ако ја исклучите плочата кога се заклучени копчињата, заклучувањето на копчињата мора да се деактивира следниот пат кога ќе ја вклучите плочата.

## Деактивирање на блокадата за копчињата

1. Држете го копчето "⏮" притиснато 3 секунди. Операцијата ќе се потврди со звучен сигнал. Светилката на копчето "⏮" ќе се исклучи и контролниот панел ќе се отклучи.

## Функција за тајмер

Оваа функција го олеснува готвењето. Не е потребно да се надгледува рерната за време на целиот период на готвење. Зоната за готвење ќе се исклучи автоматски по истекот на избраното време.

## Активирање на тајмерот

1. Допрете го копчето "ⓘ" за да ја вклучите плочата.
2. Ќе се појави симболот „0“ на приказот за зоната за готвење.
3. Зголемете ја температурата на зоната за готвење што сакате да ја вклучите.
4. Допрете го копчето "⏮" за да го активирате тајмерот.

Ќе се појави на приказот „00“ за соодветната зона за готвење.

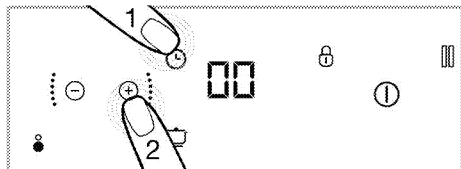

5. Поставете го посакуваното времетраење со допирање на копчињата "⊕" и "⊖".  
» Допрете на "⏮" за да ја потврдите поставката. Ако не допрете на "⏮", поставката ќе биде автоматски откажана за неколку секунди.

**i** Тајмерот може да се постави само за зони за готвење што се вклучени.



Повторете ги горепосочените постапки за да ги поставите тајмерите за другите зони за готвење.



Тајмерот не може да се прилагодува ако не се избрани зоната за готвење и вредноста на температурата.

### Деактивирање на тајмерот

Штом поставеното време ќе истече, плочата автоматски ќе се исклучи и ќе се слушне звучно предупредување.

Притиснете го кое било копче за да го исклучите звучното предупредување.

### Исклучување на тајмерите порано

Ако го исклучите тајмерот порано, плочата ќе продолжи со работа за поставеното време додека не се исклучи.

Може да го исклучите тајмерот порано на два различни начина:

#### 1- Исклучување на тајмерот со спуштање на вредноста до „00“ :

1. Изберете ја зоната за готвење што сакате да ја исклучите.
2. Допрете го копчето "⌚" за да го изберете тајмерот за соодветната зона за готвење.
3. Сè додека „00“ е прикажано на приказот на релевантната зона за готвење, намалете ја вредноста со допирање на копчињата "⊕" и "⊖".

#### 2-Деактивирање на тајмерот со држење на копчето за него притиснато во траење од 3 секунди:

1. Држете го допрано копчето "⌚" за релевантната зона за готвење во траење од 3 секунди; "⌚" ќе се исклучи комплетно и тајмерот ќе биде откажан.

### Функција за автоматско готвење

Со помош на оваа функција можете да готвите брзо на 3 различни нивоа.

1. Одржување топлина
2. Вриење
3. Пржење

#### Активирање на функцијата за автоматско готвење без поставување на тајмерот

1. Допрете го копчето "ⓘ" за да ја вклучите плочата.
2. Допрете на копчето „☑“ од зоната за готвење на којашто сакате да ја активирате автоматската функција за готвење.

3. По првиот допир се активира релевантната зона за готвење на нивото за одржување топлина. На приказот ќе засветат символите "P" и "⌚".

4. По вториот допир се активира релевантната зона за готвење на нивото за вриење. На приказот ќе засветат символите "P" и "☑".

5. По третиот допир се активира релевантната зона за готвење на нивото за пржење. На приказот ќе засветат символите "P" и "☑".

» Зоната за готвење ќе почне да работи според поставеното ниво за автоматско готвење.

#### Активирање на функцијата за автоматско готвење со поставување на тајмерот

1. Одберете го посакуваното ниво на автоматско готвење со допирање на копчето „☑“ на соодветната зона за готвење.

2. Допрете го копчето "⌚" за да го активирате тајмерот.

» На приказот за зоната за готвење ќе засветат символите „00“ и "⌚".

3. Поставете го посакуваното времетраење со допирање на копчињата "⊖" / "⊕".

» Зоната за готвење ќе продолжи со работа на одбраното ниво за автоматско готвење за време на целиот поставен период.

» Штом поставеното време ќе истече, плочата автоматски ќе се исклучи и ќе се слушне звучно предупредување. Притиснете го кое било копче за да го исклучите звучното предупредување.

#### Деактивирање на функцијата за автоматско готвење

1. Можете целосно да ја исклучите релевантната зона за готвење со допирање на копчето „ⓘ“ за да ја откажете функцијата за автоматско готвење.

2. Доколку сакате зоната за готвење да работи на одредено ниво и да се деактивира функцијата за автоматско готвење, поставете го нивото на посакуваната температура со допирање на копчињата "⊖" / "⊕". Зоната за готвење ќе продолжи со работа на поставеното ниво на температура. Доколку тајмерот бил претходно поставен, поставеното време на готвење нема да биде откажано и ќе продолжи со поставеното ниво на температура.

#### Употреба на функцијата за поместување

Оваа функција го олеснува менувањето на нивото на готвење преку движењето на тавите, без да

влезете во контролната табела. Затоа, не мора секогаш да ја зголемувате или намалувате температурата.



За да се вклучи функцијата за поместување, големината на тавата треба да покрие една или две зони за готвење.

### За да ја активирате функцијата за поместување:

1. Допрете го копчето "I" за да ја вклучите плочата.
2. Поставете ја тавата на левата или десната зона за готвење, во зависност од посакуваното почетно ниво, но осигурајте се дека ги покрива двете зони за готвење.
3. Допрете два пати на копчето "□".

» Ке се вклучат копчињата "□" и "↕", а со тоа и функцијата за поместување. Треба само да ја излизгате тавата на зоната за готвење за да го добиете посакуваното ниво. Оваа функција овозможува брзо поместување меѓу 3 зони за готвење:

- **Ниво 3 (одржување топлина):** Ако ја ставите тавата на задниот дел на левата и десната зона за готвење, плочата ќе работи на ниво 3.

#### Ниво 3

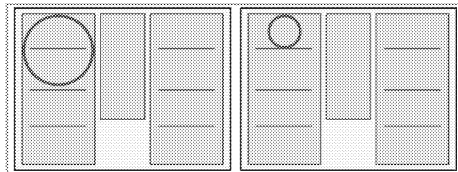

- **Ниво 8 (вриење):** Ако ја ставите тавата на средниот дел на левата и десната зона за готвење, плочата ќе работи на ниво 9.

#### Ниво 8

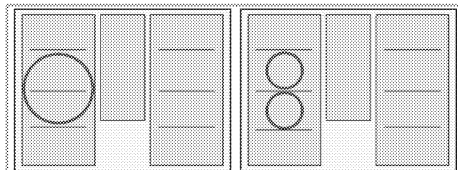

- **Ниво 15 (пржење):** Ако ја ставите тавата на предниот дел на левата и десната зона за готвење, плочата ќе работи на ниво 15.

#### Ниво 15

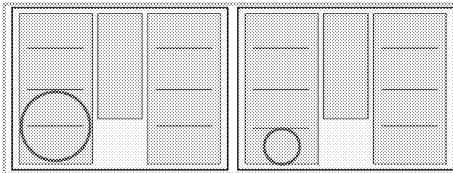

Кога ја употребувате функцијата поместување, не може да се постави тајмер за зоните за готвење.



Функцијата за поместување не може да се употреби доколку на помошната зона за готвење веќе има тава.



функцијата за поместување ќе биде откажана, доколку тавата којашто ја користите покрива три зони за готвење.

### Функција за застанување

Можете да ги запрете сите функции (**освен тајмерот**) што ја контролираат плочата.



Ако е поставен тајмерот за која било зона за готвење, тајмерот ќе продолжи да работи и за време на застанувањето.



1. Допрете го копчето "I" кога работи плочата. Сите зони за готвење ќе продолжат да работат со минимална температура.
2. Допрете го копчето "I" повторно за да ги рестартирате сите застанати зони за готвење со претходните поставки.



Кога е притиснато копчето за запирање, ќе се појави симболот "□" на приказите на зоните за готвење коишто биле активни пред да биде притиснато копчето.

### Безбедна и ефикасна употреба на индукциските зони за готвење

**Работни принципи:** Индукциската плоча го загрева директно садот за готвење како одлика на работните принципи. Затоа, има повеќе предности во однос на другите видови плочи. Работи поефикасно и површината на плочата не се загрева.

Индукциската плоча е опремена со супериорни безбедносни системи што овозможуваат максимална заштеда на енергијата.



Плочата е опремена со индукциски зони за готвење со дијаметар од 145, 180, 210 и 280 мм во зависност од моделот. Секоја зона за готвење автоматски го открива дијаметарот на поставениот сад благодарение на функцијата на индукција. Се акумулира енергија само каде садот допира врз зоната за готвење и така се постигнува минимална потрошувачка на енергија.

### Временски ограничувањата за работа

Контролата за плочата е опремена со временско ограничување на работата. Ако една или повеќе зони за готвење се оставени вклучени, зоната за готвење автоматски ќе се деактивира по одредено време (видете Табела-1). Ако има поставено тајмер за зоната за готвење, приказот на тајмерот ќе се исклучи подоцна.

Ограничувањето на времето за работа зависи од избраното ниво на температурата. За ова ниво на температура се применува максималното време за работа.

Корисникот може да ја рестартира зоната за готвење откако истата ќе се исклучи автоматски како што е опишано погоре.

**Табела-1:** Временски ограничувања на работата

Ниво на температура	Временско ограничување за работа - час
0	0
1	6
2	6
3	5
4	5
5	4
6	4
7	3
8	3
9	2
10	2
11	1,5
12	1,5
13	1,5
14	1
15	1
Брз грејач	10 минути
P1	5
P2	2
P3	1

### Заштита од прегревање

Плочата е опремена со сензор којшто овозможува заштита од прегревање. Следното може да се забележи во случај на прегревање:

- Активната зона за готвење може да се исклучи.
- Избраното ниво може да се спушти. Сепак, оваа состојба не може да се види на индикаторот.

### Систем за заштита од претекување

Плочата е опремена со систем за заштита од претекување. Ако има претекување што се прелева врз контролниот панел, системот ќе го исклучи напојувањето веднаш и ќе ја исклучи плочата.

Во меѓувреме, ќе се прикаже "E" или "F" на приказот.

### Прецизно поставување на моќноста

Индукциската плоча реагира на командите веднаш како одлика на своите работни принципи. Многу брзо ја менува моќноста. Така, може да спречите садот за готвење (со вода, млеко и сл.) да претече дури и да е еден миг пред претекување.

### Гласна работа

Може да се слушне бучава од индукциската плоча. Овие звуци се нормални и се дел од индукциското готвење.

- Бучавата станува силна на високи нивоа на температура.
- Легурата од тенџерето за готвење може да предизвика бучава.
- На ниски нивоа се слуша редовен звук за вклучување / исклучување.
- Може да се слушне бучава ако се загрева празно тенџере. Ако ставите вода или храна во него, звукот ќе исчезне.
- Може да се слушне бучава од вентилаторот што го разладува електричниот систем.



## Пораки за грешки

Табела-2: Пораки за грешки и причини за грешки

Причина за грешка	Приказ
Плочата е прегреана	"H" трепка
Нема соодветно тавче за зоната за готвење	"□" и "□" или "□" светнува.
Тавче/тенџере или друг објект на контролната табла на допир	"F" свети
Лошо тавче	F1 светнува.
Празен сад	F2 светнува.
Максимално време на работа	F3 светнува.
Сензор за фиксна температура (Фиксен NTC)	F4 светнува.
Сензор за температура отворен краток (NTC отворен краток)	F5 светнува.
Прегревање	F6 светнува.
Грешка со електронски хардвер или вентилатор	EH светнува.
Грешка во комуникација меѓу таблите за кориснички интерфејс	ES светнува.
Грешка во комуникација меѓу табла за кориснички интерфејс - главна табла	EI светнува.
x**: „1, 2, ..., 9“	



Видете во Табела-2 за повеќе информации околу пораките за грешки што може да се појават на контролниот панел на допир. Ако грешките Fx и Ex останат непроменети, повикајте авторизиран сервис.



Ако површината на контролниот панел на допир се изложи на параа, ќе се деактивира целиот контролен систем, ќе се слушне сигнал и ќе затрепка „E“ на приказот.



Одржувајте ја површината на контролниот панел чиста. Може да даде предупредување за погрешна работа.



Не смеете да ставате тавчиња/тенџериња на контролниот панел на допир.

## 6 Одржување и грижа

### Општи информации

Векот на траење ќе се продолжи, а честите проблеми ќе се намалат ако производот се чисти редовно.



#### ОПАСНОСТ:

Исклучете го производот од довод на ел. енергија пред одржување и чистење. Постои ризик од струен удар!



#### ОПАСНОСТ:

Оставете апаратот да се излади пред чистење.  
Врелите површини предизвикуваат изгореници!

- Чистете го производот темелно по секоја употреба. На тој начин остатоците од готвење ќе се отстранат полесно и ќе се избегне нивно горење при следниот пат на вклучување на апаратот.
- Не се потребни специјални средства за чистење за производот. Користете топла вода со средство за миене, мека крпа или сунѓер за чистење на производот и избришете со сува крпа.
- Секогаш избришете ја прекумерната течност темелно по чистењето, а секое претекување мора веднаш да се избрише.
- Не користете средства за чистење што содржат киселина или хлорид за чистење на површините од не`рѓосувачки челик или од инокс, како и рачките. Користете мека крпа со течен детергент (но не абразив) за да ги исчистите овие површини обрнувајќи внимание да бришете во еден правец.



Површината може да се оштети со детергенти и средства за чистење. Не користете агресивни средства за чистење, прашок за чистење / течности или остри предмети при чистењето.



Не користете чистачи на пара за да го исчистите апаратот бидејќи тие може да предизвикаат електричен удар.

### Чистење на плочата

#### Стаклено-керамичка плоча

Избришете ја стаклено-керамичката површина (витрокерамика) со студена вода внимавајќи да не оставите средство за чистење и исушете со мека крпа. Остатоците од средството може да ја оштетат стаклено-керамичката плоча кога ќе ја користите следниот пат.

Исушените средства на стаклено-керамичката плоча (витрокерамика) во ниеден случај не смее да се гребат со нож, челична жица или слични алатки.

Отстранете ги флеките од калциум (жолти дамки) со комерцијално средство за отстранување бигор или со мала количина на отстранувач на бигор како што се оцет или сок од лимон.

Ако површината е многу нечиста, ставете средство за чистење на сунѓер и почекајте да апсорбира убаво. Потоа, исчистете ја површината на плочата со влажна крпа.



Храната што содржи шеќер како што се густиот крем и сирупи мора да се исчисти веднаш без да се чека да се излади површината. Во спротивно, стаклено-керамичката плоча ќе се оштети трајно.

Може да дојде до делумно бледнеене на бојата на површината или на другите делови со текот на времето. Ова не влијае врз работата на производот.

Бледнеенето на бојата и дамките на стаклено-керамичката плоча се нормална состојба и не претставуваат дефект.

## 7 Решавање проблеми

### Производот емитува звук на метал при загревање и ладење.

- Кога ќе се загрејат металните делови, тие може да се прошират и да предизвикаат бука. >>> Ова не е грешка.

### Производот не работи.

- Осигурувачот за ел. напојување е расипан или паднал. >>> Проверете ги осигурувачите во кутијата. Ако е неопходно, заменете ги или активирајте ги одново.
- Производот не е приклучен во (заземјен) штекер. >>> Проверете го поврзувањето на приклучокот.
- Ако приказот не се осветли кога ќе го ја вклучите плочата одново, >>> Исклучете го апаратот кај прекинувачот. Почekaјте 20 секунди и потоа поврзете го одново.
- Заштитата за прегревање е активирана. >>> Дозволете плочата да се излади.
- Садот за готвење не е соодветен. >>> Проверете го садот.

### Симболот "□" и "□" или "□" се појавува на приказот за зоната за готвење.

- Не сте го поставиле садот на активната зона за готвење. >>> Проверете дали има сад на зоната за готвење.
- Садот не е соодветен за индукциско готвење. >>> Проверете дали садот за готвење е соодветен за индукциската плоча.
- Садот за готвење не е поставен во средината правилно или површината на дното на садот не е доволно широко за зоната за готвење. >>> Изберете доволно широк сад и поставете го правилно на средината на зоната за готвење.
- Садот за готвење или зоната за готвење се прегреани. >>> Дозволете им да се изладат.

### Избраната зона за готвење се исклучува неочекувано за време на работа.

- Истекнало времето за готвење за избраната зона за готвење. >>> Може да поставите ново време за готвење или да завршите со готвењето.
- Заштитата за прегревање е активирана. >>> Дозволете плочата да се излади.
- Можеби некој предмет го покрива контролниот панел на допир. >>> Тргнете го предмет на панелот.

### Садот не се загрева дури и кога е вклучена зоната за готвење.

- Садот не е соодветен за индукциско готвење. >>> Проверете дали садот за готвење е соодветен за индукциската плоча.
- Садот за готвење не е поставен во средината правилно или површината на дното на садот не е доволно широко за зоната за готвење. >>> Изберете доволно широк сад и поставете го правилно на средината на зоната за готвење.



Консултирајте се со овластен агент за сервисирање или со застапникот од каде што сте го купиле производот ако не можете сами да го решите проблемот иако сте ги примениле упатствата во ова поглавје. Никогаш не обидувајте се сами да го поправате расипаниот уред.



## Vgrajena kuhalna plošča

Navodila za uporabo

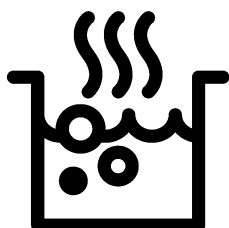

SL

## Najprej preberite ta priročnik za uporabo.

Spoštovani kupec,

Hvala, da ste se odločili za izdelek znamke Beko. Upamo, da boste z izdelkom, ki je bil proizveden z najsodobnejšo tehnologijo visoke kakovosti, dosegli najboljše rezultate. Zato pred uporabo izdelka pozorno preberite celoten priročnik za uporabo in vse ostale priložene dokumente ter jih shranite za uporabo v prihodnje. V primeru, da napravo posredujete naprej, priložite tudi priročnik za uporabo. Upoštevajte vsa opozorila in informacije v priročniku za uporabo.

Priročnik za uporabo se lahko nanaša tudi na druge modele. Razlike med modeli so navedene v priročniku.

### Pomen simbolov

V priročniku za uporabo se pojavijo naslednji simboli:

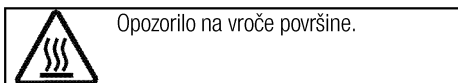
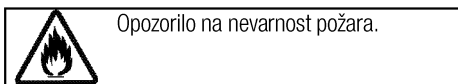
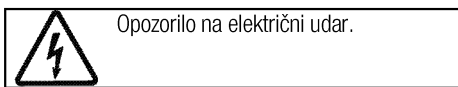
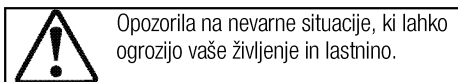
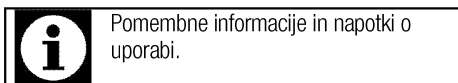

**Arçelik A.Ş.**  
Karaağaç caddesi No:2-6  
34445 Sıtlıçe/Istanbul/TURKEY  
Made in TURKEY

**1 Pomembna navodila in opozorila za varnost in okolje 4**

Splošna varnost .....	4
Električna varnost .....	4
Varnost izdelka .....	5
Namen uporabe .....	6
Varnost otrok .....	7
Ostranjevanje stare naprave .....	7
Odstranjevanje embalaže .....	7

**2 Splošne informacije 8**

Pregled .....	8
Tehnične specifikacije .....	8

**3 Inštalacija 9**

Pred namestitvijo .....	9
Namestitev in priključitev .....	9
Odstranjevanje stare naprave .....	12

**4 Priprave 13**

Nasveti za varčevanje z električno energijo .....	13
Prva uporaba .....	13
Prvo čiščenje izdelka .....	13

**5 Uporaba plošče 14**

Splošne informacije o kuhanju .....	14
Uporaba plošč .....	15
Nadzorna plošča .....	15

**6 Vzdrževanje in čiščenje 22**

Splošne informacije .....	22
Čiščenje plošče .....	22

**7 Odpravljanje težav 23**

## **1 Pomembna navodila in opozorila za varnost in okolje**

To poglavje vsebuje varnostna navodila, s katerimi boste preprečili nevarnosti telesnih poškodb in poškodb lastnine. Neupoštevanje teh navodil bo razveljavilo vse garancije.

### **Splošna varnost**

- Otroci, stari 8 let ali več in osebe z zmanjšanimi fizičnimi, senzornimi ali duševnimi sposobnostmi, brez izkušenj ali znanja lahko napravo uporabljajo, samo če jih nadzoruje ali jih je o varni uporabi naprave in z njo povezanimi nevarnostmi poučila oseba, ki je odgovorna za njihovo varnost.

Otroci naj se ne igrajo z napravo.

Otroci naj naprave ne čistijo in vzdržujejo brez nadzora.

- Te naprave naj ne uporabljajo osebe (vključno z otroki) z zmanjšanimi telesnimi, čutnimi ali duševnimi sposobnostmi, brez izkušenj ali znanja, razen če so pod nadzorom ali pa so prejele navodila za uporabo.

Da preprečite igranje otrok z napravo, naj bodo ti pod nadzorom.

- Če izdelek predate drugi osebi za namene osebne uporabe ali uporabe iz druge roke, ji predajte tudi priročnik za uporabo, oznake

izdelka in drugo ustrezno dokumentacijo ter dele.

- Namestitvev in popravila sme opravljati samo pooblaščen serviser. Proizvajalec ni odgovoren za poškodbe, ki nastanejo zaradi poseganja nepooblaščenih oseb in lahko razveljavijo garancijo. Pred namestitvijo pozorno preberite navodila.
- Naprave ne upravljajte, če je okvarjena ali ima kakršnekoli vidne poškodbe.
- Po vsaki uporabi se prepričajte, da so gumbi za funkcije izdelka izklopljeni.

### **Električna varnost**

- Če je na izdelku napaka, ga ne smete uporabljati, razen če ga popravi pooblaščen servisna služba. Nevarnost električnega udara!
- Izdelek priključite samo na ozemljeno vtičnico/napeljavo z napetostjo in zaščito, kot je določeno v poglavju "Tehnične specifikacije". Ozemljitev naj namesti usposobljen električar, ko uporabljate napravo z ali brez transformatorja. Naše podjetje ni odgovorno za kakršne koli težave, nastale zaradi izdelka, ki ni

ozemljen v skladu z lokalnimi predpisi.

- Izdelka nikoli ne perite tako, da bi po njem pršili ali polivali vodo! Nevarnost električnega udara!
- Izdelek je treba med nameščanjem, vzdrževanjem, čiščenjem in popravilom odklopiti.
- Če je napajalni kabel izdelka poškodovan, ga mora proizvajalec, serviser ali podobno usposobljena oseba zamenjati, da ne pride do nevarnosti.
- Naprava mora biti nameščena tako, da jo je mogoče popolnoma odklopiti z električnega omrežja. Odklop je treba izvesti tako, da izvlečete vtič, ali s pomočjo stikala, vgrajenega v fiksno električno napeljavo, v skladu z gradbenimi predpisi.
- Vsa dela na električni opremi in sistemih sme opravljati samo pooblaščen strokovno osebje.
- V primeru okvar izklopite napravo in jo izključite iz napajanja. Zato izklopite varovalko doma.
- Prepričajte se, ali zmogljivost varovalke ustreza napravi.

### **Varnost izdelka**

- **OPOZORILO:** Naprava in dostopni deli se med uporabo segrejejo. Previdno, ne dotikajte se segrelih elementov. Preprečite dostop otrokom, mlajšim od 8 let,

oziroma otroke v bližini naprave stalno nadzorujte.

- Naprave ne uporabljajte, če je vaša presoja ali koordinacija zmanjšana zaradi vpliva alkohola in/ali drog.
- Ko v jedeh uporabljate alkoholne pijače, bodite zelo pozorni. Alkohol pri visokih temperaturah izhlapi in lahko povzroči požar, saj se lahko ob stiku z vročimi površinami vname.
- V bližino naprave ne postavljajte vnetljivih materialov, saj se stranice med uporabo lahko segrejejo.
- Ne blokirajte zračnih odprtin.
- Za čiščenje naprave ne uporabljajte parnih čistilnikov, saj lahko povzročijo električni udar.
- **OPOZORILO:** Nenadzorovano kuhanje na plošči z maščobo ali oljem, je nevarno in lahko povzroči ogenj. Ognja NIKOLI ne poskušajte pogasiti z vodo, temveč izklopite napravo in plamene pokrijte npr. s pokrovom ali požarno odejo.
- **POZOR:** Postopek peke je treba nadzorovati. Kratkoročni postopek peke je treba nenehno nadzorovati.
- **OPOZORILO:** Nevarnost požara: Na kuhalni površini ne shranjujte predmetov.



- **OPOZORILO:** Če je površina počena, izklopite napravo, da preprečite nevarnost električnega udara.
- Če se steklo grelne plošče zlomi: Nemudoma izklopite vse grelnike in vse električne grelne elemente ter napravo izklopite iz napajanja. Ne dotikajte se površine naprave. Naprave ne uporabljajte.
- Po uporabi ploščo izklopite z upravljalnimi elementi in se ne zanašajte na detektor za ponve.
- Kovinskih predmetov, kot so noži, vilice, žlice in pokrovi, ne odlagajte na površino plošče, saj se lahko segrejejo.
- Naprave ne morete upravljati z zunanjim časovnikom ali ločenim sistemom za daljinsko upravljanje.
- Parni tlak, ki nastane zaradi vlage na površini plošče ali na dnu lonca, lahko povzroči, da se lonec premakne. Zato se prepričajte, da sta površina pečice in dno loncev vedno suha.
- Grelne plošče so opremljene z "indukcijsko" tehnologijo. Indukcijsko ploščo, ki vam privarčuje tako čas kot denar, uporabljajte z lonci, ki so primerni za indukcijsko kuhanje. V nasprotnem primeru grelne plošče ne bodo delovale. Glejte.

*Splošne informacije o kuhanju, stran 14*, izbiranje loncev.

- Ker indukcijska plošča ustvari magnetno polje, lahko ima škodljiv vpliv na ljudi, ki uporabljajo naprave kot sta inzulinska črpalka ali srčni spodbujevalnik.
- **OPOZORILO:** Uporabljajte samo zaščite za ploščo, ki jih je zasnoval proizvajalec naprave za kuhanje ali, ki jo je proizvajalec naprave v navodilih označil kot primerno ali zaščite za plošče, ki so vključene v napravo. Uporaba neprimernih zaščit lahko povzroči nesreče.

Za požarno zanesljivost naprave;

- Prepričajte se, da je vtič priključen v vtičnico, da ne pride do nastanka isker.
- Ne uporabljajte poškodovanega ali prerezanega kabla ali podaljševalnih kablov, temveč uporabljajte samo originalni kabel.
- Prepričajte se, da na vtičnici, na katero je priključena naprava, ni tekočine ali vlage.

### **Namen uporabe**

- Naprava je namenjena uporabi v gospodinjstvu. Uporaba v komercialne namene ni dovoljena.
- **POZOR:** Naprava je namenjena le kuhanju. Ne uporabljajte je v druge namene kot na primer gretje.

- Proizvajalec ne odgovarja za škodo nastalo zaradi neustreznega namena uporabe ali nepravilne uporabe.

### Varnost otrok

- **OPOZORILO:** Dostopni deli se lahko med uporabo segrejejo. Otroci naj se ji zato ne približujejo.
- Embalažni material je lahko nevaren za otroke. Otroci naj se embalažnemu materialu ne približujejo. Vse dele embalažnega materiala odstranite v skladu z okoljskimi standardi.
- Električne naprave so nevarne za otroke. Otroci naj se ne približujejo napravi med njenim delovanjem in ne dovolite, da bi se igrali z njo.
- Nad napravo ni dovoljeno hraniti predmetov, po katerih lahko sežejo otroci.

### Ostranjevanje stare naprave

#### Skladnost z direktivo OEE0 in odstranjevanjem odpadnih izdelkov:



Izdelek je v skladu z direktivo EU OEE0 (2012/19/EU). Izdelek vsebuje simbol za razvrstitev odpadne električne in elektronske opreme (OEE0). Izdelek je bil izdelan z visokokakovostnimi sestavnimi deli in materiali, ki jih je mogoče ponovno uporabiti in so primerni za recikliranje. Odsluženega odpadnega izdelka ne odlagajte z običajnimi gospodinjskimi in drugimi odpadki. Odnosite ga na center za zbiranje in recikliranje električne in elektronske opreme. Za informacije o teh centrih za zbiranje se obrnite na lokalne oblasti.

#### Skladnost z direktivo RoHS:

Izdelek, ki ste ga kupili, je v skladu z direktivo EU RoHS (2011/65/EU). Ne vsebuje škodljivih in prepovedanih materialov, ki so navedeni v direktivi.

#### Odstranjevanje embalaže

- Embalaža je nevarna za otroke. Embalažo hranite na varnem, stran od otrok. Embalažni material izdelka sestoji iz reciklažnih materialov. Odstranite jih v skladu s pravili za odstranjevanje reciklažnih odpadkov. Ne odstranjujte jih z običajnimi gospodinjskimi odpadki.

## 2 Splošne informacije

### Pregled

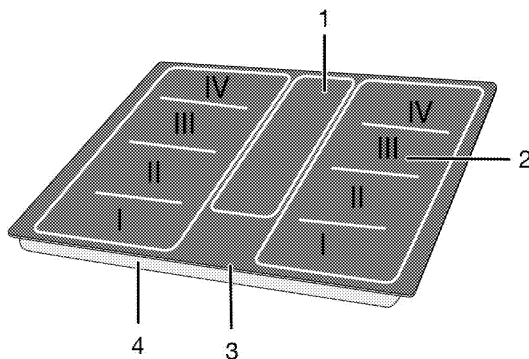

- |   |                                    |   |                         |
|---|------------------------------------|---|-------------------------|
| 1 | Pomožno indukcijsko kuhhalno mesto | 3 | Vitrokeramična površina |
| 2 | Indukcijska kuhhalna plošča        | 4 | Pokrov osnove           |

### Tehnične specifikacije

Napetost/frekvenca	1N~220-240 V /2N~380-415 V 50 Hz
Skupna električna poraba	maks. 7400 W
Tip kabla / prerez	min.H05V2V2-F 5 x 1,5 mm <sup>2</sup>
Zunanje mere (višina/širina/globina)	48 mm/580 mm/510 mm
Mere namestitve (širina/globina)	560 (+2)mm/480-490 (+2)mm
<b>Gorilniki</b>	
Levo I-II-III-IV	<b>Indukcijska kuhhalna plošča</b>
Mera	92,7 x 200 mm
Moč	900/1800 W
Sredina	<b>Pomožno indukcijsko kuhhalno mesto</b>
Mera	92,7 x 200 mm
Moč	900/1800 W
Desno I-II-III-IV	<b>Indukcijska kuhhalna plošča</b>
Mera	92,7 x 200 mm
Moč	900/1800 W



Tehnične specifikacije se lahko spremenijo brez predhodnega obvestila v namene izboljšave kakovosti izdelka.



Podatki navedeni v tem priročniku so demonstrativni in morda popolnoma ne ustrezajo vašemu izdelku.



Vrednosti navedene na oznakah izdelka ali v drugih priloženih dokumentih so pridobljeni v laboratorijskih pogojih pod ustreznimi standardi. Glede na pogoje delovanja in okoljske pogoje naprave, se te vrednosti lahko razlikujejo.

### 3 Inštalacija

Napravo lahko namesti le usposobljen strokovnjak v skladu z veljavnimi predpisi. V nasprotnem primeru garancija ni veljavna. Proizvajalec ni odgovoren za poškodbe, ki nastanejo zaradi poseganja nepooblaščenih oseb in lahko razveljavi garancijo.



Za pripravo namestitve in električnih instalacij naprave je odgovoren kupec.



#### NEVARNOST:

Naprava naj bo priključena v skladu z vsemi lokalnimi plinskimi in/ali električnimi predpisi.



#### NEVARNOST:

Pred namestitvijo preglejte, če so na napravi vidne kakšne poškodbe. V tem primeru je ne nameščajte.

Poškodovana naprava lahko ogroža vašo varnost.

### Pred namestitvijo

Ploščica je oblikovana za namestitev v običajno delovno ploščo. Med napravo in kuhinjskimi stenami ali pohištvom mora biti zadostna varnostna razdalja. Glejte sliko (vrednosti v mm).

- Lahko se uporablja tudi v prostostojećem položaju. Nad površino plošče zagotovite najmanj 750 mm razdalje.
- (\*) Pri nameščanju kuhinjske nape nad pečico upoštevajte navodila proizvajalca kuhinjske nape glede višine namestitve (min 650 mm).
- Odstranite embalažni material in transportne zapore.
- Površine, sintetični laminati in lepila morajo biti odporni na toploto (najmanj 100 °C).
- Delovna ploščica mora biti poravnana in nameščena vodoravno.
- Odprtino za ploščo izrežite v delovno površino glede na mere navedene v navodilih.

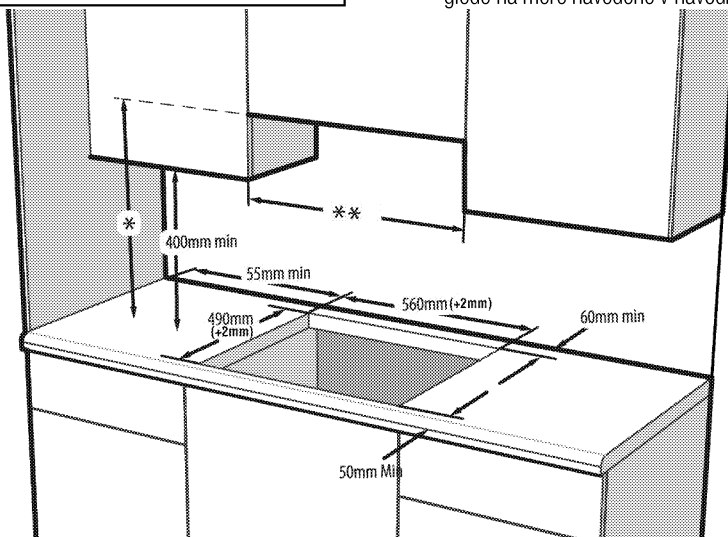

\* Najmanjša višina do ekstraktorja kot je priporočeno v navodilih za uporabo ekstraktorja

\*\* Najmanjša razdalja med omaricami mora biti enaka širini plošče.

### Namestitev in priključitev

- Napravo je dovoljeno namestiti in priključiti samo v skladu z zakonskimi določili o namestitvi.



Ploščice ne namestite na površine z ostrimi robovi ali vogali, saj lahko zlomite steklokeramične površine!

### Električna povezava

Napravo priključite na ozemljen izhod/linijo, ki je zaščiten z ustreznim miniaturnim prekinjevalcem električnega tokokroga, kot je določeno v tabeli »Tehnične specifikacije«. Ozemljitev naj namesti usposobljen električar, ko uporabljate napravo z ali brez transformatorja. Naše podjetje ne odgovarja za kakršnokoli škodo, nastalo zaradi uporabe naprave brez ustrezne ozemljitve v skladu z lokalnimi predpisi.

**NEVARNOST:**

Priključitev naprave na električno omrežje lahko opravi samo pooblaščen in usposobljena oseba. Garancijska doba naprave se prične po pravilni nastavitvi. Proizvajalec ni odgovoren za poškodbe, ki nastanejo zaradi poseganja nepooblaščenih oseb.

**NEVARNOST:**

Napajalni kabel ne sme biti spet, upognjen ali stisnjen oz. ne sme priti v stik z vročimi deli naprave.

Če je napajalni kabel poškodovan, ga lahko zamenja le usposobljen električar. V nasprotnem primeru obstaja nevarnost električnega udara, kratkega stika ali požara!

- Priključitev mora ustrezati nacionalnim predpisom.
- Vrednosti napajanja morajo ustrezati podatkom navedenih na tipski etiketi naprave. Tipska etiketa se nahaja na zadnji strani ohišja naprave.
- Napajalni kabel naprave mora ustrezati vrednostim, navedenim v tabeli "Tehnične specifikacije".

**NEVARNOST:**

Pred deli na električni napeljavi izklopite napravo iz napajanja. Nevarnost električnega udara!

**Priključitev napajalnega kabla**

Pri izvajanju ožičenja morate upoštevati državne/lokalne električne predpise in uporabiti ustrezno vtičnico/linijo ter vtič za pečico. Če so močnostne omejitve izdelka izven trenutne nosilne zmogljivosti vtiča in vtičnice/linije, morate izdelek priključiti neposredno prek fiksne električne napeljave brez uporabe vtiča in vtičnice/linije.

1. Če ni možno izklopiti vseh polov v električnem napajanju, je treba priključiti odklopno enoto z najmanjšim kontaktnim razmikom 3 mm (varovalke, varnostna stikala, stikala) in vsa stikala te odklopne enote naj bodo v skladu z direktivami IEE ob napravi, vendar ne nad njo. Neupoštevanje teh navodil lahko povzroči motnje delovanja in neveljavnost garancije naprave.

Priporočljiva je dodatna zaščita s pomočjo izklopnika preostalega toka.

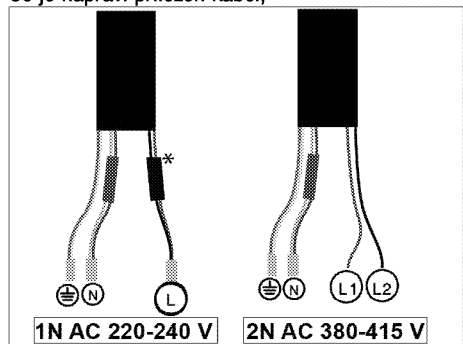
**Če je napravi priložen kabel;**

\* (Morda je vaš izdelek ne vključuje.)

2. **Za enofazni priklop** priključite kable, kot je opisano spodaj;
  - Rjavi/Črni kabel = L (faza)
  - Moder/siva kabel = N (nevtralen)
  - Zeleno/rumen kabel = (E) (ozemljitev)
 » ali tipko
  - siva/Črni kabel = L (faza)
  - Moder/Rjavi kabel = N (nevtralen)
  - Zeleno/rumen kabel = (E) (ozemljitev)
3. **Za dvofazni priklop** priključite kable, kot je opisano spodaj;
  - Rjavi kabel = L1 ali tipko L2 (faza 1 ali tipko faza 2)
  - Črni kabel = L2 ali tipko L1 (faza 2 ali tipko faza 1)
  - Moder/siva kabel = N (nevtralen)
  - Zeleno/rumen kabel = (E) (ozemljitev)
 » ali tipko
  - Črni kabel = L1 (faza 1)
  - Siva kabel = L2 (faza 2)
  - Moder/Rjavi kabel = N (nevtralen)
  - Zeleno/rumen kabel = (E) (ozemljitev)

## Namestitev naprave

Če je pečica spodaj:

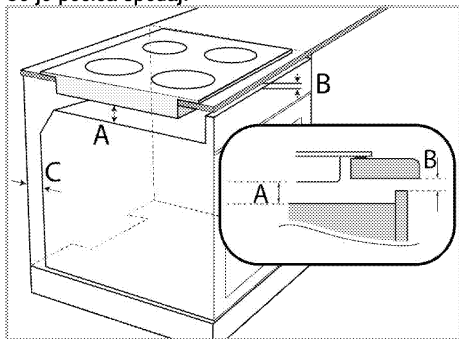

A min. 5 mm

B min. 2 mm

C 20 mm

## Če je deska spodaj:

Na zadnjem delu pohištva je treba pustiti prezračevalne odprtine, kot prikazuje naslednja slika.

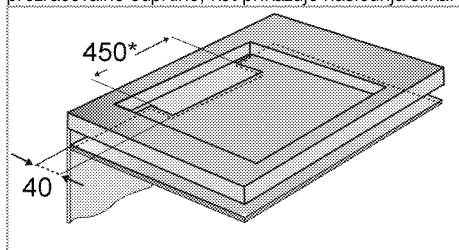

\* min.

Med nameščanjem indukcijske plošče, namestite napravo vzporedno z inštalacijsko površino. Prav tako na dele plošče, ki se dotikajo delovnega pulta namestite tesnilo, kot je opisano spodaj, saj boste s tem preprečili uhajanje tekočin med napravo in delovni pult.

1. Pripravite površino delovnega pulta, kot je prikazano na sliki.
2. Ploščo obrnite in jo namestite na ravno površino.
3. Pri nameščanju grelne plošče okrog plošče nanesite tesnilo, ki je bilo priloženo v paketu, kot je prikazano na naslednji sliki, pri čemer zagotovite, da ostane 1 do 2 mm prostora v notranjosti od zunanjega roba stekla.

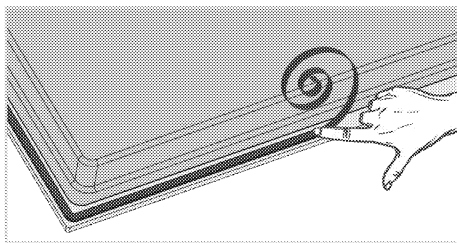

4. Upevnite montažne prужinové vložky a priskrutkujte ich cez otvory na dne puzdra tak, ako je zobrazené na obrázku.

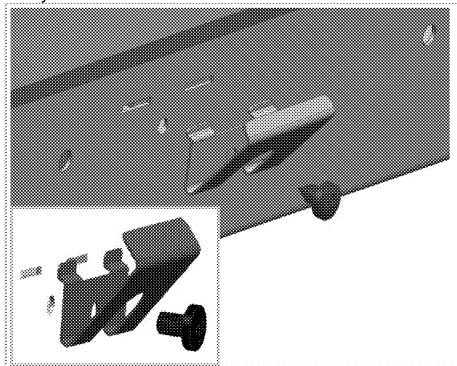

Pri nekaterih modelih so vzmeti že pritrjene.



Število montažnih vzmeti na vašem izdelku je odvisno od modela izdelka.

5. Postavite ploščo na delovni pult in ju poravnajte.
6. Keď sa platňa sporáka umiestni na pracovnú dosku, jednoducho sa bude dať upevniť pomocou svoriek. Ak rozmery pracovnej dosky nie sú vhodné, k prednej strane produktu sa dajú upevniť 2 montažné svorky tak, ako je zobrazené na obrázku nižšie.

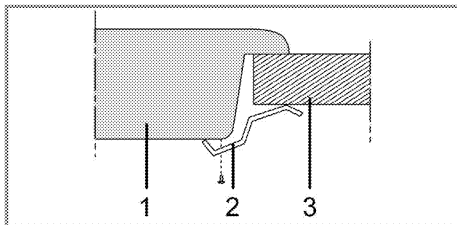

- 1 Plošča
- 2 Spojka za namestitev
- 3 Delovni pult



Če ploščo namestite na omarico, je treba med omarico in ploščo namestiti polico, kot prikazuje zgornja slika. To pa ni potrebno, če jo namestite na vgradno pečico.

Če je naprava na primer nameščena na predal in se lahko dotaknete njene spodnje strani, morate ta predel pokriti z leseno ploščo.

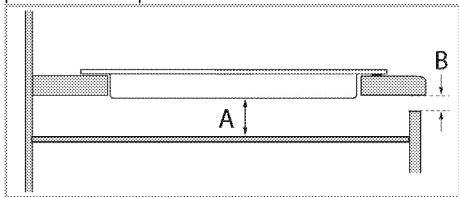

A min. 5 mm

B min. 2 mm

#### Pogled od zadaj (odprtine za priključitev)



Lokacija priključnih lukenj, prikazanih na spodnji sliki, je shematska in se lahko razlikuje glede na model izdelka. Popravite jih glede na priključne luknje na vašem izdelku.

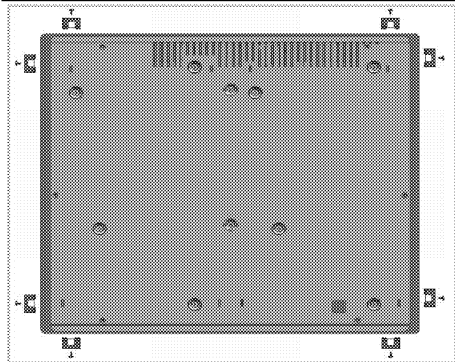

#### NEVARNOST:

Povezovanje z različnimi odprtinami ni priporočljivo, saj je lahko nevarno, ker lahko pride do poškodb plinskega in električnega sistema.



#### NEVARNOST:

Kuhalna plošča vključuje elemente, ki delujejo na plin in elektriko. Iz tega razloga je treba kuhhalno ploščo pritrditi na pult le preko pritrdilnih lukenj, le z uporabo priloženih pritrdilnih elementov in vijakov ter kot je prikazano v tem priročniku. V nasprotnem primeru to lahko predstavlja nevarnost za življenje in lastnino.



Število montažnih vzmeti na vašem izdelku je odvisno od modela izdelka.

#### Zadnji preizkus

1. Uporaba izdelka.
2. Preverite funkcije.

#### Odstranjevanje stare naprave

- Obdržite originalen karton naprave in jo vedno transportirajte v njem. Sledite navodilom na kartonu. Če nimate originalnega kartona, zapakirajte napravo v zračno folijo ali debel karton in jo polepite.



Preverite splošni izgled naprave, da bi opazili morebitne poškodbe, ki so nastale med transportom.

## 4 Priprave

### Nasveti za varčevanje z električno energijo

Naslednje informacije vam bodo pomagali uporabljati napravo na varčen in okolju prijazen način;

- Zamrznjena živila odtajajte pred pečenjem.
- Za kuhanje uporabite lonce/ponve s pokrovi. Če ne uporabljate pokrova lahko porabite tudi do 4 krat več energije.
- Izberite grelnik, ki najbolj ustreza velikosti dna posode, ki jo boste uporabljali. Vedno izberite pravilno velikost posode za jedi. Večje posode potrebujejo več energije.
- Ko kuhate na električni plošči, uporabljajte lonce s ploskim dnom.  
Posode z debelejšim dnom bolje prevajajo toploto. Prihranite lahko do 1/3 energije.

- Posode in lonci morajo ustrezati kuhalnim površinam. Dno posode ali lonca ne sme biti manjše od grelne plošče.
- Kuhalne površine in dna loncev naj bodo vedno čista. Umazanija bo zmanjšala prevajanje toplote med kuhalno površino in dnom lonca.

### Prva uporaba

#### Prvo čiščenje izdelka



Določena čistila ali čistilna sredstva lahko poškodujejo površino.

Za čiščenje ne uporabljajte agresivnih čistil, čistilnih praškov/krem ali ostrih predmetov.

1. Odstranite ves embalažni material.
2. Z vlažno krpo ali gobo ter s suho krpo obrišite vse površine izdelka.



## 5 Uporaba plošče

### Splošne informacije o kuhanju



Nikoli ne napolnite več kot eno tretjino ponve z oljem. Ko segrevajte olje, nikoli ne puščajte plošče nenadzorovane. Pregreto olje lahko povzroči požar. **Če obstaja nevarnost požara, ga nikoli ne poskušajte pogasiti z vodo!** Če se olje vname, ga pokrijte z požarno odejo ali vlažno krpo. Izključite ploščo, če je varno, in pokličite gasilce.

- Pred cvrenjem živila vedno dobro osušite in jih nežno položite v vroče olje. Pred cvrenjem živila popolnoma odtajajte.
- Posode, ki jo uporabljate pri segrevanju olja, ne pokrijte.
- Lonce in ponve namestite, tako da ročaji ne segajo preko plošče, da se ne segrejejo. Nestabilnih posod, ki se lahko prekucnejo ne postavljajte na ploščo.
- Praznih posod in loncev ne postavljajte na vklopljena kuhalna mesta. Lahko se poškodujejo.
- Če kuhalna mesta delujejo, brez da bi na njih bile posode ali ponve, se naprava lahko poškoduje. Po končanem kuhanju izklopite kuhalna mesta.
- Površina naprave je lahko vroča, zato na njo ne postavljajte plastičnih ali aluminijastih posod. Če se takšni materiali pričnejo taliti, jih nemudoma očistite s površine. V takšnih posodah prav tako ne hranite živil.
- Uporabljajte samo lonce ali posode s ploskim dnom.
- V lonce in ponve dajte primerno količino živil. Tako živila ne bodo prekipela in preprečili boste nepotrebno čiščenje. Pokrovov loncev in ponev ne postavljajte na kuhalna mesta. Lonce namestite na sredino kuhalnih mest. Če želite lonec prestaviti na drugo kuhalno mesto, ga dvignite in položite na kuhalno mesto, namesto da ga potegnete.

### Izbira posode

- Steklokeramična površina je odporna na vročino in velike temperaturne razlike.
- Steklokeramične površine ne uporabljajte kot mesto za shranjevanje ali desko za rezanje.
- Uporabljajte le lonce in ponve z ravnim dnom. Ostri robovi lahko opraskajo površino.

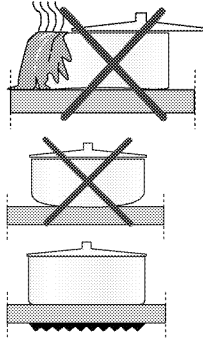

Razliki ostanki lahko poškodujejo steklokeramično površino in povzročijo požar. Ne uporabljajte posod z vbočenim ali izbočenim dnom.

Uporabljajte le lonce in ponve z ravnim dnom. Ti namreč zagotovijo boljši prenos toplote.

“Obnašanje kuhanja se lahko razlikuje glede na vrste lonca, velikost lonca in velikost kuhalne površine, za bolj homogeno kuhanje lahko uporabite en korak večje kuhalne cone. Uporaba večje kuhalne površine nima negativnih učinkov na porabo energije na indukcijskih kuhališčih, ker toplota nastaja le v ustreznem območju lonca.”

**Za indukcijske plošče uporabljajte samo posodo, ki je primerna za indukcijsko kuhanje.**

### Preverjanje posode

Na naslednji način boste ugotovili ali je posoda primerna za indukcijsko ploščo ali ne.

1. Posoda je primerna, če se na njeno dno pritrdi magnet.
2. Posoda je primerna, če "□" in "□" ali tipko "L" ne utripa, ko posodo postavite na kuhalno mesto in vklopite ploščo.

Uporabljate lahko kovinske, teflonske ali aluminijaste posode s posebnim magnetnim dnom, ki imajo oznako ali opozorilo, da je posoda primerna za kuhanje na indukcijski plošči. Steklene in keramične posode, lonci in posode iz nerjavečega jekla z nemagnetnim aluminijastim dnom niso primerne.

### Sistem za zaznavanje posode

Pri kuhanju na indukcijski plošči se toplota sprošča samo na delu plošče ustreznega kuhalnega mesta, kjer se nahaja posoda. Sistem zazna dno posode in samodejno segreje samo to površino. Kako postopati, če med kuhanjem dvignete posodo s kuhalnega mesta.

Izberite kuhalno mesto in simbol "□" in "□" ali tipko "L" izmenično utripa.

### Varna uporaba

Če uporabljate posodo proti sprijemanju (teflon) brez olja ali z majhno količino olja, ne izberite visokih stopenj segrevanja

Na plošči ne puščajte kovinskih predmetov kot so vilice, noži ali pokrovi posod, saj se lahko segrejejo. Pri kuhanju nikoli ne uporabljajte aluminijastih folij. Na kuhhalno mesto nikoli ne postavljajte jedi zavitih v aluminijasto folijo.



Če se pod ploščo nahaja pečica, lahko senzori na plošči zmanjšajo stopnjo kuhanja ali izklopijo pečico med njenim delovanjem.



Ko je plošča vklopljena, v njeni bližini ne puščajte magnetnih predmetov kot so kreditne kartice ali kasete.

### Osvetljena kuhhalna mesta (Morda je vaš izdelek ne vključuje.)

Kuhhalna mesta na kuhhalni plošči se bodo osvetlila. Ko je kuhhalna plošča izklopljena ali v mirovanju, kuhhalna mesta niso vidna. Kuhhalna plošča se bo ob vklopu osvetlila in prikazala se bodo kuhhalna mesta.

### Uporaba posod na velikem kuhhalnem mestu

Posoda, ki jo uporabljate, mora pokriti obe središči velikega kuhhalnega mesta. Kuhhalnega mesta ne uporabljajte na drugačen način. Za posode z večjim premerom lahko uporabite tudi več velikih kuhhalnih mest hkrati. Veliko kuhhalno mesto lahko uporabljate na

dva načina, kot zadnja leva ali sprednja leva kuhhalna mesta.

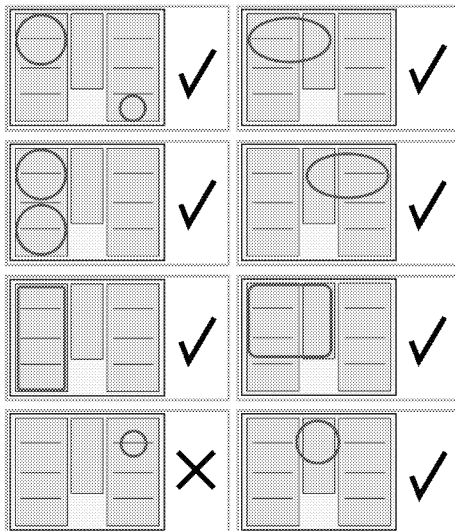

### Uporaba plošč



### NEVARNOST:

Preprečite, da bi predmeti padli na ploščo. Tudi majhni predmeti kot solnica lahko poškodujejo ploščo.

Če je plošča počena, je ne uporabljajte. Razpoke lahko puščajo vodo, kar povzroči kratki stik.

Če na površini opazite kakršno koli poškodbo (npr. vidne razpoke), nemudoma izklopite napravo, da zmanjšate nevarnost kratkega stika.

### Nadzorna plošča

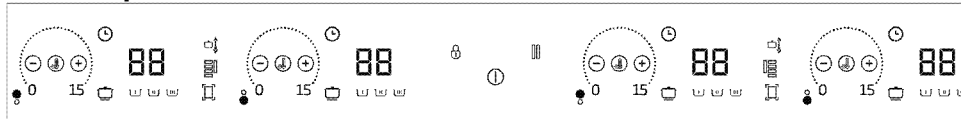

### Specifikacije

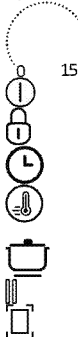

Nastavitveno območje (za stopnjo temperature)

Gumb za vklop/izklop

Tipka za zaklep

Tipka za vklop/izklop časovnika

Tipka za hitro segrevanje/tipka za visoko nastavitve moči (ojačevalnik)

Tipka samodejnega kuhanja

Tipka za zaustavitev

Tipka za izbiro široko površinskega kuhhalnega mesta (**Ta funkcija je izbirna. Morda je vaš izdelek ne vključuje.**)



Tipka za povečanje stopnje časovnika



Tipka za zmanjšanje stopnje časovnika



Prikaz aktivnega območja za kuhanje



Simbol funkcije "Move"



Simbol za kuhinjsko vrvico (Hob to Hood symbol) \*



Simbol za WiFi \*

**\*(Ta funkcija je izbirna. Morda je vaš izdelek ne vključuje.)**



Grafike in slike so le informativnega značaja. Dejanski zaslon in funkcije se lahko razlikujejo glede na model plošče.

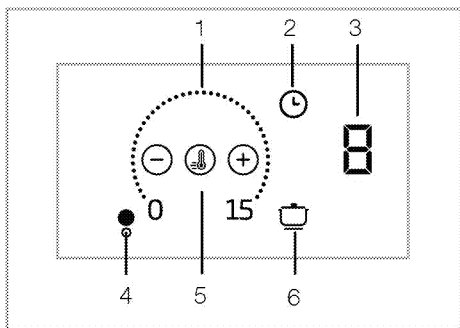

- 1 Nastavitveno območje
- 2 Tipka časovnika
- 3 Zaslon kuhalnega mesta
- 4 Simbol kuhalnega mesta (\*)
- 5 Tipka za hitro segrevanje
- 6 Tipka za samodejno kuhanje
- \* (Funkcije se razlikujejo glede na model naprave.)

**i** Napravo upravljate s ploščo za upravljanje na dotik. Vsaka opravljena funkcija na plošči za upravljanje na dotik bo potrjena z zvočnim signalom.

**i** Nadzorna plošča naj bo vedno čista in suha. Vlažna in umazana površina lahko povzroči težave pri funkcijah.

### Vklop plošče

1. Dotaknite se tipke "⌚" na nadzorni plošči. Plošča je pripravljena za uporabo.

**i** Če v 20 sekundah ne izberete nobene funkcije, se bo plošča samodejno vrnila v način stanja pripravljenosti.

**i** Če katerokoli tipko (tipka "⏏") pritisnete predolgo, se naprava iz varnostnih razlogov samodejno izklopi.

### Izklop plošče

1. Dotaknite se tipke "⌚" na nadzorni plošči. Plošča se bo izklopila in vrnila v način stanja pripravljenosti.

**i** Če se simbol "H" ali "h" sveti na zaslonu kuhalnega mesta, ko je plošča izklopljena, to pomeni, da je kuhalno mesto še vedno vroče. Ne dotikajte se kuhalnih mest.

### Kazalec preostale toplote

Če se simbol "H" sveti na zaslonu kuhalnega mesta, to pomeni, da je kuhalno mesto še vedno vroče ter da z njim lahko ohranite manjšo količino hrane toplo. Simbol bo hitro preklopil na simbol "h", ki pomeni manj vroče.

**i** Ob izklopu elektrike kazalnik preostale toplote ne bo svetil in uporabnika ne bo posvaril pred vročimi kuhalnimi mesti.

### Vklop kuhalnih mest

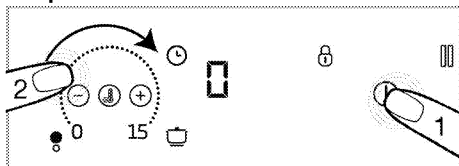

1. Dotaknite se tipke "⌚", da vklopite ploščo.
  - » Simbol »0« se prikaže na zaslonu kuhalnega mesta.
2. Dotaknite se nastavitvenega območja, ki ga želite vklopiti, in podrsajte s prstom čez območje.

**i** Če v 20 sekundah ne izberete nobene funkcije, se bo plošča samodejno vrnila v način stanja pripravljenosti.

### Nastavitev stopnje temperature

Če se dotaknete nastavitvenega območja ali s prstom podrsnete po njem, nastavite stopnjo temperature med »0« in »15«.

**i** Za kuhanje lahko uporabite enojno pomožno kuhalno mesto. Če želite to narediti, je treba temperaturo nastaviti na levo kuhalno območje.

### Izklop kuhalnih mest

Izbrano kuhalno mesto lahko izklopite na dva načina:

1. **Temperaturo znižate na stopnjo »0«.**  
Kuhalno mesto lahko izklopite, če znižate stopnjo temperature na stopnjo »0«.
2. **Če uporabite funkcijo za izklop časovnika za zeleno kuhalno mesto.**  
Ko čas poteče, bo časovnik izklopil ustrezno kuhalno mesto. Na vseh zaslonih se prikaže »0« ali »00«. Simbol "⌚" na zaslonu plošče, bo ugasnil.  
Po poteku časa boste zaslišali zvočni signal. Zvočni alarm utišate s katero koli tipko na nadzorni plošči.

### Vklop široko površinskega kuhalnega mesta (Ta funkcija je izbirna. Morda je vaš izdelek ne vključuje.)

1. Dotaknite se tipke "⌚", da vklopite ploščo.
2. Dotaknite se tipke za izbiro široko površinskega kuhalnega mesta
  - » Simbol 0 se prikaže na zaslonu sprednjega levega kuhalnega mesta, na sprednjem zaslonu kuhalne površine zasveti tudi simbol "□".

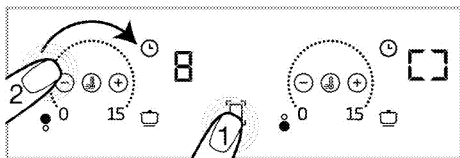

3. Če se dotaknete nastavitvenega območja ali s prstom podrsnete po njem, nastavite stopnjo temperature med **0** in **15**.

» Stopnjo temperature lahko spremenite na nastavitvenem območju obeh kuhalnih mest.



Leva široko površinska kuhalna mesta so razložena kot primer. Če je široko površinsko kuhavno mesto tudi na desni strani plošče, veljajo za to kuhavno mesto ista navodila.

### Vklop široko površinskega kuhalnega mesta med delovanjem enega ali obeh levih kuhalnih mest (Ta funkcija je izbirna. Morda je vaš izdelek ne vključuje.)

Med delovanjem enega ali obeh levih kuhalnih mest, lahko oba kuhalna mesta združite s vklopom širokega površinskega kuhalnega mesta. Tako lahko izkoristite širše kuhavno mesto z enakimi vrednostmi.



1. Dotaknite se tipke za izbiro kuhalnega mesta s široko površino med delovanjem enega ali obeh levih kuhalnih mest.

» Na zadnjem levem zaslonu kuhalne plošče se prikaže manjša ena od temperaturnih vrednosti predhodno izbranih območij za kuhanje. Če je podano čas časovnika, se na zaslonu prikaže vrednost časovnika kuhalnega mesta z nižjo vrednostjo.

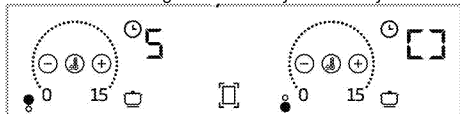

» Če želite po tem spremeniti temperaturno vrednost, nastavite zeleno temperaturo na nastavitvenem območju obeh kuhalnih mest.



Če se dotaknete tipke široko površinskega kuhalnega mesta, medtem ko je široko površinsko kuhavno mesto vklopljeno, se kuhalna mesta ločijo in izklopijo.

### Izklop kuhalnega mesta s široko površino: (Ta funkcija je izbirna. Morda je vaš izdelek ne vključuje.)

Kuhavno mesto s široko površino lahko izklopite na tri različne načine:

1. **Temperaturo znižate na stopnjo »0«.**

Široko kuhavno mesto lahko izklopite, če znižate stopnjo temperature na »0«.

2. **Z izklopom s funkcijo časovnika za široko površinsko kuhavno mesto**

Ko čas poteče, bo časovnik izklopil široko površinsko kuhavno mesto. Na zaslonu levega kuhalnega mesta se bo prikazalo **0**, na zaslonu časovnika pa **00**. Lučka tipke "☺" na zaslonu zadnjega levega kuhalnega mesta bo ugasnila.

3. **Če se za tri sekunde dotaknete simbola za kuhavno mesto s široko površino.**

Če se dotaknete simbola za široko kuhavno mesto za 3 sekunde, bo kuhavno mesto izklopljeno

### Način "Autoflexi" (Omogočanje samodejnega kuhalnega območja s široko površino)

Če lonec postavite na kuhalne površine, kot je prikazano spodaj, bo samodejno omogočen način "flexi" (območje kuhanja s široko površino). Enkrat se dotaknite "☐", da zapustite ta način.

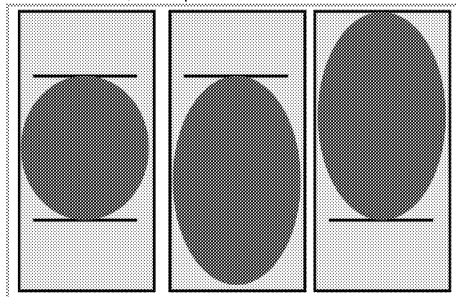

### Modeli z osvetljenimi okrovi kuhanja: (Morda je vaš izdelek ne vključuje.)

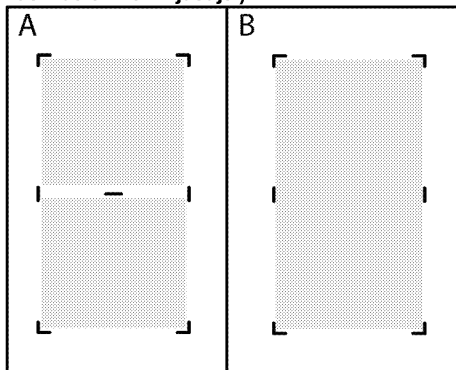

**i** Ko sta dve ločeni kuhinjski coni (prikazana na sliki A) združena kot območje za kuhanje širokega površja, prikazano na sliki B, se mora ločilna lučka ugasniti. Ko je območje za kuhanje široke površine ločeno nazaj v dve ločeni kuhalni coni, mora biti ločena lučka osvetljena.

### Nastavitev najvišje moči (OJAČEVALNIK)

Funkcijo ojačevalnika lahko uporabite za segrevanje pri najvišji moči. Vendar funkcija ni namenjena za daljše kuhanje. Funkcija ojačevalnika morda ni na voljo na vseh kuhalnih mestih. Po poteku časa funkcije ojačevalnika (glejte tabelo omejitev časa delovanja) se kuhavno mesto izklopi.

### Neposredna izbira OJAČEVALNIKA:

1. Dotaknite se tipke "1", da vklopite ploščo.
2. Dotaknite se tipke "☺".

Vklopljeno kuhavno mesto bo delovalo pri najvišji moči, na zaslonu kuhalnega mesta pa se prikaže animiran simbol ojačevalnika "☺".

» Po poteku časa funkcije ojačevalnika (glejte tabelo omejitev časa delovanja) se kuhavno mesto izklopi.

### Izbira ojačevalnika med delovanjem kuhalnega mesta:

1. Ko je kuhalna plošča vklopljena in kuhavno mesto aktivno, se dotaknite ikone "☺".

**i** Ojačevalnik lahko aktivirate samo na enem od kuhalnih mest na isti strani (levi ali desni). Če eno od kuhalnih mest na isti strani deluje pri določeni temperaturi, ni mogoče nastaviti ojačevalnika za drugo kuhavno mesto na isti strani. Ojačevalnika za ta kuhalna mesta ni mogoče nastaviti, ko je veliko kuhavno mesto aktivno.

2. Izbrano kuhavno mesto deluje pri največji moči, ob tem pa bodo na zaslonu kuhalnega mesta utripale 3 luči. Ko se delovanje ojačevalnika konča, kuhalna mesta preklopijo na stopnjo nastavljene temperature in prikaže se samo izbrana temperatura.

### Predčasen izklop nastavitve najvišje moči (OJAČEVALNIK):

Z dotikom tipke "☺" lahko kadar koli izklopite funkcijo ojačevalnika.

### Zaklep

Zaklep lahko vklopite, da pomotoma ne spremenite funkcij med delovanjem naprave.

### Vklop funkcije zaklepa

1. Dotaknite se "☺" za 3 sekunde in zaklenite nadzorno ploščo.

Če med zaklepom pritisnete katero koli tipko, začne utripati lučka tipke "☺".

**i** Zaklep lahko vklopite le v načinu delovanja. Ko vklopite zaklep, bo delovala le tipka "1". Z dotikom katere koli druge tipke bo zasvetila lučka tipke "☺", ki označuje, da je zaklep vklopljen. Če izklopite ploščo, ko so tipke zaklenjene, morate izklopiti zaklep, da lahko ponovno vklopite ploščo.

### Izklop funkcije zaklepa

1. Držite tipko "☺" pritisnjeno 3 sekunde. Funkcija je potrjena z zvočnim signalom. Lučka tipke "☺" ugasne in nadzorna plošča je odklenjena.

### Funkcija časovnika

Ta funkcija vam olajša kuhanje. Ne bo vam treba biti ves čas kuhanja ob pečici. Ob koncu časa, ki ste ga izbrali, se bo kuhavno mesto samodejno izklopilo.

### Vklop časovnika

1. Dotaknite se tipke "1", da vklopite ploščo.
2. Simbol "00" se bo prikazal na zaslonu kuhalnega mesta.
3. Povečajte stopnjo kuhalnega mesta, ki ga želite vklopiti.
4. Dotaknite se tipke "☺", da vklopite časovnik. Simbol "00" se bo prikazal na zaslonu ustreznega kuhalnega mesta.

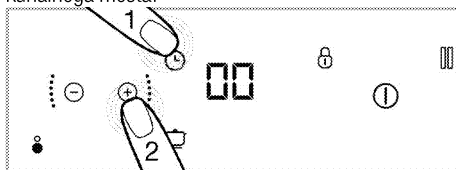

5. Želen čas nastavite z dotikom tipk "+" in "-". » Dotaknite se "☺", da potrdite nastavitve. Če se ne dotaknete "☺", je nastavevitev v nekaj sekundah samodejno preklicana.

**i** Časovnik lahko nastavite samo za delujoča kuhalna mesta.

**i** Če želite nastaviti tudi časovnike drugih kuhalnih mest, ponovite zgoraj opisan postopek.

**i** Časovnika ne morate nastaviti, če najprej ne izberete kuhalnega mesta in temperaturne vrednosti kuhalnega mesta.

### Izklop časovnikov

Ko nastavljen čas poteče, se bo plošča samodejno izklopila in zaslišali boste zvočno opozorilo.

Zvočno opozorilo ugasnete s pritiskom na katero koli tipko.

### **Predčasen izklop časovnikov**

Če časovnik predčasno izklopite, bo plošča še naprej delovala z nastavljeno temperaturo, dokler je ne izklopite.

Časovnik lahko predčasno izklopite na dva načina:

#### **1- Izklopite časovnik, tako da znižate njegovo vrednost na »00« :**

1. Izberite kuhhalno mesto, ki ga želite izklopiti.
2. Dotaknite se tipke "⊖", da izberete časovnik za ustrezno kuhhalno mesto.
3. Dokler na zaslonu ustreznega kuhhalnega mesta ne prikaže »00«, se dotikajte tipk "+" in "⊖" ter tako znižujete vrednost.

#### **2- Izklopite časovnik, tako da držite njegovo tipko približno 3 sekunde:**

1. Držite tipko "⊖" ustreznega kuhhalnega mesta za približno 3 sekunde; "⊖" se popolnoma ugasne, časovnik pa je prekljican.

### **Funkcija samodejnega kuhanja**

S pomočjo te funkcije lahko kuhate hitro na 3 različnih stopnjah.

1. Ohranjanje toplote živil
2. Vrenje
3. Cvrtje

#### **Vklop funkcije samodejnega kuhanja brez nastavitve časovnika**

1. Dotaknite se tipke "⊖", da vklopite ploščo.
2. Dotaknite se tipke »"⊖"« kuhhalnega mesta, na katerem želite vklopiti funkcijo samodejnega kuhanja.
3. Po prvem dotiku se na ustreznem kuhhalnem mestu vklopi stopnja ohranjanja toplote. Na zaslonu se prikažeta simbol " P "in "⊖".
4. Po drugem dotiku se na ustreznem kuhhalnem mestu vklopi stopnja vrenja. Na zaslonu se prikažeta simbol " P "in "⊖".
5. Po tretjem dotiku se na ustreznem kuhhalnem mestu vklopi stopnja cvrtja. Na zaslonu se prikažeta simbol " P "in "⊖".

» Kuhhalno mesto začne delovati pri nastavljeni stopnji samodejnega kuhanja.

#### **Vklop funkcije samodejnega kuhanja z nastavitvijo časovnika**

1. Z dotikom tipke »"⊖"« za ustrezno kuhhalno mesto izberite želeno stopnjo samodejnega kuhanja.
2. Dotaknite se tipke "⊖", da vklopite časovnik.  
» Na zaslonu kuhhalnega mesta zasvetita simbola »00« in "⊖".

3. Želen čas nastavite z dotikom tipk "⊖"/"⊕".

» Kuhhalno mesto bo ves nastavljen čas delovalo z izbrano stopnjo samodejnega kuhanja.

» Ko nastavljen čas poteče, se bo plošča samodejno izklopila in zaslišali boste zvočno opozorilo. Zvočno opozorilo ugasnete s pritiskom na katero koli tipko.

### **Izklop funkcije samodejnega kuhanja**

1. Z dotikom tipke »"⊖"« lahko popolnoma ugasnete ustrezno kuhhalno mesto in preključite funkcijo samodejnega kuhanja.
2. Če želite, da kuhhalno mesto deluje na določeni stopnji in hkrati izklopiti funkcijo samodejnega kuhanja, nastavite želeno stopnjo temperature z dotikom tipk "⊖"/"⊕". Kuhhalno mesto bo ob nastavljeni temperaturi nadaljevalo z delovanjem. Če ste predhodno nastavili časovnik, se nastavljeni čas kuhanja ne preključe in se kuhanje nadaljuje pri nastavljeni stopnji temperature.

### **Uporaba funkcije Premik**

S to funkcijo bo preklapljanje med različnimi stopnjami kuhanja lažje, saj lahko stopnjo kuhanja spremenite s premikom posode, ne da bi morali uporabiti meni nadzorne plošče. Tako vam ne bo treba vsakokrat povečevati ali zniževati temperature.



Če želite omogočiti funkcijo Premik, mora posoda prekrivati eno ali dve kuhhalni mesti.

#### **Za vklop funkcije Premik:**

1. Dotaknite se ikone "⊖", da vklopite kuhhalno ploščo.
2. Posodo postavite na levo ali desno kuhhalno mesto glede na želeno začetno stopnjo in se prepričajte, da prekriva obe kuhhalni mesti.
3. Dvakrat se dotaknite ikone "⊖".  
» Vkljčili se bosta ikoni "⊖" in "⊖", kar pomeni, da je funkcija Premik omogočena. Za nastavitve želene stopnje kuhanja morate samo premakniti posodo na kuhhalnem mestu. Ta funkcija vam omogoča hitro preklapljanje med 3 kuhhalnimi mesti.
- **Stopnja 3 (ohranjanje toplote):** Če posodo postavite na zadnji dve kuhhalni mesti levega in desnega kuhhalnega mesta, bo kuhhalna plošča delovala na stopnji 3.

### Stopnja 3

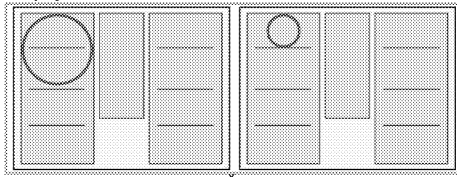

- **Stopnja 8 (vrenje):** Če posodo postavite na srednji dve kuhalni mesti levega in desnega kuhalnega mesta, bo kuhalna plošča delovala na stopnji 9.

### Stopnja 8

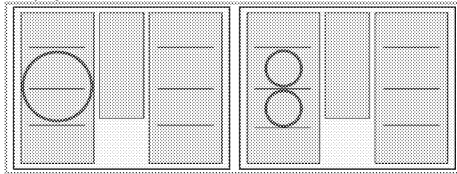

- **Stopnja 15 (cvrtje):** Če posodo postavite na sprednji dve kuhalni mesti levega in desnega kuhalnega mesta, bo kuhalna plošča delovala na stopnji 15.

### Stopnja 15

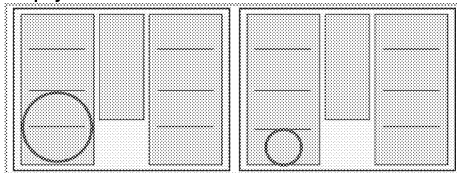

**i** Ko uporabljate funkcijo Premik, časovnika za kuhalna mesta ni mogoče nastaviti.

**i** Če je na pomožnem kuhalnem mestu posoda, potem funkcije Premik ni mogoče uporabljati.

**i** Če uporabljena posoda prekriva tri kuhalna mesta, bo funkcija Premik preklicana.

### Funkcija zaustavitve

S to funkcijo lahko zaustavite vse funkcije (**razen časovnika**), ki delujejo na plošči.

**i** Če je časovnik nastavljen za katero koli kuhavno mesto, bo tudi med zaustavitvijo nadaljeval z delovanjem.



1. Dotaknite se tipke "■", ko plošča deluje.

Vsa vklopljena kuhalna mesta bodo delovala pri najnižji stopnji.

2. Ponovno se dotaknite tipke "■", da ponovno zaženete vsa zaustavljena kuhalna mesta s predhodnimi nastavitvami.



Ko pritisnete tipko za zaustavitev, se na zaslonu kuhalnih mest, ki so delovala pred pritiskom tipke, prikaže simbol "■".

### Varna in učinkovita uporaba indukcijskih kuhalnih mest

**Načini delovanja:** Indukcijska plošča neposredno greje posodo za kuhanje, kar je ena izmed funkcij njenega načina delovanja. Zato ima v primerjavi z drugimi vrstami plošč veliko prednosti. Deluje učinkoviteje in površina plošče se ne segreje. Indukcijska plošča ima izjemen varnostni sistem, ki bo zagotovil največjo možno varnost uporabe.



Plošča je lahko glede na model opremljena z indukcijskimi kuhalnimi mesti premera 145, 180, 210 in 280 mm. Z indukcijsko funkcijo vsako kuhavno mesto samodejno zazna posodo, ki je postavljena na njem. Energija se ustvari le na mestu, kjer se posoda dotika kuhalnega mesta, zato je poraba energije minimalna.

### Omejitev časa delovanja

Enota za upravljanje plošče razpolaga s funkcijo omejitve časa delovanja. Če pustite vklopljeni dve ali več kuhalnih mest, se bo kuhavno mesto po določenem času samodejno izklopilo (glejte tabelo-1). Če je za kuhavno mesto vklopljen časovnik, se bo tudi zaslon časovnika kasneje izklopil.

Omejitev časa delovanja je odvisna od izbrane stopnje temperature. Za to stopnjo temperature je določen najdaljši čas delovanja.

Ko se kuhavno mesto samodejno izklopi, kot je opisano zgoraj, ga lahko ponovno zaženete.

**Tabela-1:** Omejitev časa delovanja

Stopnja temperature	Omejitev časa delovanja – ura
0	0
1	6
2	6
3	5
4	5
5	4
6	4
7	3
8	3
9	2
10	2

11	1,5
12	1,5
13	1,5
14	1
15	1
Hitro segrevanje	10 minut
P1	5
P2	2
P3	1

### Zaščita pred pregretem

Plošča vsebuje senzorje, ki zagotavljajo zaščito pred pregretem. V primeru pregreteja se lahko pojavi naslednje:

- Aktivno kuhalno mesto se lahko izklopi.
- Izbrana stopnja se lahko zniža, vendar pa to ni opazno na kazalcu.

### Varnostni sistem proti razliti

Plošča ima varnostni sistem proti razlitju. Če se po nadzorni plošči razlije tekočina, bo sistem nemudoma prekinil napajanje in izklopil ploščo.

Medtem, na zaslonu se prikaže napis "E" ali "F".

### Natančne nastavitve moči

Indukcijska plošča se nemudoma odzove na ukaze, kar je ena izmed funkcij njenega načina delovanja. Zelo hitro spremeni nastavitve moči. Tako lahko preprečite, da bi se iz kahalnega lonca (ki vsebuje vodo, mleko itd.) razlila tekočina, čeprav je bila tik pred razlitjem.

### Hrup ob delovanju

Indukcijska plošča lahko povzroči nekatere zvoke. To je običajno in del kuhanja z indukcijsko ploščo.

- Zvok postane izrazitejši pri visokih temperaturah.
- Hrup lahko povzroči zlitina kahalne posode.
- Pri nizkih stopnjah lahko zaradi načinov delovanja slišite ponavljajoč se vklop in izklop zvoka.
- Hrup povzroči tudi segrevanje prazne posode. Ko jo napolnite z vodo ali hrano, bo zvok ponehal.
- Slišite lahko tudi hrup, ki ga povzroča ventilator za hlajenje električnega sistema.

### Sporočilo o napaki

Tabela – 2: Kode in vzroki napak

Vir napake	Zalson
Plošča je pregreta	"H" utripa
Ponev ni primerna za kahalno površino	"Q" in "U" ali tipko "L" zasveti.
Posoda/lonec ali drug predmet na nadzorni plošči na	"F" utripa

dotik	
Slab lonec	F1 zasveti.
Prazna posoda	F2 zasveti.
Najdaljši čas delovanja	F3 zasveti.
Senzor s fiksno temperaturo (Fiksni NTC)	F4 zasveti.
Temperaturni senzor odprt kratko (NTC odprto kratko)	F5 zasveti.
Pregrevanje	F6 zasveti.
Napaka elektronske strojne opreme ali ventilatorja	EH zasveti.
Napaka pri komunikaciji med ploščami uporabniškega vmesnika	EC zasveti.
Napaka pri komunikaciji med ploščami uporabniškega vmesnika - glavna plošča	EI zasveti.
x** : *1,2...9*	



Za več informacij o sporočilih o napakah, ki se lahko pojavijo na plošči za upravljanje na dotik, glejte tabelo-2. Če napak Fx in Ex ne morete odpraviti, pokličite pooblaščen servis.



Če je površina plošče za upravljanje na dotik izpostavljena pari, se celoten sistem za upravljanje izklopi, zasliši se zvočni signal in na zaslonu se prižge »E«.



Površina plošče za upravljanje naj bo čista. Lahko se pojavi opozorilo za napačno delovanje.



Na nadzorno ploščo na dotik ne postavljajte posod/loncev.



## 6 Vzdrževanje in čiščenje

### Splošne informacije

Ob rednem čiščenju naprave se bo servisna življenjska doba podaljšala in težave bodo manj pogoste.



#### NEVARNOST:

Napravo izključite iz električnega omrežja preden pričnete z vzdrževanjem in čiščenjem. Nevarnost električnega udara!



#### NEVARNOST:

Pred čiščenjem počakajte, da se naprava ohladi. Vroče površine lahko povzročijo opeklene!

- Po vsaki uporabi napravo temeljito očistite. Tako boste ostanke kuhanja lažje odstranili ter preprečili, da bi se le-ti ob naslednji uporabi zažgali.
- Za čiščenje naprave ne potrebujete posebnih čistil. Napravo očistite s toplo vodo s čistilom, mehko krpo in gobo ter jo obrišite s suho krpo.
- Po čiščenju vedno obrišite vsakršne presežke tekočine in vsa razlitja nemudoma osušite.
- Površin iz nerjavečega jekla in ročaja ne čistite s čistili, ki vsebujejo kisline ali klor. Te dele očistite z mehko krpo s tekočim čistilom (ne abrazivnim), bodite pozorni, da brišete v eno smer.



Določena čistila ali čistilna sredstva lahko poškodujejo površino. Za čiščenje ne uporabljajte agresivnih čistil, čistilnih praškov/krem ali ostrih predmetov.



Za čiščenje naprave ne uporabljajte parnih čistilnikov, saj lahko povzročijo električni udar.

### Čiščenje plošče

#### Steklokeramične površine

Steklokeramično površino obrišite z mrzlo vodo in pri tem pazite, da na njej ne ostanejo sledi čistil. Nato jo obrišite do suhega z mehko krpo. Ob naslednji uporabi lahko ostanke poškodujejo steklokeramično površino. Posušeni ostanke na steklokeramični plošči v nobenem primeru ne strgajte z ostrimi rezili, žično gobico ali podobnimi predmeti.

Ostanke kalcija (rumene madeže) odstranite z majhno količino odstranjevalca vodnega kamna, ki ga lahko kupite v trgovini, ali pa uporabite domačega, npr. kis ali limonin sok.

Če je površina močno umazana, z gobo nanesite čistilo in počakajte, da se popolnoma vpije. Nato očistite površino plošče z vlažno krpo.



Hrano z visoko vsebnostjo sladkorja kot sta smetana in sirup odstranite takoj, še preden se površina ohladi. V nasprotnem primeru se lahko steklokeramična površina trajno poškoduje.

Barva na prevleki ali drugih površinah lahko čez čas rahlo zbledi. To ne vpliva na delovanje naprave. Bledenje barv in madeži na steklokeramični površini so običajni in niso napaka.

## 7 Odpravljanje težav

### **Naprava med hlajenjem in segrevanjem oddaja kovinske zvoke.**

- Ko se kovinski deli segrejejo, se lahko razširijo in slišen je zvok raztezanja. >>> *To ni napaka.*

### **Naprava ne deluje.**

- Varovalka je okvarjena ali izklopljena. >>> *Preverite varovalke. Po potrebi jih zamenjajte ali znova nastavite.*
- Naprava ni priključena na (ozemljeno) vtičnico. >>> *Preverite vtič.*
- Če zaslon ob ponovnem vklopu plošče ne zasveti. >>> *Izklopite napravo iz električnega tokokroga. Počakajte 20 sekund in jo nato ponovno priključite.*
- Zaščita pred pregretjem je vklopljena. >>> *Počakajte, da se plošča ohladi.*
- Lonec ni ustrezen. >>> *Preverite lonec.*

### **Simbol "☐" in "☐" ali tipko "L" se prikaže na zaslonu kuhanega mesta.**

- Lonca niste postavili na delujoče kuhanlo mesto. >>> *Preverite ali je lonec na kuhanem mestu.*
- Lonec ni primeren za indukcijsko kuhanje. >>> *Preverite ali je lonec primeren za indukcijsko kuhanje.*
- Lonec ni pravilno nameščen ali pa dno lonca ni dovolj široko za kuhanlo mesto. >>> *Izberite dovolj širok lonec in ga pravilno namestite na kuhanlo mesto.*
- Lonec ali kuhanlo mesto sta pregreta. >>> *Počakajte, da se ohladita.*

### **Izbrano kuhanlo mesto se med delovanjem nenadoma izklopi.**

- Morda je potekel čas kuhanja za izbrano kuhanlo mesto. >>> *Izberete lahko nov čas kuhanja ali končate kuhanje.*
- Zaščita pred pregretjem je vklopljena. >>> *Počakajte, da se plošča ohladi.*
- Ploščo za upravljanje na dotik morda pokriva kak predmet. >>> *Odstranite predmet na plošči.*

### **Lonec se ne segreje, kljub temu da je kuhanlo mesto vklopljeno.**

- Lonec ni primeren za indukcijsko kuhanje. >>> *Preverite ali je lonec primeren za indukcijsko kuhanje.*
- Lonec ni pravilno nameščen ali pa dno lonca ni dovolj široko za kuhanlo mesto. >>> *Izberite dovolj širok lonec in ga pravilno namestite na kuhanlo mesto.*



V kolikor težave ne morete odpraviti, kljub temu da ste upoštevali navodila v tem poglavju, se obrnite na pooblaščenega serviserja ali prodajalca, pri katerem ste kupili napravo. Okvarjene naprave nikoli ne poskušajte popraviti sami.





## Ugradni plamenik

Korisnički priručnik

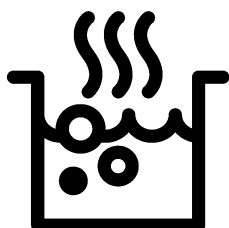

SB

## Molimo da prvo pročitate ovo uputstvo!

Poštovani korisniče,  
zahvaljujemo na izboru Beko proizvoda. Nadamo se da ćete na najbolji mogući način iskoristiti Vaš proizvod, koji je napravljen sa visokim kvalitetom i vrhunskom tehnologijom. Stoga, molimo da pročitate ovo celo korisničko uputstvo i sva prateća dokumenta pažljivo pre korišćenja proizvoda i čuvajte ih kao podsetnik za buduću upotrebu. Ako ovaj proizvod predate trećem licu, priložite i ovo korisničko uputstvo. Pratite sva upozorenja i informacije iz korisničkog uputstva.

Imajte na umu da ovo korisničko uputstvo može da se primeni i na nekoliko drugih modela. Razlike između modela će biti naznačene u priručniku.

### Objašnjenje simbola

U ovom korisničkom uputstvu su korišćeni sledeći simboli:

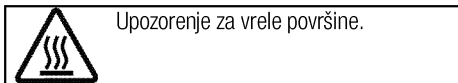
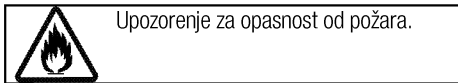
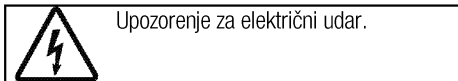
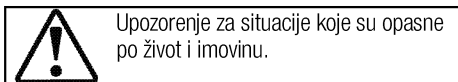
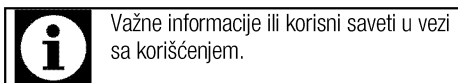

**Arçelik A.Ş.**  
Karaağaç caddesi No:2-6  
34445 Sütlüce/Istanbul/TURKEY  
Made in TURKEY

**1 Važna uputstva i upozorenja za  
bezbednost i okruženje 4**

Opšta bezbednost .....	4
Bezbednost električnih proizvoda .....	4
Bezbednost proizvoda .....	5
Namena .....	6
Bezbednost dece .....	7
Odlaganje dotrajalog proizvoda u otpad .....	7
Odlaganje ambalažnog materijala .....	7

**2 Opšte informacije 8**

Pregled .....	8
Tehničke specifikacije .....	8

**3 Instalacija 9**

Pre instalacije .....	9
Instalacija i povezivanje .....	9
Odlaganje dotrajalog proizvoda u otpad .....	12

**4 Pripreme 13**

Saveti za uštedu energije .....	13
Prva upotreba .....	13
Prvo čišćenje proizvoda .....	13

**5 Kako koristiti ploču za kuvanje 14**

Opšte informacije o kuvanju .....	14
Korišćenje ploča za kuvanje .....	15
Kontrolna tabla .....	15

**6 Održavanje i nega 23**

Opšte informacije .....	23
Čišćenje ploče za kuvanje .....	23

**7 Otklanjanje kvarova 24**

## **1 Važna uputstva i upozorenja za bezbednost i okruženje**

Ovaj odeljak sadrži sigurnosna uputstva koja će vam pomoći da se zaštitite od opasnosti povreda i oštećenja imovine. Neuspešno praćenje ovih uputstava će poništiti garanciju.

### **Opšta bezbednost**

- Ovaj uređaj mogu koristiti deca starija od 8 godina i osobe sa smanjenim fizičkim, senzornim ili mentalnim sposobnostima ili kojima nedostaju iskustvo i znanje, ako su pod nadzorom ili su dobili uputstva u vezi sa bezbednom upotrebom uređaja i razumeju uključene opasnosti.

Deca se ne smeju igrati sa uređajem. Deca ne smeju čistiti ili održavati uređaj bez nadzora.

- Ovaj uređaj nije namenjen za upotrebu od strane osoba (uključujući decu) sa smanjenim fizičkim, senzornim ili mentalnim sposobnostima ili nedostatkom iskustva i znanja, osim ako su pod nadzorom ili su im data uputstva. Deca koja su pod nadzorom ne smeju se igrati uređajem.
- Ako se proizvod ustupi drugoj osobi za ličnu upotrebu ili kao polovan proizvod, potrebno je takođe proslediti korisnički priručnik, etikete proizvoda i

druge relevantne dokumente i delove.

- Instalaciju i popravke smeju da vrše samo ovlašćeni serviseri. Proizvođač neće snositi odgovornost za štete koje nastanu zbog postupaka koje su obavile neovlašćene osobe, što takođe može poništiti garanciju. Pre instalacije, pažljivo pročitajte uputstva.
- Ne uključujte proizvod ako je u kvaru ili ima vidljivo oštećenje.
- Prekontrolišite da li su funkcijski tasteri na proizvodu isključeni nakon svake upotrebe.

### **Bezbednost električnih proizvoda**

- Ako je proizvod neispravan, ne treba da se koristi dok ga ne popravi ovlašćeni serviser. Postoji opasnost od električnog udara!
- Proizvod povežite samo na uzemljenu utičnicu/vod sa naponom i zaštitom navedenim u „Tehničkim specifikacijama“. Uzemljenje instalacije mora da obavi kvalifikovani električar u slučaju da se proizvod koristi sa ili bez transformatora. Naša kompanija neće biti odgovorna ni za kakve probleme koji nastanu zbog korišćenja proizvoda sa neuzemljenom instalacijom u skladu sa lokalnim propisima.

- Nikada ne perite proizvod prskanjem ili sipanjem vode na njega! Postoji opasnost od električnog udara!
- Proizvod mora da bude isključen za vreme instalacije, održavanja, čišćenja i popravke.
- Ako je priključni kabl za napajanje proizvoda oštećen, mora da ga zameni proizvođač, njegov serviser ili odgovarajuće kvalifikovano lice kako bi se izbegle opasnosti.
- Aparat mora da se instalira tako da može potpuno da se isključi sa mreže. Razdvajanje mora da bude obezbeđeno ili putem mrežnog utikača ili putem prekidača ugrađenog u fiksnu električnu instalaciju u skladu sa građevinskim propisima.
- Sve radove na električnoj opremi i sistemima treba da vrše samo ovlašćena kvalifikovana lica.
- U slučaju oštećenja, isključite proizvod i odvojite od električne mreže. Da biste to uradili, isključite osigurač u domaćinstvu.
- Uverite se da je jačina osigurača kompatibilna sa ovim proizvodom.

### **Bezbednost proizvoda**

- UPOZORENJE: Uređaj i njegovi pristupačni delovi se zagrevaju tokom upotrebe. Budite pažljivi da biste izbegli dodirivanje vrućih elemenata. Decu mlađu od 8 godina treba udaljiti osim u slučaju da ih neprekidno nadgledate.
- Nikad ne koristite proizvod u slučaju oslabljenog rasuđivanja ili koordinacije pod uticajem konzumiranja alkohola i/ili lekova.
- Budite pažljivi kada koristite alkoholna pića u vašem posuđu. Alkohol na visokim temperaturama isparava i može da prouzrokuje požar jer se može upaliti ako dođe u kontakt sa vrućim površinama.
- Ne stavljajte nikakav zapaljivi materijal blizu proizvoda, jer njegove stranice mogu da se zagrevaju u toku upotrebe.
- Održavajte čistoću svih ventilacionih otvora.
- Ne koristite paročištače za čišćenje uređaja da ne biste izazvali električni udar.
- UPOZORENJE: Kuvanje na ringli sa zagrejanom masti ili uljem može biti opasno i dovesti do požara. NIKADA ne pokušavajte da gasite vatru vodom, već isključite uređaj, a zatim pokrijte plamen tj., pokrijte ga poklopcem ili protivpožarnim ćebetom.
- PAŽNJA: Proces kuvanja mora da bude pod nadzorom. Kratkotrajni proces kuvanja mora neprekidno da bude pod nadzorom.



- UPOZORENJE: Opasnost od požara: Nemojte držati predmete na površinama za kuvanje.
  - UPOZORENJE: Ako je površina naprsla, isključite uređaj da biste izbegli mogućnost električnog udara.
  - U slučaju da se staklo ploče za kuvanje polomi: Odmah isključite sve gorionike i sve električne grejne elemente i izolujte uređaj od napajanja. Nemojte da dodirujete površinu uređaja. Nemojte da koristite uređaj.
  - Nakon upotrebe, isključite ringlu pomoću kontrole za nju i ne oslanjajte se na senzor za tiganj.
  - Metalne predmete, kao što su noževi, viljuške, kašike i poklopci, ne treba stavljati na površinu ringle jer bi mogli da se zagreju.
  - Ovaj aparat nije predviđen da se upravlja putem eksternog tajmera ili posebnog sistema daljinskog upravljača.
  - Pritisak pare koji se može stvoriti zbog vlage na površini ploče za kuvanje ili na dnu šerpe može da izazove pomeranje šerpe. Zbog toga treba da se uverite da su površina rerne i dna šerpi uvek suve.
  - Ringle se zasnivaju na tehnici „indukcije“. Vaša indukciona ploča za kuvanje, koja istovremeno štedi vreme i novac, mora da se koristi sa šerpama koje su podesne za indukciono kuvanje; u suprotnom, ringle neće raditi. Pogledajte *Opšte informacije o kuvanju, strana 14* u vezi sa izborom šerpi.
  - Indukcione ploče za kuvanje stvaraju magnetno polje koje može da ima štetni uticaj na ljude koji koriste uređaje kao što su insulinska pumpa ili pejs-mejker.
  - UPOZORENJE: Koristite samo štitnike ploče za kuvanje koje je dizajnirao proizvođač aparata za kuvanje ili koje je proizvođač aparata odredio kao pogodne u uputstvu za upotrebu, ili štitnike ploče za kuvanje koje sadrži aparat. Upotreba neodgovarajućih štitnika može izazvati nezgode.
- Za pouzdanost proizvoda od požara:
- Uverite se da je utikač dobro umetnut u utičnicu kako ne bi izazvao varnice.
  - Ne koristite oštećen, isečen ili produžni kabl, osim originalnog kabla.
  - Pobrinite se da na utičnici na koju je priključen proizvod nema ni vlage ni tečnosti.
- Namena**
- Ovaj proizvod je namenjen za kućnu upotrebu. Komercijalna upotreba nije dozvoljena.
  - PAŽNJA: Ovaj aparat služi samo za kuvanje. On ne sme da se

koristi za druge svrhe, na primer za grejanje prostorije."

- Proizvođač neće biti odgovoran ni za kakve štete koje su nastale kao posledica nenamenske upotrebe ili pogrešnog rukovanja.

### Bezbednost dece

- **UPOZORENJE:** Pristupačni delovi mogu da se zagreju za vreme upotrebe. Decu treba udaljiti.
- Materijali za pakovanje su opasni za decu. Ambalažne materijale držite van domašaja dece. Molimo da sve delove ambalaže odložite u otpad u skladu sa ekološkim standardima.
- Električni proizvodi su opasni za decu. Udaljite decu od proizvoda kada je uključen i nemojte im dozvoliti da se igraju sa proizvodom.
- Iznad uređaja ne stavlajte predmete koje bi deca mogla da dohvate.

### Odlaganje dotrajalog proizvoda u otpad

#### Usaglašenost sa WEEE direktivom i odlaganje otpada:



Ovaj proizvod je usaglašen sa WEEE direktivom Evropske Unije (2012/19/EU). Ovaj proizvod nosi znak klasifikacije za električni i elektronski otpad (WEEE). Ovaj proizvod je proizveden od visoko kvalitetnih delova i materijala koji se mogu ponovo koristiti i pogodni su za reciklažu. Nemojte odlagati proizvod u otpad sa običnim kućnim otpadom i drugim otpadima na kraju veka trajanja. Odložite ga u centar za sakupljanje i reciklažu električnog i elektronskog otpada. Konsultujte se sa svojim lokalnim vlastima da biste saznali o ovim centrima za sakupljanje otpada.

#### Usaglašenost sa RoHS direktivom:

Proizvod koji ste kupili u saglasnosti je sa RoHS direktivom Evropske Unije (2011/65/EU). On ne sadrži štetne i zabranjene materijale navedene u direktivi.

#### Odlaganje ambalažnog materijala

- Ambalažni materijali su opasni po decu. Ambalažni materijal čuvajte na bezbednom mestu, van domašaja dece. Ambalažni materijali za ovaj proizvod su proizvedeni od materijala koji se mogu reciklirati. Odložite ih pravilno i sortirajte u skladu sa uputstvima za recikliranje otpada. Ne odlažite ih sa običnim kućnim otpadom.

## 2 Opšte informacije

### Pregled

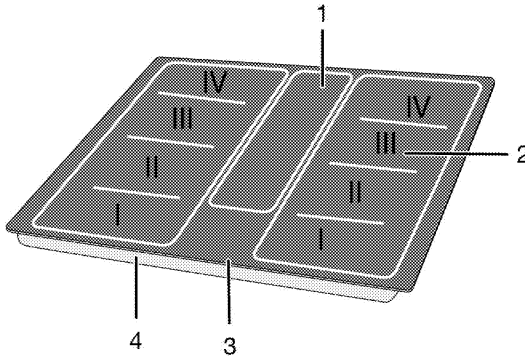

- 1 Pomoćna indukcionsa zona za kuvanje  
2 Indukciona ploča za kuvanje  
3 Staklokeramička površina  
4 Poklopac osnove

### Tehničke specifikacije

Napon/frekvencija	1N~220-240 V /2N~380-415 V 50 Hz
Ukupna potrošnja energije	maks. 7400 W
Tip kabla / poprečni presek	min.H05V2V2-F 5 x 1,5 mm <sup>2</sup>
Spoljne dimenzije (visina/širina/dubina)	48 mm/580 mm/510 mm
Ugradne dimenzije (širina/dubina)	560 (+2)mm/480-490 (+2)mm
<b>Gorionici</b>	
Levi I-II-III-IV	<b>Indukciona ploča za kuvanje</b>
Dimenzije	92,7 x 200 mm
Snaga	900/1800 W
Srednji	<b>Pomoćna indukcionsa zona za kuvanje</b>
Dimenzije	92,7 x 200 mm
Snaga	900/1800 W
Desni I-II-III-IV	<b>Indukciona ploča za kuvanje</b>
Dimenzije	92,7 x 200 mm
Snaga	900/1800 W



Tehničke specifikacije se mogu izmeniti bez prethodnog obaveštenja da bi se poboljšao kvalitet proizvoda.



Slike koje su date u ovom uputstvu za upotrebu su samo ilustrativne i možda se neće u potpunosti poklapati sa vašim proizvodom.



Vrednosti, koje su navedene na oznakama proizvoda ili u drugoj dokumentaciji koju ste dobili uz proizvod, dobijene su pod laboratorijskim uslovima u skladu sa odgovarajućim standardima. U zavisnosti od radnih uslova i uslova okruženja proizvoda, ove vrednosti se mogu razlikovati.

### 3 Instalacija

Proizvod mora da instalira kvalifikovano lice u skladu sa važećim propisima. U suprotnom, garancija neće važiti. Proizvođač neće biti odgovoran za štete koje nastanu zbog postupaka koje su obavile neovlašćene osobe i može da poništi garanciju.



Priprema lokacije i električne instalacije za proizvod su odgovornost kupca.



#### OPASNOST:

Ovaj proizvod mora da se instalira u skladu sa svim lokalnim propisima za gasne i/ili električne instalacije.



#### OPASNOST:

Pre instalacije vizuelno proverite da li na proizvodu postoje bilo kakva oštećenja. Ako ustanovite oštećenja, nemojte ga instalirati. Oštećeni proizvodi predstavljaju opasnost po vašu bezbednost.

### Pre instalacije

Ploča za kuvanje je projektovana za ugradnju u komercijalnu radnu ploču. Između aparata i zidova kućišta i nameštaja mora da se ostavi bezbedan ramak. Pogledajte sliku (vrednosti su u mm).

- Može se koristiti i u slobodno stojećem položaju. Obezbedite minimalni razmak od 750mm iznad površine ploče za kuvanje.
- (\*) Ako se kuhinjski aspirator montira iznad šporeta, pogledajte uputstvo proizvođača aspiratora u vezi sa visinom instalacije (min. 650 mm)
- Uklonite ambalažne materijale i transportne blokade.
- Površine, sintetički laminati i lepkovi moraju da budu otporni na toplotu (minimalno 100 °C).
- Radna ploča mora da bude nivelisana i učvršćena horizontalno.
- Isecite otvor za ploču za kuvanje u površini radne ploče prema ugradnim dimenzijama.

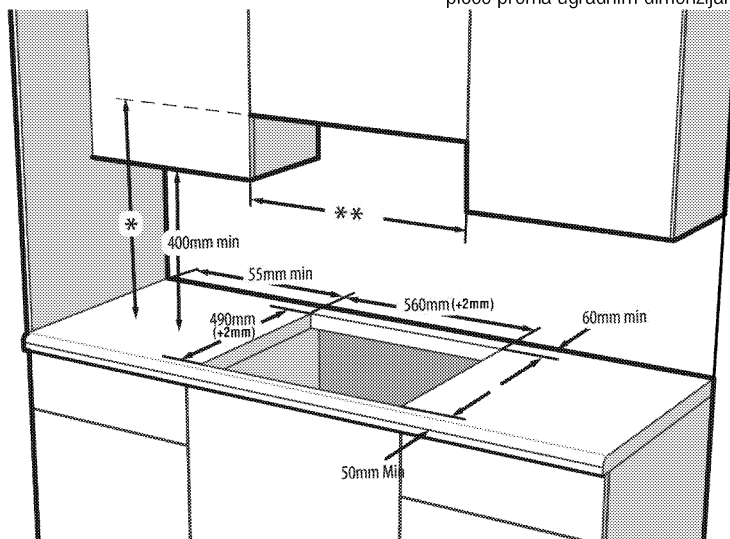

\* Minimalna visina do aspiratora prema preporuci navedenoj u uputstvu za upotrebu aspiratora

\*\* Minimalno rastojanje između ormarića mora da bude širina ploče za kuvanje



Ne postavljajte ploču za kuvanje na mesta sa oštrim ivicama ili uglovima.

Postoji opasnost od loma staklokeramičke površine!

### Instalacija i povezivanje

- Uredaj se može instalirati i povezati samo u skladu sa propisanim pravilima za instalaciju.

### Električno povezivanje

Povežite proizvod sa uzemljenom utičnicom koja je zaštićena minijaturnim prekidačem odgovarajućeg kapaciteta kao što je navedeno u tabeli „Tehničke specifikacije”. Angažujte kvalifikovanog električara da

obavi povezivanje sa uzemljenom instalacijom dok koristite proizvod sa ili bez transformatora. Naša kompanija nije odgovorna ni za kakvu štetu koja će proisteći zbog korišćenja proizvoda bez uzemljene instalacije u skladu sa lokalnim propisima.

**OPASNOST:**  
 Na gasnu mrežu proizvod sme da priključi samo ovlašćeno kvalifikovano lice. Garantni rok za proizvod počinje samo nakon pravilne instalacije. Proizvođač neće biti odgovoran za štete koje nastanu zbog postupaka koje su obavile neovlašćene osobe.

**OPASNOST:**  
 Električni kabl za napajanje ne sme da se priklešti, savije ili prignječi ili da dođe u dodir sa vrućim delovima proizvoda. Oštećeni kabl za napajanje mora da zameni kvalifikovani električar. U suprotnom, postoji opasnost od električnog udara, kratkog spoja ili požara!

- Povezivanje mora da se izvede u skladu sa nacionalnim propisima.
- Podaci o mrežnom napajanju moraju da odgovaraju podacima koji su navedeni na tipskoj pločici proizvoda. Tipaska pločica se nalazi na zadnjem delu kućišta proizvoda.
- Kabl za napajanje vašeg proizvoda mora da bude u skladu sa vrednostima u tabeli „Tehničke specifikacije“.

**OPASNOST:**  
 Pre radova na električnoj instalaciji isključite proizvod iz struje. Postoji opasnost od električnog udara!

### Povezivanje kabla za napajanje

**i** Tokom povezivanja žica morate da poštujuete nacionalne/lokalne propise o struji i morate da koristite odgovarajuću utičnicu i utikač za rernu. U slučaju da ograničenja napajanja uređaja premašuju nominalne vrednosti struje za utikač i utičnicu, proizvod mora da se poveže preko fiksne električne instalacije direktno bez korišćenja utikača i utičnice.





1. Ukoliko nije moguće isključiti napajanje preko svih izvoda (polova), rastavni uređaj sa najmanje 3 mm zazora kontakta (osigurači, fazni sigurnosni prekidači, kontaktori) moraju da se povežu, a svi polovi ovog rastavnog uređaja moraju da budu u blizini proizvoda (ne iznad) u skladu sa IEE smernicama. Nepridržavanje ovog uputstva može

do dovede do problema u radu i poništavanja garancije za proizvod.

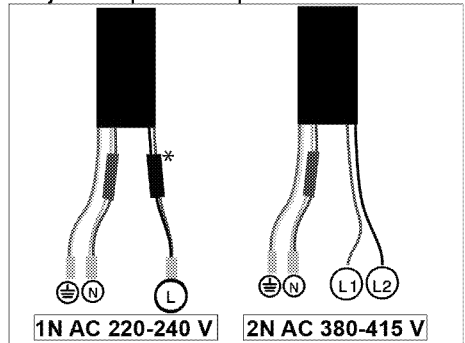
Preporučuje se dodatna zaštita putem FID sklopke za zaštitu od struje greške.

**Ako je kabl isporučen sa proizvodom:**



- \* (Možda neće postojati kod vašeg proizvoda.)
- 2. **Za jednofazno povezivanje**, žice treba povezati na sledeći način:
  - Braon/crni kabl = L (faza)
  - Plavi/ kabl = N (nula)
  - Zeleno/žuti kabl = (E)  (Uzemljenje)
 » ili
  - /crni kabl = L (faza)
  - Plavi/Braon kabl = N (nula)
  - Zeleno/žuti kabl = (E)  (Uzemljenje)
- 3. **Za dvofazno povezivanje**, žice treba povezati na sledeći način:
  - Braon kabl = L1 ili L2 (faza 1 ili faza 2)
  - Crni kabl = L2 ili L1 (faza 2 ili faza 1)
  - Plavi/ kabl = N (nula)
  - Zeleno/žuti kabl = (E)  (Uzemljenje)
 » ili
  - Crni kabl = L1 (faza 1)
  - C kabl = L2 (faza 2)
  - Plavi/Braon kabl = N (nula)
  - Zeleno/žuti kabl = (E)  (Uzemljenje)

## Instalacija proizvoda Ukoliko je rečna ispod:

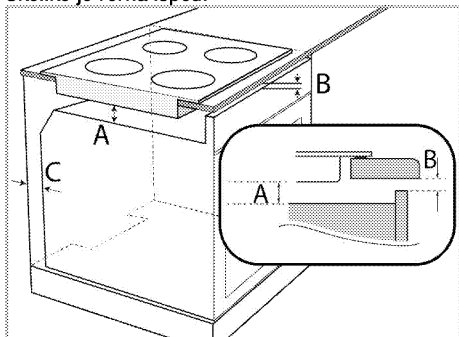

- A min. 5 mm  
B min. 2 mm  
C 20 mm

## Ukoliko je daska ispod:

Potrebno je da se ostavi ventilacioni otvor na zadnjem delu komada nameštaja, kao što je pokazano na sledećoj slici.

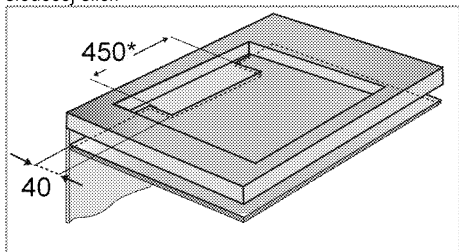

\* min.

Prilikom instalacije ploče za kuvanje, proizvod postavite paralelno površini na koju se instalira. Takođe postavite zaptivnu gumu na delove ploče za kuvanje koji dolaze u dodir sa radnom pločom, kao što je opisano u nastavku, da bi se sprečilo prodiranje tečnosti između proizvoda i radne ploče.

1. Pripremite površinu radne ploče kao što je pokazano na slici.
2. Okrenite ploču za kuvanje naopačke i postavite na ravnu površinu.
3. Prilikom instalacije ploče, postavite zaptivku koja je priložena u pakovanju oko ploče kao što je prikazano na sledećoj slici tako da ostane 1 mm do 2 mm ka unutra od spoljašnje ivice stakla.

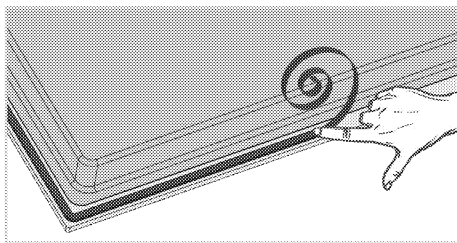

4. Fiksirajte opruge za montiranje ubacivanjem i zavijanjem kroz otvore na dnu kućišta kao što je prikazano na slici.

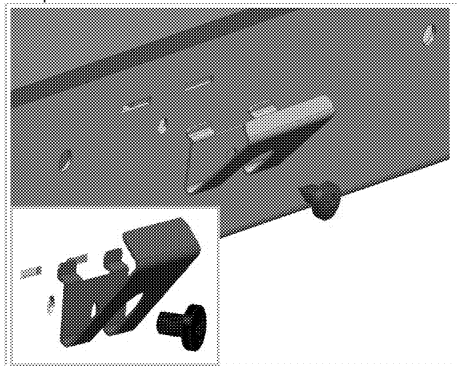

**i** Kod nekih modela, vaš proizvod se može isporučiti sa već postavljenim oprugama za montiranje.

**i** Broj opruga za montiranje na vašem proizvodu zavisi od modela proizvoda.

5. Postavite ploču za kuvanje na radnu ploču i poravnajte je.
6. Kada se ploča štednjaka postavi na gornju kuhinjsku ploču, jednostavno se fiksira pomoću stega. Ako dimenzije gornje ploče nisu odgovarajuće, 2 stega za fiksiranje se mogu postaviti na prednju stranu proizvoda kao što je prikazano na slici ispod.

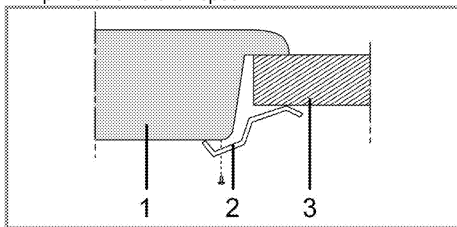

- 1 Ploča za kuvanje
- 2 Instalaciona stezaljka
- 3 Radna ploča



Prilikom instaliranja ploče za kuvanje na ormarić mora da se instalira polica kako bi se ormarić odvojio od ploče za kuvanje, kao što je ilustrovano na gornjoj slici. To se ne zahteva kada je instalirate iznad ugradne rerne.

Proizvod se može dodirnuti odozdo zašto što je instaliran na fioci, ovaj deo mora da se pokrrije drvenom pločom.

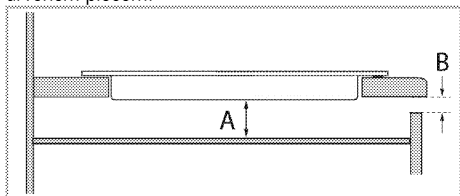

A min. 5 mm

B min. 2 mm

### Zadnja strana (rupe za povezivanje)



Lokacije priključnih rupa koje su prikazane na slici u nastavku su šematske i mogu se razlikovati u zavisnosti od modela proizvoda. Pričvrstite ih u skladu s priključnim rupama na vašem proizvodu.

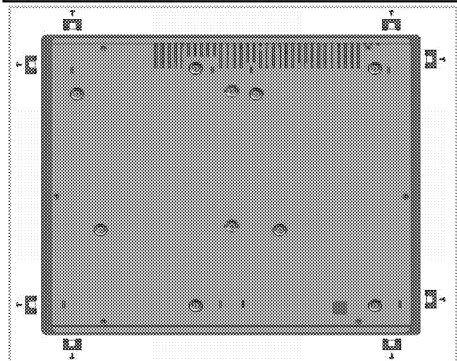

### OPASNOST:

Povezivanje u drugačije otvore nije dobra praksa s obzirom na sigurnost, jer može da dođe do oštećivanja gasnog i električnog sistema.



### OPASNOST:

Ploča za kuvanje sadrži delove koji rade na gas i struju. Iz tog razloga, ploču za kuvanje treba fiksirati za radnu ploču isključivo preko otvora za fiksiranje, koristeći isključivo elemente za pričvršćivanje i zavrtnje koji su priloženi i na način koji je naveden u priručniku. U suprotnom, predstavljaće opasnost po život i svojinu.



Broj opruga za montiranje na vašem proizvodu zavisi od modela proizvoda.

### Finalna provera

1. Rukujte proizvodom.
2. Proverite sve električne funkcije.

### Odlaganje dotrajalog proizvoda u otpad

- Sačuvajte originalnu ambalažnu kutiju ovog proizvoda i transportujte proizvod u njoj. Pratite uputstva na kutiji. Ako nemate originalnu ambalažnu kutiju, proizvod upakujte u foliju za pakovanje sa vazдушnim mehurićima ili deblji karton i dobro zalepite.



Proverite opšti izgled svog proizvoda da biste pronašli eventualna oštećenja koja su mogla nastati za vreme transporta.

## 4 Pripreme

### Saveti za uštedu energije

Sledeće informacije će vam pomoći da vaš uređaj koristite na ekološki način i štedite energiju:

- Odmrznite smrznuta jela pre pečenja.
- Za kuvanje koristite šerpe i tiganje sa poklopcem. Ako se ne stavi poklopac, potrošnja energije može biti 4 puta veća.
- Izaberite gorionik koji odgovara veličini dna šerpe koja će biti korišćena. Uvek birajte pravilnu veličinu šerpe za svoje jelo. Veće šerpe zahtevaju više energije.
- Koristite šerpe sa ravnim dnom kada kuvate na električnim ringlama. Šerpe sa debelim dnom obezbeđuju bolju toplotnu provodnost. Možete da uštedite do 1/3 energije.

- Posude i šerpe moraju da odgovaraju zonama za kuvanje. Dno posuda ili šerpe ne sme biti manje od ringle.
- Održavajte čistoću zona za kuvanje i dna šerpi. Nečistoće će smanjiti provođenje toplote između zone za kuvanje i dna šerpe.

### Prva upotreba

#### Prvo čišćenje proizvoda



Prilikom upotrebe nekih deterdženata ili sredstava za čišćenje mogla bi da se ošteti površina.

Ne koristite agresivne deterdžente, praškove/tečnosti za čišćenje ili oštre predmete tokom čišćenja.

1. Uklonite sve ambalažne materijale.
2. Obrišite površine proizvoda vlažnom krpom ili sunderom i osušite ga krpom.



## 5 Kako koristiti ploču za kuvanje

### Opšte informacije o kuvanju



Nikad punite posudu uljem više od jedne trećine. Ne ostavljajte ploču za kuvanje bez nadzora kada zagrevate ulje. Pregrejano ulje predstavlja opasnost od požara. **Nikada ne pokušavajte da eventualnu vatru gasite vodom!** Ako se ulje zapali, pokrijte ga protivpožarnim čebetom ili vlažnom krpom. Isključite ploču za kuvanje, ako se to može bezbedno uraditi i pozovite vatrogasce.

- Pre prženja hrane, uvek je dobro osušite i pažljivo spustite u vrelo ulje. Postarajte se da namirnice budu potpuno odmrznute pre prženja.
- Ne poklapajte posudu koju koristite kada zagrevate ulje.
- Postavite lonce i šerpe na način da njihove ručice ne budu iznad ploče za kuvanje kako biste sprečili njihovo zagrevanje. Ne stavljajte na ploču za kuvanje nestabilne posude ili one koje se mogu lako prevrnuti.
- Ne stavljajte prazne posude i šerpe na zone za kuvanje koje su uključene. Mogu da se oštete.
- Rad zone za kuvanje bez posude ili šerpe na njoj izazvaće oštećenje uređaja. Isključite zone za kuvanje nakon što je kuvanje završeno.
- Kako površina uređaja može biti vruća, ne stavljajte na nju plastične ili aluminijumske posude. Odmah očistite sve takve otopljene materijale sa površine. Takve posude ne bi trebalo koristiti ni za držanje hrane.
- Koristite samo šerpe ili posude sa ravnim dnom.
- U šerpe i lonce stavljajte odgovarajuću količinu hrane. Tako ćete sprečiti nepotrebno čišćenje zbog preliivanja. Ne stavljajte poklopce za šerpe i lonce na zone za kuvanje. Postavite šerpe na način da budu u centru zone za kuvanje. Kada želite da premestite šerpu na drugu zonu za kuvanje, podignite je i stavite na zonu za kuvanje koju želite umesto da je povlačite po površini.

### Izbor šerpe

- Staklokeramička površina je otporna na toplotu i na nju ne utiču velike temperaturne razlike.
- Ne koristite staklokeramičku površinu kao mesto za čuvanje ili kao dasku za sečenje hrane.
- Koristite samo šerpe i lonce sa obrađenim dnom. Oštre ivice mogu izgrebati površinu.

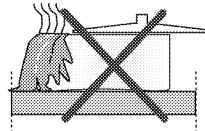

Prolivanja hrane mogu oštetiti staklokeramičku površinu i izazvati požar.

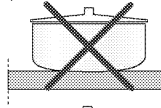

Nemojte koristiti posude sa konkavnim ili konveksnim dnom.

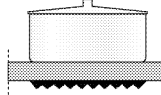

Koristite samo šerpe i lonce sa ravnim dnom. Oni obezbeđuju lakši prenos toplote.

„Način ključanja može zavisiti od vrste sudova, veličine posude i veličine zone kuvanja, za homogenije ključanje možete koristiti za korak veću zonu kuvanja. Korišćenje veće zone kuvanja nema negativne efekte na potrošnju energije na indukcionim pločama, jer se toplota stvara samo u odnosnoj oblasti posude.“

**Za indukzione ploče za kuvanje, koristite samo posude pogodne za indukciono kuvanje.**

### Testiranje šerpe

Koristite sledeće metode da proverite da li je vaša šerpa kompatibilna sa pločom za kuvanje ili ne.

1. Vaša šerpa je kompatibilna ako njeno dno ima magnet.
2. Vaša šerpa je kompatibilna ako "M" i "E" ili "L" simbol ne treperi kada šerpu stavite na zonu za kuvanje i uključite ploču za kuvanje.

Možete koristiti čelične, teflonske ili aluminijumske šerpe sa specijalnim magnetnim dnom koje imaju etiketu ili upozorenja koja označavaju da je šerpa pogodna za indukciono kuvanje. Staklene i keramičke posude, lonce i posude od nerđajućeg čelika sa nemagnetskim aluminijumskim dnom ne bi trebalo koristiti.

### Sistem za prepoznavanje-fokusiranje šerpe

Kod indukcionog kuvanja, napajanje dobija samo površina pokrivena posudom na odgovarajućoj zoni za kuvanje. Sistem prepoznaje dno posude i samo se ta

površina automatski zagreva. Kuvanje prestaje ako se u toku kuvanja posuda podigne sa zone za kuvanje.

Izabrana zona za kuvanje i "□" i "□" ili "□" simbol trepere naizmenično.

### Bezbedna upotreba

Nemojte birati veliku jačinu zagrevanja kada koristite nelepljive (teflon) šerpe bez ulja ili sa vrlo malo ulja.

Ne stavljajte metalne predmete kao što su viljuške, noževi ili poklopci šerpi na ploču za kuvanje jer se mogu zagrejati.

Nikada ne koristite aluminijumsku foliju za kuvanje.

Nikada ne stavljajte namirnice uvijene u aluminijumsku foliju na zonu za kuvanje.



Ako ispod ploče za kuvanje postoji rerna i ona je uključena, senzori ploče za kuvanje mogu smanjiti jačinu kuvanja ili isključiti rernu.



Kada je ploča za kuvanje uključena, držite predmete sa svojstvima magneta kao što su kreditne kartice ili kasete dalje od ploče za kuvanje.

### Osvetljene oblasti kuvanja (Možda neće postojati kod vašeg proizvoda.)

Zone kuvanja na ploči će biti osvetljene. Zone kuvanja se neće pojaviti kada je ploča isključena ili u položaju pripravnosti. Kada uključite ploču, pojaviće se unutrašnje svetlo koje pokazuje zone kuvanja.

### Korišćenje posuđa za kuvanje u velikoj zoni kuvanja.

Posuđe koje koristite za kuvanje treba da pokrije oba centra velike zone kuvanja. Ne koristite zonu kuvanja na drugi način. Možete koristiti veliku zonu kuvanja kombinovanjem posuđa za kuvanje sa velikim

prečnikom. Možete koristiti veliku zonu kuvanja na dva različita načina, naime zone zadnje levo i frontalno levo.

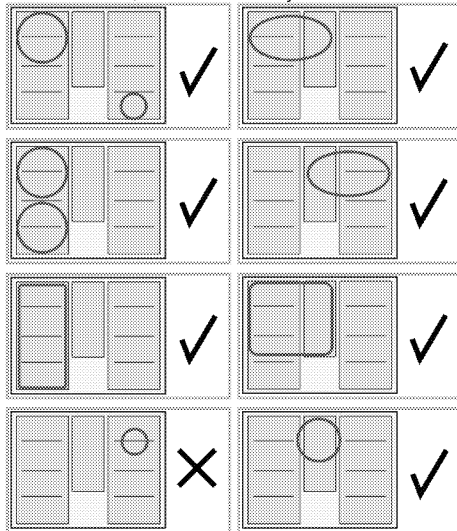

### Korišćenje ploča za kuvanje



#### OPASNOST:

Pazite da na ploču za kuvanje ne padne neki predmet. Čak i mali predmeti, npr. slanik, mogu da oštete ploču za kuvanje.

Ne koristite naprsnu ploču za kuvanje. Voda može ući u naprsline i prouzrokovati kratak spoj.

U slučaju bilo kakvog oštećenja površine (npr. vidljive naprsline), odmah isključite proizvod da biste smanjili opasnost od električnog udara.

### Kontrolna tabla

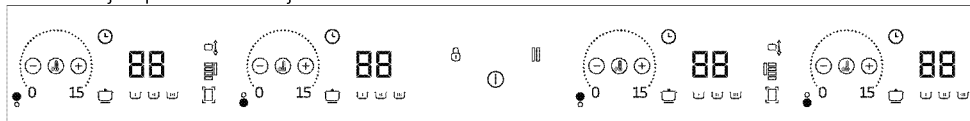

#### Specifikacije



Polje za podešavanja (za nivo temperature)



Taster Uklj./isk.



Taster za blokadu tastera



Taster za aktiviranje/deaktiviranje vremenskog programatora



Taster za brzo zagrevanje / podešavanje velike snage (pojačavač)



Taster za automatsko kuvanje



Taster za zaustavljanje  
Taster za biranje šire površine zone za kuvanje (**Ova funkcija je opciona. Možda neće postojati kod vašeg proizvoda.**)



Taster za povećanje nivoa vremenskog programatora



Taster za smanjenje nivoa vremenskog programatora



Prikaz aktivnog područja za kuvanje



Symbol funkcije „Move“

Symbol Hub to Hood (Hob to Hood symbol) \*

Symbol za Wi-Fi \*

\*(Ova funkcija je opcionalna. Možda neće postojati kod vašeg proizvoda.)

**i** Grafički prikaz podataka i brojeke imaju samo informativnu svrhu. Realni prikazi i funkcije mogu se razlikovati za vaš model ploče za kuvanje.

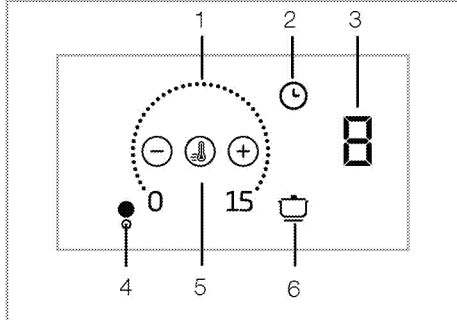

- 1 Polje za podešavanja
  - 2 Taster vremenskog programatora
  - 3 Displej zone za kuvanje
  - 4 Symbol zone za kuvanje (\*)
  - 5 Taster za brzo zagrevanje
  - 6 Taster za automatsko kuvanje
- \* (Razlikuje se u zavisnosti od modela uređaja.)

**i** Ovim proizvodom se upravlja putem senzorske komandne table. Svaka operacija koju izvršite na senzorskoj komandnoj tabli biće potvrđena zvučnim signalom.

**i** Komandnu tablu uvek održavajte čistu i suhu. Vlažne i zaprljane površine mogu izazvati probleme u radu ovih funkcija.

### Uključivanje ploče za kuvanje

1. Dodirnite taster "⌚" na komandnoj tabli. Ploča za kuvanje spremna za upotrebu.

**i** Ako se ne izvrši nijedna operacija u roku od 20 sekundi, ploča za kuvanje će se automatski vratiti u režim pripravnosti.

**i** Ako se bilo koji taster (taster "⌚") pritisne na duže vreme, proizvod se zbog bezbednosti automatski isključuje.

### Isključivanje ploče za kuvanje.

1. Dodirnite taster "⌚" na komandnoj tabli. Ploča za kuvanje će se isključiti i vratiti u režim pripravnosti.

**i** Ako se simbol "H" ili "h" pojavi na displeju zone za kuvanje kada je ploča za kuvanje isključena, to znači da je zona za kuvanje još uvek vruća. Ne dodirujte zone za kuvanje.

### Lampica preostale toplote

Ako simbol "H" svetli na displeju zone za kuvanje, to ukazuje na to da je zona za kuvanje još uvek vruća i da se može koristiti za održavanje toplote male količine hrane. Ovaj simbol će se ubrzo promeniti u "h" simbol koji označava manju toplinu.

**i** Kada nestane struja, lampica preostale toplote se neće uključiti i ne upozorava korisnika na vruće zone za kuvanje.

### Uključivanje zona za kuvanje

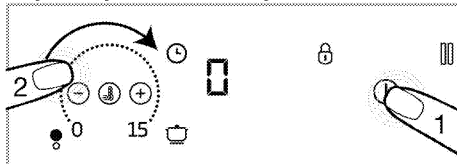

1. Dodirnite taster "⌚" da biste uključili ploču za kuvanje.
  - » Symbol „0“ na displejima zona za kuvanje svetli.
2. Dodirnite polje za podešavanja za zonu za kuvanje koju želite da uključite i prevucite prst preko date zone.

**i** Ako se ne izvrši nijedna operacija u roku od 20 sekundi, ploča za kuvanje će se automatski vratiti u režim pripravnosti.

### Podešavanje temperature

Pritiskom na polje za podešavanje ili prevlačenjem prsta preko tog polja, podesite temperaturu na nivo između „0“ i „15“.

**i** Možete koristiti jediničnu pomoćnu zonu kuvanja za kuvanje. Da biste ovo uradili, nivo temperature treba da bude podešen na zadnjoj levoj zoni kuvanja.

### Isključivanje zona za kuvanje:

Izabrana zona za kuvanje može biti isključena na 2 različita načina:

1. **Smanjenjem temperature na nivo „0”**  
Možete isključiti zonu za kuvanje smanjenjem temperature na nivo „0”.
2. **Korišćenjem funkcije za isključivanje vremenskog programatora za željenu zonu za kuvanje**

Kada vreme istekne, vremenski programator će isključiti zonu za kuvanje koja je sa njim povezana. Vrednost „0” ili „00” će se pojaviti na svim displejima. Simbol "⌚" na displeju ploče za kuvanje će nestati.

Kada vreme istekne, začuće se alarm. Dodirnite bilo koje dugme na komandnoj tabli da biste utišali zvučni alarm.

### Uključivanje šire površine zone za kuvanje (Ova funkcija je opciona. Možda neće postojati kod vašeg proizvoda.)

1. Dodirnite taster "⌚" da biste uključili ploču za kuvanje.
  2. Dodirnite taster za biranje šire površine zone za kuvanje
- » Simbol 0 će se prikazati na displeju zadnje leve zone za kuvanje i simbol "□" će se pojaviti na prednom displeju zon za kuvanje.

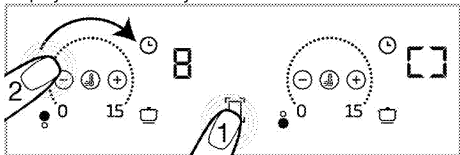

3. Pritiskom na polje za podešavanje ili prevlaćenjem prsta preko tog polja, podesite temperaturu na nivo između 0 i 15.

» Možete da promenite temperaturu u polju za podešavanje obe zone za kuvanje.



Šire površine leve zone za kuvanje objašnjene su kao primer. Ako se šira površina zone za kuvanje nalazi i sa desne strane ploče za kuvanje, ista uputstva važe za navedenu zonu za kuvanje.

### Uključivanje šire površine zone za kuvanje dok jedna ili obe zone za kuvanje na levoj strani rade (Ova funkcija je opciona. Možda neće postojati kod vašeg proizvoda.)

Dok rade jedna ili obe zone za kuvanje na levoj strani, možete da kombinujete obe zone za kuvanje aktiviranjem šire površine zone za kuvanje. Na taj način možete koristiti širu zonu za kuvanje sa istim vrednostima.



1. Dodirnite taster za izbor šire površine zone za kuvanje dok jedna ili obe zone za kuvanje na levoj strani rade.

» Na zadnjem levom displeju zone za kuvanje će se pojaviti manja vrednost temperature koju ste prethodno izabrali. Ukoliko je zadato trajanje za vremenski programator, vrednost vremenskog programatora za zonu za kuvanje sa nižom vrednošću pojavice se na displeju.

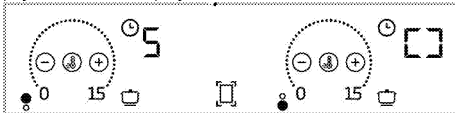

» Za naknadno menjanje vrednosti temperature podesite željenu temperaturu u polju za podešavanje za obe zone za kuvanje.



Ako dodirnete taster za širu površinu zone dok je šira površina zone za kuvanje aktivna, zona za kuvanje će se razdvojiti i isključiti.

### Isključivanje šire površine zone za kuvanje: (Ova funkcija je opciona. Možda neće postojati kod vašeg proizvoda.)

Šira površina zone za kuvanje može biti isključena na 3 različita načina:

1. **Smanjenjem temperature na nivo „0”**  
Možete isključiti širu površinu zone za kuvanje smanjenjem temperature na nivo „0”.
2. **Korišćenjem funkcije za isključivanje sa opcijom vremenskog programatora za širu površinu zonu za kuvanje**

Kada vreme istekne, vremenski programator će isključiti širu površinu zonu za kuvanje. Simbol 0 će se pojaviti na displeju leve zone za kuvanje, a simbol 00 će se pojaviti na displeju vremenskog programatora. Svetlo tastera "⌚" na displeju zadnje leve zone za kuvanje će se isključiti.

3. **Dodirivanjem simbola šire površine zone za kuvanje u trajanju od 3 sekunde**

Ako dodirnete simbol šire površine zone za kuvanje na 3 sekunde, zona za kuvanje se isključuje

### "Autofleksi" režim (Omogućavanje automatske zone kuhanja na širokoj površini)

Ako se lonac postavi na zone za kuhanje kao što je prikazano dole, režim "flexi" (zona široke površine za kuhanje) biće automatski omogućen. Dodirnite "□" jednom da biste izašli iz ovog režima.

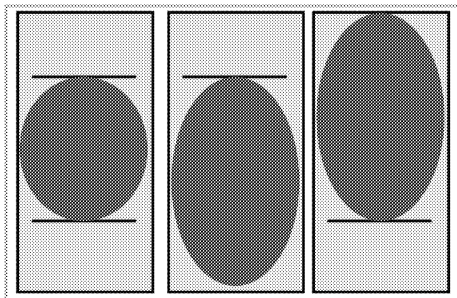

**Modeli sa osvijetljenim oko zona kuhanja:  
(Možda neće postojati kod vašeg proizvoda.)**

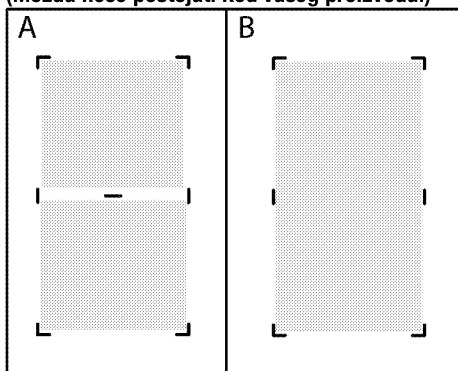

**i** Kada se dve odvojene zone za kuhanje (prikazano na slici A) kombinuju kao široka površina za kuhanje prikazana na slici B, odvojeno svetlo bi trebalo da se ugasi. Kada se zona široke površine za kuhanje odvoji nazad u dve odvojene zone za kuhanje, svetlo za odvajanje treba da svetli.

**Taster za podešavanje velike snage (POJAČAVAČ)**

Funkciju pojačavača možete da koristite da biste obavili zagrevanje pri maksimalnoj snazi. Međutim, ova funkcija se ne preporučuje za duže kuvanje. Funkcija pojačavača možda neće biti dostupna za sve zone za kuvanje. Kada se podešeno vreme pojačavača (pogledajte, Tabela ograničenja vremena rada) završi, zona za kuvanje će se isključiti.

**Direktno biranje POJAČIVAČA:**

1. Dodirnite taster "ⓘ" da biste uključili ploču za kuvanje.
2. Dodirnite taster "ⓘ".  
Zona za kuvanje koja je aktivirana radiće sa maksimalnom snagom, a osvetljeni simbol pojačavača "ⓘ" pojavice se na displeju zone za kuvanje.

» Kada se podešeno vreme pojačavača (pogledajte, Tabela ograničenja vremena rada) završi, zona za kuvanje će se isključiti.

**Izbor pojačavača kada je zona za kuvanje aktivna:**

1. Dok je ploča uključena i dok je glavna zona kuvanja aktivna, pritisnite "ⓘ" "ⓘ"

**i** Pojačivač može biti aktiviran samo u jednoj od zona na istoj strani (levo ili desno). Ako je jedna od zona kuvanja sa iste strane uključena na određenom nivou temperature, pojačivač ne može da se podesi za druge zone kuvanja sa iste strane. Dok je velika zona kuvanja aktivna, pojačivač ne može da se podesi za ove zone kuvanja.

2. Izabrana zona za kuvanje će raditi maksimalnom snagom i naizmenično će treperiti 3 lampice na displeju zone za kuvanje. Kada istekne period funkcije pojačavača, zona za kuvanje prelazi na podešavanje temperature i prikazana je samo vrednost izabrane temperature.

**Prevremeno isključivanje podešavanja velike snage (POJAČAVAČ):**

Dodirivanjem tastera "ⓘ" možete da isključite podešavanje pojačavača u bilo kom željenom trenutku.

**Blokada tastera**

Možete aktivirati blokadu tastera kako biste izbegli promenu funkcija usled greške **dok ploča za kuvanje radi**.

**Aktiviranje blokade tastera**

1. Dodirnite "ⓘ" na 3 sekunde da zaključate komandnu tablu.

Ako pritisnete bilo koji taster dok je blokada tastera aktivna, svetlo tastera "ⓘ" treperi.

**i** Možete aktivirati blokadu tastera samo u režimu rada. Kada je blokada tastera aktivirana, samo će glavni taster "ⓘ" biti u funkciji. Kada dodirnete bilo koji drugi taster, svetlo tastera "ⓘ" će treperiti da označi da je blokada tastera aktivna. Ako isključite ploču za kuvanje kada su tasteri blokirani, blokada tastera se mora deaktivirati da bi se ploča za kuvanje ponovo aktivirala.

**Deaktiviranje blokade tastera**

1. Držite taster "ⓘ" pritisnut 3 sekunde. Postupak će biti potvrđen zvučnim signalom. Svetlo tastera "ⓘ" se isključuje i komandna tabla se otključava.

## Funkcija vremenskog programatora

Ova funkcija vam olakšava kuvanje. Neće biti potrebno da pazite na remu za vreme celog perioda kuvanja. Zona za kuvanje će se automatski isključiti na kraju vremenskog perioda koji ste izabrali.

### Aktiviranje vremenskog programatora

1. Dodirnite taster "I" da biste uključili ploču za kuvanje.
2. Simbol „0” će se prikazati na displeju zona za kuvanje.
3. Povećajte nivo zone za kuvanje koju želite da uključite.
4. Dodirnite taster "⌚" da biste aktivirali vremenski programator.

Simbol „00” će se pojaviti na displeju odgovarajuće zone za kuvanje.

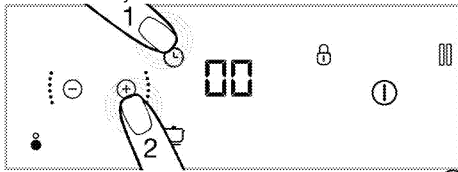

5. Podesite željeno trajanje dodirivanjem tastera "+" i "-".

» Dodirnite "⌚" da potvrdite podešavanje. Ako ne dodirnete "⌚", podešavanje će biti poništeno automatski u roku od nekoliko sekundi.



Vremenski programator se može podesiti samo za zone za kuvanje koje su pokrenute.



Da biste podesili vremenske programatore drugih zona za kuvanje, ponovite postupak koji je prethodno objašnjen.



Tajmer se ne može podesiti ukoliko nisu izabrani zona za kuvanje i temperatura za tu zonu kuvanja.

### Deaktiviranje vremenskih programatora

Kada podešeno vreme istekne, ploča za kuvanje će se automatski isključiti i dati zvučno upozorenje. Pritisnite bilo koji taster da biste utišali zvučno upozorenje.

### Ranije isključivanje tajmera

Ako ranije isključite vremenski programator, ploča za kuvanje će nastaviti da radi sve dok je ne isključite. Tajmer možete isključiti ranije na dva različita načina:

### 1-Isključivanje tajmera podešavanjem vremena na „00” :

1. Izaberite zonu za kuvanje koju želite da isključite.
2. Dodirnite taster "⌚" da biste izabrali vremenski programator odgovarajuće zone za kuvanje.
3. Dok se simbol „00” ne prikaže na displeju odgovarajuće zone za kuvanje, smanjite vrednost dodirivanjem tastera "+" i "-".

### 2-Deaktiviranje vremenskog programatora dodirivanjem njegovog tastera oko 3 sekunde:

1. Dodirnite taster "⌚" odgovarajuće zone za kuvanje na otprilike 3 sekunde; "⌚" će se isključiti u potpunosti, a vremenski programator će se otkazati.

### Funkcija automatskog kuvanja

Možete da kuvate brzo na 3 različita nivoa pomoću ove funkcije.

1. Održavanje toplote
2. Kuvanje
3. Prženje

### Aktiviranje funkcije automatskog kuvanja bez podešavanja tajmera

1. Dodirnite taster "I" da biste uključili ploču za kuvanje.
2. Dodirnite taster „☑” zone za kuvanje na kojoj želite da aktivirate funkciju automatskog kuvanja.
3. Odgovarajuća zona za kuvanje će se aktivirati na nivou održavanja toplote nakon prvog dodira. Simbol "P" i "☑" će se pojaviti na ekranu.
4. Odgovarajuća zona za kuvanje će se aktivirati na nivou kuvanja nakon drugog dodira. Simbol "P" i "☑" pojavice se na displeju.
5. Odgovarajuća zona za kuvanje će se aktivirati na nivou prženja nakon trećeg dodira. Simbol "P" i "☑" pojavice se na displeju.

» Zona za kuvanje će početi da radi na podešenom nivou za automatsko kuvanje.

### Aktiviranje funkcije automatskog kuvanja podešavanjem tajmera

1. Izaberite željeni nivo automatskog kuvanja dodirivanjem na taster „☑” za odgovarajuću zonu za kuvanje.
  2. Dodirnite taster "⌚" da biste aktivirali vremenski programator.
- » Simboli „00” i "⌚" će zasvetleti na displeju zone za kuvanje.
3. Podesite željeno trajanje dodirivanjem tastera "+" i "-".

» Zona za kuvanje će nastaviti da radi na izabranom nivou za automatsko kuvanje tokom podešenog vremenskog perioda.

» Kada podešeno vreme istekne, ploča za kuvanje će se automatski isključiti i dati zvučno upozorenje. Pritisnite bilo koji taster da biste utišali zvučno upozorenje.

### Deaktiviranje funkcije automatskog kuvanja

1. Odgovarajuću zonu za kuvanje možete da u potpunosti da isključite dodiranjem tastera „” da otkazete funkciju automatskog kuvanja.
2. Ako želite da zona za kuvanje radi na određenom nivou, a da se funkcija automatskog kuvanja deaktivira, podesite željeni nivo temperature dodirivanjem tastera „”/“”. Zona za kuvanje će nastaviti da radi na podešenoj temperaturi. Ako je tajmer prethodno podešen, podešeno vreme kuvanja se neće otkazati i nastaviće se na podešenoj temperaturi.



### Korišćenje funkcije premeštanja.



Ova funkcija vam omogućuje lakše brzo premeštanje na različite nivoe kuvanja promenom nivoa kuvanja preko premeštanja posuda za kuvanje bez ulaženja u kontrolnu tablu. Stoga, nećete morati svaki put da povećavate ili smanjujete temperaturu.



Za omogućavanje funkcije premeštanja, veličina posude za kuvanje treba da prekriva jednu ili dve zone kuvanja.

### Za aktiviranje funkcije „Premeštanja“:

1. Pritisnite „” da biste uključili ploču.
2. Stavite vašu posudu za kuvanje na levu ili desnu zonu kuvanja, shodno željenom početnom nivou, tako da budete sigurni da pokriva obe zone kuvanja.
3. Pritisnite dva puta „”.

» Ukjuciće se „” i „”, pokazujući da je funkcija „premeštanja” omogućena. Treba samo da skliznete posudu za kuvanje na zonu kuvanja sa željenim nivoom kuvanja. Ova funkcija omogućuje brzo premeštanje između 3 zone kuvanja:

- **Nivo 3 (Održavajte toplo):** Ako stavite vašu posudu za kuvanje na zadnje dve zone kuvanja leve i desne zone kuvanja, ploča će raditi na nivou 3.

### Nivo 3

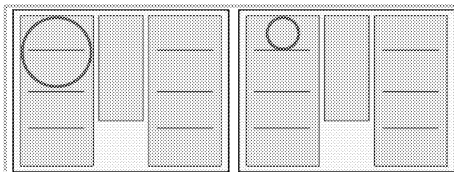

- **Niko 8 (Ključanje):** Ako stavite vašu posudu za kuvanje u sredinu zona kuvanja leve i desne zone kuvanja, ploča će raditi na nivou 9.

### Nivo 8

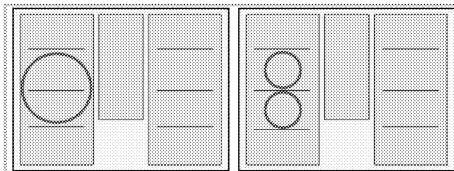

- **Nivo 15 (Prženje):** Ako stavite vašu posudu za kuvanje frontalno na dve zone kuvanja leve i desne zone kuvanja, ploča će raditi na nivou 15.

### Nivo 15

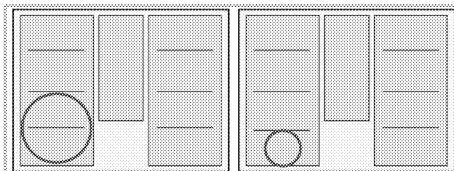

Kada koristite funkciju „Premeštanja”, tajmer ne može da se podesi za zone kuvanja.



Ako se na sporednoj zoni kuvanja nalazi posuda, ne možete koristiti funkciju „Premeštanja”.



Ako posuda za kuvanje koju koristite pokriva tri zone kuvanja, funkcija „Premeštanje” će se isključiti.

### Funkcija zaustavljanja

Možete da prekinete sve funkcije (**izuzev vremenskog programatora**) koje su pokrenute na ploči za kuvanje putem ove funkcije.



Ako je vremenski programator podešen za bilo koju zonu za kuvanje, vremenski programator će nastaviti da radi za vreme perioda zaustavljanja.



1. Dodirnite taster „” dok ploča za kuvanje radi.

Sve aktivne zone za kuvanje nastaviće da rade na minimalnom nivou.

2. Ponovo dodirnite taster "|||" da biste restartovali sve zaustavljene zone za kuvanje prema prethodnim podešavanjima.



Kada je taster za zaustavljanje pritisnut, simbol "|||" će se pojaviti na displejima zona za kuvanje koje su bile aktivne pre pritiskanja ovog tastera.

## Bezbedno i efikasno korišćenje indukcionih zona za kuvanje

**Principi rada:** Indukciona ploča za kuvanje direktno zagreva posudu za kuvanje, što je karakteristika njenih principa rada. Prema tome, ona ima razne prednosti u odnosu na druge tipove ploča za kuvanje. Radi efikasnije i površina ploče za kuvanje se ne zagreva. Vaša indukciona ploča za kuvanje je opremljena superiornim sigurnosnim sistemima koji će vam obezbediti maksimalno bezbednu upotrebu.



Vaša ploča za kuvanje može biti opremljena indukcionim zonama za kuvanje prečnika 145, 180, 210 i 280 mm u zavisnosti od modela. Svaka zona za kuvanje automatski prepoznaje posudu koja se na nju stavi zahvaljujući indukcionom svojstvu. Energija se stvara samo kada je posuda u kontaktu sa zonom za kuvanje tako da se postiže minimalna potrošnja energije.

## Ograničenja vremena rada

Dugme za podešavanje toplote ploče za kuvanje ima ograničenje vremena rada. Kada su jedna ili više zona ostavljene uključene, zona za kuvanje će automatski biti deaktivirana nakon određenog vremenskog perioda (videti Tabelu-1). Ako postoji određen vremenski programator za zonu za kuvanje, vremenski programator će se kasnije takođe isključiti. Ograničenje vremena rada zavisi od izabrane temperature. Maksimalno vreme rada se primenjuje na ovu temperaturu.

Korisnik može restartovati zonu za kuvanje nakon što se ona automatski isključi kako je prethodno opisano.

**Tabela-1:** Ograničenja vremena rada

Temperatura	Ograničenje vremena rada – sat
0	0
1	6
2	6
3	5
4	5
5	4

6	4
7	3
8	3
9	2
10	2
11	1,5
12	1,5
13	1,5
14	1
15	1
Brzo zagrevanje	10 minuta
P1	5
P2	2
P3	1

## Zaštita od pregrevavanja

Vaša ploča za kuvanje je opremljena senzorima koji osiguravaju zaštitu od pregrevavanja. Može se primetiti sledeće u slučaju pregrevavanja:

- Aktivna zona za kuvanje se može isključiti.
- Izabrana temperatura može opasti. Međutim, ovo stanje se ne može videti na lampici.

## Sigurnosni sistem za prelivanje hrane

Vaša ploča za kuvanje je opremljena sigurnosnim sistemom za prelivanje hrane. Ako dođe do preliivanja hrane na komandnu ploču, sistem će odmah prekinuti napajanje i isključiti ploču za kuvanje.

U međuvremenu, na displeju će se pojaviti "E" or "F".

## Precizno podešavanje snage

Indukciona ploča za kuvanje odmah reaguje na komande, što je karakteristika principa njenog rada. Ona veoma brzo menja podešavanja snage. Prema tome, možete sprečiti prelivanje jela iz lonca (sa vodom, mlekom itd.) čak i u trenutku neposrednog preliivanja.

## Bučni rad

Neka buka može proisticati iz indukcionne ploče za kuvanje. Ovi zvukovi su normalni i deo indukcionog kuvanja.

- Buka postaje upadljiva pri visokim temperaturama.
- Legura lonca za kuvanje može stvarati buku.
- Pri niskim temperaturama, redovan zvuk uključivanja/isključivanja se može čuti zbog principa rada.
- Može se čuti buka ako se zagreva prazan lonac za kuvanje. Kada u nju sipate vodu ili jelo, ovaj zvuk će nestati.
- Može se čuti buka ventilatora koji hladi električni sistem.



## Poruke o grešci

Tabela-2: Šifre grešaka i uzroci grešaka

Poruke o grešci	Displej
Ploča za kuvanje je pregrejana	"H" trepće
Nema tave pogodne za zonu za kuvanje	"E" i "U" ili "L" svetli.
Tigani/lonac ili drugi objekat na komandnoj tabli na dodir.	"F" treperi
Loš lonac	F1 svetli.
Prazan lonac	F2 svetli.
Maksimalno vreme rada	F3 svetli.
Fiksni senzor temperature (Fiksni NTC)	F4 svetli.
Senzor temperature otvoren kratki (NTC otvoren kratki)	F5 svetli
Pregrevanje	F6 svetli
Greška elektronskog hardvera ili ventilatora	EH svetli
Greška u komunikaciji između ploča sa korisničkim interfejsom	EC svetli
Greška u komunikaciji između ploča sa korisničkim interfejsom - glavna ploča	EI svetli
x** : "1,2,...,9"	



Za više informacija o porukama o grešci koje se mogu desiti na senzorskoj komandnoj tabli, videti Tabelu-2. Ako se greške Fx i Ex ne reše, pozovite ovlašćeni servis.



Ako se površina dodirne kontrolne ploče izloži pari, celokupni sistem za kontrolu će biti deaktiviran, a čuće se zvučni signal i simbol "E" će treptati na ekranu.



Održavajte površinu senzorske komandne table čistu. Može aktivirati upozorenje zbog greške.



Lonci/šerpe se ne smeju postavljati na senzorsku komandnu tablu.

## 6 Održavanje i nega

### Opšte informacije

Servisni vek trajanja ovog proizvoda će se produžiti i učestalí problemi će se smanjiti ako se uređaj redovno čisti.



#### OPASNOST:

Isključite proizvod iz struje pre nego što započnete radove održavanja i čišćenje. Postoji opasnost od električnog udara!



#### OPASNOST:

Pre čišćenja sačekajte da se proizvod ohladi. Vruće površine mogu da prouzrokuju opekotine!

- Temeljno očistite uređaj posle svake upotrebe. Na taj način će biti moguće lakše ukloniti ostatke od kuvanja i izbeći njihovo obgorevanje pri sledećoj upotrebi uređaja.
- Za čišćenje nisu potrebna specijalna sredstva za čišćenje. Koristite toplu vodu i tečnost za pranje, meku tkaninu ili sunder za čišćenje uređaja i obrišite ga suvom tkaninom.
- Uvek se pobrinite da višak tečnosti nakon čišćenja bude temeljno obrisan i prosipana tečnost odmah uklonjena brisanjem.
- Nemojte koristiti sredstva za čišćenje koja sadrže kiselinu ili hlorid za čišćenje nerđajućih ili inox površina i ručice. Koristite mekanu tkaninu sa tečnim deterdžentom (ne abrazivnim) za brisanje tih delova, vodeći računa da brišete u jednom smeru.



Prilikom upotrebe nekih deterdženata ili sredstava za čišćenje mogla bi da se ošteti površina.

Ne koristite agresivne deterdžente, praškove/tečnosti za čišćenje ili oštre predmete tokom čišćenja.



Ne koristite paročistače za čišćenje uređaja da ne biste izazvali električni udar.

### Čišćenje ploče za kuvanje

#### Staklokeramička površina

Obrišite staklokeramičku površinu (vitrokeramičku površinu) hladnom vodom, obraćajući pažnju da ne ostavljate zaostala sredstva za čišćenje, i osušite mekom krpom. Ostaci mogu oštetiti staklokeramičku površinu prilikom sledećeg korišćenja ploče za kuvanje. Osušene ostatke na staklokeramičkoj površini (vitrokeramičkoj površini) ne bi nikako trebalo strugati noževima, čeličnom vunom ili sličnim alatima. Uklonite tragove kamenca (žute mrlje) komercijalno dostupnim sredstvom za skidanje kamenca ili malom količinom sredstva za skidanje kamenca kao što je sirće ili sok od limuna.

Ako je površina jako zaprljana, nanosite sredstvo za čišćenje na sunder i sačekajte da dobro upije. Zatim vlažnom tkaninom očistite površinu ploče za kuvanje.



Slatka hrana, kao što su kremovi i sirupi, mora se odmah očistiti i ne sme se čekati da se površina ohladi. U suprotnom, može doći do trajnog oštećenja staklokeramičke površine.

Vremenom može doći do blagog bleđenja boje na zaštitnom sloju i drugim površinama. Ovo ne utiče na rad uređaja.

Bleđenje boje i mrlje na staklokeramičkoj površini su normalna pojava, a ne oštećenje.

## 7 Otklanjanje kvarova

### Proizvod emituje metalni zvuk (buka) tokom grejanja i hlađenja.

- Kada se zagrevaju metalni delovi, može doći do njihovog širenja i izvešnog šuma. >>> *To nije kvar.*

### Proizvod ne radi.

- Osigurač napajanja je pregoreo ili je reagovao. >>> *Proverite osigurače u kutiji sa osiguračima. Ako je potrebno, zamenite ih ili ih resetujte.*
- Proizvod nije priključen na (uzemljenu) utičnicu. >>> *Proverite utikač.*
- Ukoliko se displej ne upali kada ponovo uključite ploču za kuvanje. >>> **Isključite aparat na prekidaču. Sačekajte 20 sekundi, a zatim ga ponovo povežite.**
- Zaštita od pregrevanja je aktivna. >>> *Sačekajte da se ploča za kuvanje ohladi.*
- Lonac za kuvanje nije podesan. >>> *Proverite lonac za kuvanje.*

### simbol je prikazan na displeju zone za kuvanje.

- Niste stavili lonac na aktivnu zonu za kuvanje. >>> Proverite da li je lonac stavljen na zonu za kuvanje.
- Vaš lonac nije kompatibilan za indukciono kuvanje. >>> Proverite da li je lonac kompatibilan sa indukcionom pločom za kuvanje.
- Lonac nije pravilno centriran ili je površina dna lonca nedovoljno široka za zonu za kuvanje. >>> Izaberite dovoljno široki lonac i centrirajte ga pravilno na zonu za kuvanje.
- Lonac za kuvanje ili zona za kuvanje su pregrejani. >>> Sačekajte da se ohlade.

### Izabrana zona za kuvanje se iznenadno isključuje za vreme rada.

- Vreme kuvanja za izabranu zonu za kuvanje je možda isteklo. >>> Možete da podesite novo vreme za kuvanje ili da završite kuvanje.
- Zaštita od pregrevanja je aktivna. >>> Sačekajte da se ploča za kuvanje ohladi.
- Senzorsku komandnu tablu možda pokriva neki predmet. >>> Uklonite objekat sa table.

### Lonac se ne zagreva iako je zona za kuvanje uključena.

- Vaš lonac nije kompatibilan za indukciono kuvanje. >>> Proverite da li je lonac kompatibilan sa indukcionom pločom za kuvanje.
- Lonac nije pravilno centriran ili je površina dna lonca nedovoljno široka za zonu za kuvanje. >>> Izaberite dovoljno široki lonac i centrirajte ga pravilno na zonu za kuvanje.



Posavetujte se sa ovlašćenim servisera ili distributerom na mestu kupovine proizvoda ukoliko ne možete da rešite problem i pored primene navedenih uputstava. Nikad ne pokušavajte sami da popravite neispravan proizvod.





Ovaj dokument je originalno proizveden i objavljen od strane proizvođača, brenda Beko, i preuzet je sa njihove zvanične stranice. S obzirom na ovu činjenicu, Tehnoteka ističe da ne preuzima odgovornost za tačnost, celovitost ili pouzdanost informacija, podataka, mišljenja, saveta ili izjava sadržanih u ovom dokumentu.

Napominjemo da Tehnoteka nema ovlašćenje da izvrši bilo kakve izmene ili dopune na ovom dokumentu, stoga nismo odgovorni za eventualne greške, propuste ili netačnosti koje se mogu naći unutar njega. Tehnoteka ne odgovara za štetu nanесenu korisnicima pri upotrebi netačnih podataka. Ukoliko imate dodatna pitanja o proizvodu, ljubazno vas molimo da kontaktirate direktno proizvođača kako biste dobili sve detaljne informacije.

Za najnovije informacije o ceni, dostupnim akcijama i tehničkim karakteristikama proizvoda koji se pominje u ovom dokumentu, molimo posetite našu stranicu klikom na sledeći link:

<https://tehnoteka.rs/p/beko-ugradna-ploca-hii-68811-nt-akcija-cena/>